



МОСКОВСКИЙ
ПОЛИТЕХ



ТЕОРИЯ И ПРАКТИКА
ПРОЕКТНОГО ОБРАЗОВАНИЯ



«ТУРАН-АСТАНА» УНИВЕРСИТЕТИ/УНИВЕРСИТЕТ «ТУРАН-АСТАНА»/ «TURAN-
ASTANA» UNIVERSITY
МӘСКЕУ ПОЛИТЕХНИКАЛЫҚ УНИВЕРСИТЕТИ / МОСКОВСКИЙ ПОЛИТЕХНИЧЕСКИЙ
УНИВЕРСИТЕТ/ MOSCOW POLYTECHNIC UNIVERSITY



Қазақ ағартушысы және қоғам қайраткері Ахмет Байтұрсынұовтың 150 жылдығына арналған
«ЖАСТАР, БІЛІМ, ҒЫЛЫМ: ӨЗЕКТІ МӘСЕЛЕЛЕР, ЖЕТІСТІКТЕР МЕН
ИННОВАЦИЯЛАР»

атты докторанттар, магистранттар және студенттердің XIII Халықаралық ғылыми-
практикалық конференциясының
МАТЕРИАЛДАРЫ

ТОМ II

МАТЕРИАЛЫ

XIII Международной научно-практической конференции докторантов, магистрантов и
студентов

«МОЛОДЕЖЬ, НАУКА, ОБРАЗОВАНИЕ: АКТУАЛЬНЫЕ ВОПРОСЫ, ДОСТИЖЕНИЯ И
ИННОВАЦИИ»,

посвященной 150-летию со дня рождения казахского просветителя и общественного деятеля
Ахмета Байтұрсынова

ТОМ II

THE MATERIALS

XIII International Scientific and Practical Conference of doctoral students, undergraduates and
students

"YOUTH, SCIENCE, EDUCATION: TOPICAL ISSUES, ACHIEVEMENTS AND INNOVATIONS"
dedicated to the 150th anniversary of the birth of the famous Kazakh educator and public figure

Akhmet Baitursynov

VOLUME II

НҮР-СУЛТАН-2022

УДК 629.7

Б 55

- Б 56 *«Жастар, білім, ғылым: өзекті мәселелер, жетістіктер мен инновациялар»:* Қазақ ағартушысы және қоғам қайраткері Ахмет Байтұрсыновтың 150 жылдығына арналған халықаралық ғыл.-практ. конф. мат. Нур-Султана: «Тұран-Астана» университеті, 2022.-342 б.

ISBN 978-601-7871-16-1

Жинаққа 2022 жылы 21-22 сәуірде «Тұран-Астана» университетінде өткізілген Қазақ ағартушысы және қоғам қайраткері Ахмет Байтұрсыновтың 150 жылдығына арналған *«Жастар, білім, ғылым: өзекті мәселелер, жетістіктер мен инновациялар»* атты халықаралық ғылыми-практикалық конференциясының материалдары енген. Конференция материалдары ғылыми қызметкерлер, докторанттар, магистранттар және студенттерге арналған.

В сборник вошли материалы Международной научно-практической конференции *«Молодежь, наука, образование: актуальные вопросы, достижения и инновации»*, посвященной 150-летию со дня рождения казахского просветителя и общественного деятеля Ахмета Байтурсынова, проходившей 21-22 апреля 2022 года в университете «Туран-Астана». Сборник рекомендован для научных работников, докторантов, магистрантов и студентов вузов.

УДК 629.7

Редакционная коллегия:

Джапарова Г.А., к.э.н., профессор; Алиев У.Ж., д.э.н., профессор; Баяндин М.А., к.э.н., профессор; Смоилов С.Ж., доктор PhD, доцент; Капенова А.З., к.э.н., профессор; Нарбинова М.М., к.ю.н., доцент; Умирзакова Л.А., к.ф.н., профессор Искаков Б.М., к.э.н., доцент; Капсалямпов К.Ж., к. ю. н., профессор; Абишева К. М., д.ф.н., профессор; Нагымжанова К. М., д.пед.н., профессор; Барсукова Р.А., к.ю.н., профессор; Бекбусинова Г.К., к.э.н., доцент; Шнайдер В.А. к.фил.н., доцент; Барлыков Е.К. к.э.н., доцент; Есымханова З.К. к.э.н., профессор; Жантیکеев С.К. к.пс.н., профессор;

ISBN 978-601-7871-16-1

университеті,

© «Тұран-Астана»

МАҒЖАН ЖҰМАБАЕВ ӘДЕБИ-КӨРКЕМ ШЫҒАРМАЛАРЫ

LITERARY AND ARTISTIC WORKS OF MAGZHAN ZHUMABAYEV

ЛИТЕРАТУРНО-ХУДОЖЕСТВЕННЫЕ ПРОИЗВЕДЕНИЯ МАГЖАНА
ЖУМАБАЕВА

Аннотация. М.Жұмабаевтың шығармашылығының әдеби үдерісте алатын орнын бағамдалып, ақын поэзиясының тарих беттерінде ғасырлар бойы сақталып, әр дәуір үніне ілесіп, ұлтының мәдениетімен, әдебиетімен бірге жасаудағы өзіндік ерекшелігі айқындалды. Ақын поэзиясы туралы айтылған тұжырымды ойлар мен зерттеу еңбектер негізінді ақынның шығармашылық портретті жасалды.

Түйінді сөздер. Мағжан, ақын, поэзия, әдебиет, романтизм, өлең, символизм, тарих.

Аннотация. Оценивая место творчества М. Жумабаева в литературном процессе, была выявлена самобытность поэзии поэта, сохранявшаяся на страницах истории на протяжении веков, сопровождающая звучание каждой эпохи, вместе с культурой и литературой нации. В основе заключительных размышлений и исследовательских работ о поэзии поэта лежит создание творческого портрета поэта.

Ключевые слова. Мағжан, поэт, поэзия, литература, романтизм, поэзия, символизм, история.

Abstract. The role of M. Zhumabayev's works for the literary heritage of the Kazakh nation was assessed and the originality of his poetry, for centuries preserved on the pages of history and accompanied by the sounds of each epoch along with Kazakh culture and literature was revealed. On the grounds of final reflections and research works on the poet's poetry lies his creative portrait.

Keywords. Magzhan, poet, poetry, literature, romanticism, poetry, symbolism, history

Мағжанның ақындығын сөз еткенде, алдымен Жүсіпбек Аймауытовтың 1923 жылы айтқан мына пікірлерін есте ұстаған жөн: «Мағжан – сыршылдығымен, суретшілдігімен, сөзге еркіндігімен, тапқыштығымен күшті, маржандай тізілген, торғындай үлбіреген нәзік үнді күйімен, шерлі, мұнды зарымен күшті. Мағжан – алдымен сыршыл ақын. Мағжан сөзіндей «тілге жұмсақ, жүрекке жылы тиетін» үлбіреген нәзік әуез қазақтың бұрынғы ақындарында болған емес. Ол жүректің қобызын шерте біледі, оның жүрегінен жас пен қаны аралас шыққан тәтті сөздері өзгенің жүрегіне тәтті у себеді. Мағжан не жазса да сырлы, көркем, сәнді жазады. Оқушының жүрегіне әсер ете алмайтын құрғақ өлеңді, жабайы жырды Мағжаннан таба алмайсыз. Ол табиғатты суреттемей ме, әйелді жаза ма, тарихи адамдарды ала ма, ертегі айта ма, ұран сала ма – бәрінде де ақынның ойлағаны, сезгені, жүрегінің қайғыруы, жанының күйзелуі, көңілінің кірбені көрініп тұрады. Қай өлеңін оқысаң да, не ақынмен, не өз жүрегіңмен, не ел жүрегімен сырласқандай боласың. Ақынның өзі көрінбейтін өлеңдерін оқысаңыз да, еріксіз, бір сезім туғызады. Әлде өкіндіреді, әлде мұңайтады, әлде аятқызады, әлде есіркетеді, әлде жігер береді. Шер батса кім іздемес туған елің? Тұлпар да көздей ме туған жерін. Арқаның ардагері қалың алаш! Тұран да біле білсең, сенің жерің, – деген тәрізді сөздер еріксіз бір сезімді тудырады. Ауыз толатын айбынды асқақ сөз Мағжаннан шығады. Оның сөздері жүректі қытықтап, жыбырлатып қана қоймайды, түбімен суырып мейіріңді қандырады. Еркін балуан қан майдан да жарық еткізіп шалып соққанда, «Па, сабаз-ай!» деп отырған жұрттың айызы қанбай ма? Кейде Мағжан

желдетіп, бір сөзінен бір сөзін асырып, түйдек-түйдегімен тастап кеткенде, сен де «Па, сабаз-ай!» дегің келеді. Суретті, кестелі, көркем сөз Мағжаннан табылады. Мағжанды ақындық жағынан сөзсіз суретші деп атауға болады. Суретшілік жағынан Мағжанды Пушкинге теңеуге ауыз барады. Міне ашуланған батырдың суреті: Түкті қабақ жауып түскен көзіне Ұшқын шашып, от ойнап тұр көзінде. Қырлы мұрын, қырмызы ерін, қап-қара Тікенектей түк шығып тұр жүзіне. Міне Көкшетаудың суреті: Көкшені күндіз, түнде мұнар басқан, Қап-қара бұлттарменен құшақтасқан, Алдында бұйра жалды Бөлек тау тұр Көкшеге қосылмаққа қойнын ашқан. Мөп-мөлдір дөп-дөңгелек көл ортада, Жел ойнап, ақ бетіне меруерт шашқан. Мұндай айқын сурет қазақ ақындарында болып көрген жоқ... Мұндай суреттер толып жатыр... Басқа жұрт өз өнерпаздарымен мақтанса, қазақ әдебиеті де бір кезде суретшілік жөнінен Мағжанымен мақтануында сөз жоқ».[7,34]

Мағжан поэзиясының алғашқы адымы ағартушы реализммен байланысты. 1911 жылы «Айқап» журналында жарияланған «Жатыр...» атты тырнақалды өлеңдерінің бірі бұл айтылғанға толық дәлел. Үлкен бір әдістің үлгісі ретінде және оқушының түсінігіне қолайлы болуы үшін өлең тексті келтіруді ұйғардық. Басқа жұрт аспан-көкке асып жатыр, Кілтін де өнер-білім ашып жатыр. Бірі ай, бірі жұлдыз, бірі күн боп, Жалтылдап көктен нұрын шашып жатыр. Таласып өнер-білім алып жатыр, Күнбе-күн алға-қарай барып жатыр. Ойламай біздің қазақ текке жатыр, Бір іске жанаса алмай шетте жатыр. Байлары мыңды айдаған шалқып жатыр, Бар малын болыстыққа сарқып жатыр. Барымта, ұрыс-керіс, кісі өлтіріс – Ішінде сорлы қазақ қалқып жатыр. Мағжан «Айқап» журналында және «Шолпан» атты тұңғыш өлеңдер жинағында (1912) жарияланған туындыларында білімді, көзі ашық қазақ қана елін артта қалушылық апанынан алып шығады деген түйінді пікірін сан қайталайды. Оны «Қарасаң сонда қазақ арасына» («Айқап»1911,№12) өлеңінде «Баласын оқытумен жұмысы жоқ» деп елге ренішін жалаң публицистика тілімен жеткізеді. «Шолпан» жинағында жарық көрген «Ләззәт қайда?», «Жазғы таң», «Сорлы қазақ», «Өнер-білім қайтсе табылады», «Балалық шақ», 20 «Қазағым», «Қарағым», «Күз күні», «Мен сорлы» өлеңдерінде біздің қазіргі түсінігімізде тіпті балаң жаса – 18-19 жасында «Оқу оқы, өнер қу» деп, сақалы сапсыған кісінің сөзін сөйлеп бір таңғалдырса, бұл тақырыпты талдауға басқа қырларынан келіп, биік өрелерден табылып екі таңғалдырады.

Абай эстетикалық мұраты – ақыл, жүрек, қайратты бірге ұстайтын толық адам. Жас Мағжанның бұл жөніндегі түсінігі тіпті қызық. Өзінің «Дала, қала» атты «Айқап» журналында жарияланған мақаласында (1912,мамыр) ол эстетикалық мұрат ұғымын қала мен деревня арасындағы ежелгі қайшылықты туындатады. Сайып келгенде, Абайдың толық адам хақындағы тұжырымына қосылады. Мағжан ақын мен білімді бір синонимдік қатарға жатқызып, білімі жетіспеген жан толық адам емес, жарты адам деген қорытындыға келеді. Ол ойын былай жеткізеді. «Міне, жаз жетсе дала әдемі, көңілді. Жалғыз-ақ сол сүйкімді даланың орасан бір кемшілігі бар. Оның баласы білімсіз, ойсыз. Ішіп-жеу, ойнау-күлу, ұйықтаудан басқаны білмейді. Төрт аяқты малдан аз-ақ ілгері. Ол – жарты адам». «Айқап» журналында жарияланған өлеңдердің көбінен жас Мағжан поэзиясының еңсесі әлдеқайда биік көрінеді. Ол алған тақырыбын ұтымды жеткізу үшін өзінше бір кілт іздейтін тәрізді. Өзге ақындар Ыбырай Алтынсариннің атақты «Кел, балалар, оқылық» өлеңінің сарынын сағыздай созып, «қазағым, оқу оқы, босқа жатпа» деп айтылып қойған ойды қайталап, құр дірмәрлыққа салынса, жас ақын бұны ұтымды, әсерлі жеткізудің өзінше бір жолдарын іздейді. Ақынды алғашқы жолдарынан-ақ үйіріп әкеткен азаматтық мақсаттар сан салалы. Оны Мағжанның ағартушылық әдіс жүйесінде туған өлеңдерінің отаншылдық, ұлттық, әлеуметтік, әйел теңдігі мәселелерімен бірге өрілетіндігінен байқауға болады. Ләззәт – адамның ең бір ұшқыр, тәтті сезімдерінің бірі. Шығыс пен Батыс яки күллі әлем поэзиясында бұл – рақат, шаттық, байлық, сауық-сайран, махаббат сияқты тақырыптарды жырлағанда орын табатын сөз. Ал Мағжанның «Ләззәт қайда?» өлеңі мүлде басқаша арнада толқиды. Көңілдің шарқ ұрып іздейтін ләззәтінің бәрі керемет. Бірақ азаматтық мақсат осының бәрінен түңілуге бастайды. Жұртының қамын ойлап, уайым-қайғы жеп жүрсең – соның өзі ләззәт. Яғни құмарлық пен елім деп еңіреген ақыл-парасат тіреске шыққандай. Оның тағдырын

ағартушы демократ пікіріндегі автор шешеді. Құмарлықты ел қамын жеген ақыл-ой жеңеді. Сөйтіп, Мағжан ағартушы реализмі жүйесінде адам құмарлық сезімін ақыл-парасатқа жеңгізеді. Реализмге тән қасиеттің бірі – әлде не құбылыстың себебін іздеуде болса, бұл қасиеттен жас Мағжан поэзиясы ада емес. «Жатыр...» өлеңінде қазақтың мүшкіл халі ғана суреттелмейді. Уақыт тынысы әр жол сайын сезіледі. Көз алдында аянышты процесс жүріп жатыр. Өмір бәйге. Бәйгенің ең соңында шаң жұтқан қазақ. Оның себебін іздегенде ағартушы реализм аясы сәл тарлық еткендей. Артта қалушылық себебін жалғыз білімнен мақұрым қалудан іздемеу керек. Соны қолына жаңа қалам ұстаған автор түсініп үлгірген.[8,295]

«Шолпан» жинағы Мағжан Жұмабайдың ақындығының жас шағына, бірінші бастапқы кезеңіне (1910-1912) нүкте қойып қана қоймайды. Бұл әдебиетіміздің Ыбырай Алтынсарин, Абай, Ахмет Байтұрсынұлы мен Міржақып Дулатовтың жарқын есімдерімен тығыз байланысты ағартушылық кезеңінің соңғы бекеті де болатын. Бұдан кейін оқу-білімге шақырған өлеңдер болса, жаңалығы там-тұм, ілгерідегі ағартушылық реализмнің сөзін қайталап, күйіс қайырудан әрі аспайтын. Жас Мағжан Абайға еліктеді, өзі алтын хакім атаған ақынмен бір тақырыпта өлең сөз жарыстырып та көрді. («Жазғытұры», «Күз»). Сонымен бірге бұл кездегі қоғамдық ойдың ұлттық сипаты, орыс империализмінің отаршылдық езгісіне қарсы күресі әсіресе қазақ поэзиясы мен публицистикасында айқын, ашық, басым сипат ала бастаушыларының бірі Мағжан Жұмабай болды. Алғашқы жинағының өзі ұлтшылдық сипат алса, мұның өзі тек кітап сөзіне еліктеуден тумаған. Мағжанның бірден ұлт ақыны боп қалыптасуына өмірдің өзі мәжбүр етті. Әлем әдебиетіндегі ұлы лириктер деп, туған халқымыздың Абай мен Мағжан ақынын алдымен ауызға алсақ, артық айтқандық емес. Мағжан Жұмабаев барша түрік әлемінің көңіл күмбезін көкке көтерерлік ақын.[9,15] Қазақ тірлігіне қатысты өлеңдерге, жалпы «Шолпан» жинағына байланысты атап өтуге тиісті нәрсе, – Мағжан ақындығының келесі сатыларында өрбітілетін және ағартушылық реализм кеңересінен асып төгілетін бірқатар тақырыптар көзі ашылады. Мағжанның жас шағының шындығы. Ол тақырыптар шақтап шиырып айтқанда былайша түзіледі:

– Абай поэзиясы дәстүрлерін ілгері бастыру, байыту мәселелері. («Артында қазақтың жас балалары, Сөзінді көсем қылып жүрер жөнге»).

– Ұлттың әлеуметтік құрамына байланысты проблемалар. Мағжан кедей мен байды ажыратпайды емес. «Кедейлер үсіп-тоңып дір қалтырар, Жылы үйде байлар жатар уайым жемес». («Шын сорлы»).

– Тұтас ұлттың қамын жеу. («Сорлы қазақ», «Қазағым»). Ел бірлігін, берекесін сақтау. («Байларын кедейлерге қарасқан көл»), – дейді Мағжан ақын Сасықкөл жағасындағы ынтымақты жырға қосып. Кедейлер, нашарлар, күшсіздер не істеуі керек? Өзі қойған сұраққа жауабы даяр: «Күшсіздер де тырыссын, қатар болсын!» («Бір күні») . Біреуінің мүлкін біреуі тартып алсын, бай мен кедей қырқыссын деген сөздер кездеспейді.

– Әйел бостандығын аңсау. («Жас келін», «Зарлы сұлу», «Тілегім», «Алданған сұлу»). Әлем кеңістігіне қадам басу. Түркішілдік тақырыбы. («Орал тауы»). Мағжанды ақын ретінде, азамат ретінде де ерте пісті. Туып-өскен ортасы, ұяда көргені жасы жиырмаға толмай жатып-ақ туындыларында көркем сөз кестесіне түсін үлгерді. Қазақ басына түскен зұлматты көре, сезіне жүре ұлттық сезімі ерте оянды. «Болар елдің баласы он бесінде баспын дейді» – деген де сөз бар. Сол сөз Мағжанға арнап айтылғандай.

1913 жылы Мағжан өмірі мен шығармагерлігінің жаңа, екінші кезеңі басталады. Мағжан мұсылманша алынуға тиісті білімге жетіккенін сезініп, келесі белеске көтерілуді ойлайды. Орыс әдебиеті мен мәдениетінен нәр алып, осының негізінде батыс, әлем әдебиетімен кеңірек танысуға бел байлайды. Бірсыпыра даярлықтан соң 1914 жылы Омбы мұғалімдер семинариясына түсіп, оны 1917 жылы тәмамдайды. Тәмамдау, жалпы семинариядағы оқу Мағжанға оңайға түскен жоқ.

Екінші кезең Мағжан шығармашылығындағы айрықша бір жемісті, өнімді жылдар болды. Бұл жылдар бедерінде екі бірдей өлеңдер жинағы жарық көрді. Біріншісі – ақын Бернияз Күлеевтің «Бастырушыдан» атты алғы сөзімен 1922 жылы Қазан қаласында

(«Татарстан» матбағасы) жарияланды. Екіншісі – арасына жыл салып, 1923 жылы Ташкент шаһарында «Мағжан Жұмабайұлының өлеңдері» деген атпен басылып шықты. Бұл жинақтан тыс 9 «Шолпан» журналында қазақ әдебиетінің асыл қазыналары – «Батыр Баян» атты поэмасы және «Шолпанның күнәсі» деген ұзақ әңгімесі дүниеге келді. Орынбор мен Ташкент баспаханаларында «Педагогика» атты (1922,1923) оқулығы басылып шықты. Жиырмасыншы жылдардың екінші жартысында өрістеген мәдени революция нәтижесінде елде жаппай сауатсыздықты жою науқаны басталды. Мағжан сол науқанға белсене қатысты. «Сауатты бол!» оқулығын жазды. Оқулықтың жұртқа ұнағаны сонша, қатарынан төрт рет басылып шыққан екен. «Сауатты болдың!» соңғы төртінші түзетіліп басылуы Мәскеу қаласында қазақ елінде бұған дейін құлақ естіп көз көрмеген таралыммен – 50 мың тиражбен басылып шықты. Түзетіліп басылды дейтіні оқулықтың соңғы нұсқасына Қазақстанда енгізіле бастаған латын әліппесі берілді. Осы қатарда Альбом ескерткіші түрінде, жастардың сүйіспеншілігіне арналған өзге де лирикасы қосылмақ. («Сен сұлу», «Көңілде қайғы қалдырмас», «Сүйгенім анық», «Жәмила», «Махаббат не?», «3-ға», «Сүйгеніме», «Жас сұлуға», «Н-ға», «Хор сипатты қарындас» т.т.) Мағжанның қазақ поэзиясында ашқан жаңа беттерінен және де айрықша атайтынымыз – ақынның Батыс, күллі әлем поэзиясындағы ауыз тұштитын жаңалықтарға ден қоюы. Осыған байланысты – символисттік ізденістер («От», «Пайғамбар», «Күншығыс», «Мені де өлім, әлдиле», «Бостандық», «Жаралы жан», «Берниязға», т.т.)

Символизм – романтизмнің бір бұтағы болғанда, осы тарапты өлең үлгілері ақын творчествосын қазақ поэзиясының және бір жемісті ағашы етіп бөлекшелеп тұратынын айту керек. Бұлар – «Жазғы жолда», «Қысқы жолда», «Жиіленді қара орман», «Қараңғылық қоюланып келеді» дейтін, т.б. өлеңдер. Символисттік туындыларынан «Шолпы» өлеңі реализм рендес. Тақырыптық жағынан Мағжанның әдебиетімізге, қала берді әлем поэзиясына енгізген жаңалығы – экология тақырыбы. Бұны өмір жыры етіп алғаш жырлағандардың бірі осы өзіміздің қазақ ақыны. («Жазды күні қалады», «Айда атыңды, Сәрсембай», «Шойын жол».) Мағжанның поэзиялық бағынан философиялық лириканың шоң шынарын да кездестіреміз. Ақын біткен болмаса да, даналары өз тағдырын алдын ала сезініп, өлең жолдарына түсіретіні әдебиет тарихында айтылып, жазылып жатады. Мағжанның өз аяулы тағдырының қандай трагедиямен аяқталатынын күні бұрын болжап білгендей 1920 жылы жазған «Жан сөзі» өлеңі бүтін де оқыған жанның сай-сүйегін сырқыратады. «Ой» деген өлеңі атына қарағанда осы психологиялық құбылыстың сырын ашатын толғанис сияқты. Шын мәнісінде өлең ойдың сезімге әсерін суреттеген. Ойы улағанда ақын шетсіз, түпсіз тұңғыыққа батады, көзіне жас оралады, жүрегі көмір болады. Сондай тебіреніп күңіренген кенеулі ой толқындары «Атырау», «Жұлдыздарға», «Сағат», «Шылым», «Блок», т.б. бірқатар өлеңдеріне тән. Осы кезеңде де түрік тақырыбы ұмыт қалған жоқ. («Алыстағы бауырыма», «Орал».)

Жұмыс Шериядан Елеуменов зерттеу еңбегі негізінде жазылды. Мағжан Жұмабай – әлемдік деңгейге көтерілген күшті ақын. Оны мұндай биікке көтерген – негізінен қазақтың ұлттық поэзиясының нәрлі құнары. Ол – өзіне дейінгі, қазақ поэзиясын жақсы білген, керегін алған үздіктерінен үйреніп, оларды әрі қарай дамытқан жаңашыл ақын.

Қолданылған әдебиеттер:

1. Аймауытов Ж. Мағжанның ақындығы туралы. – Алматы: Жазушы, 1989. 416 б.
2. Елеуменов Ш. Көп томдық шығармалар жинағы. – Алматы: «Қазығұрт», 2012. – 480б.
3. Елеуменов Ш. Мағжан. – Алматы. Санат, 1995. – 384б.
4. Елеуменов Ш. Ғасырмен сырласу. – Астана: Елорда, 2004. – 482б.
5. Қазақ әдебиеті. Энциклопедия. – Алматы: Білік, 1999. – 273-274 б.
6. Досжанов Д. Абақты. – Алматы: Қазақстан, 1992. – 260 б.

7. Жұмабаев М. Жан сөзі: Өлеңдер мен дастандар. – Алматы, 2005. – 256 бет.
8. Елеукенов Ш. Көп томдық шығармалар жинағы. – Алматы: «Қазығұрт», 2012. – 480б.
9. Айтбаева А. XX ғасыр басындағы қазақ лирикасы. Диссертациялық жұмыс. – Алматы, 2001. – 118б
10. Мағжан Жұмабаев. Шығармалары.–Алматы. Жазушы,1989. – 448б.
11. Мағжан Жұмабаев. Өлеңдер, поэмалар, зерттеулер, аудармалар.–Алматы. Ғылым,1992. – 272 б.

ӘӨЖ 325

Идрисова Айерке

“Туран - Астана” университетінің “Ақпараттық жүйелер”
мамандығының 2 курс студенттері
Ғылыми жетекші: магистр Абдибекова Л.М

АҚПАРАТТЫҚ ЖҮЙЕЛЕР ҒАСЫРЫ

ВЕК ИНФОРМАЦИОННЫХ СИСТЕМ

THE AGE OF INFORMATION SYSTEMS

Аннотация. В статье описывается текущее развитие и применение профессии программиста и объясняется роль программирования в наше время. Роль программирования в XXI веке.

Ключевые слова. Программирование, реальность, приложение, система, веб-технология, информатика, интернет, экономика, вклад в развитие, электроника, связь.

Аннотация. Мақалада бағдарламашы мамандығының қазіргі дамуы мен қолданылуы сипатталған және қазіргі уақытта бағдарламалаудың рөлі түсіндірілген. XXI ғасырдағы бағдарламалаудың рөлі.

Түйінді сөздер. Бағдарламалау, шындық, қолдану, жүйе, веб-технология, информатика, интернет, экономика, дамуға үлес, электроника, байланыс.

Abstract. The article describes the current development and application of the programming profession and explains the role of programming in our time. The role of programming in the XXI century.

Keywords. programming, reality, application, system, web technology, informatics, internet, economics, contribution to development, electronics, communications.

Мамандық таңдау өміріміздегі ең күрделі және маңызды шешімдердің бірі. Бұл сізді үлкен өмірге апаратын бірінші саты болып саналады. Тандалған мамандық болашақта бақытты болашақтың кілті болып табылады. Әрбір мамандық адамға көптеген талаптарды қояды. Мамандықпен жұмыс тек табыс табу үшін ғана емес сонымен қатар ол жұмыс сізге ұнауы қажет. Ең бастысы мамандық таңдау мәселесі байыптылықпен ескерілуі керек. Балалар өздерін ересектермен байланыстыра отырып, өздерінің мамандықтарын «үлгі етеді». Қазіргі таңда көбісі бағдарламашы, мұғалім, заңгер, қаржыгер, банкир, дәрігер болғысы келеді және бұл мамандықтар қазіргі кездері жақсы дамыған мамандықтардың бірі. Енді, қазіргі заманға сай және дамыған мамандыққа тоқталайық. Ол — бағдарламашы (информатика) мамандығы. Бағдарламалау мамандығының артықшылығына келетін болсақ:

– Біріншіден, өте танымал мамандық, өйткені біздің қазіргі әлемде жұмыс істемейтін түрлі технологиялардың көбісі бағдарламалау арқылы жұмыс істейді, ал компьютерлер мен интернет заманауи адамның өмірінің барлық салаларына кеңінен енеді.

– Екіншіден, егер бұл мамандық сұранысқа ие болса, онда ол жоғары ақы төленеді, әсіресе мансаптық өсу кезінде жалақы мен төлемдер бірнеше есе артады. Сонымен қатар, компьютерлік бағдарламаларды құру жасаушыға тұрақты табыс әкеледі.

– Үшіншіден, бұл мамандықта жақсы жұмыс шарттары бар. Оларға: тыныш және жайлы кеңсе, онда шу естілмейді. Бұл сіздің ойыңызды жинақтауға және өз жұмысыңызды істеуге кедергі келтірмейді.

– Төртіншіден, сіз қашықтан жұмыс істей аласыз: жұмыс нәтижелерін интернет арқылы жіберуге болады, тіпті егер сіз планетаның басқа жағында болсаңыз да, сізге тек интернет болса болғаны.

– Бесіншіден, бағдарламашы болып жұмыс істеудің өзі қызықты және ерекше міндеттерді шешу, креативті ойлауды талап етеді.

Бірақ, бәрі сияқты, бағдарламашы мамандығының да кемшіліктері бар.

– Біріншіден, сіз компьютерде көп отыруыңыз керек, және бұл денсаулыққа зиянды, сондықтан әр адам табандылықты дамыта бермейді. Яғни көп уақыт компьютер алдында отыруыңыз сіздің көзіңізге үлкен зияның тигізеді.

– Екіншіден, бағдарламашы мамандығы ауыр жұмысты қажет етеді, өйткені кейде сіз ұзақ уақыт және ұзақ уақыт орындалатын тапсырмаларды шешуге тура келеді.

– Үшіншіден, бағдарламалауды ұйымдастырып, жинау керек[3].

Бағдарламалау — бұл тез дамып келе жатқан сала болғандықтан, бағдарламашы қазіргі технологияға тез бейімделіп, жаңа технологияларды үнемі үйреніп отыруы керек. Сондықтан, өздігінен білім алу — бағдарламашының негізгі дағдылардың бірі. Әйтпесе, бірнеше жылдан кейін оның маман ретіндегі бағасы айтарлықтай төмендейді. Сонымен қатар бағдарламашы ағылшын тілін білуі өте маңызды. Себебі информатика мен ағылшын тілі бір бірмен өте тығыз байланысты, яғни көптеген терминдер ағылшын тілінде қолданылады. Тағы бір бағдарламашы үшін маңызды қалып ол - жауапкершілік. Бағдарламашы өзінің орындап жатқан жұмысына жауапкершілікпен және төзімділікпен қарай білу керек. Жоғарыда айтылғандай, бағдарламашы өте пайдалы кәсіп. Алайда, бағдарламашылар қанша табыс табады деген сұрақ көпшілікті қызықтырады. Жалақы маманның деңгейіне, сондай-ақ қайда, қалай жұмыс істейтініне байланысты. Үлкен қалаларда бағдарламашылар жақсы фирмаларда жұмыс істейді, ал шағын қалаларға келетін болсақ, жалақы аз, бірақ олар өмір сүру деңгейіне сәйкес келеді. Жұмыс орнын таңдағанда, бағдарламалаудың компанияда қаншалықты маңызды болатынына назар аудару керек себебі, бұл болашақта бағдарламашының алатын дәрежесіне әсер етеді[1]. IT бөлімінің бастығы болу үшін сіз мықты мінезге ие болуыңыз керек, өзіңіз туралы дұрыс шешім қабылдай алуыңыз, оларды қолдай білуіңіз керек, сонымен қатар шыдамды және мақсатты болуыңыз керек. Осы қасиеттердің барлығы алдыға жылжуға және бірінші дәрежелі бағдарламашы болуға көмектеседі. Енді бағдарламалау мамандығының шығу тарихына тоқталайық. Бағдарламалаудың кәсіп түрі ретінде әсіресе, кәсіби қызмет ретінде пайда болуы әлдеқайда қиындау болған. Бағдарламаланатын құрылғылардың алғашқы аналогтары музыкалық қорап және баррель орган болды және бағдарлама айналмалы білікке жазылды[4]. Алғашқы бағдарламаланатын есептеу құрылғысы аналитикалық қозғалтқышты Чарльз Барб әзірледі. 1843 жылдың 19 шілдесінде ұлы ағылшын ақыны Джордж Байронның қызы Ада Августа Лавлейс адамзат тарихындағы алғашқы бағдарламаны аналитикалық машинаға жазған деп саналады. Бұл бағдарлама қозғалатын сұйықтықтың сақталу заңын білдіретін Бернулли теңдеуін шешті. Ол бірқатар жалпы ойлар білдіретін қазіргі бағдарламалау үшін өзінің маңыздылығын сақтап қалды. Бабельдің материалдары мен Лавлейс түсініктемелерінде 1950 жылдары қолданылған ішкі топтама және кіші кітапханалар, командалық өзгертулер және индекс регистрі сияқты ұғымдар келтірілген. Лавелестің графикасы Ада Августус құрметті алғашқы бағдарламашы болып саналады (бірақ, әрине, қазіргі заманғы стандарттар бойынша бір бағдарламаны жазуды кәсіп немесе кәсіби қызмет деп санауға болмайды). Тарих өзінің атауын әмбебап бағдарламалау тілі «Ада» атауымен сақтап қалды.

Бағдарламалау кәсіптің бір түрі ретінде маманның негізгі кәсіби қызметі бола алады немесе басқа кәсіптік міндеттерді шешуге көмекші қызмет ретінде пайдаланылуы мүмкін немесе кәсіби емес салада қолданылады. «Бағдарламалаушы» термині міндетті түрде кәсіби білім немесе кәсіби қызметті білдірмейді. Бағдарламашы жұмыс істеуіне байланысты 3 топқа бөлінеді. Оларға:

1. Қолданбалы бағдарламашылар. Негігі атқаратын жұмысы бағдарламалар және редакторлар құру болып табылады. Олардың жұмыс аясына сонымен қатар бейне және дыбыстық бақылау жүйелері, SKD және т.б. арналған бағдарламалық жасақтама жасау түрлері кіреді.

2. Жүйелік бағдарламашылар. Олардың атқаратын жұмысы операциялық жүйелерді дамыту, желілермен жұмыс жасау, әртүрлі таратылған мәліметтер базаларына интерфейстерін жазу болып табылады. Бұл санатта жұмыс атқаратын бағдарламашылар аз, бірақтан да айлығы айларлықтай көп.

3. Веб-бағдарламашылар. Бұл санатқа кіретін бағдарламашылар Интернет, сайт жасау және желілермен жұмыс істейді. Олар сайттардың бағдарламалық компоненттерін жазады. 2009 жылы бағдарламашы күні ресми түрде бекітілді, ол жыл сайын 13 қыркүйекте аталып өтіледі[5].

Ақпараттық технологиялар қазіргі әлемде маңызды орындардың бірін алады. Олар барлық қызмет салаларына еніп кетті. Қоғамдық қажеттіліктерге еңбекті автоматтандыру, деректерді сақтау, байланыс, технологиялық прогресті жақсартуға, жеңілдетуге және т.б. Жалпы бағдарламалаудың өзі көптеген адамдар үшін мүлдем мағынасы жоқ ұғым. Әрине, кез-келген адам бұл сөзді естіген, бірақ сонымен бірге көбісі бұл не екенін толық біле бермейді.

Бағдарламалау негіздері бүгінде мектепте информатиканы оқу процесінде оқытылады. Әрине, бұл C++ курстары бастауыш бағдарламашыларға арналған білімнен алыс, бірақ олардың көмегімен бала оның не екенін түсіне бастайды. Атап айтқанда, қазіргі заманғы мектептерде балаларға Паскаль тілінің бағдарламалау тілін үйрену ұсынылады. Айта кету керек, іс жүзінде бағдарламалау қарапайым тақырып емес, өйткені ол көпшілікке бір қарағанда көрінеді, дегенмен кейбіреулер оны хобби ретінде қабылдайды. Оның күрделілігі ойлауды жаттықтыратын, сонымен қатар логиканың дамуына ықпал ететін байыпты психикалық нәтиже беру қажет екендігінде көрінеді[2].

Қазіргі индустриялық дәуірдің орнына жаңа — ақпараттық дәуір еніп жатыр. Дәл осы ақпарат болашақта табысты еңбектің, өмірдің және кез келген қызметтің басты кепілі болады деп сенуде. Бизнесмен, жарнама жасаушы немесе ауыл шаруашылығы қызметкері және т.б. сала қызметкерлері әрдайым ақпаратты меңгеруі тиіс: үлкен пайда табу, тиімді жарнама жасау, жиналған өнімді қайда және қашан сату. Дәл осы бағдарламашылар адамдарды қажетті ақпаратпен қамтамасыз етуде, әр түрлі мақсаттарға арналған бағдарламаларды жасайды. Бағдарламашы мамандығы жарнамаға мұқтаж емес, себебі ол қазіргіде ең өзекті сала. Бағдарламашылардың айтуынша бұл сала жұмыс процесін оңтайландыру қажет компьютерлер бар жерде, адамның жұмысын жеңілдетіп, бизнестің тиімділігін арттыра отырады. Бағдарламалық қамтамасыз етуді әзірлеу-шын мәнінде ауқымды қызмет салаларының бірі. Халықаралық стандарттарға, жаңа өнімдер мен технологиялардың таралуының жеңілдігі мен жылдамдығының арқасында бұл сала өндірістің басқа түрлерін артта қалдыруда. Бағдарламалау қарқынды дамып келе жатқан аймақ болып табылады, сондықтан бағдарламашы технологияның ағымдағы жағдайына тез бейімделіп, жаңа технологияларды үнемі үйренуі тиіс. Әйтпесе, бірнеше жылдан кейін маман ретінде оның құндылығы айтарлықтай төмендейді.

Бағдарламалау біздің өміріміздің барлық салаларында талап етілетін, соның салдарынан оның практикалық пайдасына күмәндануы мүмкін емес. Бірінші кезекте, бағдарламалау негізінен әрбір заманауи адам уақыт өткізетін қазіргі заманғы виртуалды әлемге өмір сүруге мүмкіндік береді. Мысалға: конференциялар, форумдар, әлеуметтік желілер және т. б осының бәрі тек қана кәсіби бағдарламашылар көмегімен қолдау көрсетеді.

Қазіргі уақытта компьютерлер өте кең тараған, бұл қазіргі заманғы экономикада, тауарды өндіру кезеңінен бастап, оны сатуға дейін барлық жерде қолданылады. Компьютерлер мен бағдарламаларды пайдаланбаса, мұның барлығы қалай жұмыс істей алатынын елестету қиын. Осыдан ақ біз осы бағдарламалау саласы ауыр ақыл-ой еңбегін талап ететінін аңғарамыз. Біздің, тез дамып келе жатқан әлем жағдайында, дәл осы ақыл-ой еңбегі адамның қоғамдағы орнын анықтайды. Бағдарламашы маманын кез келген адамнан жасауға болады. Әркім өз ыңғайы, өз қалауы бойынша тапсырма табады. IT-әлемнен тыс, кем дегенде бір бағдарламалау тілін білу дегеніміз бұл деген үлкен плюс болып саналады. Бағдарламашыда қызықты және перспективалы салалардың үлкен таңдауы бар. Бүгінде компьютерлік анимация және графика сияқты бағдарламалаумен аралас мамандықтарға сұраныс артуда. Сондай — ақ, бағдарламашылар сияқты компьютерлік аппараттық қамтамасыз етуді әзірлеушілер қажет болады, өйткені деректерді сақтау мәселесі әлі де өзекті болуда. Қорытындылай келе, бағдарламалау мамандығы қазіргі кездері өте дамыған. Бағдарламалаушы мансапты бағдарламашылар тобының жетекшісіне дейін, компанияның IT директоры, IT жобалар менеджері және тағы басқа да үлкен жетістіктерге кәсіби жетіле алады, яғни өте жақсы мамандықтардың бірі деп атауға болады.

Қолданылған әдебиеттер:

1. Роберт В. Себест. Программалау тілдерінің негізгі түсініктері.— 5-ші шығарылым
2. Теренс Прэтт. Бағдарламалау тілдері: Әзірлеу және енгізу = Бағдарламалау тілін жобалау және енгізу (PLDI).— 1-ші басылым.—ӘЛЕМ, 1979.
3. Балдин, К.В. Информатика и информационные системы: Учебное пособие 2016. 92 бет 3. Гвоздева, В.А. Информатика, автоматизированные информационные технологии и системы:2016. 112 бет
4. Бодров, О.А. Предметно-ориентированные экономические информационные системы: Учебник для вузов 2017. 12 бет
5. Орел Е.А. Особенности интеллекта профессиональных программистов 2007. 54 бет

ӘӨЖ 328

Махамбетова Еңлік Әмірбекқызы
«Әлеуметтік-гуманитарлық және тілдік пәндер»
кафедрасының бакалавры
Тұран-Астана университеті
Нұр-Сұлтан қаласы, Қазақстан Республикасы
Ғылыми жетекшісі:
аға оқытушы **Ыдырысова М.Ә.**

ОНЛАЙН ОҚЫТУДЫҢ АРТЫҚШЫЛЫҚТАРЫ МЕН КЕМШІЛІКТЕРІ

ПЛЮСЫ И МИНУСЫ ОНЛАЙН-ОБРАЗОВАНИЯ

PROS AND CONS OF ONLINE EDUCATION

Аннотация. Бұл мақалада онлайн оқытудың алғашқы кезеңіндегі жағдайы, оқытушылар мен студенттер арасындағы байланыс, онлайн білім берудің артықшылықтар мен кемшіліктері, онлайн білім беру қандай пайда берді, сабақ өту үшін қандай платформалар қолданылды.

Түйінді сөздер. Онлайн оқыту, артықшылықтары, кемшіліктері, онлайн сабақтар, жаңа дағдылар.

Аннотация. В этой статье рассказывается о состоянии онлайн-обучения на первых этапах, о взаимоотношениях между преподавателями и студентами, о плюсах и минусах онлайн-образования, какую пользу принесло онлайн-образование, какие платформы использовались для проведения занятий.

Ключевые слова. Онлайн обучение, преимущества, недостатки, онлайн уроки, новые навыки.

Abstract. This article describes the state of online learning at the first stages, the relationship between teachers and students, the pros and cons of online education, what benefits online education has brought, which platforms were used for online education.

Keywords. Online learning, advantages, disadvantages, online lessons, new skills.

Қазіргі таңда Қазақстанда білім жүйесіне айтарлықтай өзгерістер енгізіліп, жаңа оқу жүйелері қолданылып жатыр. Оған бірден бір себеп-Дүниежүзілік денсаулық сақтау ұйымының жариялаған пандемия кезеңінде коронавирустық инфекцияның таралуының алдын алу үшін 2020 жылдың 14 наурызынан еліміздегі барлық жоғары оқу орындарында оқу форматының онлайнға көшуі. Оқу жүйесі онлайн форматқа көшкендіктен қазіргі уақытта білім жүйесінде жаңа ақпараттық технологиялар кеңінен қолданылып жатыр. Ақпараттық технологияларды және компьютерлік желі арқылы жаңа білім әдістерін пайдалану кеңейтіліп, дамып келеді. Жаңа ақпараттық технологияларды білім жүйесінде қолданудың ең маңызды факторы негізгі қозғаушы күші — адам, сол себепті білімнің негізгі принциптері іске асырылуы тиіс. Осыған байланысты адамның шығармашылық потенциалын дамыту үшін қажетті жағдай жасалуы тиіс. [1]

Онлайн оқыту дегеніміз-компьютерлік және телекоммуникациялық технологияларға негізделген оқытудың құралдары мен түрлері, білім беруде қызмет көрсетудің маркетингтік көзқарастарын кеңінен қолданатын ғылыми-технологиялық революцияның жоғары технологиялық өнімі. Бүгінгі таңда онлайн оқыту компьютерлік және интернетте оқыту технологиялары ретінде саналып отыр. Заманауи технологиялар мыңдаған километр бөліп тұрған студенттер мен оқытушы арасын байланыстырушы болып табылады. Оқыту корпоративтік желіде, Интернет желісінде, электрондық пошта арқылы және басқа заманауи байланыс құралдарын пайдалану арқылы жүргізіледі.[2]

Ал осы дәстүрлі оқу жүйесінен онлайн оқу жүйесіне өтудің студенттер мен оқытушыларға әсері қандай болды?

Онлайн-білім беруді құру және енгізу бастапқы кезінде университеттер белгілі бір қиындықтарға тап болады, соның ішінде:

- цифрлық ортада тиімді жұмыс істей алатын жаңа формация оқытушыларын даярлау қажеттілігі;

- қажетті деңгейдегі онлайн курстар мен бағдарламаларды құру үшін қажетті бағдарламалық және техникалық құралдардың болуы;

- онлайн білім беруді құқықтық қамтамасыз ету (авторлық құқық мәселелері). онлайн білім беруді енгізу кезінде туындайтын шығындарды азайту үшін теңгерімді баға саясатының қажеттілігі.

Иә, әрине жаңа оқу форматына көшу алғашында студенттерге де, оқытушыларға үлкен әсер етті. Себебі, дәстүрлі оқыту жүйесіне дағдыланып қалғандықтан, тез арада жаңа бағдарламаны түсініп, қолдану қиынға соқты. Пандемияға дейін ешбір технологиясыз сабақ беретін оқытушылар онлайн сабақ беру немесе дәріс үшін жаңа бағдарламаларды үйренді. Ол барлық студенттер мен оқытушылар үшін үлкен жетістік болды. Бірқатар зеттеулер бойынша студенттер офлайнға қарағанда, онлайн оқыту кезінде оқу материалдарын әзірлеуге көбірек көңіл бөлетінін көрсетті.[3]

Онлайн оқу жүйесіне көшу біз оқып отырған университетке қалай әсер етті, бұл сұраққа мен студент ретінде жауап берсем:

Алғаш рет онлайн оқу жүйесіне көшкен кезде, бізде ешқандай тәжірибе болмады. Яғни, онлайн форматта сабақтар қалай өтілетіні бізге беймәлім болды. Кейіннен, сабақтарды

ZOOM және Microsoft Teams платформаларымен өтілетін болды. Онлайн оқу жүйесіне көшу арқылы біз жаңа технологияларды үйрендік. Жаңа форматта сабақ өту әдісін, сабаққа жаңа технологияларды пайдалана отырып, тапсырмаларды өзге форматта жасауды үйрендік. Дәстүрлі оқу кезінде тек қана оқумен, жазумен шектелсек, онлайн кезінде өзіміздің білімді жаңа технологиялық әдестер арқылы ойындар ұйымдастырып, жаңа тақырыптарды видео арқылы көріп, презентация жасау дағдымызды одан әрі дамыттық. Әрине онлайн оқу бізге технологияны үйреткенімен, бізді виртуалды әлемге тығыз байланыстырып қойды. Сабақ барысы қызықты болғанымен, дәстүрлі жүйедегідей байланысты орната алмады. Оқытушылар аудиториядағыдай кері байланыс күтті, дегенмен ол қиынға соқты. Себебі, көптеген студенттерде компьютер немесе интернет желісінің қолжетімсіздігінен көптеген сабақтарды өткізіп алып отырды. Ал енді жалпы осы онлайн оқытудың қандай артықшылықтары мен кемшіліктері бар сол жайлы талқыласақ.

Бүгінгі таңда онлайн білім алатындар саны артып келеді. Бұл мамандар бәсекелестерден озып шығу үшін жаңа құралдар мен технологияларды игеруге мәжбүр болатын қатаң бәсекелестік заманының келгендігінің нәтижесі. Осылайша, онлайн оқыту беретін бірқатар артықшылықтарға қарамастан, ол сонымен бірге белгілі бір қиындықтарға әкеледі, олармен жұмыс істей білу керек және максималды нәтиже алу үшін жойылуы керек бірқатар кемшіліктері де бар. Алдымен онлайн оқудың артықшылығына тоқталсақ. Біз үшін онлайн білім берудің артықшылықтары:

1. Қол жетімділік

Онлайн оқу арқылы сіз әлемнің кез келген нүктесінен білім ала аласыз. Сіз үйде немесе саяхаттағанда, кафеде немесе саяжайда - жалпы, Интернет желісі бар жерде оқи аласыз. Дегенмен, сіз елмен немесе континентпен шектелмейсіз. Сіз әлемнің кез келген университетінде білім ала аласыз. Бұл қолжетімділік онлайн оқытудың басты артықшылығы болып табылады.

Онлайн сабақтар екі форматта өткізіледі - бұл алдын ала жазылған бейне сабақ немесе тікелей вебинар. Кәдімгі офлайн кездесулерден еш айырмашылығы жоқ тікелей трансляциялар - мұғалім мен презентацияны көруге, сұрақтар қоюға, топтастармен сөйлесуге болады. Және де кез келген уақытта, өзіміз қалаған курстарға қатыса аламыз.

2. Икемділік

Онлайн оқыту процесінде студент материалдың көп бөлігін өз бетімен меңгереді. Демек, ол сабақ уақытын өзі таңдай алады. Стандартты емес кестеде өмір сүруді қалайтын адамдар үшін қашықтықтан оқыту нағыз олжа болуы мүмкін. Сондай-ақ, оқытудың бұл түрі еңбекпен жақсы үйлеседі. Әдетте, онлайн оқу уақытын кез келген жұмыс кестесіне оңай реттеуге болады. Біз онлайн оқу кезінде сонымен қатар дұрыс жоспар құру арқылы, сабақ оқып сонымен қатар өзімізді тұлғалық жағынан дамытуға үлкен мүмкіндік.

3. Ақша мен уақытты үнемдеу

Онлайн оқытудың маңызды артықшылығы оның салыстырмалы түрде төмен құны болып табылады. Әрине, әртүрлі онлайн курстар мен университеттегі күндізгі бөлімде келісімшарт бойынша оқу құнынан бірнеше есе жоғары болатындар бар. Бірақ бұл ерекше жағдайлар. Көбінесе онлайн оқыту күндізгі оқу түріне қарағанда аз шығын алады. Себебі оқыту қызметін көрсететін ұйымдарға үй-жайды жалға алу, жиһаз бен құрал-жабдық сатып алу, мұғалімдердің тұрақты штатын ұстау қажет емес.

Онлайн оқыту кезінде адам көлікке тәуелді болмайды. Ақшаны үнемдеумен қатар, бұл бос уақытты үнемдейді.

4. Білімнің өзектілігі

Соңғы жылдары дәстүрлі білім берудің беделі айтарлықтай төмендеді. Жоғары білімі барлар өз мамандығы бойынша жұмыс таппай жатады. Техникалық факультеттердің түлектері кеңселерде менеджер, филология факультетінің бұрынғы студенттері сатушы-кеңесші болады. Осының аясында дәстүрлі университеттік білім берудің беделі төмендеп барады.

Ал онлайн оқытудың беделі, керісінше, артып келеді. Бүгінде белгілі бір курсты онлайн оқыған адам жеңімпаз позицияда. Университетте жылдар бойы нақты өмірде қолданылмайтын абстрактілі пәндерді оқыған адамға қарағанда оның білімін іс жүзінде қолдану мүмкіндігі көбірек. Осы онлайн оқу жүйесіне көшкенде, барлық салаларда онлайн форматқа өтті. Ол дегеніміз біз білім аруды ғана емес сонымен қатар онлайн сауда жасауды, табыс табуды үйретті.[4]

Ал келесі кезекте онлайн білім берудің кемшіліктері жайлы айтсақ:

1. Шектеулі таңдау.

Өкінішке орай, барлығын қашықтықтан зерттеу мүмкін емес. Кейбір жағдайларда тәжірибелі тәлімгердің жетекшілігімен практикалық сабақтарсыз өту мүмкін емес. Сіз тарихты немесе әдебиетті қашықтықтан оқи аласыз, сіз тамаша дизайнер немесе бағдарламашы бола аласыз. Бірақ сіз ұшқыш немесе хирург болуды үйрене алмайсыз.

Жақын арада жағдай өзгертін шығар. Бір күні виртуалды шындық технологиясы әлемнің түкпір-түкпіріндегі адамдарға бірлескен зертханалық жұмыстарға қатысуға мүмкіндік береді. Бұл орын алған кезде қашықтан игерілетін кәсіптер мен дағдылардың тізімі айтарлықтай кеңейеді.[4]

2. Жеке қарым-қатынастың болмауы.

Бетпе-бет оқыту тек білім жиынтығымен ғана құнды емес. Офлайн оқытудың маңызды элементі жеке қарым-қатынас болып табылады. Дәстүрлі жоғары білім ала отырып, студент университет өмірінің қайнаған қазанында бірнеше жыл қайнады. Ол мұғалімдермен және топтастарымен бейресми жағдайда араласады. Мұндай байланыс таңғажайып идеяларды тудыруы және адамдардың тағдырын түбегейлі өзгертуі мүмкін.

Егер Билл Гейтс Гарвардта онлайн немесе қашықтан білім алған болса, ол ешқашан Стив Балмерді кездестірмес еді және Microsoft корпорациясын құрмас еді.[4]

3. Жанама әсерлері.

Онлайн оқытудың адамға белгілі бір білім беруін тек плюс қана емес, сонымен қатар минус деп санауға болады. Қашықтықтан оқу арқылы адам өзін академиялық білімнің көптеген жағымды «жанама әсерлерінен» айырады.

Мысалы, ұзақ дәрістерді конспектілеу процесі жазу жылдамдығын жаттықтырады, механикалық есте сақтауды дамытады және жолда ақпарат ағынынан ең маңызды фрагменттерді оқшаулауға үйретеді. Бұл дағдылардың барлығы күнделікті өмірде өте пайдалы, бірақ онлайн оқыту оларды қамтамасыз етпейді.[4]

4. Әділетсіз жағдайлар.

Онлайн оқыту процесінде сізге кедергі келтіретін күтпеген жағдайларға тап болуыңыз мүмкін. Мысалы, ең сәтсіз сәтте сіздің шамыңыз өшуі немесе компьютеріңіз істен шығуы мүмкін. Маңызды онлайн семинар кезінде Интернет үзілуі мүмкін және сіз бұл туралы ештеңе істей алмайсыз. Онлайн оқыту сізді технологияға тәуелді етеді.

Әрине, университетке барар жолда лифтте тұрып қалуыңыз да мүмкін. Бірақ егер сіз физикалық оқу орнына жеткен болсаңыз, білім алуға кедергі болатын нәрсе аз.

5. Бақылаудың болмауы.

Оқытушы тарапынан тұрақты бақылаудың болмауы плюспен оңай шатастырылатын минус болып табылады. Бірақ бәрі соншалықты қарапайым емес. Алғашында студентке бақылаудың жоқтығы қосымша еркіндік беретіндей көрінуі мүмкін. Шындығында, онлайн оқыту студенттен жоғары ынта мен өзін-өзі реттеудің күшті болуын талап етеді.

Онлайн оқыту процесінде сіз өзіңіздің оқу жоспарларыңызды жасап, содан кейін олардың орындалуын бақылауға, демалуға деген ұмтылыспен үнемі күресіп, жұмысты кейінге қалдыруға тура келеді.[4]

Қорытынды

Онлайн оқытудың қандай кемшілігі болса да, артықшылығы болсада онлайн оқу сізді ең қатал жаумен – өзіңіздің жалқаулығыңызбен күресуге мәжбүрлейді. Ал бұл жекпе-жекке дайын болмасаңыз, жекпе-жекті мүлде бастамағаныңыз жөн. Дегенмен, егер сіз өзіңіздің қабілеттеріңізге сенімді болсаңыз және оқуға бел бусаңыз, онлайн білім беру сізге кәсіби

және тұлғалық даму үшін әртүрлі мүмкіндіктер ұсынады. Ол дегеніміз ең бастыс білімді онлайн немесе офлайн түрде алғанымыз емес сол білімді алған соң, дұрыс пайдалана алғанымызда. Менің ойымша, онлайн оқыту бізді кішкене қоғамдық өмірден алыстатқан секілді. Себебі біз қазір бетпе-бет кездесуден гөрі, интернетте желісіндегі виртуалды хат алмасуларға дағдыланып жатырмыз. Қандай жағдай болмасын, қоғамдық өмірден алыстау бізге үлкен қасірет. Себебі, аудиториядағы оқытушы мен студенттің арасындағы байланыс онлайн оқу кезінде орната алмағандықтан кейде қиынға соқты. Ал жалпы зияны бізді виртуалды әлемге үйреткенімен, бізге жаңа технологияны қолдануды, уақытымызды тиімді пайдалануды, өз-өзімізді қандай жағдай болмасын дамытып отыруды үйретті. Онлайн оқу арқылы қосымша өзіміздің уақыт болғанда, жаңа дағдыларды үйреніп, онлайн оқып әрі жұмыс жасауға болатындығын да үйретті. Қорытындылай келе, онлайн оқыту жүйесін жаман немесе жақсы дегім келмейді. Білім алатын кезде ең бастысы тек бізге керегін алып, өз білімімізді шыңдап, өз-өзімізді дамыта алсақ болғаны.

Қолданылған әдебиеттер:

1. <https://qazaquni.kz/kogam/157165-qashyqtan-oqytu-kezenindegi-oqu-proce>.
2. <https://www.tarbie.kz/11207>.
3. El Mansour B., Mupinga D.M. Students' positive and negative experiences in hybrid and online classes // College student journal, 2007. Т. 41. № 1. С. 242.
4. <https://the-accel.ru/plyusy-i-minusy-distancionnogo-obucheniya/>.

УДК 333

Муканова Камила

магистрант кафедры «Педагогика и психология»

Университет «Туран-Астана»,

г. Нур-Султан, Республика Казахстан

E-mail: kamila.ks1701@gmail.com

Научный руководитель

кандидат психологических наук, профессор

Жантiekеев Серик Крыкбаевич

ОСОБЕННОСТИ РАЗВИТИЯ ЭМОЦИОНАЛЬНОГО ИНТЕЛЛЕКТА

ЭМОЦИОНАЛДЫ ИНТЕЛЛЕКТТІҢ ДАМУ ЕРЕКШЕЛІКТЕРІ

FEATURES OF THE DEVELOPMENT OF EMOTIONAL INTELLIGENCE

Аннотация. В последние десятилетия эмоции и чувства вызывают значительный интерес у многих исследователей. Соответственно, для успешного, гармоничного и целостного развития личности, необходимо рассматривать эмоции и интеллект в совокупности.

Повышенный интерес к эмоциям обусловлен нынешним ускоренным темпом жизни, который полон стрессов, напряжения, ответственности и конкуренций. При таком быстром потоке сменяющихся событий, порой, у нас не хватает времени для расслабления, а это, в свою очередь, может послужить развитием неврозов, психосоматических заболеваний, ослаблением самоконтроля и, в целом, снижением уровня качества жизни.

В статье рассмотрено понятие развития эмоционального интеллекта. Были выявлены, проблемы развития эмоционального интеллекта. Были рассмотрены труды педагогов и психологов, проведен анализ их мнения, определены компоненты развития эмоционального интеллекта.

Ключевые слова. Эмоциональный интеллект, эмоции, EQ, социальные навыки, интеллект, эмоциональная компетентность.

Аннотация. Соңғы онжылдықтарда эмоциялар мен сезімдер көптеген зерттеушілердің қызығушылығын тудырды. Тиісінше, жеке тұлғаның сәтті, үйлесімді және тұтас дамуы үшін эмоциялар мен ақыл-ойды жиынтықта қарастыру қажет.

Эмоцияларға деген қызығушылықтың артуы стресс, шиеленіс, жауапкершілік және бәсекелестікке толы өмірдің қазіргі қарқынымен байланысты. Өзгертін оқиғалардың осындай жылдам ағымымен кейде демалуға уақыт жетіспейді, бұл өз кезегінде невроздардың, психосоматикалық аурулардың дамуына, өзін-өзі бақылаудың әлсіреуіне және тұтастай алғанда өмір сүру деңгейінің төмендеуіне әкелуі мүмкін.

Мақалада эмоционалды интеллекттің даму тұжырымдамасы қарастырылған. Эмоционалды зияткерлікті дамыту мәселелері анықталды. Педагогтар мен психологтардың еңбектері қаралды, олардың пікірлеріне талдау жасалды, зерттеу дағдыларының компоненттері анықталды.

Түйінді сөздер. эмоционалды интеллект, эмоциялар, EQ, әлеуметтік дағдылар, интеллект, эмоционалды құзыреттілік.

Annotation. In recent decades, emotions and feelings have aroused considerable interest among many researchers. Accordingly, for the successful, harmonious and holistic development of personality, it is necessary to consider emotions and intelligence in combination.

The increased interest in emotions is due to the current accelerated pace of life, which is full of stress, tension, responsibility and competition. With such a rapid flow of changing events, sometimes we do not have enough time to relax, and this, in turn, can lead to the development of neuroses, psychosomatic diseases, weakening of self-control and, in general, a decrease in the quality of life.

The article discusses the concept of the development of emotional intelligence. Problems of emotional intelligence development have been identified. The works of teachers and psychologists were reviewed, their opinions were analyzed, and the components of research skills were determined.

Keywords. Emotional intelligence, emotions, EQ, social skills, intelligence, emotional competence.

Введение

Эмоциональный интеллект является важной стороной когнитивных способностей человека. В связи с изменениями способов межличностного общения, меняется и эмоциональная составляющая человеческого контакта. Общение становится все более опосредовано знаками и символами, а каналом передачи выступают технические устройства. Это искажает содержание речи, а также глубину переживаний, которые мы стараемся передать при диалоге.

Эмоциональный интеллект, как отдельная, самостоятельная область исследования, вырос из социального интеллекта, предложенного Торндайком в 1920-м году.

Социальный интеллект он выделял из своей модели структуры интеллекта как «систему интеллектуальных способностей, не зависящих от фактора общего интеллекта и связанных, прежде всего, с познанием поведенческой информации» [1, с 68]. Автором было предложено рассматривать структуру социального интеллекта в пространстве трех переменных: содержание предъявляемой информации, операции по обработке информации и результаты обработки информации.

Классификация интеллекта, разработанная Торндайком, послужила прочной платформой для всех последующих авторов, в области научных работ, посвященных исследованию социального интеллекта.

Действительно, эмоциональный интеллект объединяет в себе принципиально разные сферы – эмоциональную и интеллектуальную. Противопоставление рационального (разума, логики) и нерационального (чувств, эмоций, страстей) наблюдается во многих культурах.

Чувства и эмоции воспринимаются как нечто препятствующее принятию решений и эффективности работы. На самом деле, чувствам необходимо дать центральную роль, так как они необходимы.

Если следовать классическому разделению познавательных и эмоциональных процессов, то к проявлениям эмоционального интеллекта можно отнести феномены когнитивной обработки эмоциональной информации (распознавание и идентификация эмоций, интеллектуальный поиск рациональных способов эмоционального самоконтроля и т. д.).



Рисунок 1 Структура эмоционального интеллекта

Дж. Гоулман проявлял большой интерес к исследованиям мозга и поведения, именно это повлияло на сферу его научных работ, которыми он занимался на базе факультета психологии в Гарвардском университете.

В 1995 г. он публикует научно-популярную книгу «Emotional Intelligence». В данной книге собрана вся история развития эмоционального интеллекта, научные представления, имеющиеся на тот период, а также описана «смешанная модель интеллекта», созданная самим Дж. Гоулманом, где он описывает 5 компонентов эмоционального интеллекта.

Сюда входят [2, с 38]:

- 1) самопознание;
- 2) саморегуляция;
- 3) мотивация;
- 4) эмпатия;
- 5) социальные навыки.

Эмоциональный интеллект описывает способность, навык или самоощущаемую способность идентифицировать, оценивать и управлять эмоциями самого себя, других людей и групп. Люди, обладающие высокой степенью эмоционального интеллекта, очень хорошо знают себя, а также способны чувствовать эмоции других. Они приветливы, жизнерадостны и оптимистичны [3, с 62]. Удивительно, но эмоциональный интеллект - это относительно недавняя поведенческая модель: только после публикации книги Дэниела Гоулмана "Эмоциональный интеллект: почему это может иметь большее значение, чем IQ" этот термин стал популярным.

Развивая свой эмоциональный интеллект, люди могут стать более продуктивными и успешными в том, что они делают, и помочь другим тоже стать более продуктивными и

успешными. Процесс и результаты развития эмоционального интеллекта также содержат много элементов, которые, как известно, снижают стресс — для отдельных людей и, следовательно, для организаций — путем смягчения конфликтов; содействия взаимопониманию и отношениям; и содействия стабильности, непрерывности и гармонии [4, с 39]. И последнее, но не менее важное: это тесно связано с понятиями любви и духовности.

Работа, проводимая в большинстве организаций, резко изменилась за последние 20 лет. Конечно, сейчас существует меньше уровней управления, а стили управления менее авторитарны. Но также был сделан решительный шаг в сторону знаний и командной, ориентированной на клиента работы, так что люди, как правило, имеют больше автономии, даже на более низких уровнях организаций. Поскольку современные организации всегда стремятся повысить производительность, они признают, что более высокий эмоциональный интеллект может принести объективные, измеримые выгоды. Чтобы назвать некоторые из них включают увеличение продаж, улучшение набора и удержания персонала, а также более эффективное руководство [5, с 37].

Естественно, меняются и критерии успеха на работе. Сотрудников теперь оценивают по новым критериям: не только по тому, насколько они умны, или по их обучению и опыту, но и по тому, насколько хорошо они справляются с собой и друг с другом. И на это сильно влияют такие личные качества, как настойчивость, самоконтроль и умение ладить с другими. Все чаще эти новые критерии применяются для выбора того, кто будет принят на работу, а кто нет, кого отпустят, а кого оставят, а кого оставят в прошлом или повысят в должности.

Эмоциональный интеллект может быть (долгожданным) недостающим звеном, которое объединяет традиционные детерминанты способностей “могу делать” в работе с детерминантами диспозиции “буду делать”. Современные организации теперь предлагают обучение и развитие, которые явно обозначены как обучение “эмоциональному интеллекту” или “эмоциональной компетентности” [6, с 28] . В поддержку их руководители создают и управляют рабочей средой, основанной на гибкости, ответственности, стандарты, награды, ясность и целеустремленность.

Заключение

Коэффициент интеллекта, или IQ, - это оценка, полученная на основе одного из нескольких различных стандартизированных тестов для измерения интеллекта. Он использовался для оценки одаренности, а иногда и для подбора персонала. Многие утверждают, что IQ, или обычный интеллект, слишком узок: некоторые люди блестящи в учебе, но социально и межличностно неумелы. И мы знаем, что успех не следует автоматически за теми, кто обладает высоким рейтингом IQ.

Более широкие области интеллекта позволяют или диктуют, насколько мы успешны. Твердость, решительность и дальновидность помогают. Но эмоциональный интеллект, часто измеряемый как коэффициент эмоционального интеллекта, или EQ, становится все более актуальным для важных результатов, связанных с работой, таких как индивидуальная производительность, производительность организации и развитие людей, потому что его принципы предоставляют новый способ понять и оценить поведение, стили управления, отношения, навыки межличностного общения, и потенциал людей. Это становится все более важным фактором в человеческом планировании ресурсов, профилирование вакансий, собеседования и отбор персонала, обучение и развитие, а также отношения с клиентами и обслуживание клиентов, среди прочего.

Список использованной литературы:

1. Люсин Д.В. Способность к пониманию эмоций: Психометрический и когнитивный аспекты //Социальное познание в эпоху быстрых политических и экономических перемен/Под ред. Г.А. Емельянова. М., 2000
2. Daniel Goleman Эмоциональный интеллект. Почему он может значить больше, чем IQ,. ООО «Манн, Иванов и Фербер», 2021

3. Спасибенко С.Г. Эмоциональное и рациональное в социальной структуре человека // Соц.-гуманитарные знания. 2002. № 2. С. 109– 125.
4. Иванова Е.С. Особенности эмоционального интеллекта в подростковом возрасте // . 2011. №6. С.37-41
5. Ушаков Д.В. Социальный и эмоциональный интеллект: надежды, сомнения, перспективы// Социальный и эмоциональный интеллект: От процессов к измерениям / Под. ред. Д.В. Люсина, Д.В. Ушакова. М., 2009.
6. Яковлева Е.Л. Эмоциональные механизмы личностного и творческого развития // Вопр. психол. 1997. № 4. С. 20–27

ӘӨЖ 326

Мұхамеджанова Меруерт
Тұран-Астана университетінің 3 курс студенті
Ғылыми жетекшісі: Абиқенов М. Т.

ҚАЗІРГІ ҚАЗАҚ ПОЭЗИЯСЫНДАҒЫ АҚЫНДАР ДӘСТҮРІ

ТРАДИЦИИ ПОЭТОВ В СОВРЕМЕННОЙ КАЗАХСКОЙ ПОЭЗИИ

TRADITIONS OF POETS IN MODERN KAZAKH POETRY

Аннотация. Мақалада қазіргі қазақ поэзиясындағы дәстүр мен жаңашылдық мәселелері қарастырылудағы біліміндегі фразеологиялық сөздердің семантикалық сипаттамаларын зерделеу жолдары қарастырылған. Сөздердің ішкі мағыналарын және берілген ой бейнелілігін талдау мәселелері көтерілген. Қазақ тілші ғалымдарының пікірлері ескеріле отырып, фразалық тіркестердің мәні, мағыналық сипаттары, образды ойдың берілу жолдары қамтылған. Сөздердің ішкі және сыртқы формалары әрі олардың маңыздылығы айшықталып, қазақ тілінің лексикалық ерекшеліктері, ауыспалы мағынаның берілу жолдары да зерделенген. Түркі тілдерінің салыстырмалы негіздері де ескеріліп, қазақ-түркі тілдеріндегі жақын-туыстық мағыналардың берілу жолдары айқындалған.

Түйінді сөздер. Фразеологизмдер қолданысы. Фразалық тізбектер. Сөз мағынасы. Сөз формасы. Сөз құбылысы. Образды сөздер. Бейнелі сөздер. Фразеологиялық бірліктер. Дыбыс. Мағына. Тіл байлығын. Фразеология семантикасы. Сөз сипаты.

Аннотация. В статье рассмотрены пути изучения семантических характеристик фразеологических слов в современном казахском языкознании. Подняты вопросы анализа внутренних значений слов и образности данной мысли. С учетом мнения ученых-казахских журналистов освещены сущность, смысловые характеристики фразовых выражений, пути передачи образной мысли. Были раскрыты внутренние и внешние формы слов и их значение, изучены лексические особенности казахского языка, пути передачи переходного значения. С учетом сравнительных основ тюркских языков определены пути передачи близкородственных значений в казахско-тюркских языках.

Ключевые слова. Использование фразеологизмов. Фразовые цепочки. Слово смысл. Явление слова. Образные слова. Образные слова. Фразеологизмы. Звук. Смысл. Богатство языка. Семантика фразеологии. Характер слова.

Abstract. The article discusses ways to study the semantic characteristics of phraseological words in modern Kazakh linguistics. The problems of analysis of the internal meanings of words and the image of a given thought are raised. Taking into account the opinions of Kazakh scientists-Correspondents, the essence of phrasal phrases, semantic characteristics, and ways of transmitting figurative thinking are covered. Internal and external forms of words and their significance are revealed, lexical features of the Kazakh language, ways of transmitting variable meanings are studied. The comparative foundations of Turkic languages are also taken into account, and ways of transmitting close-kinship meanings in Kazakh-Turkic languages are determined.

Keywords. Application of phraseology. Phrasal chains. Meaning of the word. S. S. form. Word phenomenon. Figurative words. Figurative words. Phraseological units. Sound. Meaning. The richness of language. Semantics of phraseology. The character of the word.

Қазіргі қазақ поэзиясындағы дәстүр мен жаңашылдық сипаты қазіргі таңда кеңінен зерттелу үстінде. Қазіргі қазақ поэзиясында арнайы тақырыптық негізге арқау болған халықтың, ұлттың болмыс-бітімін, тұрмыс-тіршілігін оның тілі арқылы тану қағидасына сай зерттеу – дәстүрлі поэзия негіздерін қалыптастырды. Бұл бағыт қазіргі қазақ поэзиясындағы адам факторын тіл табиғатымен тығыз байланыста қарастыратын әдебиеттегі дәстүр мен жаңашылдық бағытының негізін қалады. Адамзат баласы қоршаған ортаны ой қабілеті мен санасының қуаттылығы арқылы танып біледі. Ал поэзия тілі болса, ой қызметін бейнеге, модельге түсіреді. Адамзат баласының шындық болмысты танып-білуі барлық халыққа бірдейлігімен қатар жекелеген этносқа қатысты болғанда ерекшелене түсетін тұстары да болады. Демек, адам санасындағы таным-түсінік ми қызметі негізінде жүзеге асып, тіл арқылы көрініс табады. Адамның саналық ойлау қызметінің нәтижесінде тілдік бірліктер объективті дүниемен байланысқа шығады. Саналық ойлау қызметі арқылы адам дүниені, қоршаған ортаны таниды. Ал осы адам танымының нәтижелері дыбыстық кешендер, яғни тілдік таңбалар негізінде тілден көрініс табады. Дыбыстардың тілде белгіленуі тілдік таңба болып табылады. Осы арқылы тілдің мазмұндық және тұрпаттық межелері айқындала түседі. Демек, поэзияның қалыптасу жолында ақын тілі - ойлаудың құралы, ал ойлау, яғни таным - шындық дүниенің көркем бейнесі. Бұл ғалам бейнесінің тілден көрініс табуы, яғни ғалам туралы ақпаратты тілдік таңбалар арқылы айқындау - ғаламның тілдік бейнесі деген ұғымды тудырады. Поэзиял - ғалам бейнесін объективтендіретін форма. Ендеше, «ғаламның тілдік бейнесі» дегеніміз тілдік жүйеде таңбаланған, тіл арқылы көрінетін тіл иесінің ғалам туралы білімдерінің жиынтығы. Ғаламның тілдік бейнесінде адамның ғалам туралы түсініктері ғана емес, тұрмыс-тіршілігі, салт-дәстүрі, наным-сенімі сияқты ұлттық дүниетанымы да көрініс тауып отырады. Поэтикалық және қара сөзбен жазылған философиялық мазмұнға толы шығармадағы тілдік жүйенің құрылымын, ұлттық тілдің табиғатын шынайы танудың бір жолы - тілдік таңбаларды, оны құрайтын элементтерді, олардың мазмұндық жағы мен тұлғалық жағын тілдің өз заңдылықтары негізінде қарау болса, екінші жолы - оларды тілдік емес құндылықтармен, яғни ақиқат өмір, ойлау, танымдық тұрғыда бір-бірімен тығыз байланыста қарау болмақ. Ал бұл тұрғыдан алғанда, көркем поэтикалық және қара сөзбен жазылған шығарма, ондағы тілдік бірліктер ақиқат өмірді, яғни ойлау мен тілді ұштастыратын категория ретінде танылады. Адамның когнитивті дүниесі оның ойлау әрекетінен көрінеді десек, сол әрекетті танытатын негізгі белгі оның тілі болып табылады. Тілді мифтік таным тұрғысынан қарастырған Б. Ақбердиева: «Тіл-тек ойды білдірудің құралы, я оның тікелей құрылысы емес. Тіл ең әуелі сол ойды әр ұлттың өзіндік танымына ғана тән, мыңдаған жылдар бойына дарытқан дүниетанымдық негізде қарап беруші құрал. Яғни, ғаламды тану тәсілі мен оның біртұтас танымдық моделі тілдің терең құрылымдарынан бастау алады», - деп жазады [1,43-б.].

Тіл – ұлттық дүниетаныммен тығыз байланысты күрделі ұғым. Қандай да болмасын этностың тек өзіне ғана тән дүниетанымдық түсініктері болады. Ұлттық дүниетаным дегеніміз - қандай да бір этностың басқаларға ұқсамайтын өзіндік ерекшелігі, өмір сүру дағдысы, адам және оның сол дүниедегі тіршілігіне деген көзқарасы.

Ғалым М. Серғалиев: «Бүгінгі таңдағы лингвистика ғылымындағы тілтанымдық зерттеулер негізінде көркем поэзия мен қара сөзбен жазылған шығарманың тілдік ерекшеліктерімен қоса дүниетанымдық ерекшеліктерін де зерттеу қолға алынды. Бұл көркем поэзия мен қара сөзбен жазылған шығарма авторының тілі мен дүниетанымдық ой-пікірін, көзқарасын тұтас ұлт тілі, ұлттық ерекшелік ретінде танып білуге әкелді», - дейді [2,63-б.].

Ұлттың дүниетанымы мен ақын, жазушының қиял дүниесі мен таным дүниесінің диапазонын көрсете отырып, автор ұлттық дүниетанымымен астасып жатады. Абай мен

Шәкәрім шығармаларындағы ұлттық дүниетанымның тілдік көрінісін бірнеше жікке бөліп қарастыруға болады. Олар негізінен: *ұлттық мәдениет, ұлттық өнер, діни дүниетаным мен ұлттық таным әлемі*.

Ұлттық мәдениет: Абай мен Шәкәрім шығармаларында ұлттық дүниетанымды көрсететін тілдік құралдар мол қолданылған. Солардың бірі - ұлттық салт-дәстүр мен жол-жоралғының ақындар шығармаларындағы тілдік көрінісі болып табылады. Абай мен Шәкәрім шығармаларындағы қазақ өлеңінің орны мен әнге арқау болуы, олардың мазмұны өмірдің сан алуан құбылыстарына негізделгенін көруімізге болады. Мысалы, ғашықтыққа, философиялық мазмұнға құрылған жоқтау, арнау («Айттым сәлем қаламқас», «Бұл ән бұрынғы әннен өзгерек») т.б. мазмұнда жазған шығармаларын жатқызуымызға болады. Бұл тек ұлттық мәдениеттің бір элементіне ғана негізделген шығармалары болмақ.

Ұлттық өнер: Абай мен Шәкәрім шығармаларының өзегіне тереңірек үңілу арқылы ұлттық тұрмыс-тіршілік нышандарын да байқап көруге болады. Олар: «Қансонарда бүркітші шығады аңға», «Аттың сыны» т.б. өлеңдерінен қазақ халқының тұрмыс тіршілігімен қатар ұлттық мәдениетінің ерекшелігін «Жүйрік ат», «Қыран бүркіт» концептілерінің ой бейнелер мен сөз суреттер негізінде көркем сөзбен суреттеліп берілгенін көруге болады.

Діни дүниетаным мен ұлттық таным әлемі: Абай мен Шәкәрім шығармаларында қазақ ұлтының діни дүниетанымдық түсініктері мол қамтылған. Олар қос ақынның шығармаларының ұлттық сипатын, ұлт өкілдерінің таным-түсінігін шынайы беруге септігін тигізеді.

Абайдың ақындық мектебі сол заманда Шәкәрім, Көкбай, Ақылбай, Мағауия, Әубәкір, Әріп сияқты ақындарды қалыптастырды. Абайдың ақындық тағылымын тікелей алған ақын шәкірттерінің әрқайсысы өз алдына жеке бір тұлға, қазақ әдебиеті тарихында олардың өзіндік орны бар. Олар Абайдың ақындық дәстүрі мен тіл өнегесін қатар өріп, оны әрі қарай дамытып, жетілдірді. Шәкәрімнен басқаларының Абайдың тілдік дәстүрін жалғастырудағы қызметі туралы арнайы диссертациялық еңбек жазылды [1,28-б.]. Осы орайда М.Әуезовтың «Абай өзінің өскелең, ойшыл шығармашылық мұрасымен классик ретінде танылып қана қоймай, сонымен қатар өз маңайындағы ақын шәкірттерінің дүр түлеп, қанаттанып, шарықтап ұшуына үлкен педагогикалық ықпал жасады» деген сөзі шынында да ақынның шәкірт тәрбиелеудегі үлесін көрсетсе керек.

Ғалым Қ. Мұхамедханов: «Абай мектебінен қанаттанған ақындар ұстаз тағылымынан үйрене отырып, әрқайсысының даралығымен таныла білуіне ықпал жасаған ұлы Абайдың жеке тұлғаны қалыптастырудағы ұстаздық даналығы десе болады», - дегенді айтады [3,23-б.]. Олар ақын «университетінің» бірыңғай үлгідегі шәкірттері емес, жеке дара шығармашылық үнімен танылған ақындар болды.

Абай, сөз жоқ, Шәкәрімнің ақындық талабы мен талантын ұштаған алғашқы ұстазы.

Сондай-ақ шәкірт ақын 21 жасында жазған «Жастарға» деген өлеңінде:

Сақ болалық, бір шоқып, бір қаралық,
Қарауылдар мезгіл ғой, тұр, қаралық!
Жүз айтқанмен өзгенің бәрі надан,
Жалыналық, Абайға жүр баралық!
Білімді сол кісіден үйренелік,
«Әдейі іздеп біз келдік сізге» делік,
«Өмір зая болмастық өнер үйрет,
Ақылыңды аяма бізге» делік

деп, өзі ғана тәлім-тәрбие алып қоймай, ақылдың кені, білімнің бұлағы - Абайдан үйрену керек екенін жастарға насихаттап, жол сілтеген еді.

Абайдың ақындық, азаматтық тұлғасымен біте қайнасып, қоғамдық дүние танымын қалыптастырып, атасы қажы Құнанбай мен Алланы, нақты тану жолында мол білім берген аға ұстазы Абай шығармаларының тілдік дәстүрінсіз Шәкәрім жайлы сөз ету мүмкін емес.

Қазақтың төл жазба әдеби тілін қалыптастыруда Абайдың жалпы қазақтың тілін ұстартқан дәстүрін шәкірттері өз шығармашылығы арқылы жетілдірді. Осы тұрғыдан

келгенде Абай мен Шәкәрімнің тіл сабақтастығы жүйелі ғылыми зерттеуді қажет ететіндігі даусыз. Бұл мәселе жөнінде Абай тілін танушы ғалым Р.Сыздық былай дейді: «Ал Шәкәрімнің көркемдік өрнегін, яғни поэтикалық тілін Абайдың сөз кестесімен ұштастырмай әңгімелеу мүмкін емес, өйткені Шәкәрім Абайдың поэтикалық мектебінің өкілі, жалғастырушысы. Демек, Шәкәрім тілін сөз етпестен бұрын Абайдың тілдік поэтикасын жан-жақты талдап, танып алу қажет болды. Ұлы ақынның поэтикалық өрісін лингвостилистикалық тұрғыдан жүйелі түрде арнайы зерттеген монографиялық еңбектер болмай келді» [1,187-б.].

Абай өзіне дейінгі дәстүрлі қазақ поэзиясын терең таныған тұлға болғандықтан ғана қазақ әдебиетін жаңа сапаға көтерді. Поэзияның халықтық қайнар көздерін аша отырып, бір ұлттың тұтас болашақтағы әдебиетіне серпіліс берді. Ақынның шиыршық атқан шымыр ойын өз айналасы, мектебі іліп әкетті. Абай жырлаған жаңа мазмұн Шәкәрімде заңды жалғастығын тапқандығын адамгершілік, ар, иман, білім, тәрбие жөніндегі ойлардың қазіргі замандағы өміршеңдігінен көреміз. Хакім Абай қазақ лексикасының ішкі иірімдерінің көзін ашып, әдеби айналымға енгізсе, ақынның Шәкәрім сынды шәкірттері оны әдеби тілде тұрақтандырды.

Сонымен, Абай мен Шәкәрім шығармашылығы үндестігін, тілдік дәстүр жалғастығын тілдік таным, тіл көркемдігі, образ, поэтика тұрғысынан тану - қазіргі лингвостилистика ғылымының кезек күттірмес мәселелері болып табылады.

Список использованной литературы:

- 1 Сыздық Р. Абайдың сөз өрнегі. – Алматы: Арыс, 2004. – 208 б.
- 2 Серғалиев М. Көркем шығарма тілі.– Алматы: Қаламгер, 2014. – 314 б.
- 3 Мұхамедханов Қ. Абайдың ақын шәкірттері – Алматы: Жазушы, 2000. – 218 б.

УДК 800

Наумова Регина

студентка 2 курса

специальности «БВ02301 - Переводческое дело»

университета «Туран-Астана»

Нур-Султан, Казахстан

Научный руководитель: Кусаинова Р.Е.

старший преподаватель кафедры СГиЯД

университета «Туран-Астана»

Нур-Султан, Казахстан

ИННОВАЦИЯЛЫҚ МАШИНА АУДАРУ БАҒДАРЛАМАЛАРЫ

ИННОВАЦИОННЫЕ ПРОГРАММЫ МАШИННОГО ПЕРЕВОДА

INNOVATIVE MACHINE TRANSLATION PROGRAMS

Аннотация. Бұл тақырыптың өзектілігі қазіргі қоғамды оның барлық салаларында, соның ішінде аударма саласында ақпараттандырумен байланысты. Осылайша, бұл жұмыстың объектісі - қолданыстағы машиналық аударма жүйелері, олардың жұмысының ерекшеліктері мен негізгі принциптері. Мақалада қазіргі заманғы кең қолжетімді ақпараттық технологиялардың қысқаша талдауы берілген, олардың негізгі мақсаты аудармашыларға жұмыс процесінде көмек көрсету болып табылады. Мұнда негізгі аударма бағдарламалары, нейрондық желілерге негізделген аударманың соңғы әдістері, сондай-ақ бұлтты сақтау технологияларын пайдалану қарастырылады.

Түйін сөздер. Машиналық аударма, SAP жүйелері, CAT құралдары, бұлттық технологиялар, нейрондық желілер.

Аннотация. Актуальность данной темы обусловлена информатизацией современного общества во всех его отраслях, в том числе в переводческой сфере. Таким образом, объектом настоящей работы являются существующие системы машинного перевода, особенности и основные принципы их работы. В статье представлен краткий анализ современных широкодоступных информационных технологий, чья основная цель направлена на оказание помощи переводчикам в процессе их деятельности. Здесь рассмотрены основные переводческие программы, новейшие методы перевода на базе нейросетей, а также использование облачных технологий хранения данных.

Ключевые слова. Машинный перевод, САП системы, CAT-инструменты, облачные технологии, нейронные сети.

Abstract. The relevance of this topic is due to the informatization of modern society in all its sectors, including in the field of translation. Thus, the object of this work is the existing machine translation systems, features and basic principles of their work. The article presents a brief analysis of modern widely available information technologies, whose main goal is to assist translators in the course of their work. Here are considered the main translation programs, the latest methods of translation based on neural networks, as well as the use of cloud storage technologies.

Keywords. Machine translation, SAP systems, CAT tools, cloud technologies, neural networks.

В современном мире трудно представить сферу деятельности без вмешательства в нее инновационных технологий. С развитием информационного пространства перед человечеством открылись новые возможности, во многом упростившие его работу. В результате этого многие профессии давно адаптировались к текущим реалиям, как и сфера переводческого дела не осталась в стороне. Нынешнее поколение переводчиков пользуется не только привычными для нас словарями, но и всеми достижениями технологического прогресса. Неоспоримым фактом является то, что использование машинных средств не только может, но и значительно ускоряет процесс перевода. Исходя из этого, специалисту-переводчику помимо компетенции в профессиональной переводческой деятельности необходимо владеть всеми навыками, благодаря которым становится возможным осуществлять эффективную трудовую деятельность в рамках быстроразвивающегося информационного общества.

Машинный перевод. Вместо «машинного перевода» иногда подразумевается «автоматический», что не является ошибкой. Однако термин «автоматизированный перевод» имеет совершенно другое значение. Автоматизированный перевод – перевод текстов с одного языка на другой человеком с использованием специализированных программ, приложений. Машинный перевод – процесс перевода текстов с одного языка на другой машиной посредством специальной компьютерной программы [1]. Данные виды перевода имеют большие различия:

- трудозатраты переводчика;
- специальное программное обеспечение;
- грамотность и качество.

При автоматизированном переводе основную часть работы выполняет специалист, а программа является лишь вспомогательным инструментом, сокращающим время и обеспечивающим общую целостность и соответствие переводимого текста. Машинный перевод выполняет сама программа, переводчик здесь выступает в роли редактора, который исправляет ошибки в полученном тексте. Стоит отметить, что назвать текст, полученный в результате машинного перевода, грамотным и точным нельзя. Он почти всегда требует корректировки со стороны специалиста.



Рис. 1 Схема работы машинного перевода представлена несколькими этапами.

САП системы. Системы автоматизированного перевода – термин, обозначающий собирательное определение для различных специализированных программ, интернет-серверов, используемых специалистами в процессе работы.

История данных систем берет свое начало еще в 30-х годах прошлого столетия («машина для подбора и печатания слов при переводе с одного языка на другой» П.П. Смирнова-Троянского). Системы отлично подходят для перевода юридических, художественных и технических текстов. К ним относятся:

- редакторы, помогающие автоматически проверить грамматику текста и правописание слов;
- ПО, таблицы, текстовые редакторы, управляющие терминологией (MultiTerm, Termex и т.д.);
- ПО, с помощью которого осуществляется менеджмент переводческих проектов;
- САТ-инструменты, использующие ТМ (TranslationMemory – Память переводов), которые включают в себя образцы ранее переведенных текстов или предложений. К примеру, Lokalise, MateCat, MemSource, Wordfast.
- Корпусы, представляющие собой большой ряд документов с использованием одного или нескольких языков. Они позволяют составлять сжатое описание употребления слов и выражений в общих случаях или с учетом какой-либо определенной предметной темы.

Особую популярность в последнее время завоевали именно САТ-инструменты. Как упоминалось ранее, они используют Память переводов, что позволяет переводчику не сверять один и тот же термин в текстах с одинаковой тематикой. Сами инструменты выглядят как текстовые редакторы, которые сегментируют текст на отдельные части, делая работу более удобной. Системы САТ позволяют быстро вносить в перевод изменения, основываясь на пожеланиях и замечаниях заказчика, мгновенно исправить неточности в переведенных сегментах и избежать вероятных ошибок в дальнейшей работе [2].

Облачные технологии в переводческой деятельности. Часто наряду с таким понятием как САП системы используется понятие облачные технологии. Говоря простыми словами, облачные технологии - IT-технологии, которые позволяют хранить и обрабатывать информацию на удалённых серверах. Это всем известные iCloud, Google Disk, Dropbox и многие другие.

В переводческой деятельности в зависимости от поставленных задач существуют частные (информация доступна одному переводчику, владельцу облака), публичные (информация доступна группе переводчиков, работающих над одним проектом), гибридные и общественные (информация доступна всем желающим) облачные технологии.

Использование таких технологий – еще один способ, помогающий ускорить процесс работы. К примеру, при столкновении с незнакомой тематикой, специалист начинает поиски информации из разных источников. Вследствие этого время, потраченное на перевод, увеличивается, а качество значительно ухудшается. Здесь на помощь может прийти опыт коллег из нужной профессиональной области, посредством облачных технологий. Так как суть данных технологий заключается в том, что уже ранее переведенные тексты, размещаются на удаленных серверах, и если данные не конфиденциальные и находятся в открытом доступе, пользоваться ими может любой желающий – ему не придется заново подбирать термины, устойчивые выражения и выявлять устоявшиеся конструкции [3]. Однако не стоит забывать, что и у облачных технологий существуют свои недостатки. Одним из существенных является то, что работать с такой системой возможно лишь при стабильном интернет-подключении. Также стоит отметить, что облачные технологии содержат в себе некоторые ограничения, если пользователь хочет изменить программное обеспечение под себя. Не стоит забывать и о том, что облачной системой могут пользоваться группы письменных переводчиков разной квалификации, то есть при использовании данных может возникать множество ошибок, приводящих к некачественной работе. Система запоминает ранее написанный текст, выявляет схожесть и заменяет одни понятия другими вне зависимости от качества предложенного перевода.

Нейронный машинный перевод. Последним и наиболее современным видом машинного перевода является нейронный машинный перевод.

Нейронный машинный перевод (NMT) — это алгоритм, используемый для перевода слов с одного языка на другой. Google Translate, DeepL, Yandex, Baidu Translate - известные примеры NMT, доступные для общественности через автоматический перевод браузера.

Нейронные сети называются так, потому что система смутно вдохновлена биологическими нейронными сетями, составляющими человеческий мозг. Элементы, представляющие нейроны, организованы в слои (нейронная сеть). Сеть состоит из единиц, называемых «узлами», и все единицы связаны между собой [4].



Рис. 2

Примерное изображение «узлов» (x_1, x_2, \dots - единицы сети, так называемые «узлы», hidden layer – скрытый уровень нейронной сети, находящийся между её входным и выходным слоями, output -результат перевода)

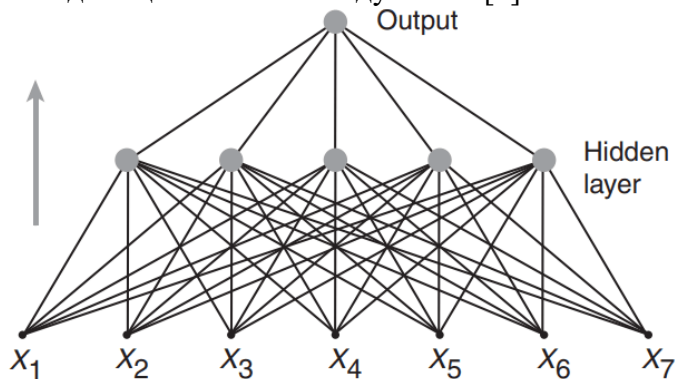

Рис. 3

Иллюстрация модели перевода с китайского языка на английский язык.

Нейронный машинный перевод значительно повысил свое качество по сравнению с прошлыми годами. Наглядно это можно увидеть в приведенной ниже **таблице 1** (результаты 2022).

Таб. 1.

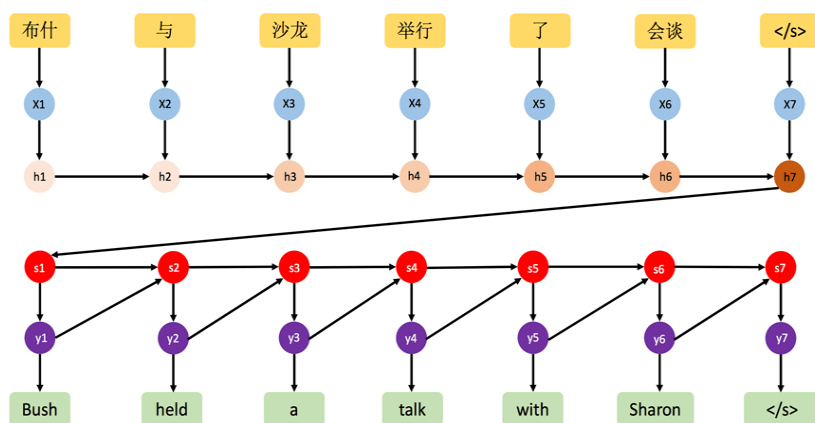
Языки	Перевод NMT	Чел овеческий перевод	Качество
Англис кий испанский	5,428	5,55 0	97%
Англис кий французский	5,295	5,49 6	96%
Англо- китайский	4,594	4,98 7	92%
Испанск ий английский	5,187	5,37 2	96%
Француз ско- английский	5,343	5,40 4	98%
Китайск о-английский	4,263	4,63 6	92%

Исходя из таблицы видно, что результаты перевода нейронной сети максимально приближены к человеческому переводу.

Преимуществом нейросети является то, что она может выполнять интерлингвистический перевод, не запоминая отдельные фразы, а учитывая семантику

предложения. Можно предположить, что в скором времени машинные переводчики на основе нейронных сетей вытеснят статистические системы, постепенно приближаясь к человеческому переводу.

Данная статья наглядно демонстрирует влияние современных технологий на все сферы человеческой жизни, в том числе на переводческую деятельность. Очевидно, что общество не стоит на месте, постепенно открывая новые горизонты возможностей для человечества. Из этого следует сделать вывод, что быть конкурентоспособным в быстро меняющихся условиях, возможно только при наличии всех компетенций владения цифровыми средствами. Уже сейчас благодаря современным технологиям структура перевода кардинально изменена, но что нас ждет в будущем можно только предполагать. Не исключена вероятность того, что технологический прогресс достигнет наивысшего пика развития, когда искусственный интеллект достигнет уровня человеческого разума.

Список использованной литературы:

1. Системы автоматизированного перевода и машинный перевод [Электронный ресурс] URL: <https://s.econf.rae.ru/pdf/2019/01/7469.pdf>
2. Привалова Ю.В. Роль и место компьютерных технологий в процессе обучения переводу // Известия ЮФУ. Технические науки. 2008. № 1. С. 257.
3. Облачные технологии для переводчика [Электронный ресурс] URL: <https://www.toptr.ru/library/translation-truth/oblachnyie-texnologii-dlya-perevodchika.html>
4. [Электронный ресурс] URL: <https://www.linguise.com/ru/новости/что-такое-нейронный-машинный-перевод/>

УДК 341

Наурызбаева Айдана Болатовна
студентка кафедры «Национальное и международное право»
Университета «Туран-Астана»
Город Нур-Султан, Республика Казахстан
Научный руководитель:
м.ю.н., ст.преподаватель **Ягмусова А.Ф.**

ЗАЩИТА ПРАВ И СВОБОД ДЕТЕЙ РЕСПУБЛИКИ КАЗАХСТАН

ҚАЗАҚСТАН РЕСПУБЛИКАСЫ БАЛАЛАРЫНЫҢ ҚҰҚЫҚ МЕН БОСТАНДЫҒЫҢ ҚОРҒАУ

PROTECTION OF THE RIGHTS AND FREEDOMS OF CHILDREN OF THE REPUBLIC OF KAZAKHSTAN

Аннотация: Данная статья посвящена вопросам защиты прав и свобод детей Республики Казахстан в соответствии с Конвенцией о правах ребенка, которую сейчас признают почти все страны мира, обязанностям и правам родителей и детей.

Ключевые слова. Дети, права, Конвенция, обязанность, протокол.

Аннотация. Бұл мақала қазір әлемнің барлық елдері мойындайтын Бала құқықтары туралы Конвенцияға сәйкес Қазақстан Республикасындағы балалардың құқықтары мен бостандықтарын қорғау, ата-аналар мен балалардың міндеттері мен құқықтары мәселелеріне арналған.

Түйінді сөздер. Балалар, құқықтар, Конвенция, міндет, хаттама.

Abstract. This article is devoted to the protection of the rights and freedoms of children of the Republic of Kazakhstan in accordance with the Convention on the Rights of the Child, which is now recognized by almost all countries of the world, the duties and rights of parents and children.

Keywords. Children, rights, convention, obligation, protocol.

Дети - это наше будущее. Каждый ребенок должен быть обеспечен защитой прав и интересов. Дети - это самое слабое звено общества, которые не способны защитить самих себя. Исследуя нашу страну, можно сказать, что дети подвергаются насилию как со стороны родителей, так и со стороны его окружения. Одной из проблем является смертность детей в возрасте от 0 до 14 лет составляет 55% по всей стране. Практически ежедневно казахстанские дети попадают в аварии, становятся жертвами утоплений, пожаров и выпадают из окон. Поэтому мы должны уделять им большое внимание, оберегать и пояснять им, что нужно делать в опасных ситуациях.

Права детей - это особые права. Девочки и мальчики особенно нуждаются в защите и имеют право делать определенные вещи, например, играть на улице или ходить в школу. Здесь мы подробно объясняем, что такое права детей и почему не все дети знают свои права.

У каждого человека в мире есть права. Они были обобщены Организацией Объединенных Наций во Всеобщей декларации прав человека. Разумеется, эти права распространяются и на детей. Однако дети живут в особой ситуации, которая существенно отличается от ситуации большинства взрослых. Например, их выживание в младенческом возрасте зависит от того, насколько хорошо их родители или другие опекуны заботятся о них. Кроме того, многие вещи они не могут решать сами. Поэтому в 1989 году ООН приняла Конвенцию о правах ребенка [1], которую сейчас признают почти все страны мира.

В январе 2021 года был принят законопроект, призванный дополнить пункт 2 статьи 6 Основного закона следующими предложениями:

«Конституционные права детей, в том числе их право стать ответственными личностями, должны уважаться и защищаться. Следует уделять должное внимание благополучию ребенка. Необходимо защищать конституционное право детей быть заслушанными. Основная обязанность родителей остаются нетронутыми» [2].

Согласно Конвенции ООН о правах ребенка, все дети в мире имеют одинаковые права. Это означает, что различия, например, в происхождении, языке, цвете кожи и поле, вообще не должны играть никакой роли! Согласно Конвенции о правах ребенка, ребенком является лицо, не достигшее 18-летнего возраста.

Конвенцию ООН о правах ребенка можно разделить на четыре группы: право на жизнь и развитие личности, равное обращение, наилучшие интересы ребенка и участие. В деталях это означает:

5. Каждый ребенок имеет право на все необходимое для жизни. Это включает, например, прием пищи и питье или лечение. Возможность ходить в школу также является правом ребенка, как и право на игры и досуг.

6. Все девочки и мальчики имеют равные права, и ни к одному ребенку нельзя относиться хуже, чем к другим детям.

7. Каждый ребенок имеет право расти здоровым, о нем заботятся и защищают от насилия.

8. Каждый ребенок имеет право жить со своими родителями или, если родители живут раздельно, общаться с обоими родителями.

9. Все девочки и мальчики имеют право формировать собственное мнение и отстаивать его.

10. Когда речь идет о вопросах, непосредственно затрагивающих детей, взрослым необходимо прислушиваться к мнению детей и учитывать их при принятии решений.

Конвенция о правах ребенка должна стать инструментом, обязывающим государства активно работать в интересах ребенка. Кроме того, следует обобщить права детей, разбросанные по десяткам международно-правовых документов, и устранить несоответствия между ними. ЮНИСЕФ и неправительственные международные организации сыграли ключевую роль в процессе разработки конвенции.

В результате Конвенция о правах ребенка была дополнена тремя дополнительными протоколами. Факультативный протокол об участии детей в вооруженных конфликтах предусматривает, что дети в возрасте до 18 лет не могут быть принудительно призваны на военную службу, тем самым уточняя возрастной предел 15 лет в статье 38 Конвенции. Желая пройти военную службу добровольцем должно быть не менее 16 лет. Но и тогда в боевых действиях не может принимать участие никто моложе 18 лет. В феврале 2002 г. вступил в силу Дополнительный протокол; сегодня его ратифицировали 168 государств.

Второй протокол к Конвенции о правах ребенка, касающийся торговли детьми, детской проституции и детской порнографии, прямо запрещает их и призывает государства преследовать и наказывать эту форму эксплуатации как преступление. Этот Дополнительный протокол вступил в силу в январе 2002 г. для 32 государств-участников; 176 стран уже ратифицировали его.

Теперь рассмотрим отношения между родителями и детьми. Свидетельство о рождении ребенка, выдаваемое загсом, является доказательством происхождения ребенка от указанных в нем родителей.

Между родителями и детьми возникают правоотношения. Они бывают личными и имущественными. К личным правоотношениям относятся: право ребенка на имя, отчество и фамилию, соответственно право и обязанность родителей дать ребенку имя, отчество и фамилию; право и обязанность родителей воспитывать своих несовершеннолетних детей и право детей на получение воспитания от родителей, право и обязанность родителей на осуществление представительства от имени детей и право детей на защиту своих прав и интересов. Родители равны в правах и обязанностях в отношении детей. Среди обязанностей родителей первое место занимает их обязанность воспитывать детей. Эта обязанность является одновременно и правом родителей. Поэтому родители не могут передать свое право на воспитание ребенка другому лицу (деду, бабушке, родственникам). Чтобы воспитывать детей, надо проживать с ними вместе, общаться с детьми, оказывать на них личное влияние. К сожалению, далеко не во всех семьях дело с воспитанием детей обстоит благополучно. Об этом подробно объясняется в статье 140 УК (неисполнение или ненадлежащее исполнение обязанностей по воспитанию несовершеннолетнего родителем или иным лицом, на которое возложены эти обязанности, а равно педагогом или другим работником учебного, воспитательного, лечебного или иного учреждения, обязанного осуществлять надзор за несовершеннолетним, соединенное с жестоким обращением)[3].

Декларация прав ребенка провозгласила, что «ребенок должен быть защищен от всех форм небрежного отношения, жестокости и эксплуатации». Закрепила право ребенка на защиту от любых форм ненадлежащего обращения:

- От всех форм физического или психологического насилия, оскорбления или злоупотребления, отсутствия заботы или небрежного обращения, грубого обращения;
- От всех форм эксплуатации, наносящих ущерб любому аспекту благосостояния ребенка, включающую социальную эксплуатацию ребенка, использование детей в противозаконном производстве наркотических веществ, использование детей в иной противоправной деятельности;
- От пыток или других жестоких, бесчеловечных или унижающих достоинство видов обращения, или наказания;
- От торговли детьми или их контрабанды в любых целях и в любой форме [4].

Родители или другие законные представители обязаны создать условия жизни, необходимые для всестороннего развития ребенка. Родители обязаны воспитывать ребенка, осуществлять уход за ними, содержать его материально, заботиться о его благосостоянии, обеспечивать жилищем (ст.24 Закона).

Детство – надежда и будущее человечества; ребенок – существо, которому предстоит стать человеком. Для того, чтобы дети Казахстана знали свои права, необходимо ввести в учебных заведениях специальную работу по воспитанию поведенческих привычек и

реализации положений, изложенных в статьях Конвенции о правах ребенка. Важными средствами такой деятельности являются учебный процесс, трудовая деятельность, игра, поручения. Одна из задач школы - научить детей и молодежь умению защищать свои права. Для этого у детей, прежде всего, должно развиваться чувство собственного достоинства, основанное на знании своих прав и обязанностей и цивилизованном сопротивлении нарушению этих прав [5].

Жизнь нашего общества, в том числе детей, не всегда соответствует моральным и правовым нормам Конвенции. Часто в жизни дети сталкиваются с несправедливостью, неуважением к личности, жестокостью, нарушением закона и преступностью. Это может привести к фрустрации у детей, неверию в возможность утверждения норм правовой жизни. Учителя и родители должны объяснить, что Конвенция - это не только правовые нормы, модель справедливого общества, но и цель общества и каждого человека. Для того чтобы содержание этого прекрасного документа не осталось благим пожеланием, все подписавшие его государства, все люди - политики, ученые, рабочие, фермеры, учителя, врачи, родители, каждый взрослый и каждый ребенок - должны приложить усилия для реализации идей Конвенции. От усилий каждого взрослого, каждого ребенка зависит, будут ли люди жить в мире и согласии и уважать друг друга. Семья, школа, общество должны помочь им сформировать гражданскую позицию и приобрести первый опыт для активной гражданской позиции в будущем.

Список использованной литературы:

1. Конвенция о правах ребенка. Принята резолюцией 44/25 Генеральной Ассамблеи от 20 ноября 1989 года. Ссылка на электронную https://www.un.org/ru/documents/decl_conv/conventions/childcon.shtml
2. Конституция Республики Казахстан от 28 января 1993 года (с поправками 30 августа 1995) https://adilet.zan.kz/kaz/docs/K950001000_
3. Уголовный кодекс Республики Казахстан от 3 июля 2014 года <https://adilet.zan.kz/rus/docs/K1400000226>
4. Конвенция ООН о правах ребенка (1991 год) https://www.un.org/ru/documents/decl_conv/conventions/childcon.shtml
5. Матышевский П.С., Павел Семенович Юридический справочник для населения / [П.С. Матышевский, В.И. Прокопенко, Д.В. Боброва и др.; Отв. ред. П.С. Матышевский]. - Киев : Политиздат Украины, 1982. - 375 с.; 20 см

ЗНАЧЕНИЕ АЛАШ АВТОНОМИИ - ИСТОКИ СОВРЕМЕННОЙ ГОСУДАРСТВЕННОСТИ

АЛАШ АВТОНОМИЯСЫНЫҢ МАҢЫЗЫ-ҚАЗІРГІ МЕМЛЕКЕТТІЛІКТІҢ БАСТАУЫ

THE SIGNIFICANCE OF ALASH AUTONOMY - THE ORIGINS OF MODERN STATEHOOD

Аннотация. Алаш автономия является первым в истории казахского народа оформившийся либерально-демократическим национальным движением, выразивший коренные интересы казахского народа и общедемократические ценности. Несмотря на незавершенность программных установок за время существования, партия внесла огромный вклад в культуру современного Казахстана.

Ключевые слова. Алаш Орда, Киргизский край, Алихан Нурмухамедович Букейханов, Ахмет Байтұрсынов, Казахстан.

Аннотация. Алаш автономиясы қазақ халқының байырғы мүдделерін және жалпы демократиялық құндылықтарды білдіретін либералдық-демократиялық ұлттық қозғалыспен рәсімделген қазақ халқының тарихында бірінші болып табылады. Жұмыс істеген уақытында бағдарламалық қондырғылардың толық болмауына қарамастан, партия қазіргі Қазақстанның мәдениетіне үлкен үлес қосты.

Түйінді сөздер. Алаш Орда, қырғыз өлкесі, Әлихан Нұрмұхамедұлы Бөкейханов, Ахмет Байтұрсынов, Қазақстан.

Annotation. Alash autonomy is the first liberal-democratic national movement in the history of the Kazakh people, expressing the fundamental interests of the Kazakh people and general democratic values. Despite the incompleteness of the program facilities during its existence, the party has made a huge contribution to the culture of modern Kazakhstan.

Keywords. Alash Orda, Kyrgyz land, Alikhan Nurmukhamedovich Bukeikhanov, Akhmet Baitursynov, Kazakhstan.

Ровно два года назад движение партии «Алаш» исполняла вековой юбилей со дня создания. Это действительно значимое событие в истории казахского народа, ведь деятели партии «Алаш» заложили основы становления национальной государственности. Правительство Республики Казахстан отметило особого рода мероприятия по актуализации политического и творческого наследия деятелей движения, история которого до сих пор в полной мере не изучена. На рубеже веков на территории Казахстана формирующаяся национальная интеллигенция группировалась по трем основным направлениям. Первая группа являлась либерально-демократической партией «Алаш». Образованная партия по инициативе видного казахского политического деятеля Алихана Нурмухамедовича Букейханова и ставившая своей целью достижение независимости казахов на уровне автономии в рамках России. Движение партии «Алаш» возглавляли Ахмет Байтұрсынов, главный редактор первой газеты «Казах», а также Алихан Нурмухамедович Букейханов, выходец из султанской семьи, выпускник Омского технического училища и экономического факультета Императорского СПБ Лесного института. На долю этого ученого преподавателя, журналиста, этнографа, публициста и социолога выпала тяжелая и сложная историческая

миссия – возглавить национально освободительное движение казахского народа и стать главой первой казахской автономии. Эту группу также называли «западниками» и была она представлена плеядой таких ярких личностей, как Мустафа Чокай – юрист; Жакып Акпаев – юрист; Мухамеджан Тынышпаев – инженер; Миржакип Дулатов – поэт, писатель; Магжан Жумабаев – поэт, писатель; Халел Габбасов – писатель; Джусупбек Аймаутов – писатель, поэт; Халел Досмухамедов – врач; и многие другие. Второй группой национальной интеллигенции являлись представители мусульманского движения, державшие ориентир на Турцию и получившие в связи с этим название «Тюркофилы».

Третья группа национальной интеллигенции, имеющая наименьший показатель численности и влияния и взгляды социалистического направления, составляли, в большинстве случаев, выходцы из бедных слоев казахских скотоводов и земледельцев. Представители этой группы (А. Кенжин, А. Жангельдин, Т. Рыскулов, К. Тогусов, Г. Сафаров, С. Сейфуллин и др.) после февраля 1917 г. начали создавать свои организации и печатные органы. Деятельность этой группы особенно активизировалась после Октября 1917 г., когда ее члены усилили борьбу против движения «Алаш» при поддержке Советской власти из Центра, а также из Ташкента, Оренбурга, Омска и других крупных, близлежащих к Казахстану, городов страны.

Наиболее адекватную и современную программу, сочетающую учет интересов казахского народа с анализом геополитической и социальной ситуации, предложили «западники», объединившиеся в движение партии «Алаш», история которой признается казахскими историками, как одна из наиболее ярких и волнующих страниц прошлого. Деятельность партии «Алаш» и «Алаш-Орды» крайне противоречиво освещалась в советской и казахской историографии. Так, А. Байтурсинов акцентировал внимание на том, что общественно-политическое движение «Алаш» возникло как сила способная консолидировать казахский народ, предотвратить анархию, захлестнувшую окраины России после событий Октября 1917 г. В то же время, С. Сейфуллин с марксистских позиций критиковал движение. В 1920-е годы в литературе и печати шла активная дискуссия о роли «Алаш» в истории казахского народа. При этом, многие авторы, придерживаясь взвешенного подхода, выступали против огульного отрицания исторического значения Алаш-Орды (А. Байдильдин, А. Кенжин). С середины 1920 годов в партийной печати, а за ней и в литературе стали утверждаться однозначно тенденциозные, отрицательные оценки движения и его идеологии. С начала 1930 годов активисты движения подвергались репрессиям, большая часть из них не пережили 1937-1938 годы. С этого времени и до конца 1980-х годов в официальной советской исторической литературе движение «Алаш» рассматривалось исключительно как «контрреволюционная буржуазно-националистическая организация», выражавшая интересы эксплуататорских классов. «Алаш» также ставили в вину идейную близость к партии кадетов. В то же время, для эмигрантской литературы была характерна апологетика движения. Таким образом, объективное исследование и оценка деятельности движения «Алаш» стали возможны после 1991 года. Уже в 1990 годы этой проблематике было посвящено несколько работ казахских историков.

Движение «Алаш» начало формироваться из этнических казахов, членов или сочувствующих идеям партии кадетов в 1905-1907 годы. Организационно движение оформилось на I «Всекиргизском» съезде, прошедшем в Оренбурге 21-28 июля 1917 г. Повестка дня Съезда включала полтора десятка вопросов, в том числе были сформулированы программные положения: о парламентской федеративной республике как оптимальной форме нового государственного устройства России, о праве наций на самоопределение в части создания республики казахских областей, о полной легализации деятельности мусульманского духовенства, формирования судебной системы, базирующейся на обычном праве, о землеустройстве местного населения и др. Участники съезда активно готовили партию к выборам в Учредительное собрание. Проект программы партии, опубликованный к выборам в Учредительное собрание, содержал требования всеобщего избирательного права, пропорционального национального представительства в представительных органах,

демократической федерации, во главе с президентом и законодательной Думой, равенство республик, входящих в состав России, обеспечение демократических свобод, отделение церкви от государства, равноправие языков и др.

На выборах в Учредительное собрание партия «Алаш» получила 43 депутатских мандата, заняв по числу полученных голосов восьмое место среди действовавших тогда в России политических партий. Но создать полноценную партию, влияющую на политический процесс, тогда не удалось, ведь недостаточно была социальная база, стремительно менялась военно-политическая ситуация.

На Втором общеказахском съезде в декабре 1917 г. была провозглашена Алашская автономия во главе которой встал располагающийся в Семипалатинске временный Народный Совет – «Алаш-Орда» в составе 25 членов, из которых 10 мест было отдано русским и прочим народам. Правительство возглавил А. Букейханов. Конституцию Алашской автономии планировалось утвердить Всероссийским Учредительным собранием. Создавались свои вооруженные силы. Новое государственное образование распространяло свое влияние на Уральскую, Тургайскую и Семипалатинскую области, налаживая связи с национальными автономиями Приуралья и Западной Сибири, а также «белыми» формированиями А. В. Колчака, Дутова и др., действовавшими на этой территории.

В планы Алаш-Орды входило создание территориально-национальной автономии на пространстве Букеевской орды, Акмолинской, Закаспийской, Уральской, Семипалатинской, Тургайской Сырдарьинской областей, казахских уездов Ферганской, Самаркандской, Амударьинского отдела, пограничных казахских волостей Алтайской губернии, т.е. единую территорию с этнически преобладающим казахским населением. Указанные территории, включая недра, поверхность земли и воды планировалось объявить собственностью Автономии. Национальным меньшинствам гарантировались права, вплоть до территориальной и культурной автономии, а также пропорциональное представительство во власти. Лидеры Алаш-Орды считали федерацию оптимальной формой национально-государственного устройства. А. Букейханов, считая себя «западником», выступал против сепаратизма, за единство с «великой демократической Федеративной Россией». Автономия, не предполагая независимости, требовала детального разграничения полномочий. Такого рода ограниченный, адаптированный «национализм» был характерен для азиатской политической жизни. Лидеры «Алаш», обобщая прошлое, приходили к выводу о широкой автономии в составе федеративной России.

В то же время, события Октября 1917 г. в Петрограде лидерами «Алаш» были оценены негативно, в отличие от февральской революции, которая освободив от национального гнета, дала перспективу создать национальную автономию. Классовая идеология большевиков, казахам, не имевшим пролетариата, не жившим в условиях развитого капитализма, не имевшим такого уровня развития отношений частной собственности, не была понятна. Анархия и ужасы гражданской войны также не прибавляли сторонников новой власти. К весне 1920 года с разгромом белого движения в Западной Сибири были разбиты или рассеяны и отряды Алаш-Орды, правительство которой и все учреждения были упразднены в марте 1920 г. Киргизским (Казахским) ревкомом. Официально для бывших членов партии «Алаш» была объявлена амнистия. После образования Казахской Автономной Советской Социалистической Республики (КАССР) авторитет и заслуги деятелей «Алаша» признавались новой властью.

На Первой Казахстанской партийной конференции в 1921 г. В.А. Радус-Зенькович характеризовал Букейханова как «лучшего знатока края», «энциклопедиста», «влиятельного» специалиста, способного оказать новой власти «большую помощь», но под «непосредственным присмотром и руководством» В начале 1920 годов бывшие «Алашисты» содействовали становлению молодой республики, используя свои знания и опыт. Таким образом, Алимхан Ермеков руководил представительством Киргизского края в Москве, впоследствии стал первым казахом – профессором математики. А Халел Габбасов, в свою

очередь, стал уполномоченным Киргизского ВРК при Сибревкоме, Валидхан Таначев трудился над законодательными предложениями в КирВРК.

С назначением Филипа Исаевича Голощёкина в Казахстан, там начался погром национальных кадров. Новый партийный руководитель обосновывал «объективно-революционную роль» движения «Алаш», как и всей казахской интеллигенции до Февраля 1917 г., с дальнейшим «контрреволюционным перерождением» к Октябрю 1917 г. Именно эта парадигма легла в основу не только «научного» осмысления демократического движения в Казахстане, но и компании разоблачения «классовых врагов» в рядах казахской интеллигенции. Филип Исаевич Голощёкин мобилизовал для этого пролеткультовскую часть интеллигенции, которая формировала идейные обоснования репрессивных в отношении всех небольшевистских движений. С конца 1920 и до 1937-1938 годов почти все бывшие функционеры Алаш-Орды, а также в свое время активные члены партии «Алаш» были репрессированы. Осенью 1937 г. А. Байтурсынов на допросе в Бутырской тюрьме выразил следователям НКВД свой идеал – подъем благосостояния и культуры казахского народа. Заключение признавая, что «это благое дело находится на стадии начинания», выражал готовность «преклонить голову перед той властью, которая удовлетворит мое желание»

Лишь в конце двадцатого века стало ясно, какой вклад эти люди внесли в историю и культуру современного Казахстана. Ведь именно они начали системно формировать представления о возможности и путях казахского национально-государственного образования в Евразии, о равноправных отношениях с Россией, о демократии и национальной автономии с гарантиями для меньшинств. В то время деятелей «западников» нередко называли националистами, но, учитывая современное понимание этого термина, с этим трудно согласиться. До середины 1920-х гг. в казахстанской историографии допускалась дискуссионность в исследовании данной проблемы, то к 1930-м гг. любое инакомыслие по ней рассматривалось как «антинародное», «контрреволюционное» и имело довольно жесткие последствия. Именно поэтому несчастливым было появление значительного количества работ с ярко выраженными классовыми подходами по этой проблеме. Движение «Алаш» и его лидеры были обвинены в «предательстве» народных интересов, подверглись репрессиям, и сама тема фактически была закрыта для научного исследования

Основатели «Алаш», будучи патриотами, пытались выработать политику реализации интересов казахского народа, адаптируясь к реалиям гражданской войны. Идеология «Алаш» во многом близка идеологии современного демократического федерализма, учета интересов казахского народа при приоритете права и политического плюрализма.

Список использованной литературы:

1. Асылбеков М. Х. Политические взгляды А. Букейханова // Материалы Междунар. науч. конф. «Алаш-Орда и проблемы казахской государственности и культуры». – Алма-Ата: Жеруыйык, 2009. – С. 8–13..
2. Аманжолова Д. А. Казахский автономизм и Россия. История движения «Алаш». – М.: Россия молодая, 1994. – 216 с.
3. Бочагов А. К. Алаш-Орда. Краткий исторический очерк. – Кызыл-Орда: Казгосиздат, 1927. – С. 36–37.
4. Галузо П. Г. Казахстан в канун Октября. – Алма-Ата: Наука, 1962. – 345 с.
5. Сапаргалиев М. С. Возникновение казахской советской государственности (1917–1920 гг.). – Алма-Ата: Казгосиздат, 1948. – 480 с
6. 100-летие движения «Алаш» не должно оставаться просто историей// tengri news. 2017.02.01. Эл. ресурс https://tengrinews.kz/kazakhstan_news/tasmagambetov-100-letie-dvijeniya-alash-doljno-ostavatsya-311310/
7. Galick David Responding to the Dual Threat to Kazakhness: The Rise of Alash Orda and its Uniquely Kazakh Path// The Journal of Russian and Asian Studies. 2014. 29 March.

8. Аманжолова Д. Партия Алаш. Истоки национальной демократии// Эксперт-онлайн <http://expert.ru/kazakhstan/2011/21/stoki-natsionalnoj-demokratii/>
9. Байтурсынов А. Революция и казахи// Жизнь национальностей. 1920. 14 августа.
10. Сейфуллин С. О киргизской интеллигенции// Жизнь национальностей. 1920. 25 ноября.
11. Подробный анализ см. Кенжебаева С. Е. Представители алашской интеллигенции и Советская власть // Вестник АГТУ. 2011. №2. С.144-153.

УДК 340

Базарбай Мейрам Жакенұлы
«Ұлттық және халықаралық құқық» кафедрасының магистранты
Тұран-Астана университеті
Нұр-Сұлтан қаласы, Қазақстан Республикасы
Ғылыми жетекшісі:
з.ғ.к., доцент **Қарымсақов Р.Ш.**

ҚАЗАҚ КЕҢЕСТІК МЕМЛЕКЕТТІЛІГІНІҢ ҚАЛЫПТАСУЫ: ТӘЖІРИБЕСІ МЕН МӘСЕЛЕЛЕРІ

ОБРАЗОВАНИЕ КАЗАХСКОЙ СОВЕТСКОЙ ГОСУДАРСТВЕННОСТИ: ОПЫТ И ПРОБЛЕМЫ

THE FORMATION OF KAZAKH SOVIET STATEHOOD: EXPERIENCE AND PROBLEMS

Аннотация. Зерттеу мақсаты: Алаш партиясынан кеңестік автономияға көшуді қарастыру. Өтпелі кезеңнің қиындықтары және қазіргі кездегі мемлекеттің экономикалық жағдайы. Бұл мақалада Қазақ Кеңестік мемлекеттілігінің құрылуына байланысты 1920-1930 жылдардағы оқиғалар, сондай-ақ Қазақстанның қоғамдық-саяси жағдайының қиындығы сипатталады. Жаңа бастаған мемлекеттің экономикалық және деңгейін арттыру, В. И. Ленин, и. Сталин және басқалардың мұрагерлері арасындағы саяси көшбасшылық үшін өткір күрестің ерекшеліктері. Сонымен бірге, тоталитарлық режимнің жазықсыз адамдарды аштық, жаппай қуғын-сүргін, қудалау және күштеп депортациялау сияқты қайғылы оқиғалар да ашылады.

Түйінді сөздер. Кеңестік автономия, репрессия, депортация, көлік, ревком.

Аннотация. Цель исследования: рассмотреть переход от партии Алаш к советской автономии. Сложности перехода и экономическое состояние государства на этот момент. В данной статье описываются события 1920-1930 гг., связанные с созданием казахской советской государственности, а также сложность общественно-политического положения Казахстана. Повышение экономического и уровня начинающего государства, особенности острой борьбы за политическое лидерство между преемниками В.И. Ленина, И.Сталина и другими. В то же время раскрываются трагические события: голод, массовые репрессии, гонения и насильственная депортация безвинных людей тоталитарным режимом.

Ключевые слова. Советская автономия, голод, репрессии, беженцы, депортация, образование, транспорт, культурное просвещение молодежи, молодежные движения, ревком, комитет, съезд.

Abstract. Research objective: to examine the transition from the Alash Party to Soviet autonomy. The complexities of the transition and the economic state of the state at this point. This paper describes the events of 1920-1930 associated with the creation of Kazakh Soviet statehood

and the complexity of the social and political situation of Kazakhstan. The rise of the fledgling state, the features of the acute struggle for political leadership between the successors of Lenin, Stalin and others. At the same time the tragic events of famine, mass repressions, persecutions and violent deportations of innocent people by the totalitarian regime are revealed.

Keywords. Soviet autonomy, repression, refugees, deportation, committee, congress.

1. Образование КазАССР

26 августа 1920 года был издан декрет Советского правительства (ВЦИК и СНК РСФСР) «Об образовании Киргизской (Казахской) Автономной Советской Социалистической Республики» в составе РСФСР, которая на тот момент являлась первым федеративным социалистическим государством, построенным на началах советской автономии. В Декрет об образовании КазАССР установил, что органами управления КазАССР являются местные Советы депутатов, ЦИК и Совнарком, а также определил территорию нового государства. С 4 по 12 октября 1920 года в Оренбурге состоялся Учредительный съезд Советов Киргизской (Казахской) АССР. Вследствие чего 4 октября 1920 становится днем рождения казахской советской национальной государственности. Данное событие становится значительным и решающим для казахского народа и народов, проживающих на территории Казахстана. Съезд избрал верховные органы власти – Центральный Исполнительный Комитет и Совет Народных Комиссаров республики. Председателем ЦИК КазАССР был избран С. Мендешев, председателем СНК КазАССР – В.А. Радус-Зенькович. Провозглашение казахской советской национальной государственности имело большое историческое значение. Казахский народ воспринял этот акт как результат многовековой борьбы с колониализмом, первый шаг на пути национального возрождения. В ходе событий 20-х годов Казахстан становится ареной для проведения экономических реформ и экспериментов. Этому способствовало тяжелое положение на тот момент на территории еще образующейся страны. Главной задачей для местного правительства был процесс перехода «отсталого» полукочевого хозяйства на «социалистические рельсы». Комитетом была выработана программа для поднятия уровня до европейских народов России, т.е. перейти на европейскую модель экономики – пашенное земледелие и развитую индустрию. При этом в большинстве случаев не учитывались ни своеобразие культуры народа, ни экологические условия. Однако в первой половине 20-х годов, когда речь шла о выводе хозяйства из кризиса, вызванного войной, процесс «социалистического строительства» еще не стал доминировать в хозяйственной жизни республики. Помимо неправильного подхода, главным препятствием развития экономики становится такое явление, как голод.

2. Голод на территории Казахстана.

1920 год стал сложным для местных жителей не только из-за новых установок в системе правления, но и вследствие природных явлений. Был неурожай, а затем небывалый падеж скота, долгая зима, засушливое лето, посевная площадь сократилась. Территории, возвращенные коренным жителям и переселенцам не приносили пользы. В материалах по борьбе с голодом в 1921-1922 годах чиновниками того периода указывается, что «даже при среднем урожае частичный голод в КАССР был бы неминуем. Летняя засуха 1921 года и налетевшая саранча, причинившая местам немало бед, привела к голоду. Учитывая надвигающееся бедствие голода, КИРЦИК организовал Центральную комиссию помощи голодающим». Руководство этой комиссией поручили С. Мендешеву, председателю ЦИК КАССР. Люди снимались с насиженных мест и приходили в города и на железнодорожные станции в надежде найти работу и еду, и там тоже начинался голод и эпидемии тифа. «Батраки устремились в Акмолинскую область, жили в полуразрушенных сооружениях, хлевах, питались кореньями, овсом, падалью, травой. Петропавловск оказался перегружен беженцами. В 1922-1923 году стали сниматься с мест коренные жители и уходить в сторону России, Украины или в Семиреченскую область в поисках лучших условий», - писалось в отчетах в 1924 году. ЦКПОМГОЛ пытался организовать официальную, упорядоченную

эвакуацию. В газетах опубликовали обращение к населению о запрещении сниматься с постоянных мест, потому что это только усугубляет ситуацию и влечет за собой разорение и гибель. Был указан порядок организованной эвакуации через земорганы, которым были разосланы соответствующие инструкции. Сначала деньги на борьбу с голодом выделялись КирЦиком, затем пришлось просить о помощи Москву. Первое время ЦКПОМГОЛ в основном организовывал дома для голодающих беженцев. Еще одна проблема была в том, что правительство не понимало масштаб катастрофы. Оно одновременно приступило к обследованию пострадавших губерний и отправило в Москву ходатайство о признании голодающими губерниями: Оренбургской, Уральской, Актюбинской, Букеевской, Кустанайской, и самостоятельного Адаевского уезда и снятия с них государственного продналога. Пик голода пришелся на март-апрель 1922 года. Мендышев летом этого же года сообщил о 2 миллионах 832 тысячах голодающих. В Уральской губернии голодали все – 99% жителей, в Оренбургской – 80%, в Кустанайской – 74,5%, в Акмолинской – 40%. «Недостаток денежных средств, продовольствия, расстройств железной дороги создали крайне тяжелую обстановку, дав многочисленные случаи людоедства, трупоедства и смертности», - писалось в отчетах. Разработанный план эвакуации голодающих провалился. Чиновники не смогли справиться со стихийным наплывом людей к станциям железных дорог. Причин было несколько: медленная подача вагонов, недостаток паровозов, рано наступившие холода и неподготовленность Кирэвака, который параллельно должен был эвакуировать 34792 беженцев Первой мировой войны. Была создана дорожная пятерка, которая отправляла голодающих, но уже без всякого распределения и учета. «После эвакуация проводилась уже более организованно, было эвакуировано около 60 тысяч человек в местности, благополучные по урожаю. Эвакуированные подвергались медико-санитарной обработке и в дороге им оказывалась медицинская помощь. Количество выселенцев гужевым путем не установлено, известны случаи, когда население снималось с мест целыми поселками и волостями, - пишется в отчетах. — Голодные, буквально распродав с себя все, вплоть до одежды, и впавшие окончательно в нужду, нуждались в определенной и быстрой помощи со стороны Республики. Как мера поддержания, были организованы общественные работы, а также различные производственные артели, которые снабжались инвентарем, денежными средствами и продпайком. Для увеличения ресурсов на борьбу с голодом была организована в краевом масштабе «неделя сбора пожертвований» для голодающего населения, давшая свыше 1400 пудов продукции и 166 миллионов рублей деньгами. В дальнейшем неоднократно организовывались благотворительные сборы. Центр пришел на помощь республике, прислав 450 тысяч аршин мануфактуры и несколько вагонов белья, обуви и одежды». Одновременно власти организовывали общественное питание для голодающих через столовые и питпункты, в которых можно было получить горячую пищу. Отмечалось, что в степных районах это было сделать трудно, поэтому там выдача продпайка проводилась в «сухом виде». Всего в губерниях КССР было организовано 1301 питпункт и столовых с пропускной способностью 213 289 человек в сутки. Продовольствие для столовых и пайков собиралось разными путями: это и сбор внутригубернских налогов, процент отчислений от пайков рабочих и служащих, пожертвования. Помощь детям в КАССР велась через Центральную комиссию КЦИК по улучшению жизни детей – она была организована в апреле 1922 года. Но в первые месяцы её работы трижды сменялось руководство, поэтому толку от неё было немного. Только к ноябрю удалось подсчитать количество беспризорных детей: получилось больше 400 тысяч. Больше всего — 208 тысяч пришлось на Оренбургскую область, за ней следовала Костанайская – 114 тысяч. В городах организовали детприемники и уплотнили детские дома. Москвой было дано разрешение на эвакуацию в благополучные губернии до 4 поездов с детьми ежемесячно, «причем Уральская губерния в этот расчёт не входила, а из Букеевской губернии эвакуировать никого не удалось, т.к. большинство населения состояло из кочевников, собрать которых не было ни времени, ни средств».

3. Введение репрессий и народные разногласия.

В южных областях Казахстана, входящих в состав Туркестанской АССР, положение было еще более сложным. Попытка коммунистов коренных национальностей в 1920 г. изменить ситуацию путем объединения центральноазиатских республик в единую Тюркскую республику, создания Коммунистической партии тюркских народов привела к вмешательству центральных властей. В Ташкент была направлена комиссия ВЦИК и Совнаркома РСФСР, все решения местных партийных органов о Тюркской республике и компартии отменялись, краевой комитет партии был распущен, а инициаторы реформ во главе с Т. Рыскуловым вынуждены были подать в отставку и уйти с партийных и государственных постов. Только в 1922 г. после официального признания своих “ошибок” они смогли вернуться к руководству республикой. Особенно жесткие формы преследования проявлений национальной идеи принимает после прошедшего в июне 1923 г. Совещания в ЦК РКП. На этом совещании критике подверглись лидер татарских коммунистов Султангалиев и поддерживавшие его представители национальных окраин, в том числе и Т. Рыскулов. Султангалиев был обвинен в национализме, связях с басмачеством и стремлении свергнуть Советскую власть. На представителей национальной интеллигенции обрушились репрессии. Еще в 1922 г. со всех руководящих постов были смещены бывшие члены партии Алаш, а в 1924 г. ряд казахов-коммунистов были отозваны из республики в центр. Часть местных коммунистов тем не менее выступили против гонений на “алашординцев”. Так, С. Садвакасов постоянно призывал к широкому привлечению представителей либеральной интеллигенции к руководству. Аналогичную позицию занимал один из туркестанских лидеров С. Ходжанов. Последний выступил с идеями о национальном размежевании внутри Казахстана с целью создания национально однородного государственного образования. Тем не менее, центр продолжал политику подчинения национальных окраин. Основными проводниками этой политики в Казахстане стали Н. Ежов и Ф. Голощекин, присланные в республику для “усиления” партийной организации. Н. Ежов прибыл в Казахстан в 1923 г. на должность секретаря Семипалатинского Губкома, а в 1924 г. стал заведующим организационно-инструкторским отделом комитета партии и контролировал кадровые вопросы. Ф. Голощекин в 1925 г. был избран первым секретарем республиканской партийной организации. С его приходом к власти общественно-политическая ситуация в Казахстане значительно ухудшилась. Ситуация сложившаяся в Казахстане в начале 20 века подтверждала общую картину экономического и политического кризиса, охватившего страну. Здесь всё говорило о необходимости перехода к новым принципам хозяйственной политики, определяющим стержнем которой должна была стать идея восстановления нормальных экономических отношений. В этой связи большевики вынуждены были отойти от утопических догм революционного романтизма. Основой изменений служили более толерантная по отношению к различным формам собственности политика и осознание невозможности дальнейшего игнорирования товарно-денежных отношений. Начало перехода связано с 10-м съездом Компартии. Именно на нём было принято решение о переходе от продразвёрстки к продналогу. Помимо изменений в налоговой политике были предприняты действенные акции в ряде других фрагментов экономических отношений: финансах, кредитах, трудовом законодательстве и т.д. Кардинальные меры сразу же сказались на состоянии народного хозяйства. Вскоре обозначилась тенденция к его восстановлению.

4. Экономический и культурный подъем.

Уже к концу 1925 г. уровень производства промышленной продукции возрос по сравнению с 1920 г. в 5-6 раз. В действие было введено более 60% предприятий промышленности против 17% в 1921 г. Свидетельством улучшения благополучия в экономике было развитие транспорта. Помимо старых магистралей в действие вступили и новые: Петропавловск-Кокчетав, Славгород– Павлодар. Подъём наметился и в сельском хозяйстве. В традиционно зерновых районах Уральской, Акмолинской и Семипалатинской областях был достигнут уровня 1913 года. Стала выходить из кризиса животноводческая отрасль. В Казахстане по сравнению с 1922 г. поголовье скота в 1925 г. удвоилось,

постепенно восстанавливалось кочевое скотоводство. Быстрые результаты дал НЭП. В 1924 г. здесь работало уже 35 хлопкозаводов.

Наряду с ростом партийных рядов ширилось юношеское движение. В июле 1921 года в Оренбурге состоялся 1-й всеказахстанский съезд молодежи. Признанными лидерами молодежного движения стали Гани Муратбаев, Мирасбек Тулепов, Федор Рузаев и другие. Росло и профсоюзное движение. 1-я республиканская конференция профсоюзов состоялась в октябре 1921 года. Профсоюзы принимали участие в страховании рабочих, ликвидации неграмотности, организации субботников, вовлечении в члены Коммунистической партии, формировании национального отряда рабочего класса. Широкое развитие получило и женское движение. Видными представителями женского движения были Н. Кульжанова, Н. Арыкова, А. Уразбаева, Ш. Иманбаева и многие другие. На этом фоне в политической жизни нарастали тенденции усиления авторитарной власти и диктата Коммунистической партии, постепенно заменявшей собой государственный аппарат. В Казахстане провозглашение автономии во многом оказалось номинальным, и республика так и не получила реального самоуправления. Промышленные предприятия, железные дороги и все, что касалось народного хозяйства республики, находилось под непосредственным управлением Москвы. Так, по сравнению с 1920 годом казахи составляли всего 17% общего числа промышленных рабочих, когда на 1922 на первой областной партконференции было всего 19 казахов из 163 делегатов, в партийной организации Казахстана в 1922 году удельный вес казахов был всего 6,3%. Помимо открытия промышленных предприятий и транспортных точек, по решению комитета было решено открывать школы и другие обучающие учреждения для местного населения. Данная идея планировалась реализоваться в ближайшее время по восстановлению экономического состояния после тяжелых кризисов.

Так после новых установок правления автономия полностью вошла и установила новые законы на территории Казахстана. Позже на съезде ревкома было решено принятие первой конституции на территории казахских народов, что уже после официально вступает в силу.

Список использованной литературы:

1 См., напр.: Ненароков А.П. К единству равных: Культурные факторы объединительного движения советских народов. 1917-1924. 1991; Абдулатипов Р.Г., Болтенкова Л.Ф., Яров Ю.Ф. Федерализм истории России. М., 1992; Кузиванова О.Ю. Актуальные проблемы становления и развития ком-национальной государственности (1917-1930-е гг.). Сыктывкар, 1992; Кульшарипов М.М. З. Валидов и образование Башкирской Автономной Советской Республики (1917-1920 гг.). Уфа, 1992; Нуреев И.С. Роль общественных движения политических партий национальных районов Поволжья национально-государственном строительстве 1917-1920 (На материалах Башкортостана СПб., 1993; А.А. Бурятия: путь государственности. 1994; Национальная политика России: история современность. Валентей Федерализм: история российская 1998; Калина В.Ф. Особенности становления российского федерализма Социально-гуманитарные знания. 1999. № 3; Чеботарева В.Г. Государственная национальная политика в республике немцев Поволжья. 1918-1941 гг. М., 1999; Волобуев О.В. Рождение и судьбы новой крымской государственности // Отечественная история. 1999. № Тагиров И.Р. История национальной государственности татарского народа Татарстана. Казань, 2000; Россия нэповская. М., 2002 и др. Автор признает очевидную недостаточность обзора без анализа зарубежной историографии, особенно казахстанской и западной причинах этого см.: Мацузато К. Русистика поверх границ. Славянские исследования Японии социальные науки России: совместные поиски выхода из изоляции // *Ab imperio*. 2003. № 1). Очевидно, наиболее предметно тема настоящей статьи контексте более общих вопросов рассматривается в J. Smith, *The Bolsheviks the National Question, 1917- 1923* (Basingstoke, 1999). Некоторые детали затрагивают казахстанские авторы: Чиликова Е. Стирая архивную пыль. Оренбург - Кызыл-Орда - Алматы // Мысль. 1995. № 10. С. 85-91; Игибаев С. Образование Казахской

ӘӨЖ 340

Нәби Жансезім Сәрсенқызы
«Ұлттық және халықаралық құқық» кафедрасының студенті
Тұран-Астана университеті
Нұр-Сұлтан қаласы, Қазақстан Республикасы
Ғылыми жетекшісі: з.ғ.магистрі, аға оқытушы **Ягмусова А.Ф.**

СЫБАЙЛАС ЖЕМҚОРЛЫҚҚА ҚАРСЫ ІС-ҚИМЫЛ БОЙЫНША МЕМЛЕКЕТТІҢ СТРАТЕГИЯСЫН ЖҮЗЕГЕ АСЫРУДАҒЫ ӨЗЕКТІ МӘСЕЛЕЛЕР

АКТУАЛЬНЫЕ ВОПРОСЫ РЕАЛИЗАЦИИ ГОСУДАРСТВЕННОЙ СТРАТЕГИИ ПРОТИВОДЕЙСТВИЯ КОРРУПЦИИ

TOPICAL ISSUES OF IMPLEMENTATION OF THE STATE ANTI-CORRUPTION STRATEGY

Аңдатпа. Сыбайлас жемқорлықтың мәнін, оның қалыптасу себептерін, трансформациясын, эволюциясын және тұрақты ұдайы өндірісін, жаһандық ауқымда және жалпы қоғамда көрініс беру формаларын, сондай-ақ оны жеңу шараларының негіздемесін жан-жақты қарастыру маңызды мәселе болып табылады. Мұның ауқымы әлеуметтік-гуманитарлық және құқықтық білім боп табылады.

Кілт сөздер. Сыбайлас жемқорлық, жаһандық ауқым, құқықтық білім.

Аннотация. Важно комплексно рассмотреть сущность коррупции, ее причины, трансформацию, эволюцию и устойчивое воспроизводство, формы проявления в глобальном масштабе и в обществе в целом, а также обоснование мер борьбы с ней. Сферой этого является социально-гуманитарное и юридическое образование.

Ключевые слова. Коррупция, мировой масштаб, юридическое образование.

Abstract. It is important to comprehensively consider the essence of corruption, its causes, transformation, evolution and sustainable reproduction, forms of manifestation on a global scale and in society as a whole, as well as the rationale for measures to combat it. The sphere of this is social-humanitarian and legal education.

Keywords. Corruption, global scale, legal education.

Қоғамдық өмірдегі сыбайлас жемқорлық көріністері заңдардың құндылығы мен тиімділігін айтарлықтай төмендететіні, халықтың билік институттары мен құқықтық тәртіпке деген сенімін әлсірететіні, халықтың әлеуметтік бытыраңқылық деңгейінің артуына ықпал ететіні анық. Қоғамдық игіліктерді тар әлеуметтік топтардың пайдасына қайта бөлу, қоғам мүшелерінің мінез-құлқының когнитивті диссонансын (қос стандартты) қалыптастыра отырып, идеалды және нақты құндылықтар арасында елеулі айырмашылықтардың болуын болжайды. Сыбайлас жемқорлықтың әлеуметтік құбылыс ретінде түсінігі мен мәні туралы мәселе бойынша объективті және субъективті факторларға байланысты пікірлердің жеткілікті кең плюрализмі бар. Пікірлердің плюрализмін алдын ала анықтайтын объективті факторлар қарастырылып отырған құбылыстың күрделілігімен және әртүрлілігімен байланысты. Өз кезегінде, субъективті факторлар сыбайлас жемқорлық феноменологиясын синтезделген зерттеу қажеттілігіне құқықтық реттеу мен мемлекеттік басқаруды дербес құбылыс ретінде қамтитын адамзат өркениетінің күрделі, күрделі «артефактілерін» зерттеуді қажет ететіндігімен байланысты. Сыбайлас жемқорлықты зерттеу адамдардың белсенділігі болып табылады. Зерттеушілердің бір-бірінен ерекшеленетінін, мақсаттары, міндеттері, мүмкіндіктері мен мүмкіндіктері әртүрлі екенін ескеру қажет. Бірақ бұл жағдай объективті құқықтық шындықты танудың ол туралы шынайы білімді анықтау мақсатындағы мақсаттарын, міндеттерін және принциптерін жоққа шығармайды. Сондықтан ғылым

мұраттарын ғылыми тәжірибеде практикалық қолдану мақсатында сыбайлас жемқорлық пен сыбайлас жемқорлықты зерттеумен айналысатын кез келген ғалымдардың зерттеулерінің тиімділігін анықтайтын жағдайларды қарастырып, «нақтылау» орынды деп есептейміз. онымен күресу мәселелері.

Ғылымда бар пікірлердің плюрализмін көрсетудің стандартты тәсілі қарастырылып отырған ұғымның бар анықтамаларын келтіру қажеттілігін қамтиды.

Сонымен, заң энциклопедиясында сыбайлас жемқорлық термині «саясат немесе мемлекеттік басқару саласындағы қылмыстық әрекет, ол лауазымды тұлғалардың өздеріне жүктелген құқықтар мен билік мүмкіндіктерін жеке басын баю мақсатында пайдалануынан тұратын» деп түсіндіріледі.

Дүниежүзілік банктің қазіргі әлемдегі мемлекеттің рөлі туралы баяндамасында: сыбайлас жемқорлық – «мемлекеттік билікті жеке пайда үшін теріс пайдалану» [1].

Сыбайлас жемқорлық әлеуметтік құбылыс (ғылыми зерттеу объектісі) ретінде.

Сыбайлас жемқорлық – әлеуметтік ғылымдарда біржақты, нақты және айқын түсіндірмесі жоқ өте күрделі әлеуметтік-саяси құбылыс. Дәл осы жағдай сыбайлас жемқорлықтың жеке аспектілерін, қасиеттерін, ерекшеліктерін зерттемей, оны жүйе ретінде қарастыру үшін пәнаралық әдістемеге негізделген жүйелі зерттеулерді қажет етеді.

Сыбайлас жемқорлық – қоғамды бөлудің түзететін және бұрмалайтын әрекеті, оның нәтижесінде мемлекеттік қызметші (лауазымды тұлға) азаматтардың заңды құқықтарын қамтамасыз етуге байланысты мәселелерді шешудің нормативтік бекітілген тәртібін бұзады, әсіресе материалдық игіліктерді немесе игіліктерді бөлу процесінде [2].

Сыбайлас жемқорлық және оған қарсы іс-қимыл нысандары білім беру ұйымдарында зерттеу объектісі ретінде

Сыбайлас жемқорлық оқу пәнінің объектісі ретінде оқу процесіне ғылыми эмпирикалық материалды енгізумен тығыз байланысты болуы мүмкін. Сондықтан кез келген сыбайлас жемқорлыққа қарсы оқу пәні әкімшілік және құқықтың басқа салалары туралы ғылыммен өте тығыз байланысты. Ол білім жиынтығы ретінде көрінеді. Алайда, ғылымнан айырмашылығы, оқу пәні белгілі (шектелген) білім көлемімен әрекет етеді. Ғылыми білімді шектеу жүйесі қолданыстағы білім беру заңнамасының нормаларымен реттеледі және белгілі бір мемлекеттік стандарттар бойынша заң мамандарын даярлау критерийлерімен анықталады. Сонымен қатар, оқу пәніне қатысты ғылыми білімді таңдауға белгілі бір мамандықтағы заңгерлерді даярлауды көздейтін оқу жоспарларының талаптары әсер етеді. Алдын ала оқыту – бұл студенттерді оқу материалын қайталап бағыттау арқылы, оның басқа сабақтас оқу материалымен ретроспективті және перспективалық байланысын ескере отырып, бұрын меңгерілгеннің бекітілуін, болжамды, жаңаны болжауды және оны қабылдауға дайындығын ескере отырып ұйымдастырылатын оқыту. қысқа мерзімде оқу материалын тұтас қабылдауды және терең түсінуді қамтамасыз ететін қазіргі уақытта зерттелетін нәрсе негізінде.

Оқу пәнінің негізгі ұғымдарын меңгеру процесін ұйымдастыруда тереңдетілген оқыту құралдарының вариативті жүйесіне мыналар кіреді: а) бағыныңқы ұғымдар арасындағы себеп-салдарлық байланыстарды (жақын, орта, алыс) бөліп көрсетуге мүмкіндік беретін құрылымдық бөлім; б) осы типтегі оқу операцияларын жылдам орындауға мүмкіндік беретін түйінді сөздерге негізделген рецептті болып табылатын анықтамалық алгоритм; в) жетілген көп деңгейлі тапсырмалар кешені (заңдылықтарды анықтау, ұғымдардың негізгі және қосымша мазмұны арасында байланыс орнату, ұқсастықтар мен айырмашылықтарды анықтау, себеп-салдарлық байланыстарды нақтылау).

Жетілдірілген оқыту арқылы оқу пәнінің негізгі ұғымдарын меңгеру процесін ұйымдастыру моделі мыналарды қамтиды:

— тапсырмаларда көрсетілген мақсатты компонент;

- принциптерді біріктіретін мазмұнды-процессуалдық компонент (озық оқыту, кезең-кезеңімен кеңейту және тереңдету, жүйелеу, бірнеше рет қайталау, ассимиляцияның жеке қарқыны), кеңейтілген оқыту құралдарының вариативті жүйесі ретінде ұсынылған мазмұн

(құрылымдық график, анықтамалық алгоритм). , кеңейтілген көп деңгейлі тапсырмалар); көрнекілік, сөздік және практикалық әдістердің бірлігі ретіндегі әдістер; оқушылардың оқу әрекетінің формалары (жеке, фронтальды);

- оқу пәнінің негізгі ұғымдарын игерудің критериалды-деңгейлік сипаттамаларын білдіретін нәтижелік компонент [3].

Оқулықтың ұсынылып отырған тарауында сыбайлас жемқорлыққа қарсы іс-қимыл саласындағы мемлекеттік саясатты қалыптастыратын негізгі актілерді зерделеу негізінде материалдар берілген. Әлемдік ғылым сыбайлас жемқорлықты әлеуметтік құбылыс ретінде ұзақ уақыт бойы зерттеп келеді. Сыбайлас жемқорлық процестерін анықтайтын факторлар анықталады, атап айтқанда, әлеуметтік-экономикалық, саяси, әлеуметтік-психологиялық, құқықтық, ұйымдастырушылық, кадрлық факторларға тоқталады.

Қарастырылып отырған оқулықтың параграфына келетін болсақ, сыбайлас жемқорлық процестерін анықтайтын нақты факторлар кадрлық фактор болып табылады. Сыбайлас жемқорлық ілеспе көріністері бойынша қауіпті. Оларға непотизм, фаворитизм және лоббизм жатады. Бұл келеңсіз көріністердің барлығы ғалымдарды аттестациялау кезінде бар. Ғылыми кадрларды аттестациялау сыбайлас жемқорлық факторларының әсері мен оған тәуекелдер тұрғысынан өте осал болып табылады. Қауіпті - жақсы ғылыми мақсатта қолдануға болатын кез келген оң нүктелер ғылымға зиянын тигізуі мүмкін. Ғылыми кадрларды аттестациялаудағы сыбайлас жемқорлық көріністері жақын арада жойылмайды. Сонымен бірге оларға шыдауға болмайды. Сыбайлас жемқорлыққа қарсы күрес соғұрлым тиімдірек, ғылыми қауымдастық өкілдері ұйымдасқан және мақсатты түрде әрекет етсе, тарихи дәстүрлерімізден тікелей шығатын мемлекеттік институттар шешуші рөл атқаратын болады. Сонымен қатар, дәстүрлер, бұл үшін олар дәстүр болып табылады, сондықтан олар жаңа Кілтті орнатуды қажет етпейді. Ғылыми кадрларды аттестациялаудағы сыбайлас жемқорлық көріністері жақын арада жойылмайды. Сонымен бірге оларға шыдауға болмайды. Сыбайлас жемқорлықпен күрес соғұрлым нәтижелі болмақ, ғылыми қоғамдастық өкілдері ұйымдасқан және мақсатты түрде әрекет ете бастайды. Біздің тарихи дәстүрлерімізден тікелей шығатын мемлекеттік институттар шешуші рөл атқарады. Сонымен қатар, бұл дәстүрлерді ұстану үшін ғана емес, сонымен қатар жаңаларын орнату үшін де.

Біздің ойымызша, ғылыми кадрларды аттестациялау саласындағы сыбайлас жемқорлық факторларын еңсеруді келесі бағыттар бойынша іздеу керек: 1) ғылыми және ғылыми-педагогикалық қызметкерлерге әлеуметтік төлемдерді қайтару; 2) ғылыми қоғамдастықты аттестаттау мәселелеріне кеңінен тарту; 3) ғылыми кәсіптік қызмет бағыттары бойынша қоғамдық ұйымдарды дамыту (2019 жылы үшінші рет өткізілетін гуманитарлық форум, профессорлар кеңесі, медициналық форум, психикалық денсаулық форумы және т.б.); 4) Жоғары аттестаттау комиссиясының жұмысын диссертацияларды талқылау сапасын арттыру бағытында өзгерту, 5) болашақ ғылыми зерттеулердің мақсаттары мен міндеттерін айқындауға тиіс субъектілердің ғылыми қоғамдастығын тартуды ескере отырып, кеңейту. Әрине, бұл іс-шаралардың барлығын қаржылық қамтамасыз ету мәселелері басымдық болып қала береді. Бұл жерде мәселе ақшаның көлемінде емес, бұл әрқашан өзекті болғанымен, олардың бөліну сапасы мен алынған ғылыми нәтижелерді ілгерілету кезіндегі бюджеттеу сапасы.

Қолданылған әдебиеттер:

1. Заң энциклопедиясы. 2-ші басылым. қайта қаралған М.: Зерцало, 2003.
2. Дүниежүзілік банктің әлемдік даму жөніндегі баяндамасы / ред. ред. Д.Тушунова. пер. ағылшын тілінен. Н.Сухова. М.: Prime-Tass, 1997 ж.
3. Овчинский В.С. Сыбайлас жемқорлыққа және ақшаны жылыстатуға қарсы күрестің халықаралық құқықтық негіздері: құжаттар жинағы. Мәскеу, 2010, 7–105, 297–324 беттер.

ЦИФРЛЫҚ ҚАЗАҚСТАН: АҚПАРАТТЫҚ КОММУНИКАЦИЯЛЫҚ ТЕХНОЛОГИЯЛАРДЫ ДАМУЫ ДРАЙВЕРІ РЕТІНДЕ

ЦИФРОВОЙ КАЗАХСТАН: КАК ДРАЙВЕР РАЗВИТИЯ ИНФОРМАЦИОННО- КОММУНИКАЦИОННЫХ ТЕХНОЛОГИЙ

DIGITAL KAZAKHSTAN: AS A DRIVER OF THE DEVELOPMENT OF INFORMATION AND COMMUNICATION TECHNOLOGIES

Аңдатпа. Осы ғылыми жұмыстың мақсаты - біздің Республикада цифрлық технологияларды әзірлеу және енгізу тәжірибесін талдау. Республиканың экономиканы цифрландырудағы белсенді ұстанымы оның элементтерін ішінара енгізудің өзі өндіріс тиімділігін арттыруға, шығындарды азайтуға және сатудың өсуіне нақты әсер беретіндігімен түсіндіріледі.

"Цифрлық Қазақстан" мемлекеттік бағдарламасын іске асыру - алға жасалған қадам, шығындарды қысқарту, еңбек өнімділігін арттыру, өнімнің жоғары сапасы, сондай – ақ әлемнің дамыған 30 елінің қатарына кіру мүмкіндігі. Цифрлық қайта құрулар бірінші кезекте ауыл шаруашылығы, тау-кен өнеркәсібі, көлік және логистика сияқты Қазақстан экономикасының маңызды және базалық салаларына әсер етеді.

Түйінді сөздер. Индустрияландыру, цифрландыру, технологиялық жаңғырту, инновациялар, мемлекеттік бағдарлама, бизнес, сала, экономикалық тиімділік.

Қазақстанның АКТ саласы Қазақстан экономикасының дербес секторына айналды. Ол телекоммуникация, пошта қызметтері, ақпараттық технологиялар және телерадио сигналын тарату салаларынан тұрады. Бұл тәсіл байланыс технологияларының, телерадио хабарларын тарату мен ақпараттық технологиялардың өзара енуіне негізделген, ол соңғы онжылдықтарда бүкіл әлемде байқалады.

Аннотация. Цель данной научной работы-анализ опыта разработки и внедрения цифровых технологий в нашей республике. Активная позиция республики в цифровизации экономики объясняется тем, что частичное внедрение ее элементов само по себе оказывает реальное влияние на повышение эффективности производства, снижение издержек и рост продаж.

Реализация государственной программы "Цифровой Казахстан" – шаг вперед, сокращение издержек, повышение производительности труда, высокое качество продукции, а также возможность вхождения в 30-ку развитых стран мира. Цифровые преобразования коснутся в первую очередь таких важных и базовых отраслей экономики Казахстана, как сельское хозяйство, горнодобывающая промышленность, транспорт и логистика.

Ключевые слова. Индустриализация, цифровизация, технологическая модернизация, инновации, государственная программа, бизнес, отрасль, экономическая эффективность.

Abstract. The purpose of this scientific paper is to analyze the experience of developing and implementing digital technologies in our Republic. The active position of the Republic in the digitalization of the economy is explained by the fact that the partial introduction of its elements has a real impact on improving production efficiency, reducing costs and increasing sales.

The implementation of the state program "Digital Kazakhstan " is a step forward, reducing costs, increasing labor productivity, high quality of products, as well as an opportunity to enter the

top 30 developed countries of the world. Digital transformations will primarily affect the most important and basic sectors of Kazakhstan's economy, such as agriculture, mining, transport and logistics.

Keywords. Industrialization, digitalization, technological modernization, innovation, State program, business, industry, economic efficiency.

ҚР Статистика агенттігі 2020 жылы Қазақстанда ақпараттық-коммуникациялық технологияларды пайдалану туралы есеп дайындады. 2020 жылы 6-74 жас аралығындағы интернет пайдаланушылар саны (мобильді интернет пайдаланушыларын есепке алғанда) жалпы халық санының 63,3% — ын, ал компьютер пайдаланушылар саны - 63,2% - ды құрады.

Акт деңгейін бағалаудың бірқатар халықаралық рейтингтері бар, олардың арасында Халықаралық Электр байланысы одағы (ХЭО), БҰҰ мамандандырылған бөлімшесі бар. АКТ даму индексі бес жылдық кезең ішінде 154 елдегі ақпараттық-коммуникациялық технологияларды дамытудағы жетістіктерді салыстырады. Индекс 11 көрсеткішті жаһандық, өңірлік және ұлттық деңгейлерде салыстырмалы талдау жүргізу құралы ретінде пайдалануға болатын бірыңғай өлшемге жинақтайды. Халықаралық Электр байланысы одағының соңғы жылдардағы рейтингіне сәйкес Қазақстан Орталық Азия елдері арасында Қырғызстан, Түркменстан, Тәжікстан, Өзбекстан сияқты елдерден озып, 69-шы орында тұр. Ақпараттық технологиялар бойынша Дүниежүзілік экономикалық форумның есебінде АКТ даму деңгейі бойынша әлемнің дамыған және дамушы 127 елінің рейтингі ұсынылған.

Ақпараттық-коммуникациялық технологиялар (АКТ) біздің өмір салтымызды түбегейлі өзгертті. Ақпаратты енгізу, сақтау, өңдеу, талдау және ұсынуды қолдау үшін жаңа нарықтар мен бизнес-модельдер пайда болды және бұл процесс жедел қарқынмен дамып, кеңеюде. Өнеркәсіпке негізделген дәстүрлі экономика қазір білімге негізделген экономикаға айналуға бастады. Ақпараттық технологиялар әлеуметтік-экономикалық жағдайдағы оң өзгерістерді қамтамасыз ету құралы және Мыңжылдық Даму Мақсаттарына (МДМ) қол жеткізу құралы ретінде қарастырыла бастады [1].

Мемлекетімізде ақпараттық-коммуникативтік технологияларды дамыту бағытында бірқатар айтулы жұмыстар жүргізілді. Мемлекет көлемінде арнайы жобалар, бағдарламалар қабылданып, халыққа үндеу тасталды. Осылардың ішіндегі бірі де бірегейі - "Цифрлық Қазақстан" мемлекеттік бағдарламасы.

"Цифрлық Қазақстан" мемлекеттік бағдарламасы – замануи технологияларды пайдалану арқылы елдің әрбір тұрғынының өмір сүру деңгейін арттыруға бағытталған маңызды кешенді бағдарлама. Бағдарламаның негізгі мақсаты Қазақстанның экономикасының дамуын жеделдетіп, халықтың өмір сүру сапасын жақсарту, сондай – ақ экономиканың қағидатты жаңа траекториясы - болашақтың цифрлық экономикасына көшуі үшін жағдай жасау болды.

Негізгі мақсат екі бағыт бойынша жүреді: қолданыстағы экономиканы цифрландыру, яғни сектордағы нақты жобалардан тұратын прагматикалық стартты қамтамасыз ету, экономиканың қолданыстағы салаларын, мемлекеттік құрылымдарды цифрландыру және технологиялық қайта жарактандыру жөніндегі жобаларды іске қосу және цифрлық инфрақұрылымды дамыту. Екінші бағыт – болашақтың цифрлық индустриясын құру. Сонымен қатар, тұрақтылықты қамтамасыз ету, адами капиталдың даму деңгейін арттыру, инновациялық даму институттарын құру және тұтастай алғанда цифрлық экожүйені прогрессивті дамыту есебінен елдің цифрлық трансформациясын іске қосу.

Бұл тұжырымдаманың негізінде бес негізгі бағыт бар. Атап айтқанда экономика салаларын цифрландыру – еңбек өнімділігін арттыратын және капиталдандырудың өсуін қамтамасыз ететін технологиялар мен мүмкіндіктерді пайдалана отырып, экономиканың дәстүрлі салаларын қайта құру; электрондық қызметтерді дамыту; цифрлық мемлекетке көшу - мемлекеттің функцияларын оның қажеттіліктерін алдын ала болжай отырып, қайта құру бағыты; цифрлық Жібек жолын іске асыру – яғни, деректерді беру, сақтау және

өңдеудің жоғары жылдамдығын жасау және сақтау инфрақұрылымын дамыту; адами капиталды дамыту – жаңа болмысқа - білім экономикасына көшуді қамтамасыз ету үшін креативті қоғам деп аталатын қоғамды құруды қамтитын қайта құру жұмыстары.

Қазақстан үшін күтілетін цифрлық дивидендтер мемлекеттің стратегиялық міндеттеріне сәйкес айқындалған және белгіленген. Бірінші кезекте, мемлекет үшін мемлекеттік басқарудың тиімділігі мен ашықтығын арттыру, халықты жұмыспен қамту, білім беру мен денсаулық сақтау сапасын арттыру, инвестициялық ахуалды жақсарту, еңбек өнімділігін арттыру және ЖІӨ құрылымында шағын және орта бизнес үлесін арттыру сияқты маңызды және өзекті мәселелер туралы болып отыр.

"Цифрлық Қазақстан" МК іске асыру нәтижесінде интернет желісін пайдаланушылардың үлесі 2021 жылы – 81%; халықтың цифрлық сауаттылық деңгейі 2021 жылы – 81,5%; АКТ – да еңбек өнімділігінің өсуі 2021 жылы – 5,9%; АКТ саласында жұмыспен қамтылған халықтың саны 2021 жылы - 110 адам; мемлекеттік қызметтердің жалпы көлемінен электрондық түрде алынған мемлекеттік қызметтердің үлесі - 80%.

Қазіргі цифрландыру - көпвекторлы жұмыс екені белгілі. Оның біздің елдегі шоғырланған нұсқасы – "Цифрлық Қазақстан" мемлекеттік бағдарламасы. Бағдарлама мемлекет басшысының "Қазақстанның Үшінші жаңғыруы: жаһандық бәсекеге қабілеттілік" атты Қазақстан халқына Жолдауында қойылған міндеттерді шешу шеңберінде әзірленген. Онда: "Біз цифрлық технологияларды қолдану арқылы құрылатын жаңа индустрияларды өркендетуге тиіспіз. Бұл -маңызды кешенді міндет. Елде 3D-принтинг, онлайн - сауда, мобильді банкинг, цифрлық сервистер, оның ішінде денсаулық сақтау мен білім беру ісінде қолданылатын және басқа да перспективалы салаларды дамыту қажет. Бұл индустриялар қазірдің өзінде дамыған елдер экономикаларының құрылымын өзгертіп, дәстүрлі салаларға жаңа сапа дарытты. Осыған байланысты Үкіметке "Цифрлық Қазақстан" жеке бағдарламасын әзірлеуді және қабылдауды тапсырамын".

Осы үрдістерді ескере отырып, ұлт көшбасшысы Н.Ә.Назарбаевтың 2018 жылғы 10 қаңтардағы "Төртінші өнеркәсіптік революция жағдайындағы дамудың жаңа мүмкіндіктері" атты Қазақстан халқына Жолдауының басты арқауы интернет, мобильді және сенсорлық желілер арқылы іске асырылатын экономикалық және әлеуметтік іс-шаралардың жаһандық желісін пайдалана отырып, елде цифрлық экономиканы дамыту қажеттілігі болып табылады.

Қазақстан үшін цифрландыру – шикізат экономикасының "шұңқырынан" шығудың нақты тәсілі екені сөзсіз. Мемлекет басшысының пікірінше, "мұнай молшылығы" дәуірі аяқталуға жақын. Республиканың даму қарқынын одан әрі сақтау және арттыру жаңа сапалы тәсілдерді талап етеді. Жолдаудың негізі цифрлық экономика болғандықтан, "Ақылды технологиялар" мен зияткерлік жүйелерді барлық салаларға автоматтандыру және енгізу мәселелеріне ерекше назар аударылған. Қазақстанда цифрлық технологиялар ұлттық экономиканы әртараптандырудың негізгі жолы ретінде қарастырылатындықтан, цифрландыруды жеделдетіп енгізу үшін кейіннен "Цифрлық Қазақстан" мемлекеттік бағдарламасы қабылданды. Бағдарламаны іске асыру 2018-2022 жылдар кезеңіне жоспарланған, алайда нәтиже бірінші жылы-ақ өз жемісін көрсетті.

Ақпараттық технологиялардың жаңартылған нұсқасы болып табылатын цифрлық дәуір білім беру жүйесін жетілдіру мәселесінде де өзекті. Технологиялық революцияның басталуы аралас оқыту технологиясын (blended learning) қамтитын білім беру технологиясының бірдей өзгеруін талап етеді. Қазіргі заманғы білім беру жүйесі қалыпты, базалық білім беріп қана қоймай, инновациялар туралы ойлануды қалыптастырып, неғұрлым сындарлы, креативті, жасампаз білім алушыларды да дайындауы тиіс. Аралас оқытудың модельдері, түрлері мен артықшылықтары алдын ала зерделеніп, Қазақстан Республикасы Білім беру жүйесінің барлық буындарына енгізілді. Бұл біздің елімізге келе жатқан цифрлық дәуірдің сын-қатерлерін еңсеруге, "Цифрлық Қазақстан" бағдарламасын орындауға және әлемнің бәсекеге қабілетті 30 елінің қатарына табысты кіруге мүмкіндік береді десек қателеспеспіз [2].

"Цифрлық Қазақстан" бағдарламасында алғашқы Президент жоғары білікті кадрларды даярлаудың маңыздылығын айтып, бұл білім беру саласындағы саясатты қайта қарау қажеттілігімен байланыстырды: "Барлық қазақстандықтар – оқушылардан бастап зейнеткерлерге дейін – қайтадан кітап оқып, жаңа технологияларды үйренулері керек. Өмір бойы білім алу қағидасы қажеттілікке, нормаға айналуы тиіс", - деді ол.

Мұндай жағдайда білім беру жүйесінің алдында үздіксіз заманауи оқыту технологияларын игеру және уақтылы енгізу міндеті тұр. Мұнда цифрландыру немесе диджитализация құралы ретінде аралас оқыту технологиясы бірінші орынға шығады. Жас буынды цифрлық дағдылармен қаруландыру өте маңызды, әсіресе мұндай дағдыларға деген сұраныс артып, кәсіптердің үлкен тобын тартып алатыны сөзсіз [3].

Педагогикалық практикада аралас оқыту мен бағдарлама негізіндегі технология принциптерін қолдану оқытушыға келесі мақсаттарға қол жеткізуге мүмкіндік береді:

- білім берудің қолжетімділігі мен икемділігін арттыру, олардың жеке білім беру қажеттіліктерін, сондай-ақ оқу материалын игеру қарқыны мен ырғағы есебінен оқушылардың білім беру мүмкіндіктерін кеңейту;
- білім алушының белсенді ұстанымын қалыптастыруды ынталандыру: оның уәждемесін, дербестігін, әлеуметтік белсенділігін арттыру, оның ішінде оқу материалын меңгеруде, рефлексия мен өзін-өзі талдауда және соның салдары ретінде жалпы білім беру процесінің тиімділігін арттыру;
- мұғалімнің стилін өзгерту: білімді таратудан оқушылардың өз білімдерін құрастыруға ықпал ететін студенттермен интерактивті өзара әрекеттесуге көшу;
- білім беру процесін жекелендіру, мұнда оқушы өзінің оқу мақсаттарын, білім беру қажеттіліктерін, қызығушылықтары мен қабілеттерін ескере отырып, оларға қол жеткізу тәсілдерін дербес анықтайды, ал мұғалім көмекші және тәлімгер рөлін атқарады [4].

Көптеген артықшылықтарға қарамастан, аралас оқытудың қазіргі заманғы технологияларды енгізуге және қолдануға мүдделі білім беру жүйесінің барлық буындарының кемшіліктері де бар. Бұл әркелкі сауаттылық, техникаға, кең жолақты интернетке тәуелділік, онлайн режимнің және лимитсіз тарифтердің тұрақтылығы, технологияларды меңгерудің жеткіліксіз деңгейі және тағы да басқалары [5].

Қазір Қазақстан цифрлық даму бойынша әлемде 50-ші орында. "Цифрлық Қазақстан" бағдарламасында көзделгендей, 2022 жылға қарай ол 90-100% - ға дейін өсуі үшін бүгінде барлығы, оның ішінде жеке сектор - білім беру жүйесінің барлық буындарын техникалық қолдауға белсенді қатысуы қажет. Тек осылай бірлескен күш-жігермен ғана шығармашылық қоғам құруға болады. Мұндай бірлестік Қазақстанға ортақ мақсаттарға қол жеткізуге – цифрлық дәуір басталған әлемнің озық елдеріне қосылуға, яғни Қазақстанның әлемнің бәсекеге қабілетті 30 елінің қатарына кіру міндетін орындауға мүмкіндік береді. Нұрсұлтан Назарбаевтың пікірінше, қазақстандықтар жаңалыққа оңай бейімделеді, сондықтан компаниялар өздерінің қазіргі және болашақ қызметкерлерінің білімі мен дайындығына инвестиция салуы үшін жағдай жасайды. Ал еліміздің білім беру жүйесі, өз кезегінде, жаһандық бәсекелестік жағдайында артықшылыққа қол жеткізу үшін цифрлық дәуірді тезірек бастауға ұмтылатын болады.

«Қазақстан-2030» ұзақ мерзімді даму стратегиясында негізгі басымдықтардың бірі болашақта әлемнің дамыған елдерінің осындай инфрақұрылымдарымен бәсекеге қабілетті дербес тәуелсіз және тиімді телекоммуникациялық қызметтер жүйесін құру болып белгіленгенін атап өттік. Осы басымдықты іске асыру мақсатында перспективаға арналған негізгі міндеттер айқындалды. Олардың бірі жаңа технологияларды енгізу және байланыс нарығын ырықтандыру негізінде саланы дамытуды қамтамасыз ету болды. Осылайша, телекоммуникациялық қызметтер нарығында нақты бәсекелестік ортаны дамыту үшін заң жүзінде жағдайлар жасалды. Мемлекет экономиканың жұмыс істеуі мен оны басқарудың тиімді тетігі ретінде АКТ саласын дамыту процестеріне белсенді қатысуды жалғастыруда.

Бұл тұрғыда "Цифрлық Қазақстан" мемлекеттік бағдарламасы ақпараттық коммуникациялық технологияларды дамыту драйвері ретінде қызмет етіп, еліміздің жарқын болашағы мен кемел келешегі үшін жоспарлы түрде іске асуда.

Қолданылған әдебиеттер:

1. «Ақпараттық Қазақстан -2020» Мемлекеттік бағдарламасы. — Астана. — 8.03. 2013 ж.
2. Жеткіншектердің әлеуметтік желілерге тәуелділігінің алдын алу. Астананың 20 жылдығына арналған «Ұлы Дала Астанасы (Астана великой степи)». Халықаралық ғылыми-тәжірибелік конференция материалдары. — Семей, 2018. — 59–62 бб.
3. Библиотека «ИНФОУРОК» [Электронный ресурс]: <http://physics.herzen.spb.ru/teaching/materials/gosexam/b25.htm>
4. Бергер А. Видеть — значит верить. Введение в зрительную коммуникацию. — М.: Вильямс, 2008. — С. 43.
5. Бреслер М. Г. Социальные сети и сетевые сообщества. Информационное общество. — Уфа, 2014. [Электронный ресурс]: <http://www.academia.edu/7107751/>

ӘӨЖ 519

Омарова Г.

«Тұран-Астана» университетінің
2 курс магистранты

ЭТНОГРАФИЗМДЕРДІҢ КОГНИТИВТІК СИПАТЫ

КОГНИТИВНЫЙ ХАРАКТЕР ЭТНОГРАФИЗМОВ

COGNITIVE NATURE OF ETHNOGRAPHISMS

Аннотация. Мақалада этнографизмдер қарастырылады. Көркем мәтінде этнографизмдер арқылы «дүниенің тілдік бейнесін» берілетіндігі айтылады. Мысалдар арқылы «қамшы» концептісінің берілу жолдары мен мағынасы талданады.

Түйінді сөздер. Концепт, этнографизм, дүниенің тілдік бейнесі

Аннотация. В статье рассматриваются этнографизмы. В художественном тексте через этнографизмы передается «языковая картина мира». На примерах анализируются пути передачи и значение концепта "камча".

Ключевые слова. Концепт, этнографизм, языковая картина мира

Annotation. The article deals with ethnographies. In a literary text, the "linguistic picture of the world" is transmitted through ethnographies. The ways of transmission and the meaning of the concept of "kamcha" are analyzed using examples.

Keywords. Concept, ethnographic, linguistic picture of the world

Халқымыздың дәстүрлі қолөнер – қайнар бұлақ, сарқылмас қазына, бай мұра. Зергерлік-әсемдік бұйымдардан бастап, тұрмысқа қажет ұсақ –түйек дүниелерге дейін адамдардың күделікті тіршілік керегіне жарап қана қоймай, өздерінің әдемі бояу, бедерлі өрнектерімен, сан қырлы терең сырлы материалымен т.б. технологиялық үлгілерімен, талай ұрпақты таң қалдырып, сол арқылы эстетикалық тұрғыдан рухани мәдениетіміздің де қалыптасуына септігін тигізіп, тәрбиелік, танымдық қызметін де өтейді. Себебі, халықтың іс-әрекеті, тұрмыстық болмысы, дүниетанымы өзі жасаған туындылардан елеулі орын алады. Шебер қолы тиген әр бұйым көне заманнан келе жатқан дәстүрдің жалғасы, әр халықтың ұлттық мәдениетінің белгісі іспетті.

Демек, күнделікті тұрмыста қолданылатын қолөнер туындылардың тілдік қабатын анықтау, оның атауларының жасалу жолдарын, мазмұнын ашу қолөнер мәдениеті арқылы өрілген ұлттық болмысты тануға және танытуға байланысты т.б. маңыздылығы дау туғызбайды. Ол атаулардың табиғаты мен мәнінің ерекшелігі тарих, этнография, этнология, мәдениеттану, этнопсихология, элеуметтану т.б. пәндерімен сабақтас жүргізілетін кешенді зерттеуді, шын мәніндегі лингвомәдени және этнолингвистикалық зерттеуді, нақтырақ айтқанда, тек қана этнолингвистикалық тәсілді қажет етеді. Көбі қолданыстан шығып, ұмыт болған, тек қана эпостық жырлардың жолдарында, фразеологиялық тіркестер мен мақал-мәтелдердің құрамында мағынасы күңгірттенген атаулардың анықтамасы шағын этнографиялық очерктерді, түсініктемелерді қажет етеді.

Қай халықтың болмасын, ғасырлар бойы жиып-терген материалдық-рухани қазынасы сан-салалы. Олар жалпы мәдениеттің дамуына әртүрлі дәрежеде әсер етеді. Мәдениетті өркендеген халықтардың көбінде өзінің жасаған барлық материалдық-рухани жиһаздарын жиып ия бойына сіңіріп қана қоймай, оларды мұқият ретке келтіріп, жасауша жинап, қағаз бетіне түсіріп және саралап зерттеу тәртібі қалыптасқан. Бұл тектес шаралар соншама қазынаны ел кәдесіне жаратумен қоса болашаққа мұра етудің қамын да көрсетеді.

Бұл шараның маңыздылығы мынада: ғылыми-техникалық даму нәтижелерінің қолданыс тауып, ұлттың келбеті көзге ұрып тұратын мүліктер көзден таса болып бара жатқан жаһандану заманында күнделікті тұрмысымыздан халқымыздың рухани және материалдық мәдениетінің бейнесі іспетті дүниелердің біразы бірте-бірте келіп жатыр. Сонымен бірге ол дүниелердің атаулары-лексикалық материал да тілімізден жоғалуда. Шын мәнінде, бұл атаулар тек тілдік материал ғана емес, олар халықтың ұлттық психологиялық көңіл-күйінің, әдет-ғұрпы мен салт-дәстүрінің, солардың бойындағы ұлттық бояу сіңген талғамдарының т.б. бейнесі, ұлттық рухы.

Атап айтқанда, ұлтымыздың тарихы, тұрмыс салты, ой-өрісі мен эстетикалық талғамдары тек оның рухани байлығы арқылы ғана емес, оның күрделікті тұрмыста қолданған құрал-жабдықтарынан, үй-жиһаздарынан, киім-кешектерінен, әшекей бұйымдарынан да көрінеді. Сондықтан олардың бәрін сала-сала бойынша жинап, арнай зерттеу- бұрын мәдениетіміз болмаған деп түсінетін мәңгірттер үшін иә ол туралы дұрыс түсінігі жоқ жас ұрпақ үшін, тіптен өткен тарих пен тегіне биік талғам-талаппен қарайтын қарайтын көпшілік қауым мен өскелең ұрпақ үшін де төл мәдениетімізді түсініп білудің, игерудің басты кілті болмақ, әрине, бұл жұмыс тек сол мұраның тілдік атауларын жинақтап не сала-сала бойынша бөліп қоюмен шектелмек емес. Басқасын былай қойғанда, осы салада қазір де көптеген түсініксіз сөздер кездеседі. Олар арнайы да терең этнолингвистикалық, тарихи-лингвистикалық зерттеуді қажет етеді.

Адам қоғамында болып жатқан процестермен тығыз байланысты тіл білімінде бұл процестің де назардан тыс қалуы мүмкін емес. Әсіресе, ұлттық және тарихи мәдениетіміздің жаңғыруына, тіл арқылы ұлт болмысын тануға байланысты этномәдени лексиканы жан-жақты реттеу қазақ тіл біліміндегі антропоцентристік бағыттың өзегін құрайды. Жалпы алғанда, бұл тектес зерттеулердің деректері – этнографизмдер немесе этнографиялық лексика. Оған акад. Ә.Қайдар былай деп анықтама береді: **«Этнографизм дегеніміз - өткен тұрмысымызда болған, көбі әлі де қолданылып келе жатқан тұрмыстық бұйымдардың, белгілі бір кәсіпке, шаруашылыққа, сал-дәстүрге, әдет-ғұрыпқа, наным-сенімге, баспанаға, киім-кешекке, ішер асқа, туыстық қатынасқа, ел билеу ерекшелігіне, заң тәртібіне, әдеттік правоға байланысты қолданылатын, халқымыздың тұрмыстық және тілдік өзіндік ерекшелігін көрсететін арнаулы атаулар мен сөз тіркестері»** [1, 18-22].

Лексиканың осы қабаттары халқымыздың әр дәуіріндегі материалдық және рухани мұрасын жоғарыда атап көрсетілген тілдің кумулятивтік қызметі негізінде өз бойында сақтап, оны бүгінгі күнге жеткізген.

Әрине, рухани қазына санатында ел ішінде туған сөз, әуен, бейнелеу, мүсіндеу, әшекей ою, зергерлік т.б. туындылардың ерекше орын алатыны дауыссыз. Дегенмен осы

қатарға әр халықтың өз қажетіне, мұқтажына, даму өрісіне, ұлттық ерекшелігіне сай жасалған материалдық мәдениетке байланысты туындылар да кіреді.

Антропоэлектік бағытта жүргізіліп жатқан зерттеулердің барысы тіл мен мәдениеттің байланысы тіл білімінің қазіргі лингвомәдениеттану саласында ерекше мәнге ие екенін көрсетіп отыр. Бұл екі фактордың тоғысуы нәтижесінде пайда болған тілдік деректер ұлт мәдениетін немесе ұлт тарихын халықтың қоғамдық өмірін бейнелеп қана қоймай, ана тілдің сөздік қоры байлығының көрсеткіші ретінде де танылады. Мысалы, тіл мен мәдениеттің атауына ұйытқы болған этнографизмдер – ана тілі байлығының бір бөлшегі. Бұл атаулар – тілдік қазынаның сүбелі саласының бірі және бүгінде жалпыхалықтық қолданыста жоқ кейбір байырғы сөздер мен сөз тіркестерінің мағына – мәнін танытатын мәдени әрі тарихи ақпараттар көзі.

Бірақ этностың көне дәуіріндегі тарихынан, мәдени өмірінен хабардар ететін этнографизмдер, тілімізде мағынасы ұмыт болған әртүрлі этноатаулар олардың сырын ашуды, танытуды қажет етеді. Осы орайда қазақтың қара сөзін бағзы мәдениеттің жетегінде тіл арқылы анықтап, келер ұрпақтың санасына зор мақтанышпен жеткізу – ұлт болмысын, ұлт мәдениетін танытудың бір жолы. Осыған орай, қазақ лексикасындағы лингвокультуремалар ретінде этнографизмдер, ескіліктер т.б. этнодеректер мәдени – рухани байлықтың бір көзін құрайды. Қазірде бұл этноатаулар қоғамдық қарым-қатынас кезінде белсенді қолданылмаса да, бұл сөздердің дені диалектілік лексикада, тұрақты сөз тіркестері мен мақал-мәтелдердің құрамында, тарихи көркем шығарма тілінде, ауыз әдебиеті, фольклор мен эпос тілінде сақталған.

Этнография гректің “этнос”—халық, “графия”—жазу, үйрену деген екі сөзінен құралған. Өзінің мағынасы бойынша этнография—халықтардың қоғамдық құрылыстарын, олардың арғы тектерін, өзара қарым-қатынастарын, заттай және рухани мәдениеттерін зерттейтін ғылым. Кейбір ғалымдар этнографияны этнография және этнология деп екіге бөледі. Этнография халықтардың арасынан деректерді жинаумен шектеледі де, этнология— сол этнографтардың жинаған деректерінің негізінде ғылыми еңбектер жазады деген түсініктерді айтады. Негізінде бұл—ғылымның екі саласы. Қандай ғылым түрі бойынша жүргізілген зерттеу екі түрлі сатыдан тұрады. Біріншіден, ғалым зерттеген тақырыпқа байланысты деректерді топтаса, екіншіден сол жиналған мағұлыматтарға ғылыми мән беріп, ғылыми еңбектер, оқу құралдарын және т.б. еңбектерін жазып, оларды жұрттың игілігіне пайдалануға береді. Этнография дегеніміз тарих ғылымының бір саласы болып, дүние жүзіндегі халықтардың қоғамдық тұрмысын және мәдениетін түбегейлі зерттейді.

Тұрмыс дегеніміз әрбір халықтың ғасырлар бойы қалыптастырған сан-салалы тіршілігі, салт-санасы, әдет-ғұрпы, күнделікті қоғамдағы өмірі, жалпы ұлттық ерекшелігі. Дүние жүзін мекендеген сан жағынан үлкенді-кішілі халықтардың әрқайсысының ғасырлар бойы қалыптасқан тек өзіне ғана лайықты тұрмыс ерекшелігі бар. Сол ерекшеліктері арқылы бір халық екінші халыққа ұқсамайды. Әдет-ғұрып ғасырлар бойы тек сол халықпен бірге өмір сүреді. Тек тарих сахнасынан кетіп, тұқымы құрып кеткен тайпалар, ұлыстар өздерімен бірге сол әдет-ғұрыптарын ала кетеді. Дегенмен ол тарихи оқиғаларға қарап отырсақ, ғасырлар бойы өмір сүретін құбылыс. Бірақ қоғамда болып жатқан жағдайларға байланысты тұрмыстық ерекшелік те үздіксіз дамуда, өзгеруде болады. Этнографияны зерттейтін проблемалардың біреуі—мәдениетті егу, өңдеу, баптау деген латын сөзінен шыққан сала. Мәдениет деген түсінік кең және тар мағынада қолданылады. Мысалы, ауыл шаруашылығында егілетін әртүрлі дақылды өсімдік түрлерін де мәдени дақылдар деп атайды. Бұл мәдениет сөзін тар мағынада қолдану. Ал, күнделікті тұрмысымызда “мәдениет”сөзін білім беретін оқу орындарына, әр түрлі мәдени-ағарту мекемелеріне байланысты айтамыз. Адамдардың рухани дәрежесін көтеруде де мәдениет деген сөз жиірек қолданылып, кішіпейіл, білімді, ақыл-ой жағынан дарынды және сондай қасиетке ие болған адамдарды мәдениетті адам дейді. Ғылыми тілде мәдениет ұғымын кең мағынасында қолданып, адам баласының жігерлі еңбегінің нәтижесінде пайда болған материалдық және рухани байлықтардың жиынтығын айтамыз.

Сөйтіп, жалпы мәдениетті екіге бөлуге болады: заттай және рухани. Адамдардың физикалық еңбек етуінің нәтижесінде жасалған бұйымдарды заттай мәдениет дейміз. Оған: әр түрлі еңбек құралдары, тұрғын үйлер т.б. жатқызуға болады. Бұлардың барлығы— адамдардың күнделікті жемісті еңбегінің нәтижесінен келіп шыққан заттай мәдениет. Ал адамдардың ақыл-ой еңбегінің жемістерін рухани мәдениет дейміз. Олардың қатарына: дін, діни сезімдер, әдебиет, музыка, ғылым, философия, мораль, тіл, тарих, математика, физика, т.б. топтасады.

Жер шарын мекендеген үлкенді-кішілі халықтардың өздеріне ғана лайықты мәдениет болмыстары бар. Мәдениетсіз халық болмайды. Бірақ оның даму дәрежесі біркелкі емес. Әр түрлі қиын тарихи жағдайлардың себебінен баз бір халықтардың мәдениеті өте баяу жетілсе, келесі біреулердің мәдениетінің дамуына қолайлы жағдай туып, оның өсу, өркендеуі басқалардан анағұрлым ілгері озып кетуі әбден ықтимал. Мысалы, ертеде өзінің дамуы бойынша артта қалып қойған Еуропа елдерінің мәдениеті кейінгі 450-500 жылдар ішінде алға көп ілгері тапқан.

Адамның тұрмысы өмір бойына бір қалыпты тұрмайтыны белгілі болса, мәдениеттің де даму дәрежесі солай өзгеріп отырады. Өзінің өсу дәрежесі бойынша көп жылдар артта қалып, мешеуленген халықтарға қолайлы жағдай болған кезде, олар тарихи қысқа уақыт ішінде өзінің мәдениетін жылдам жетілдіріп, алда келе жатқан басқаларды қуып жетіп, басып озуы да мүмкін.

Әр халықтың тұрмысының, мәдениетінің өзгешеліктері, ерекшелігі— сол ұлттың да ерекшелігі. Мұндай айырмашылықтарды сол халықтың заттай және рухани мәдениетінің, әсіресе, қоғамдық, отбасылық тұрмысынан, мінездерінен, салтынан, әдет-ғұрыптарынан айқын көруге болады. Этнография халықтардың тұрмысындағы ұлттық ерекшелігіне, салт-санасына, әдет-ғұрпына басқа да халықтармен салыстыра көңіл аударып, жалпы сол халықтың мәдениетінің нақтылай даму жолын анықтайды. Бір халықтың тұрмысын үңіле зерттегенде, сол халықты басқа да халықтармен, әсіресе, көрші халықтармен салыстыра зерттеген тиімді. Себебі, қандай халық болса да, өзге халықтармен араласпай отыра алмаған. Мұндай қарым-қатынас халықтардың тікелей күнделікті тұрмыс-тіршілігіне байланысты шыққан. Халықтардың арасында мұнай байланысты ұрыс-жанжал, қанды жорықтар соншалық ұзақ уақыт тоқтата алмаған. Бір халық пен екінші халық арасындағы жанжал біткеннен кейін-ақ, олардың арасында саяси, экономикалық және мәдени қарым-қатынастар қайтадан жанданып, олар бір-бірімен араласып кете берген.

Тарихи даму жолында әр елдің мәдени деңгейі әр қилы дәрежеде болғаны мәлім. Алғашқы ру мен тайпалардың мәдениеті бір деңгейде дамығанымен, бертін келе әр халық пен әр мемлекет өзінше өрістеп, ілгері басқан.

Қазақ тіліндегі этнографиялық лексиканы үлкен екі топқа бөлуге болады:

Этнографиялық лексиканың бір түрі - заттық мәдениет лексикасы. Өз ішінде бірнеше топтарға жіктеледі: ат әбзелдері, шаруашылық - құрал жабдықтар, ұлттық киімдер, тұрақ жайы - баспана түрлері, үй жиһаздары, ыдыс - аяқ, қару - жарақ түрлері, төрт түлік малға қатысты, туыстық - жақын жекжат, азық - түлік т.б. бас киім, сыртқы киім, зергерлік бұйымдар, тұрақ - жайы, төрт түлік малға қатысты бірнеше тақырыптардан тұрады. Осы тәрізді тілдік фактілерді жинау және оларға тарихи тұрғыдан талдау жасау этнографиялық жайларды танып білуге көмектеседі.

Көркем шығармалардан мысалдар талдау арқылы «қамшы» лексемасының қазақ танымында түрлі мағынаны беретінін айқын көруге болады.

«Жаз бойы Құланөтпес пен Құдайменденің кең шиырына сыйса алмай, күнде қанат серпісіп, күнде қамшы сілтесіп, қақтығысып келген екі байдың аядай жерге арқа тіресіп қонып жатқандары жай да емес сияқты» [2,8]

Қамшы сілтесіп келеді *Егесіп келеді, «сені ме!» деп кіжіністі.*

«Ақ көңіл Сүгірәлі, опылып құлаған жардай, біржола құлап түсті де:

- Бауырым Бұланбай, сөз осы болсын. *Мә, қамшым, қамшыңды әкел!* Мықты болса, Игілік пен Жұман өзді-өзі қырылыса берсін. Екеуіміздің бір-бір атымызға жетпей жатқан жер жоқ, - деді. Көзіне жас келіп, даусы дірілдеп тұр.

Осыдан басқа сөз жоқ екі ер жігіт *қамшыларын алысты да, екі айырылып жүре берді*. Енді бұл *қамшылар өз иелерінің денесіне тимеске тиісті еді*». **Қызыр қамшысы**. Сәуір айының орта кезінен аса бере алғаш найзағай ойнайды, жаңбыр жауады, жер бусанады, оңтүстікте аздың жайлы күндері басталады. Осы сәттегі найзағайдың жарқылын халық: *«Қызырдың қамшысы шартылдады, қыс кетті»* деп есептейді. Мәшһүр Жүсіптің айтуынша, ескіше он бесінші *наурыз Қызыр Ілиястың қамшы сілтер күні деп аталады* [3, 55 б.].

Қамшы сөзі арқылы жыл мезгілі берілген. Адамзат өзін қоршаған шындықты, әлемдегі сан алуан құбылыстар мен олардың сапа-қасиетін сезім мүшелері арқылы сіңіріп, санамен түйсініп қана қоймайды, оған жауап қайырады, ақпаратты өзінше жаңғыртып, жаңа сапада қайта жасауға саналы-санасыз күйде талпыныс жасайды, өңдейді, қорытады, елпекшейді, баға береді, тәжірибеде қолданады, бұлардың тұтас көрінісі ретінде дүниенің тілдік бейнесі жасалады. Тілдік таңбалар халықтың дүниені түйсінуінен хабар беретін ақпараттық дереккөз ғана емес, сонымен қатар ғаламның тілдік бейнесін жасайтын ұлттың эстетикалық таным-талғамын, кәсібін, мінез-құлқын, ырым-нанымын, салт-дәстүрін, әдет-ғұрпын, ұлттық рухын ұлттық тіл арқылы сақтап, жан-жақты таратып танытады. Осыған орай белгілі бір халықтың материалдық және рухани мәдениетінің көріністері тілде тарихи-мәдени тілдік таңба ретінде қалыптасады. Демек «әлемді тіл арқылы танудың» әр ұлт тілінде түрлі сипатқа ие екендігі туралы шешімге келіп, осы этнографизмдердің, соның ішінде қамшы сөзінің тілдік сипатын тануға, әр ұлттың болмысын танытуда этнографизмдердің жұмсалуды негізінде келуге болатынына көз жеткізуге болады.

Қолданылған әдебиеттер:

1. Қайдар Ә Қазақ тілінің өзекті мәселелері. Алматы, 1998.
2. Мүсірепов Ғ. «Оянған өлке» 2том Алматы -1980 «Жазушы»
3. Мәшһүр-Жүсіп Көпейұлы. Шығармалары. – Павлодар: ЭКО, 2007. – 485 б.

УДК 340

Оразалина Айгуль Кайратовна

«Ұлттық және халықаралық құқық» кафедрасының студенті

Тұран-Астана университеті

Нұр-Сұлтан қаласы, Қазақстан Республикасы

Ғылыми жетекшісі: з.ғ.магистрі, аға оқытушы **Ягмусова А.Ф.**

СЫБАЙЛАС ЖЕМҚОРЛЫҚҚА ҚАРСЫ ІС-ҚИМЫЛ ЖӨНІНДЕГІ УӘКІЛЕТТІ ОРГАНДАР

УПОЛНОМОЧЕННЫЕ АНТИКОРРУПЦИОННЫЕ ОРГАНЫ

AUTHORIZED ANTI-CORRUPTION BODIES

Аннотация. Мақалада Қазақстан Республикасындағы сыбайлас жемқорлыққа қарсы іс-қимыл жөніндегі уәкілетті органдардың қызметі қарастырылады. Сыбайлас жемқорлыққа қарсы іс-қимыл жөніндегі уәкілетті орган – Қазақстан Республикасының сыбайлас жемқорлыққа қарсы саясатын қалыптастыру мен іске асыруды және сыбайлас жемқорлыққа қарсы іс-қимыл саласында үйлестіруді, сондай-ақ сыбайлас жемқорлық құқық бұзушылықтардың алдын алуды, анықтауды, жолын кесуді, ашуды және тергеп-тексеруді жүзеге асыратын мемлекеттік орган және оның аумақтық бөлімшелері.

Түйінді сөздер. Сыбайлас жемқорлыққа қарсы қызмет, сыбайлас жемқорлық, пара, сыбайлас жемқорлыққа қарсы іс-қимыл, Қазақстан Республикасы.

Аннотация. В статье рассматривается деятельность уполномоченных органов по противодействию коррупции в Республике Казахстан. Уполномоченный орган по противодействию коррупции - государственный орган, осуществляющий формирование и реализацию антикоррупционной политики Республики Казахстан и координацию в сфере противодействия коррупции, а также предупреждение, выявление, пресечение, раскрытие и расследование коррупционных правонарушений, и его территориальные подразделения.

Ключевые слова. Антикоррупционная служба, коррупция, взятка, противодействие коррупции, Республика Казахстан.

Annotation. The article examines the activities of the authorized anti-corruption bodies in the Republic of Kazakhstan. The authorized anti-Corruption body is a state body responsible for the formation and implementation of the anti-corruption policy of the Republic of Kazakhstan and coordination in the field of anti-corruption, as well as prevention, detection, suppression, disclosure and investigation of corruption offenses, and its territorial divisions.

Keywords. Anti-corruption Service, corruption, bribery, anti-corruption, Republic of Kazakhstan.

Сыбайлас жемқорлық – жауапты мемлекеттік лауазымды атқаратын адамдардың, мемлекеттік функцияларды орындауға уәкілеттік берілген адамдардың, мемлекеттік функцияларды орындауға уәкілеттік берілген адамдарға теңестірілген адамдардың, лауазымды адамдардың өздерінің лауазымдық (қызметтік) өкілеттіктерін және соған байланысты мүмкіндіктерін жеке өзі немесе делдалдар арқылы жеке өзіне не үшінші тұлғаларға мүліктік (мүліктік емес) игіліктер мен артықшылықтар алу немесе табу мақсатында заңсыз пайдалануы, сол сияқты игіліктер мен артықшылықтарды беру арқылы осы адамдарды параға сатып алу [1].

Сыбайлас жемқорлыққа қарсы іс-қимыл субъектілеріне:

- 1) сыбайлас жемқорлыққа қарсы іс-қимыл жөніндегі уәкілетті орган;
- 2) сыбайлас жемқорлыққа қарсы іс-қимылдың өзге де субъектілері: мемлекеттік органдар, квазимемлекеттік сектор субъектілері, қоғамдық бірлестіктер, сондай-ақ өзге де жеке және заңды тұлғалар жатады [1].

Сыбайлас жемқорлыққа қарсы іс-қимыл жөніндегі мемлекеттік органдар:

- Қазақстан Республикасы Сыбайлас жемқорлыққа қарсы іс-қимыл агенттігі;
- Қазақстан Республикасы Қаржы мониторингі агенттігі (бұрын – Экономикалық тергеу қызметі).

Сыбайлас жемқорлыққа қарсы іс-қимылдың қалған субъектілері:

- Ішкі істер министрлігі;
- Ұлттық қауіпсіздік комитеті;
- Прокуратура органдары.

Қазақстан Республикасының Сыбайлас жемқорлыққа қарсы іс-қимыл агенттігі (Сыбайлас жемқорлыққа қарсы қызмет) Қазақстан Республикасының Президентіне тікелей бағынатын және есеп беретін сыбайлас жемқорлыққа қарсы іс-қимыл жөніндегі, Қазақстан Республикасының Сыбайлас жемқорлыққа қарсы саясатын қалыптастыруды және іске асыруды және сыбайлас жемқорлыққа қарсы іс-қимыл саласындағы үйлестіруді, сондай-ақ сыбайлас жемқорлық құқық бұзушылықтарды анықтауды, жолын кесуді, ашуды және тергеп-тексеруді жүзеге асыратын мемлекеттік орган болып табылады [2].

Сыбайлас жемқорлыққа қарсы іс-қимылды өз құзыреті шегінде барлық мемлекеттік органдар, ұйымдар, квазимемлекеттік сектор субъектілері мен лауазымды адамдар жүргізуге міндетті. Сыбайлас жемқорлық құқық бұзушылықтарды анықтауды, жолын кесуді, ашуды, тергеп-тексеруді және алдын алуды және оларды жасауға кінәлі адамдарды жауапқа тартуды өз құзыреті шегінде прокуратура, ұлттық қауіпсіздік, ішкі істер, мемлекеттік кіріс, әскери

полиция органдары, Қазақстан Республикасы Ұлттық қауіпсіздік комитетінің Шекара қызметі жүзеге асырады.

Жеке тұлғалар, қоғамдық бірлестіктер және өзге де заңды тұлғалар сыбайлас жемқорлыққа қарсы іс-қимыл кезінде мынадай шараларды қолданады: өздеріне белгілі болған сыбайлас жемқорлық құқық бұзушылықтар жасау фактілері туралы Қазақстан Республикасының заңнамасында белгіленген тәртіппен хабарлайды; Сыбайлас жемқорлыққа қарсы іс-қимыл мәселелері бойынша заңнаманы және құқық қолдану практикасын жетілдіру жөнінде ұсыныстар енгізеді; сыбайлас жемқорлыққа қарсы мәдениетті қалыптастыруға қатысады; сыбайлас жемқорлыққа қарсы іс-қимылдың басқа сыбайлас жемқорлыққа қарсы іс-қимыл жөніндегі орган; Қазақстан Республикасының заңнамасында белгіленген тәртіппен мемлекеттік органдардан сыбайлас жемқорлыққа қарсы іс-қимыл жөніндегі қызмет туралы ақпаратты сұратады және алады; сыбайлас жемқорлыққа қарсы іс-қимыл мәселелері бойынша зерттеулер, оның ішінде ғылыми және әлеуметтік зерттеулер жүргізеді; бұқаралық ақпарат құралдарында түсіндіру жұмыстарын жүргізеді және сыбайлас жемқорлыққа қарсы іс-қимыл мәселелері бойынша әлеуметтік маңызы бар іс-шаралар ұйымдастырады [3].

Жүйелі алдын алу жұмысының, қылмыстық процестің үш буынды моделіне көшудің арқасында Қазақстанда тіркелген сыбайлас жемқорлық фактілерінің саны 29% - ға азайды.

Диаграмма 1. Сыбайлас жемқорлық қылмысының динамикасы

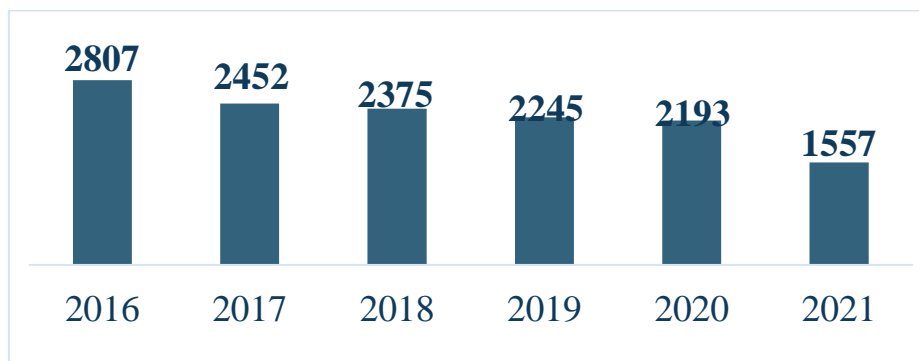

Кесте 1. Құқық қорғау және арнаулы мемлекеттік органдардың сыбайлас жемқорлыққа қарсы іс-қимылға қосқан үлесі (тіркелген қылмыстар саны)

Субъект	2020	2021	Динамика
Сыбайлас жемқорлыққа қарсы қызмет	1632	1037	-37%
Ішкі істер министрлігі	371	326	-12%
Комитет национальной безопасности	89	72	-19%
Ұлттық қауіпсіздік комитеті	78	68	-13%
Экономикалық тергеу қызметі	21	53	+152%

Кесте көп

2. Ең

таралған сыбайлас жемқорлық қылмыстар

Қылмыс түрі	2020	2021	Динамика
Пара беру	625	568	-9%
Пара алу	570	449	-21%

Алаяқтық	316	160	-49%
Сеніп тапсырылған бөтен мүлікті иемденіп алу немесе ысырап ету	268	116	-57%
Лауазымдық өкілеттіктерін теріс пайдалану	193	123	-36%
Парақорлыққа делдал болу	42	36	-14%

Сыбайлас жемқорлық құқық бұзушылық жасағаны үшін 892 адам сотталды (1021 - 2020 жылы), оның ішінде қызметшілер: ішкі істер органдарының – 207 (254), әкімдіктердің және олардың құрылымдық бөлімшелерінің – 150 (211), оның ішінде әкімдердің – 5 (19), Қаржы министрлігінің – 34 (67), ауыл шаруашылығы министрлігінің – 19 (18), Денсаулық сақтау министрлігі – 16 (5), ұлттық қауіпсіздік органдары – 10 (5), Экономикалық тергеу қызметтері – 4 (7), прокуратура – 3 (6), төрешілер-3 (5).

Сыбайлас жемқорлық қылмыс құрылымында жылдан жылға парақорлықтың үлесі өсуде (пара алу және беру, парақорлыққа делдал болу). Егер 2015 жылы бұл әрбір үшінші қылмыс болса (2 733 – тен 895), 2021 жылы-67% - дан астам (1 557-ден 1 053). Бұл бюрократия мен күрделі рәсімдермен байланысты мемлекеттік аппараттың жұмысында қауіпті аймақтардың болуы туралы сигнал.

Жалпы статистиканың төмендеуіне қарамастан, аса ауыр сыбайлас жемқорлық қылмыстар саны (10% - ға), ұсталғандар (10% - ға, 216-дан 235-ке дейін), тұтқындалғандар (13% - ға, 197-ден 223-ке дейін) және бас бостандығынан айыруға сотталғандар (7% - ға) өсті%, 269-дан 289-ға дейін).

Азаматтардың конституциялық құқықтарын қорғау жөніндегі реформалардың арқасында ақтайтын негіздер бойынша қысқартылған сыбайлас жемқорлық қылмыстық істердің үлесі 2021 жылы 30% - ға (1 576-дан 1 096-ға дейін) төмендеді.

Сыбайлас жемқорлыққа қарсы қызмет көп деңгейлі жүйелі сыбайлас жемқорлықты, заңдастырылған қылмыстық схемаларды және ірі ұрлықтарды анықтау және жолын кесу үшін терең әзірлемелер жүргізуге бағытталған.

Бизнеске заңсыз араласудың 91 жағдайы және көлеңкелі экономика субъектілеріне қамқоршылықтың 66 фактісі анықталды. Жүйелі сыбайлас жемқорлықтың 82 фактісі анықталды. 3 ұйымдасқан қылмыстық топтың қызметі әшкереленді (2020 жыл – 0).

Мәселен, елордада көліктік бақылау инспекциясының қызметкерлері 500 млн теңгеге техникалық байқаудың 260 мыңнан астам жалған диагностикалық картасын беруді ұйымдастырды.

Шығыс Қазақстан облысында "Семей орманы" резерватының басшыларын қоса алғанда, 16 адамнан тұратын топ орманды санитарлық кесуге рұқсат бергені үшін пара алды. Бірегей қарағай орманы жойылды.

Қостанайда мамандандырылған халыққа қызмет көрсету орталығының қызметкерлері жүргізуші куәлігін алуға жүздеген емтихан тапсырды.

Сыбайлас жемқорлыққа қарсы қызмет коронавирустық инфекциямен күрес жөніндегі іс-шараларды іске асыру кезінде сыбайлас жемқорлық көріністерінің профилактикасы, анықтау және жолын кесу бойынша жүйелі жұмысты жалғастыруда.

Есепті кезеңде 71 осындай қылмыстық құқық бұзушылық анықталды, олардың негізгі үлесін ұрлау (55%), парақорлық (23%) және лауазымдық өкілеттіктерін теріс пайдалану (7%) фактілері құрайды.

Олардың ең көп саны Нұр-сұлтан қаласында (11), Түркістан (8), Алматы (7), Ақмола (6), Қостанай (6) облыстарында және Алматы қаласында (6) анықталды.

Оқушыларды онлайн оқыту үшін компьютерлік техниканы сатып алуды тексеру аясында 12 қылмыс анықталды (Нұр-сұлтан қ. – 1, Алматы облысы – 4, Атырау – 1, Қостанай – 2, Маңғыстау – 1, Павлодар – 1, Солтүстік Қазақстан-2) 15 млрд теңге.

Әшкереленген тұлғалардың қатарында білім басқармаларының басшылары да бар 4 өңір (Нұр-сұлтан қ., Алматы, Батыс Қазақстан және Павлодар облыстары) бюджеттік қаражатты құнын көтеру және сапасы лайықсыз компьютерлік техниканы жеткізу арқылы ұрлаған.

Сыбайлас жемқорлыққа қарсы қызмет жалған электрондық вакцинация паспорттарын беру фактілерін анықтау және жолын кесу бойынша шаралар қабылдады.

Нәтижесінде 12 сотқа дейінгі тергеу тіркелді (Нұр-сұлтан Қ. – 3, Алматы қ. – 1, Ақмола облысы – 1, Ақтөбе – 1, Алматы – 1, Шығыс Қазақстан-1, қостанай – 1, Павлодар – 1, Түркістан – 2).

Ақмола облысында Көкшетау қаласының Орталық қалалық емханасы мен «Viamedis» ЖШС емханасының медбикелері жалған құжаттарды бірнеше рет өткізу және денсаулық сақтау министрлігі ақпараттық жүйесінің "Вакцинация" электрондық модуліне көрінеу жалған мәліметтер енгізу фактісі бойынша сотталды. Олар азаматтардан нақты инъекция енгізбестен ақшалай сыйақы (10 мыңнан 40 мың теңгеге дейін) алды.

Осы деректер негізінде электрондық үкімет порталында "egov.kz" облыстың 15 тұрғынына коронавирустық инфекцияға қарсы вакцинациялаудың жалған электрондық паспорттары қалыптастырылды.

2021 жылы Сыбайлас жемқорлыққа қарсы қызметпен 20,4 млрд теңге немесе 86% (23,8 млрд теңгеден).

Сонымен қатар, сыбайлас жемқорлыққа қарсы іс – қимыл агенттігі (бұдан әрі-агенттік) негізгі назарды қоғамдық қауіпті салдардың ерте алдын алуға аударады.

Осылайша, мемлекеттік сатып алуларға мониторинг жүргізу арқылы 46,6 млрд теңге сомасындағы бюджет қаражатының тиімсіз пайдаланылуына жол берілмеді.

Осындай алдын алу тәсілі қылмыстық істер шеңберінде де қолданылады. Мысалы, Агенттік Солтүстік Қазақстан облысында көпір құрылысына бөлінген 18 млрд теңгеден астам қаражатты ұрлауға жол берген жоқ.

Қабылданып жатқан алдын алу шараларына қарамастан, сыбайлас жемқорлық аясы азаматтар, бизнес және мемлекет арасындағы қарым-қатынастар сақталуда, сондықтан сыбайлас жемқорлықты жою бойынша батыл реформалар талап етіледі.

Қазақстан Республикасының Президенті бұған ерекше назар аударады көптеген сөз сөйлеулер мен құжаттарда, сайлауалды бағдарламадан бастап.

Қазақстанның 2015-2025 жылдарға арналған сыбайлас жемқорлыққа қарсы стратегиясы сыбайлас жемқорлық деңгейін төмендетуге айтарлықтай үлес қосты, бірақ қоғамның сұраныстары және жаңа сын-қатерлер сыбайлас жемқорлыққа қарсы саясатты қайта жүктеуді талап етеді [4].

Сондықтан мемлекет Басшысының тапсырмасы бойынша 2022-2026 жылдарға арналған жаңа стратегиялық құжат әзірленді.

Негізгі бастамалар қатарында негізсіз баю үшін жауапкершілікті енгізу, қаржылық тергеу институтын енгізу, пара уәдесін/ұсынысын криминализациялау, парасаттылыққа тексеруді енгізу тетігін пысықтау, бюджет процесінің, сатып алудың ашықтығын арттыру, мемлекеттің экономикаға қатысуын қысқарту жөніндегі жүйелі шаралар, сыбайлас жемқорлықты қабылдаудың ұлттық индексіні қалыптастыру, Еуропа Кеңесінің Конвенцияларына қосылу (сыбайлас жемқорлық үшін қылмыстық жауапкершілік туралы) және ЭЫДҰ (халықаралық коммерциялық мәмілелерді жүзеге асыру кезінде шетелдік лауазымды тұлғаларды параға сатып алуға қарсы күрес бойынша) [5].

Онда қаланған реформалар сыбайлас жемқорлыққа қарсы күн тәртібінің орта мерзімді перспективадағы басты бағдары болып табылады.

Transparency International сыбайлас жемқорлықты қабылдау индексындағы Қазақстан позициясының төмендеуі (180-ден 102-позиция) бұл көрсеткіш сыбайлас жемқорлыққа қарсы "классикалық" шараларды ғана емес, саяси, әлеуметтік, экономикалық реформаларды да бағалауды көрсететінін көрсетті [6].

Қолданылған әдебиеттер:

1. «Сыбайлас жемқорлыққа қарсы іс-қимыл туралы» Қазақстан Республикасының 2015 жылғы 18 қарашадағы № 410-V Заңы.
2. «Мемлекеттік басқару жүйесін жетілдіру жөніндегі шаралар туралы» Қазақстан Республикасы Президентінің 2019 жылғы 13 маусымдағы № 12 Жарлығы.
3. Субъекты противодействия коррупции/ Март 29, 2019/ Человек и закон/ Республиканская еженедельная юридическая газета в электронном формате <http://astanazan.kz/?p=469>.
4. «Қазақстан Республикасының 2015-2025 жылдарға арналған сыбайлас жемқорлыққа қарсы стратегиясы туралы» Қазақстан Республикасы Президентінің 2014 жылғы 26 желтоқсандағы № 986 Жарлығы.
5. «Қазақстан Республикасының сыбайлас жемқорлыққа қарсы саясатының 2022 – 2026 жылдарға арналған тұжырымдамасын бекіту және Қазақстан Республикасы Президентінің кейбір жарлықтарына өзгерістер енгізу туралы» Қазақстан Республикасы Президентінің 2022 жылғы 2 ақпандағы № 802 Жарлығы.
6. Transparency International <https://www.transparency.org/en/countries/kazakhstan>

УДК 343.13

Солтанова Айгерим Қайратқызы

студент 4 курса, специальность «Юриспруденция»
кафедра «Национальное и международное право»,

Университет «Туран-Астана»

г. Нур-Султан, Республики Казахстан,

Иманбаев Серик Марденович

профессор кафедры «Национальное и международное право»,

к.ю.н, профессор, Университет «Туран-Астана»,

г. Нур-Султан, Республика Казахстан, e-mail: esirgep57@mail.ru

СОТТАЛҒАНДАРДЫ ТҮЗЕУ ЖӘНЕ ӘЛЕУМЕТТЕНДІРУ ЕРЕКШЕЛІКТЕРІ

ОСОБЕННОСТИ ИСПРАВЛЕНИЯ И РЕСОЦИАЛИЗАЦИИ ОСУЖДЕННЫХ

FEATURES OF CORRECTION AND RESOCIALIZATION OF CONVICTS

Аннотация. В статье раскрываются основные принципы и задачи исправления и ресоциализации осужденных. Авторами произведен анализ особенностей исправления осужденных в Республике Казахстан. Индивидуализация исправительного воздействия проходит в рамках, установленных нормами уголовно-исполнительного права. Согласно которому, любое воздействие на осужденного будет иметь позитивное значение, когда оно основывается на знании личности осужденного.

Ключевые слова. Исправление осужденных, ресоциализация, оценка степени исправления.

Аңдатпа. Мақалада сотталғандарды түзеу мен әлеуметтендірудің негізгі принциптері мен міндеттері ашылған. Авторлар Қазақстан Республикасындағы сотталғандарды түзеу ерекшеліктеріне талдау жасады. Түзеу ықпалын даралау қылмыстық-атқару заңнамасының нормаларында белгіленген шеңберде жүзеге асырылады. Оған сәйкес, сотталушыға кез келген әсер, егер ол сотталушының жеке басын білуге негізделген болса, оң мәнге ие болады.

Түйінді сөздер. Сотталғандарды түзеу, қайта әлеуметтену, түзету дәрежесін бағалау.

Abstract. The article reveals the basic principles and tasks of correction and resocialization of convicts. The authors analyzed the features of the correction of convicts in the Republic of Kazakhstan. The individualization of the correctional impact takes place within the framework established by the norms of the penitentiary law. According to which, any impact on the convict will have a positive value when it is based on knowledge of the identity of the convict.

Keywords. Correction of convicts, resocialization, assessment of the degree of correction.

Введение. Одна из основных целей отрасли уголовно-исполнительного права является исправление осужденных.

Под *исправлением* понимается - формирование у осужденных уважительного отношения к личности, обществу, труду, нормам, правилам и традициям социума и стимулирование правопослушного поведения [1].

Исправление осужденных является важнейшим направлением деятельности учреждений и органов, исполняющих наказание в виде лишения свободы. От своевременного и качественного достижения этой цели уголовного наказания зависит эффективность работы не только исправительных учреждений, но и всех других правоохранительных органов, ведущих борьбу с преступностью.

В связи с тем, что этот процесс - сугубо внутренний и психологически сложный, то не существует внешних достоверных критериев для установления наличия и определения истинности такого результата [2].

Ресоциализация - это совокупность правовых, организационных, педагогических, психологических, воспитательных и иных мер воздействия на осужденных, применяемых с целью изменения их негативных ценностных ориентаций, устранения отрицательных последствий изоляции осужденных, закрепления результатов исправления, и оказания им постпенитенциарной помощи.

Ресоциализация личности осужденных связана, прежде всего, с их ценностной переориентацией, формированием у них механизма социально-положительного целеполагания, отработкой прочных стереотипов социально-положительного поведения [3]

Задачи ресоциализации осужденных:

1. перевоспитание (формирование перед ним позитивных целей на фоне позитивных же амбиций);
2. приобщение к трудовой деятельности (выявление его склонностей в профессиональном плане);
3. адаптация к нормальному существованию в обществе (помощь в организации планирования своей дальнейшей жизни, в формировании общественно-значимых ценностей, положительных характеристик личности) [4].

В отличие от «исправления» термин «ресоциализация» шире, поскольку не исключая возможности изменения сознания осужденного, он направлен на его подготовку к жизни в обществе после отбытия наказания.

В соответствии с ч.1 ст.8 УИК РК В исправлении осужденных могут участвовать попечительские и общественные наблюдательные советы, профессиональные союзы, комитеты родителей осужденных, трудовые коллективы, зарегистрированные в установленном законодательством Республики Казахстан порядке общественные объединения, религиозные объединения, политические партии, общественные и благотворительные фонды, другие организации, а также граждане путем:

1. проведения социологических и иных мониторингов;
2. участия в разработке и общественном обсуждении проектов нормативных правовых актов в сфере уголовно-исполнительной деятельности;
3. участия в изыскании, предоставлении, распределении и наблюдении за

использованием гуманитарной и благотворительной помощи осужденным;

4. разработки и реализации программ и проектов, направленных на совершенствование деятельности уголовно-исполнительной системы и социально-правовую помощь осужденным;

5. оказания иного содействия учреждениям и органам, исполняющим наказания и иные меры уголовно-правового воздействия, в формах, не противоречащих законодательству Республики Казахстан [1]

Основой для исправления должно быть его нравственное возрождение в результате изменений в его сознании.

Ретроспективный анализ значения «исправления» в науке, законодательстве и практике советского периода показал, что если под этим, прежде всего, понималась конечная цель, то для практики пенитенциарных учреждений в основном это означало процесс [2].

Методология. Исправить преступника - значит осуществить его глубинную личностную перестройку, изменить личностную направленность, сформировать новый социально-адаптированный стиль его жизнедеятельности [3].

Согласно ч. 1 ст. 7 Уголовно-исполнительного кодекса Республики Казахстан от 5 июля 2014 года, *основными средствами исправления осужденных являются:*

- 1) режим отбывания наказания;
- 2) воспитательное воздействие;
- 3) поддержание позитивных социальных связей;
- 4) общественно полезный труд;
- 5) получение начального, основного среднего, общего среднего, технического и профессионального образования;
- 6) общественное воздействие [1].

Средства исправления осужденных применяются с учетом вида наказания, характера, степени общественной опасности, формы вины и мотивов совершенного уголовного правонарушения, личности осужденного и его поведения во время отбывания наказания [5, с. 62]

Критериями оценки исправимости осужденного могут выступать следующие нравственные и юридические показатели:

- отношение осужденного к совершенному преступлению и к назначенному наказанию
- отношение осужденного к порядку и условиям отбывания назначенного наказания
- отношение осужденного к исправительному воздействию
- социальная характеристика осужденного

Уголовно-исполнительное законодательство, соответственно, и практика пенитенциарной системы, нацелены на достижение гипотетической цели - исправление осужденного, результаты которого объективно оценить крайне затруднительно (даже если применять в отношении осужденных технические средства в виде - детектора лжи).

В местах лишения свободы оценка, даваемая администрацией учреждения осужденному в таких нормативно-закрепленных вариациях, как «встал на путь исправления», «твердо встал на путь исправления», «доказал свое исправление» либо «не встал на путь исправления», является определяющим критерием степени его исправления [2].

Однако критерии оценки степени исправления осужденного надлежит регламентировать, прежде всего, в уголовно-исполнительном законодательстве, и только суду следует оценивать эту степень.

Исправимость осужденного оценивается в следующих степенях:

- характеризуется положительно, и не нуждается в полном отбывании назначенного судом наказания
- характеризуется положительно

- характеризуется неопределенностью в поведении либо имеет неустойчивую социальную установку
- характеризуется отрицательно либо не стремится к исправлению
- злостный нарушитель установленного порядка отбывания наказания [6, с. 147].

Всё это напрямую влияет на объем и характер прав осужденного, в том числе право на перевод из одних условий отбывания наказания в другие внутри мест лишения свободы, условно-досрочное освобождение, а также на многое другое.

Применение вышеуказанных мер в совокупности исправительными учреждениями охарактеризовывается как общее гуманитарное воздействие на заключенных. В основе таких мер лежат «общеизвестные ценности - нравственные нормы, религиозные установки, национальные и мировые культурные ценности, которые целенаправленно обращены к лицам, лишенным свободы либо доступны им для восприятия» [7, с. 123]

Перед работниками исправительного учреждения стоит задача диагностики личностных дефектов осужденных, разработки обоснованной программы их исправления, предупреждения тех отрицательных «влияний тюрьмы», которые содействуют криминализации личности.

Существенна также адекватная диагностика личностных психологических барьеров, системы психологической защиты личности

Источники получения информации о личности и методы ее изучения:

- Изучение материалов личного дела осужденного и иных документов - ознакомление с автобиографией и характеристикой, данной различными учреждениями и следователем, с содержанием приговора и другими материалами личного дела, выявление ценностно-ориентационных и поведенческих особенностей осужденного, его ролевого статуса в преступном сообществе, изучение поведения в процессе предварительного следствия и судебного разбирательства, анализ публикаций, переписки, социальных связей.

- Объективное и включенное наблюдение - получение и анализ данных о проявляемых осужденным личностных качествах в различных условиях жизнедеятельности - особенности взаимоотношений с людьми в зависимости от их группового статуса, предпочитаемый стиль поведения, объекты повышенной ориентации, деформированность отдельных социальных качеств, зоны повышенной чувствительности.

- Изучающая беседа - получение сведений от осужденного по определенной программе с целью выявления личностных позиций, системы его отношений к различным социально значимым явлениям, жизненного пути личности, возможностей опоры на положительные качества личности.

- Анализ данных медицинского обследования - ознакомление с состоянием физического и психического здоровья осужденного, с рекомендациями по организации его труда и быта в связи с возможными личностными акцентуациями, психопатическими проявлениями.

- Анализ данных о психических особенностях личности - интеллектуальных (уровень интеллектуальных возможностей, широта кругозора, обоснованность суждений), волевой и эмоциональной сфер (особенности принятия решений, самостоятельность, а также настойчивость реализации, сфера импульсивных проявлений, преобладающие эмоциональные состояния, склонность к аффективному поведению).

- Анализ результатов различных воспитательных воздействий (разработка системы средств эффективного ресоциализирующего воздействия на данную личность, коррекция системы воспитательных воздействий) [3].

Методы убеждения и принуждения по-прежнему не теряют актуальности.

Дискуссия. Как известно, ранее основным средством исправления был труд, соответственно, и учреждения назывались исправительно-трудовыми.

Между тем в европейских странах еще в XIX веке юридическая общественность говорила о невозможности исправить человека в положительную сторону путем изоляции его от законопослушного общества.

Ученые советского периода также постепенно приходили к пониманию абсурдности рассматриваемой цели [2].

Отсутствует единство мнений о содержании понятия «исправление осужденного», которое является материальным основанием применения условно-досрочного освобождения от отбывания наказания.

В связи с чем, в законодательстве и практике многих зарубежных стран, далеких от положений советской пенитенциарной науки, вообще не ставится цель по исправлению преступников с помощью содержания в тюрьмах.

Ожидание свободы предопределяет поведение многих осужденных. В работе Степанова В.В. исправление осужденного как материальное основание применения условно-досрочного освобождения от отбывания наказания поднимается вопрос о правовой природе условно-досрочного освобождения [5, с. 63].

Общее гуманитарное воздействие, направленное на исправление и ресоциализацию заключенных должно быть, по выражению С.В. Позднышева, «социальными клиниками». Это означает, что поступающие в них люди должны выходить социально лучшими, то есть более приспособленными к жизни в обществе [4, с. 398]

Система подготовки к освобождению осужденных в учреждениях УИС должна быть ориентирована на приобретение и формирование эффективного организационного механизма восстановления социального статуса личности в гражданском обществе.

После освобождения проблема возвращения в прежнее социальное окружение возникает даже у тех, кто совершил преступление неумышленно [8, с. 128].

Особого внимания требует социальная работа с осужденными по подготовке их к освобождению и созданию предпосылок для успешной социализации (трудоустройства, решения жилищной проблемы и т. д.).

В связи с тем, что исправление осужденного, когда он отказывается от совершения новых преступлений в силу нравственной переориентации, еще не гарантирует возвращение в социум личности, способной адаптироваться к реалиям свободной жизни. Государство, наказывая лицо за совершение преступлений, должно нацелить уголовное наказание и систему исполнения наказаний на возвращение в общество не только законопослушного, но и подготовленного индивида [6, с. 52].

Во многих государствах начался процесс переосмысления сути и целей наказания в виде лишения свободы. *Сегодня преобладающим в пенитенциарной науке является положение, что исправление наказания в виде лишения свободы должно быть ориентировано не на исправление, а на ресоциализацию и/или дополнительную социализацию* [9, с.268]

Ресоциализация осужденных должна быть персонально направленной в зависимости от психологической характеристики личности конкретного преступника, совершенного им правонарушения, поведения в период отбывания наказания, отношения к жертве правонарушения, планов осужденного на будущее и т.д.

Существуют множество показателей, по которым можно судить о готовности человека к возвращению к свободной жизни:

1. наличие/восстановление необходимых документов (удостоверение личности, ИИН и др.);
2. получение в период отбывания наказания образования;
3. решение вопроса о месте его будущего проживания;
4. восстановление родственных связей;
5. решение вопроса с трудоустройством после освобождения,
6. решение вопроса социальных пособий в случаях с инвалидами;
7. привитие некоторых распространенных в обществе навыков (например, умение работать на компьютере);
8. обладание информацией о порядке и механизме решения того или иного правового или социального вопроса;

9. получение необходимого объема информации и знаний о произошедших изменениях в стране за время его нахождения в изоляции [2].

Среди осужденных - люди, потерявшие ценностную ориентацию в жизни, многие из них страдают от аутизма (болезненной социальной отчужденностью), различными психическими аномалиями - психопаты, невротики, лица с крайне пониженной психической саморегуляцией.

Результаты. Установлено, что пребывание в учреждениях лишения свободы свыше пяти лет вызывает необратимые изменения в психике человека.

Вынужденное пребывание в стадных условиях ведет к примитивизации личности, ее крайнему огрублению, снижению уровня критической самооценки личности, к утрате ее самоуважения и остатков социальной идентификации [10, с. 73-82].

Заключение. В данной статье проанализированы особенности психологии осужденных, основные принципы и задачи исправления, а также ресоциализации осужденных, причины, по которым осужденные возвращаются к преступному образу жизни. Идея ресоциализации, на наш взгляд, связывается с мерами оказания социально-психологической помощи осужденному, находящемуся в изоляции.

Из всего вышесказанного следует, что задача исправления осужденных сложна и трудоемка. Ее решение требует комплексного подхода и специальных психологических познаний, ориентации в структуре личности, динамике ее поведения, в значимых для нее средствах воздействия.

Список используемой литературы:

1. Уголовно-исполнительный кодекс Республики Казахстан (с изменениями и дополнениями по состоянию на 09.06.2021 г.);
2. Исправление или ресоциализация - [Электронный ресурс]: Режим доступа: URL.: https://online.zakon.kz/Document/?doc_id=31346284&pos=6;-106#pos=6;-106
3. Еникеев М.И. Психологический энциклопедический словарь. М.: Проспект, 2010. – 560с - [Электронный ресурс]: URL.: <https://wiki.1vc0.ru/enciklopediya/psixologiya/otraslipсихologii/yuridicheskaya-psixologiya/ispravitelnaya-psixologiya.html>
4. Дмитриев Ю.А., Казак Б.Б. Пенитенциарная психология. Ростов н/д: Феникс, 2007. – 681с
5. Баранов Ю.В. Стадии ресоциализации осужденных в свете новых социолого-антропологических воззрений и социальной философии. СПб., 2006. – 288с
6. Психологическое изучение личности осужденного. Сборник материалов - Самара: ГУИН Минюста России по Самарской области, 2004. - 145с.;
7. Усик Д.В. Международно-правовые стандарты по обращению с осужденными и проблемы их отражения в законодательстве об исполнении наказания в виде лишения свободы. Дисканд. юрид. наук. - М.: Академия МВД РФ.1993. - С. 123
8. Брушлинский А.В. Мышление и прогнозирование // Субъект: мышление, учение, воображение. М., 1996. С. 103-339;
9. Хомич, В. М. Отчет национального эксперта в области применения уголовных санкций / В. М. Хомич // Рекомендации по более широкому применению международных стандартов в области прав человека в процессе отправления правосудия в Республике Беларусь. – Минск, 2009. – С. 265–292. [Электронный ресурс]: Режим доступа: URL.: http://www.lawtrend.org/wp-content/uploads/2015/01/rekomendacii_2009.pdf
10. Белобородов А.Г. Динамика образа права преступников по мере отбывания наказания в местах лишения свободы // Прикладная психология. 2001. №1. С. 73-82;

РОЛЬ МОТИВАЦИИ В ОБУЧЕНИИ НЕРОДНОМУ ЯЗЫКУ

БАСҚА ТІЛДІ ОҚЫТУДА МОТИВАЦИЯНЫҢ РӨЛІ

THE ROLE OF MOTIVATION IN TEACHING A NON-NATIVE LANGUAGE

Аннотация. В статье рассматриваются вопросы овладения неродным языком, роль мотивации в его изучении. Какие приемы обеспечивают мотивацию, как можно добиться результата и повышать свой языковой уровень. Причины угасания мотивации.

Ключевые слова. Мотивация, самообразование, прогресс, страноведческая мотивация.

Аннотация. Мақалада ана тілін меңгеру мәселелері, оны оқудағы мотивацияның рөлі қарастырылады. Қандай әдістер мотивация береді, нәтижеге қалай қол жеткізуге және тіл деңгейіңізді жақсартуға болады. Мотивацияның жоғалу себептері.

Түйінді сөздер. Мотивация, өзін-өзі тәрбиелеу, прогресс, аймақтық мотивация.

Annotation. The article deals with the issues of mastering a non-native language, the role of motivation in its study. What techniques provide motivation, how you can achieve results and improve your language level. Reasons for the loss of motivation.

Keywords. Motivation, self-education, progress, regional motivation.

Без знания иностранного языка уже нельзя представить современного и успешного человека компетентным специалистом.

В связи с этим растет и сфера применения неродного языка в повседневной и профессиональной деятельности, возникает потребность в совершенстве овладеть русским и английским языками.

Как пишут ученые, преподаватели всех вузов нашей страны стремятся применить в процессе обучения инновационные методы и приёмы организации учебного процесса для совершенствования методики преподавания неродного языка и повышения мотивации студентов к его изучению.

На рынке труда всё чаще работодатели требуют от претендента знание хотя бы одного иностранного языка, так как «международное сотрудничество расширяет государственные границы, возможности коммуникации стали необходимыми настолько, что представить себе образованного и успешного человека без знания иностранного языка становится невозможным»[1].

Обучаясь в вузе, мы видим, что преподаватели русского и иностранного языка помогают нам овладеть на профессиональном уровне неродным языком, помогают нам не останавливаться на достигнутом результате и регулярно повышать свой языковой уровень.

Как эффективно овладеть языком? Можно ли в совершенстве овладеть несколькими языками.

Как подчеркивают ученые, только тогда, когда образование переходит в самообразование и желание познания, возможно достижение результатов.

Для решения основных задач овладения иностранным языком ученые предлагают некоторые технологии, к которым относятся:

Во-первых формирование приёмов самостоятельной работы и умений самообразования; во-вторых, приобретение умений и навыков самостоятельной

деятельности; в-третьих, необходимо вдохновение к изучению неродного языка, отношение и мотивация к его овладению.

Также интересно изучать язык, если есть интерес к культуре, обычаям, традициям страны - носителям языка, то они будут стремиться изучать язык, совершенствовать его, чтобы было доступно получение интересной информации из исходных источников, что позволит расширить мировоззрение и кругозор. Также владение языком поможет пользоваться им, как средством межкультурной коммуникации, общей и речевой культуры, личностной ориентации, для раскрытия творческого потенциала.

Что такое мотив и что есть мотивация?

Попробуем ответить на эти вопросы. Рассмотрим их подробнее. **Мотив** от латинского «*moveo*» (мотив) - «двигаю». Это многозначное понятие с точки зрения психологии. «Мотив - динамический процесс физиологического и психологического плана, управляющий поведением человека, определяющий его направленность, организованность, активность и устойчивость, это «определённая потребность»[2].

Иными словами, мотив - это причина поступков, побуждение к деятельности, осознанная потребность, которые обуславливают поведение человека. Например, *жажда знаний* - это потребность, необходимость знать; *желание получить знания* - это цель поведения; знания, которые стремятся получить.

Мотивация (от лат. «*movere*») - побуждение к действию; психофизиологический процесс, управляющий поведением человека, задающий его направленность, организацию, активность и устойчивость; способность человека деятельно удовлетворять свои потребности[3].

Для процесса познания очень важна мотивация. Лингвисты отмечают, что с начала изучения неродного языка интерес к овладению языком находится на высоком уровне, они пытаются говорить на нём, понять иностранную речь, читать, смотреть фильмы и слушать песни без перевода, но позднее мотивация угасает.

Почему? Какова причина угасания мотивации?

Одна из причин угасания мотивации в том, что сталкиваясь с определенными трудностями, слабеет воля, понижается активность и успеваемость, отношение к изучению неродного языка меняется, мотивация гаснет, постепенно отодвигая цель овладения языком на «задний план».

Мы считаем, что надо дать студентам, изучающим неродной язык, почувствовать прогресс в его овладении, он должен испытывать удовлетворение от выполняемой деятельности. Конечно, преподаватель «может лишь опосредованно повлиять на мотивацию, создавая предпосылки и формируя основания, на базе которых у учащихся возникает личная заинтересованность в работе»[4].

В настоящее время, когда делается большой акцент на заинтересованность студентов в учебно-познавательной активности в процессе изучения неродного языка, в частности овладение английским языком, влияют социальные мотивы, которые оказывают стимулирующее воздействие на процесс его изучения и овладения.

Социальная мотивация представляет собой систему мероприятий, направленных на материальное, моральное, профессиональное стимулирование деятельности в целях усиления личной заинтересованности в высокой эффективности и результатах труда.

По мнению П.М. Якобсона, широкая социальная мотивация является основанием для овладения иностранным языком; узколичная мотивация - отношение к овладению иностранным языком

Кроме внешней мотивации на овладение неродным языком воздействует и внутренняя мотивация, которая отвечает за удовлетворение потребностей, за ощущение радости от успехов. Данный вид внутренней мотивации выражает желание и тягу к общению, однако его сложнее сохранить. Коммуникативная мотивация - это мотивация к иноязычному общению, мотивации происходит через коммуникативные ситуации и стимулирование поисковой деятельности в языковом материале. Осознание, что знание иностранного языка и

владение профессиональными терминами на нем пригодится им в их будущей профессии уже формируют положительную мотивацию.

Большую роль играет создание на занятиях ситуативных задач, приближенных к реальным, которые обеспечивают полноценное общение на изучаемом языке, развивают воображение и фантазию студентов, побуждают их к участию в играх (деловых, ролевых и др.), в инсценировках, круглых столах, мини-конференциях, что и позволяет им самостоятельно высказываться на актуальные и волнующие их темы.

Мотивация будет высокой, если учебный материал содержит интересные тексты и задания, которые бы вызывали у студентов эмоциональные и интеллектуальные порывы. Чем интереснее материал, тем больше лексических единиц и речевых образцов запомнятся.

Если обучение строится на ситуативных заданиях, составляются осмысленные собственные предложения, применяются сознательно в контексте, в логической последовательности, то успех положительной мотивации обеспечена.

«Очень важно правильно создать учебно-речевые ситуации, стимулирующие общение учащихся средствами иностранного языка, применять нестандартные формы занятия, адекватно использовать парные, групповые и коллективные формы работы, повышающие самостоятельность студентов при выполнении учебных действий» [4].

Ученые отмечают, что «обучение неродному языку, как и обучение в целом, должно способствовать развитию лингвистических способностей обучающихся, строиться на взаимном сотрудничестве и партнёрстве субъектов учебного процесса, только тогда происходит формирование положительной мотивации»[5].

В психолого-педагогической литературе даны несколько разновидностей мотивации:

1. *«Целевая мотивация»* - хорошо усваивается то, что нужно для этой деятельности, на что она направлена и с помощью чего осуществляется.

2. *Мотивация успеха* - если предмет «удаётся», то его изучают с удвоенным интересом. Мотивация в изучении иностранных языков значительно возрастает, если перспективы использования знаний реализуются не только на занятии, но и во внеклассной деятельности.

3. *Страноведческая мотивация* - язык быстро реагирует на все социальные изменения в жизни той или иной страны. В нем находят отражения нравы и обычаи страны. Все это имеет огромную ценность для понимания социальной природы языка.

4. *Эстетическая мотивация* помогает превращать изучение языка в удовольствие» [6].

Хорошему овладению неродным языком способствует чтение и перевод текста на иностранном языке. На своем опыте убеждаемся, что запоминание каждой новой лексической единицы или словосочетания происходит лучше, если используются различные технологии.

Таким образом, анализ научно-методической литературы показал, что мотивация играет огромную роль в обучении неродному языку. Мотивированные студенты хорошо ориентируются в быстром потоке иноязычной информации и отлично применяют в устной и письменной речи свои сформированные знания и умения, что, несомненно, ведет к становлению высококвалифицированной и конкурентоспособной личности.

Список использованной литературы:

1. Батунова И.В. Современные педагогические технологии на уроках иностранного языка как важное условие повышения качества образовательного процесса // IV Международная научно-практическая конференция: Научные перспективы XXI века. Достижения и перспективы нового столетия - Новосибирск: Международный научный институт «EDUCATIO», 2014. - С.126-128.

2. Швалова Г.В. Формирование мотивации студентов технического вуза при изучении профессионального иностранного языка // Научно-методический электронный журнал

«Концепт» No11 (15). URL: <http://cyberleninka.ru/article/n/formirovanie-motivatsii-studentov-tehnicheskogo-vuza-pri-izuchenii-professionalnogo-inostrannogo-yazyka> (дата обращения: 22.03.2018).

3. Википедия - свободная энциклопедия <https://ru.wikipedia.org/wiki/> (дата обращения: 07.08.2018).

4. Безбородова М.А. Мотивация в обучении английскому языку // Молодой ученый. - 2009. - No8(8). - С. 156-160. - URL <https://moluch.ru/archive/8/567/> (дата обращения: 30.07.2018).

5. Айкенова Р.А. Обучение языку с применением информационных технологий. Монография. Издательство КГМУ, Караганда, 2009.-С. 319.

6. Божович Л.И. Проблема развития мотивационной сферы ребенка // Изучение мотивации поведения детей и подростков / Под ред. Л. И. Божович и Л. В. Благоннадежиной; Науч.-исслед. ин-т общ. и пед. психологии АПН СССР. - М.: «Педагогика», 1972. - С. 7-44. - URL: <http://psychlib.ru/inc/absid.php?absid=73530.6>.

7. Леонтьев А. А. Потребности, мотивы, эмоции. Конспект лекций. - М.: Издательство МГУ, 2001

УДК 343.2/.7

Найзабеков Арслан Абдрахманович

магистрант, 2 курс

Специальность: «Юриспруденция», 2 года обучения
университет «Туран-Астана»

ПРИМЕНЕНИЕ БЛОКЧЕЙН ТЕХНОЛОГИИ В СФЕРЕ ВЫСШЕГО ОБРАЗОВАНИЯ, КАК ПРОТИВОДЕЙСТВИЕ КОРРУПЦИИ

СЫБАЙЛАС ЖЕМҚОРЛЫҚҚА ҚАРСЫ ШАРА РЕТІНДЕ ЖОҒАРЫ БІЛІМ БЕРУ САЛАСЫНДА БЛОКЧЕЙН ТЕХНОЛОГИЯСЫН ҚОЛДАНУ

THE USE OF BLOCKCHAIN TECHNOLOGY IN THE FIELD OF HIGHER EDUCATION AS AN ANTI-CORRUPTION MEASURE

Аннотация. Борьба с коррупцией является главным приоритетом для всех развивающихся стран мира. Коррупция подрывает авторитет и имидж стран мира, что очень негативно сказывается во всех отраслях сферы жизни, в частности в образовании. В настоящее время в сфере высшего образования уделяется особое внимание к коррупции, в частности коррупционным рискам. В статье автором рассматривается применение технологии блокчейн в сфере высшего образования Республики Казахстан. Как раз таки, применение блокчейн технологии в сфере высшего образования даст положительный результат по противодействию коррупции, с учетом опыта зарубежных стран. В работе приведена работа технологии блокчейн не только в сфере образования, но и в других отраслях, которые наглядно показывают эффективную работу данной технологии. В связи с этим, автором сделано предложение по снижению коррупции и ее рисков посредством применения технологии блокчейн в сфере высшего образования, в результате которых будут минимизированы факторы коррупционного риска, что приведет к искоренению коррупции в вузовской среде.

Ключевые слова. Коррупционные риски, коррупция, высшие учебные заведения, технология блокчейн, хеш-код.

Аннотация. Сыбайлас жемқорлыққа қарсы күрес әлемдегі барлық дамушы елдер үшін басты басымдық болып табылады. Сыбайлас жемқорлық әлем елдерінің беделі мен имиджіне нұқсан келтіреді, бұл өмірдің барлық салаларына, әсіресе білім беру саласына өте

жағымсыз әсер етеді. Қазіргі уақытта жоғары білім саласында сыбайлас жемқорлыққа, атап айтқанда сыбайлас жемқорлық тәуекелдеріне ерекше көңіл бөлінуде. Мақалада автор блокчейн технологиясын Қазақстан Республикасының жоғары білім беру саласында қолдануды қарастырады. Дәл сол сияқты, шет елдердің тәжірибесін ескере отырып, жоғары білім саласында блокчейн технологиясын қолдану сыбайлас жемқорлықпен күресте оң нәтиже береді. Осы мақалада блокчейн технологиясының тек білім беру саласында ғана емес, сонымен қатар осы технологияның тиімді жұмысын айқын көрсететін басқа да салалардағы жұмысы көрсетілген. Осыған байланысты автор жоғары білім саласында блокчейн технологиясын қолдану арқылы сыбайлас жемқорлықты және оның тәуекелдерін азайту туралы ұсыныс жасады, соның нәтижесінде сыбайлас жемқорлық тәуекел факторлары барынша азайтылады, бұл сыбайлас жемқорлықтың жойылуына әкеледі. университет ортасы.

Түйінді сөздер: сыбайлас жемқорлық тәуекелдері, сыбайлас жемқорлық, жоғары оқу орындары, блокчейн технологиясы, хэш-код,

Abstract. The fight against corruption is a top priority for all developing countries in the world. Corruption undermines the authority and image of the countries of the world, which has a very negative impact in all sectors of life, in particular in education. Currently, in the field of higher education, special attention is paid to corruption, in particular corruption risks. In the article, the author considers the use of blockchain technology in the field of higher education of the Republic of Kazakhstan. Just the same, the use of blockchain technology in the field of higher education will give a positive result in combating corruption, taking into account the experience of foreign countries. The work shows the work of blockchain technology not only in the field of education, but also in other industries that clearly show the effective operation of this technology. In this regard, the author made a proposal to reduce corruption and its risks through the use of blockchain technology in the field of higher education, as a result of which corruption risk factors will be minimized, which will lead to the eradication of corruption in the university environment.

Key words: corruption risks, corruption, higher education institutions, blockchain technology, hash code.

Введение. Коррупция – явление растяжимое, но фактов привлечения к ответственности за коррупцию значительно меньше, чем реально совершаемых коррупционных преступлений. Какой бы измеритель не был нам известен, но ни один существующий измеритель коррупции не способен подтвердить ее конкретный уровень. Как показывает статистика, лучше всего можно узнать о наличии коррупционного риска, нежели чем об установленных фактах.

Необходимость анализа коррупционных рисков в образовательных организациях обусловлена рядом причин. Прежде всего, это те негативные последствия, к которым может привести коррупция в образовании:

- значительное нарушение в распределении государственного финансирования;
- подрыв равного доступа к качественному образованию;
- снижение уровня профессиональной элиты;
- принятие коррупции учениками и студентами в качестве одной из важнейших поведенческих норм, т.е. встраиванию коррупции в ткань общественной жизни [1].

К негативным последствиям коррупции в высших учебных заведениях можно отнести вовлеченность в коррупционную практику молодежи. Участие в таких порочных схемах, обучающийся в дальнейшем выпускник, воспринимает коррупцию - как нормальное явление и возможно в дальнейшей деятельности будет распространять такую же порочную социальную практику.

Борьба с коррупцией является приоритетным направлением, т.к. это негативное явление сдерживает социально-экономическое развитие страны. Однако в последнее время в Казахстане пересматривается само отношение к данному понятию. Слово «коррупция» должно со временем вообще исчезнуть из лексикона казахстанцев, которые идут по пути нулевой терпимости к коррупционным проявлениям. Целью борьбы с данным негативным явлением является не уголовное наказание в отношении нечестных на руку чиновников, а

именно превенция, то есть предупреждение от совершения подобных правонарушений. Именно поэтому Закон Республики Казахстан «О борьбе с коррупцией» от 2 июля 1998-го года утратил свою силу с принятием Закона РК «О противодействии коррупции» 18 ноября 2015-го года. Мы должны не бороться с коррупцией, которая уже появилась как социальное явление, а противодействовать ее появлению.

Не смотря на создание данного нормативного правового акта, стоит отметить, что это является не достаточным действием для борьбы с коррупцией, ввиду того, что нужен новый механизм, который будет соответствовать принципу Конвенции ООН по противодействию коррупции наряду и с Уголовным кодексом Республики Казахстан, а именно принцип прозрачности (открытости).

Данный принцип в нашем случае подразумевает полностью открытый доступ о проделанной работе, в том числе доступ к отчетам, сведениям и всевозможным информациям, которые способствовали снижению коррупции, что и является по мнению автора эффективным механизмом по нейтрализации коррупции.

Внедрение технологии блокчейн позволит ускорить темпы развития образования и науки Республики Казахстан, а также реализация принципа прозрачности (открытости). В конечном счете, данная технология направлена на улучшение качества образовательного процесса. В недалеком будущем данная технология создаст основу перехода на принципиально новую траекторию – цифровое образование будущего.

Используя информационные и коммуникационные технологии, гражданское общество играет все более важную роль в управлении, содействуя прозрачности и подотчетности в борьбе с коррупцией. Агентства по развитию могут усилить антикоррупционные инициативы, возглавляемые гражданским обществом, основанные на ИКТ, путем финансирования проектов и программ, которые способствуют созданию институциональной среды, способствующей участию в государственных делах, развитию сотрудничества и мобилизации, а также развитию потенциала и все будет делаться прозрачно (открыто) [2].

Основная часть.

Блокчейн – база данных, состоящая из цепочек транзакций, имеющая определенные правила и предоставляющая доступ к информации. Всё это исключает мошеннические действия, кражу персональных данных, защищает имущественные права и т.д. Принцип работы данной технологии можно охарактеризовать, с одной стороны, как огромное количество электронных таблиц, объединённых в общую базу данных, с другой – как группу реестров, позволяющую простым пользователям менять базовый код и наблюдать за общим прохождением процесса транзакции. Этот принцип действительно очень прост в использовании, что позволяет работать в данной базе без посредников [3].

Согласно книге Мелани Свон «Блокчейн: Схема новой экономики», можно выделить три условные области применения данной технологии:

Блокчейн 1.0 – это валюта. Криптовалюты применяются в различных приложениях, имеющих отношение к деньгам, например системы переводов и цифровых платежей.

Блокчейн 2.0 – это контракты. Целые классы экономических, рыночных и финансовых приложений, в основе которых лежит блокчейн, работают с различными типами финансовых инструментов – с акциями, облигациями, фьючерсами, закладными, правовыми титулами, умными активами и умными контрактами.

Блокчейн 3.0 – приложения, область которых выходит за рамки финансовых транзакций и рынков [4]. К этой области и будет относиться блокчейн в образовании.

Блокчейн дает возможность всему человечеству оптимизировать самые различные сферы жизни. Одним из преимуществ этой технологии является то, что её практически невозможно взломать и нет необходимости в привлечении третьих лиц. Весь принцип работы блокчейна основан на математике и криптографии. Со временем, блокчейн внедрится во все сферы деятельности, в том числе и в образование. В настоящее время существует ряд проблем в образовании.

Правительство в Дубае поставило перед собой цель стать первым в мире государством с блокчейн-технологией. В 2016 г. представители 30 правительственных ведомств сформировали комитет, который занимается исследованием возможностей использования новой технологии в отношении медицинских баз данных, перевозок, регистрации бизнеса и предотвращения распространения «кровавых (конфликтных) алмазов». Комитет состоит из 46 членов, каждый из которых является ключевым игроком в блокчейн-индустрии и формирует рынок изо дня в день. Он включает государственные учреждения, международные компании, ведущие банки ОАЭ, свободные зоны и международные технологические фирмы блокчейна, в том числе: Microsoft, Du, SAP, IBM, Cisco, TECOM, Dubai Holding, Dubai Multi Commodities Centre (DMCC), Emirate NBD, Emirates Islamic, Dubai International Financial Center (DIFC), Souq.com, Careem, Mashreq, InfoSys, Wamda, Propertyfinder.com, Kraken, BitOasis, Umbrellab, AstroLabs, Yellow Pay, Smart Start Fund, Etheruem, Viktor Koenig LLC, Privity FZ LLC, Digitus, Networkint, Michael Mainelli, Vinay Gupta, Smart Dubai Office и электронное правительство DubaiSmartGovernment [5]

Компания Samsung SDS получила заказ от правительства Сеула на разработку дорожной карты посредством применения блокчейн-технологии для административных нужд. Правительство планирует для начала испытать блокчейн в муниципальных масштабах к 2022 г., включая общественный транспорт, социальное обеспечение и общественную безопасность, поэтому собирает информацию от горожан. Конечная цель — повысить удобство граждан и увеличить прозрачность [6].

Рассмотри же, какую позицию и отношение показывает Республика Казахстан касательно блокчейн технологий.

Осенью 2017 г, в г. Алматы прошла первая конференция, посвященная блокчейну, майнингу и ICO – Blockchain & Bitcoin Conference Almaty, на которой 14 спикеров из Казахстана, России, Украины, Великобритании и Германии обсудили развитие децентрализованных технологий и проблемы законодательства. Мероприятие прошло в формате «конференция + демозона». Всего участниками Blockchain & Bitcoin Conference Almaty стали более 300 человек. Эксперты мирового уровня из таких компаний, как IBM, PwC и «Сбербанк» обсудили возможности, которые дает блокчейн для предпринимательства и государственных структур. Не остался в стороне и майнинг криптовалют: эксперты рассказали о возможностях промышленного майнинга в Казахстане. Отдельные выступления были посвящены государственному регулированию блокчейна в республике. «Блокчейн может заменить власть как таковую... его можно интегрировать в систему голосования», - заявил И.Майлибаев, консультант по технологиям в аудиторской компании PwC [7].

В ходе воркшопа были подписаны документы о сотрудничестве и реализации центра компетенций «Центр финансовых технологий» между акселератором Almaty Tech Garden (ATG) и корпорацией IBM. В результате подписания документов о сотрудничестве уже в сентябре 2016 г. IBM приняло решение инвестировать 3 миллиона долларов в развитие технологии блокчейн в Казахстане. Было объявлено, что Национальный банк Казахстана в партнерстве с корпорацией IBM и акселератором Almaty Tech Garden (ATG) начал разработку проекта для покупки ценных бумаг на основе технологии блокчейн [8]

Основные характеристики технологии блокчейна, применимые в сфере высшего образования Казахстана, - доступность, прозрачность и неизменность информации, могут помочь в подтверждении фактической квалификации студентов, подлинности документов об образовании и может затронуть многие образовательные процессы в вузовской среде, которые будут описаны дальше более подробно.

Согласно данному рисунку, которую привел ниже автор, блокчейн при правильном использовании затрагивает полностью образовательный процесс в высшем учебном заведении, а именно:

Открытый доступ к проектным работам обучающихся

Открытый доступ потенциального работодателя к документам выпускника

Наличие специального каталога для научных работ ППС

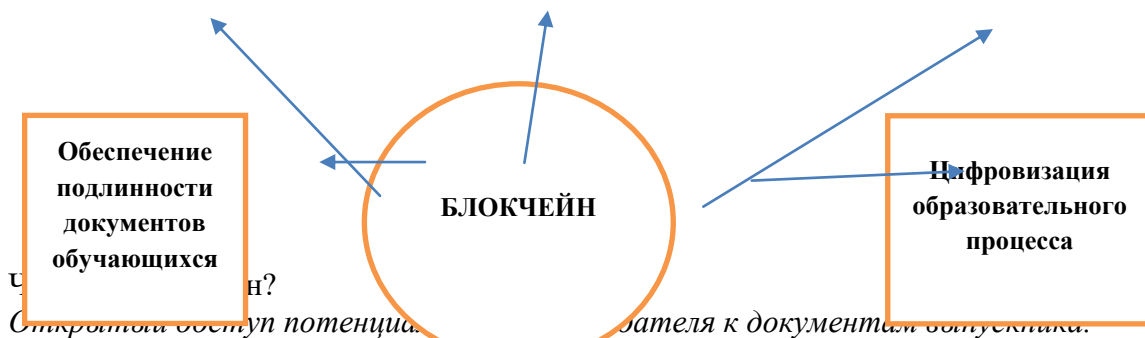

Если высшее учебное заведение на самом деле будет регистрировать выданные дипломы или же сертификаты об образовании в блокчейне, то каждый работодатель сможет убедиться в том, что его работник действительно является специалистом и его диплом не является «липовым», то есть не купленным и что данный работник в полном объеме и реально проходил обучение в определенном высшем учебном заведении;

Открытый доступ к проектным работам обучающихся.

Таковыми данными, которые будут находиться в открытом доступе, смогут воспользоваться различные инвесторы, которые будут искать перспективные проектные работы для дальнейшего его продвижения, что значительно повысит уровень высшего учебного заведения не только в академической среде, но и на международной арене.

Цифровизация образовательного процесса.

Одним из ярких примеров цифровизации образовательного процесса можно привести в процессе перемещения учащихся из одного учебного заведения в другое, отпадает необходимость в предоставлении на бумажном носителе документа о полученном образовании или пройденном обучении при поступлении в учебное заведение, а в дальнейшем – и в предоставлении таких документов работодателю, поскольку все данные фиксируется в блокчейне путем создания события, допустим при перемещении из одного высшего учебного заведения в другое в блокчейне – это событие будет называться:

- «Обучающийся» { (ФИО) }
- «Курс» { (2) }
- «Специальность» { (наименование специальности) }
- «перевод из» { (наименование ВУЗ-я с которого обучающийся перевелся) }
- и
- «перевод в» { (наименование ВУЗ-я, в который обучающийся перевелся) },
- либо
- «перевод откуда» {.....}
- и
- «перевод сюда» {.....}

С помощью приведенного сверху события в блокчейне будет упрощен данный процесс перевода, так как обучающемуся не нужно будет проходить физически каждого сотрудника для успешного перевода, достаточно иметь документы в электронном формате, то есть фискальный чек об отсутствии задолженности будет просматриваться отдельно бухгалтером, в случае отсутствия задолженности – делается личная электронная подпись бухгалтером в блокчейне.

Наличие специального каталога для научных работ ППС.

Блокчейн может стать стандартом для публикации научных работ, а также данных и метафайлов, связанных с этими работами, т.е. универсальной системой каталогизации и библиотекой научных работ. Экономические функции блокчейна облегчат приобретение цифровых копий этих работ, так как у каждой работы будет свой биткоин-адрес или QR-код, что избавит пользователей от необходимости регистрироваться на веб-сайтах издательств [9].

Обеспечение подлинности документов обучающихся.

Какие возможности в данном случае дает блокчейн-система, алгоритм которой призван надежно хранить информацию о событиях?

Если конечным исходом является не сам диплом (его бумажная версия), а защищенная от изменения уникальная запись о событии, которое, в свою очередь может лечь в формирование других событий в качестве обязательного условия, то при устройстве на работу выпускник должен предъявить только свой идентификатор, и организация при генерации нового события «принят на должность» должна сослаться на уже имеющееся в системе блокчейна событие «окончил учебное заведение».

В свою очередь, событие «окончил учебное заведение» должно строго регистрироваться в реестр при том условии, что для получения электронных подписей всех членов комиссии непосредственно в момент защиты дипломного проекта должны полностью соответствовать. При этом электронные подписи всех членов комиссии в событии «окончил учебное заведение» должны соответствовать списку, содержащемуся в предшествующем событии «утвержденный состав комиссии», и так далее – до выпускных школьных экзаменов, в случае необходимости.

Таким образом, диплом должен стать лишь событием, которое будет взаимодействовать с другими первичными событиями, а затем само становится условием для последующих событий. Так как все эти события фиксируются в блокчейне.

Все бланки документов заполняются только на русском языке или государственном языке в Республике Казахстан, а в случае надобности и английским языком.

Диплом подписывается Ректором высшего учебного заведения, председателем ГЭК, деканом и секретарем. Все документы должны быть заверены официальной печатью учебного заведения, печать должна быть четкой. После того как бланк заполнят, его нужно тщательно проверить.

Документ, в котором были допущены ошибки, будет считаться испорченным и его уничтожают по специально отведенному порядку.

Диплом об окончании высшего учебного заведения выдается студенту лично или по заявлению высылается почтой, заказным отправлением. Это заявление будет храниться в личном деле выпускника, а также там будет храниться и копия выданного диплома.

Все документы, являются бланками строгой отчетности и учитываются по специальному реестру, который является обязательным.

Для учета всех выданных дипломов, в высшем учебном заведении должна вестись книга регистрации, листы которой пронумеровываются, а сама книга пронумеровывается и на ней ставится печать учебного заведения и указывается количество листов. Книга так же хранится как документ строгой отчетности.

Для решения проблем с мошенничеством в сфере подделки документов, и проблемой хранения документов, мы предлагаем внедрить технологию блокчейн. Модель работы

блокчейн представлена на рисунке 1.



Рис.1 Модель работы блокчейн, как обеспечение подлинности диплома

В этом случае, высшие учебные заведения, выпускающие цифровые дипломы, будут использовать единый блокчейн для их хранения.

Уникальные дипломы, подписанные приватным ключом, будут предоставляться непосредственно работодателям. Таким образом, проверка подлинности диплома требует только сравнения с хешем, хранящимся в цепочке блоков. Это решит проблему с мошенничеством в сфере подделки документов и проблему сохранности документов.

Даже, если учреждение, которое выдало диплом, закрылось или система образования рухнула, дипломы остаются в распределенной базе блокчейна. Кроме этого, не нужно тратить дополнительные ресурсы, чтобы проверить подлинность документа через третьи лица, работодатель может напрямую проверить диплом в цепочке блоков.

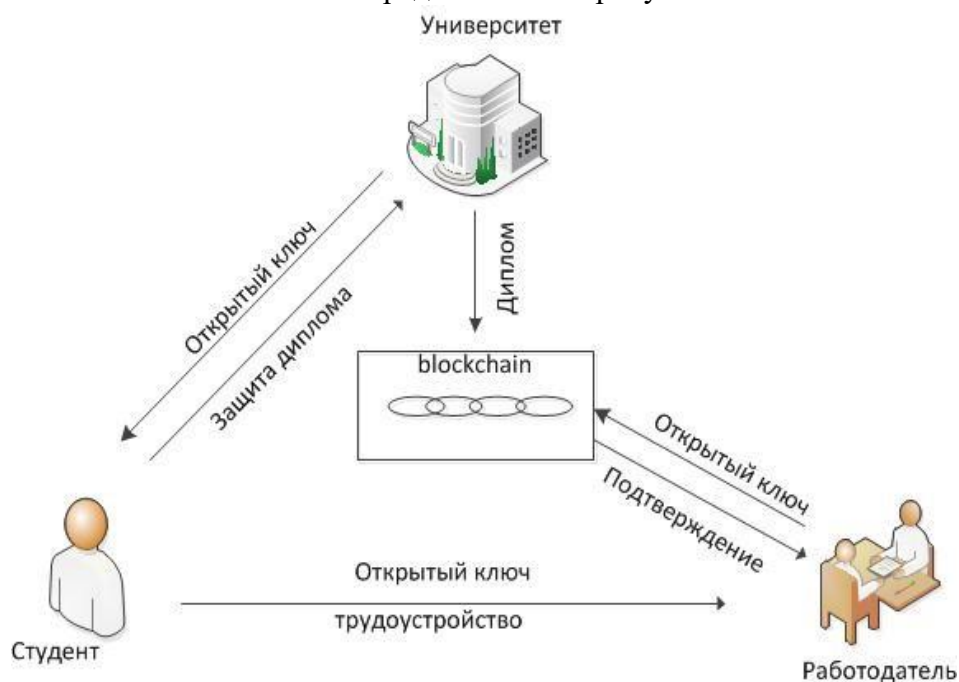
Чтобы детально разобраться в последовательности действий в блокчейне, необходимо рассмотреть его механизм работы (рисунок 2).



Рис. 2 Механизм работы технологии блокчейн

Через саму технологию блокчейн будет выглядеть довольно понятно и интересно (рисунок 3) [10]:



Рисунок 3 — Компоненты хэширования

И наконец, выпускнику передается открытый ключ. Таким образом, пользователь может проверить, кому был выдан диплом, кем и для проверки содержимого самого диплома.

Заключение. На сегодняшний день практическая польза внедрения блокчейна в различные сферы жизнедеятельности граждан и работу государственного аппарата очень активно освещается научным и технологическим сообществом. Область применения такой технологии распределенного реестра представляется весьма обширной и, в сущности, применима для решения любой необходимости в надежном хранении и доступе к той или иной базе данных. Изначально же, высокую популярность блокчейн получил благодаря росту спроса на криптовалюту Bitcoin (далее – биткоин) в 2017 году. В декабре того года курс 1 биткоина превысил отметку в 20 000 долларов США, тогда как на момент выпуска в 2009 году одна единица криптовалюты не достигала стоимости 1 доллара. Сама природа происхождения и ценности биткоина, как и любой другой криптовалюты, до сих пор вызывает сомнения. Можно ли приравнять такую валюту к привычным всему человечеству денежным средствам? Вопрос достаточно спорный, учитывая, что у биткоина отсутствует какой-либо резервный фонд, обеспечивающий его курс – отсюда и высокая волатильность валюты.

Тем не менее, динамичный рост спроса на криптовалюту вызвал глобальный общественный резонанс и, как следствие, рост транзакций, предметом которых выступал биткоин. Однако для того, чтобы такие транзакции вообще имели место быть, необходимо было обеспечить среду, в которой они могут осуществляться. Такой средой стал блокчейн, который смог обеспечить надежность хранения данных о всех транзакциях в отношении криптовалюты. Система присваивает каждому клиенту свой уникальный ID (идентификационный номер), и все операции осуществляются с привязкой к таким адресам пользователей. Примечательно, что при всей доступности данных для каждого участника, личность пользователя сохраняется анонимной – в истории транзакций указывается лишь ID, присвоенный клиенту.

В нашем же случае механизм как блокчейн послужит улучшению образования и науки в Республике Казахстан, поскольку обеспечит прозрачный механизм в образовательном процессе, который при правильном использовании никак не может

подвергнуться к изменению, так как при малейшей попытке надежная и подобранная генерация хеш-кодов не даст изменить какие-либо действия, направленные на вред образовательного процесса.

Стоит отметить, при правильном использовании технологии блокчейн однозначно будет затронут весь образовательный процесс, происходящий в Высших учебных заведениях, что позволит создать действующий механизм, который будет противодействовать к системному явлению как коррупция и коррупционные риски в том числе.

Также, будет предоставлен яркий пример применения принципа прозрачности в образовательной сфере Республики Казахстан в виде внедрения блокчейн технологий, что является очень эффективным инструментом по противодействию коррупции и коррупционным рискам в Высших учебных заведениях, так как в самой Конвенции говорилось, что само общество должна следовать принципам добросовестности в своих публичных деятельности, надлежащего использования имуществом, неподкупности и честности, проявляя при этом прозрачность и высокую ответственность, как отражения правового государства, которое стремится в первую очередь в общей развитии всего государства в целом, что было и всегда будет для каждого развивающегося государства как Казахстан.

Список использованной литературы

1. Рид К. Коррупция в образовательных системах: обзор проблем и решений // Заключительный отчет. Проект: «Российская Федерация - разработка законодательных и иных мер предупреждения коррупции» (RUCOLA 2). Приложение т. 2: отчеты, сделанные зарубежными и российскими экспертами в рамках проекта. Страсбург, 2008. С. 64.; [дата обращения - 01.03.2022]
2. С.К. Есетова, А.С. Ибраева, А.М. Джунусов, Г.Т. Ищанова, А.С. Байкенжеев. Роль цифровизации в противодействии коррупции и укреплении гражданского общества. Вестник КазНУ. Серия Юридическая, [S.I.], v. 94, n. 2, p. 12-22, July 2020. ISSN 2617-8362 // <https://bulletin-law.kaznu.kz/index.php/journal/article/view/2281> [дата обращения - 01.03.2022]
3. Giungato P. Current Trends in Sustainability of Bitcoins and Related Blockchain Technology / P. Giungato, R. Rana, A. Tarabella, C. Tricase // Sustainability. – 2017. – 9(12). – 2214. – doi:10.3390/su9122214. [дата обращения - 04.03.2022]
4. Свон, М Блокчейн: Схема новой экономики. – М.: Олимп-бизнес, 2017. – 240 с; [дата обращения - 05.03.2022]
5. Dubai Future Foundation. Global Blockchain Council [Electronic resource]. – Access mode: <http://www.dubaifuture.gov.ae/our-initiatives/global-blockchain-council/>. [дата обращения - 05.03.2022]
6. Samsung SDS. Samsung SDS wins Seoul blockchain order [Electronic resource]. – Access mode: <https://www.samsungsds.com/global/en/about/news/samsung-sds-wins-seoul-blockchain-order.html>. [дата обращения - 05.03.2022]
7. Bitcoin Conference Kazakhstan [Electronic resource]. – Access mode: <https://kazakhstan.bc.events/ru/post-release-2017> [дата обращения - 05.03.2022]
8. Ярунина И. В Казахстане возьмут под контроль криптовалюты [Электронный ресурс] // И. Греков // Информационное Агентство LS. – 2017. – № 8. – С. 16. – Режим доступа: <https://ism.kz/kak-v-kazahstane-hotyat-regulirovat-kriptovalyuty>. [дата обращения - 06.03.2022]
9. Солодский С. Обзор применения технологии блокчейн в государственном управлении [Электронный ресурс] // С. Солодский // Fast Salt Times. — 2017. — № 8. — С. 13. — Режим доступа: <https://medium.com/@slavasolodkiy>. [дата обращения – 06.03.2022]
10. Поляков Н.Е. Внедрение технологии блокчейн в образование: зарубежный опыт // Н.Е.Поляков, А.В.Солодов // Управление социально-экономическими системами:

теория, методология, практика: сборник статей III Международной научно-практической конференции. — Пенза: МЦНС «Наука и Просвещение», 2017. — Ч. 2. — С. 100–104. [дата обращения - 06.03.2022]

УДК 328

Жаксылыкова Дана Сагиндыковна
магистрант кафедры «Педагогика и психология»
Университет «Туран-Астана»,
г. Нур-Султан, Республика Казахстан

ОСОБЕННОСТИ СЕМЕЙНОГО ВОСПИТАНИЯ В СОВРЕМЕННОЙ ПАРЕ

ҚАЗІРГІ ЖҰПТАРДАҒЫ ОТБАСЫЛЫҚ ТӘРБИЕНІҢ ЕРЕКШЕЛІКТЕРІ

FEATURES OF FAMILY EDUCATION IN A MODERN COUPLE

Аннотация. Семейные отношения являются продолжительными и влияют на благополучие на протяжении всей жизни. Мы обсуждаем несколько типов семейных отношений - супружеские, связи между поколениями и братьями и сестрами, которые оказывают важное влияние на семейное воспитание. Период помолвки крайне важен для обсуждения вопросов, связанных с браком. Одним из таких вопросов является семейное воспитание. Таким образом, цель данной статьи изучить особенности семейного воспитания в современной паре.

Ключевые слова. Семья, воспитание, молодожены, отношения, психология, социология.

Аннотация. Отбасылық қатынастар ұзаққа созылады және өмір бойы әл-ауқатқа әсер етеді. Біз отбасылық қарым - қатынастың бірнеше түрін талқылаймыз-отбасылық тәрбиеге маңызды әсер ететін ерлі-зайыптылар, ұрпақтар аралық және бауырластар арасындағы байланыстар. Некеге қатысты мәселелерді талқылау үшін келісім кезеңі өте маңызды. Осындай мәселелердің бірі-отбасылық тәрбие.Осылайша, осы мақаланың мақсаты қазіргі жұптағы отбасылық тәрбиенің ерекшеліктерін зерттеу.

Түйінді сөздер. Отбасы, тәрбие, жас жұбайлар, қатынастар, психология, әлеуметтану сылық тәрбиенің ерекшеліктерін зерттеу.

Abstract. Family relationships are long-lasting and affect well-being throughout life. We discuss several types of family relationships - marital, intergenerational, and sibling relationships that have an important impact on family upbringing. The engagement period is extremely important to discuss issues related to marriage. One such issue is family upbringing. Thus, the purpose of this article is to examine the specifics of family upbringing in a modern couple.

Keywords. Family, parenting, newlyweds, relationships, psychology, sociology.

Семейные отношения могут стать еще более важными для благополучия по мере старения людей, увеличения потребностей в уходе и ослабления социальных связей в других сферах, например, на рабочем месте. В данной статье рассмотрим особенности семейного воспитания в супружеских отношениях и их влияние на благополучие на протяжении всей жизни взрослого человека.

До 2000 года существовали определенные правила (обязанность быть трудоустроенным, родители несли ответственность за то, чтобы их ребенок посещал школу)[1]. Семейное воспитание становится дилеммой в основном для молодых пар. Перспектива жизненного пути обращает внимание на важность связанных жизней или взаимозависимости в отношениях на протяжении всей жизни. Семьи связаны между собой этапами развития ценностей, и эти отношения являются важным источником социального влияния для людей на протяжении всей их жизни. Семейные связи могут обеспечить

большее ощущение смысла и цели, а также социальные и материальные ресурсы, которые способствуют благополучию.

Более широкое значение воспитания охватывает все влияния на человека во всех аспектах жизни, например: влияние семьи, окружения, школы, работы. Эти влияния формируют характер ребенка, его личность, психику, мнения, приводят человека к формированию постоянных типов поведения, в соответствии с нормативными социальными правилами. Однако более узкая трактовка воспитания включает только преднамеренное и сознательное воздействие на индивида, осуществляемое в соответствии с конкретной целью и ситуацией. Оно относится только к определенным воздействиям на конкретные сферы. Таким образом, используется понятие интеллектуального, нравственного, эстетического и физического воспитания. К воспитанию можно отнести различные факторы, влияющие на развитие индивида:

- влияние семьи;
- сверстников;
- социального и местного окружения;
- места работы;
- средств массовой информации и учреждений, созданных с целью организации планового воспитательного процесса, например, детских садов, школ и других образовательных центров [2].

Однако из всего перечисленного выше семья является фактором, наиболее влияющим на развитие личности. Отсутствие согласованности во взглядах родителей на воспитание негативно сказывается на развитии их ребенка. При работе с ребенком нелегко выработать единое поведение, согласованность в общении, последовательность и принятие решений, которые не будут дискредитированы ни одной из сторон. Если родители происходят из разных семей или не унаследовали набор положительных моделей, то достижение единства в воспитании требует нескольких лет практики. В этом случае было бы оправданно обсудить этот вопрос уже в период помолвки. Это включает в себя не только разговоры, но и чтение книг о воспитании, совместное участие в присмотре за чужим ребенком, а также обсуждение замеченных поведенческих ситуаций на детских площадках или в магазине при встрече с друзьями и родственниками. Однако тот факт, что семейные пары не обсуждают воспитание детей, не предполагает, что у них нет своего мнения по вопросу воспитания будущего потомства.

Функционирующий образ собственной семьи включает в себя не только реконструкцию опыта воспитания и образования, но и отражение различных стилей воспитания, с которыми молодые люди сталкиваются из разных источников. Однако самую важную роль здесь играют сами родители. Стиль воспитания в семье определяется взглядами родителей на воспитание детей, способами воздействия на ребенка на разных этапах его жизни, а также средствами и формами управления поведением ребенка. Взгляды родителей обычно основаны на их собственном детском и юношеском опыте, полученном в семьях, созданных их собственными родителями, а также на наблюдениях за различными видами воспитательных трудностей и решениями проблем, осуществляемых другими людьми. Опыт супругов может быть однородным, если мать и отец воспитывались в схожей среде, в соответствии со схожими образцами поведения и родительского авторитета, или разнородным, если образцы и модели лидерства и контроля были несопоставимы в семьях.

Качество семейного воспитания, включая социальную поддержку (например, предоставление любви, совета и заботы) и напряжение (например, ссоры, критика, предъявление слишком высоких требований), может влиять на благополучие через психосоциальные, поведенческие и физиологические пути. Стрессоры и социальная поддержка являются основными компонентами теории семейного воспитания, которая утверждает, что стресс может подорвать психическое здоровье, в то время как поддержка может служить защитным ресурсом. Дети, получающие поддержку от членов своей семьи, могут испытывать большее чувство собственного достоинства, и эта повышенная

самооценка может быть психологическим ресурсом, способствующим оптимизму, позитивному настрою и улучшению психического здоровья. Семейная пара может также регулировать поведение друг друга (т.е. социальный контроль), предоставлять информацию, поощрять более здоровое поведение и более эффективное использование времени, но стресс в отношениях может также привести к поведению, наносящему ущерб здоровью, в качестве механизмов преодоления стресса.

Основной вопрос в жизни современной пары - это «иметь время для семьи» и умение его использовать. С одной стороны, есть заботы о детях, а с другой - о родителях. В перспективе жизненного пути супружеские отношения рассматриваются как одни из самых важных отношений, которые определяют жизненный контекст и, в свою очередь, влияют на благополучие человека на протяжении всей взрослой жизни. Нахождение в браке, особенно счастливом, ассоциируется с лучшим психическим и физическим здоровьем, а сила влияния брака на здоровье сопоставима с влиянием других традиционных факторов риска, таких как курение и ожирение. Хотя некоторые исследования подчеркивают возможность эффекта отбора, предполагая, что люди с лучшим здоровьем чаще состоят в браке, большинство исследователей выделяют две теоретические модели для объяснения того, почему супружеские отношения формируют благополучие: модель супружеских ресурсов и модель стресса [3]. Супружеские отношения также имеют тенденцию становиться более значимыми с возрастом, поскольку другие социальные отношения, такие как воспитание детей, отношения с членами семьи, друзьями и соседями, часто теряются из-за географического переезда. Существенным фактором является и педагогический такт, учет эмоционального состояния и жизненного опыта ребенка, анализа мотивов и целей его поступков. Ребенок не должен чувствовать, что он является объектом воспитания. Родители должны уметь завуалировать прямое воспитательное воздействие. Так, решением является участие родителей вместе с детьми в интересных для них занятиях, то есть родители должны разделять увлечения детей, погрузиться в их деятельность. В итоге в их руках окажется эффективный инструмент воспитательного воздействия.

Традиционные социальные стандарты семейного воспитания создают конфликт с индивидуальными устремлениями молодых людей. Этот факт может иметь последствия, которые нельзя просто оценить как положительные или отрицательные. Освобождение от этих традиционных стандартов позволяет преуспеть в более требовательных условиях рыночно ориентированного, динамичного и открытого общества (и, очевидно, так и воспринимается); однако растущий индивидуализм ослабляет семейные узы и стремления.

Современная семья остается моногамной, но это своего рода серийная моногамия, когда человек в течение жизни меняет несколько партнеров. При этом отношения носят скорее характер партнерства, чем брака. Отчасти это связано с секуляризацией семьи. Семейные узы, которые должны были длиться вечно, прекратились. Гендер является центральным объектом исследования супружеских отношений и благополучия, а также важным фактором, определяющим жизненный опыт. Давно замечено, что мужчины получают больше выгод для физического здоровья от брака, чем женщины, а женщины более психологически и физиологически уязвимы к супружескому стрессу, чем мужчины. Это объясняется тем, что в традиционном браке женщины обычно берут на себя большую ответственность за поддержание социальных связей с семьей и друзьями и чаще оказывают эмоциональную поддержку своему мужу, в то время как мужчины чаще получают эмоциональную поддержку и пользуются преимуществами расширенных социальных сетей.

Исследования О.Л. Зверева семейных отношений предполагают, что это расхождение может быть связано с различными типами заботы и качеством отношений [4]. Более того, качество отношений между детьми и родителями может иметь большее значение для благополучия детей, чем забота, которую они оказывают. Кроме того, расширяется еще одна модель жизни – «одинокая». Все большее число молодых людей воспринимают семью как ограничение личной свободы. Феномен одиночек воспринимается нами, как и во всем мире, как новый, это нарушает социальную политику. Одинокие люди представляют угрозу,

потому что они несут с собой отсутствие солидарности и невосприимчивость к концепции устойчивого развития в связи с тем, что у них нет детей.

Классическая пара становится лишь одной из альтернатив. Речь идет не только об экономическом кризисе, но и о фундаментальных культурных изменениях. При этом иногда этот процесс адаптивен к укладу семейной жизни, иногда - деструктивен и угрожает семейным ценностям. Формы и функции семьи меняются в меняющемся мире, потому что семья - это живой, постоянно развивающийся социальный институт. Это порождает альтернативные формы семейного сосуществования, обусловленные изменением их статуса в обществе. Неудивительно, что значительно увеличилось число браков, в которых рассматривается возможность рождения только одного ребенка, а некоторые молодые люди вообще не планируют заводить ребенка.

Значительным является и другой сдвиг в характере семьи. Из-за сокращения законно созданных семей наблюдается тенденция к росту неженатого сожительства. Одним из явлений, относительно часто встречающихся в настоящее время, является развод родителей. Развод или разрыв сожительства часто присутствует в представлениях современной молодежи как «оберег» от возможной неудачи. Развод сам по себе является стрессом для родителей и, тем более, для детей. Дети подвергаются психологическому напряжению, последствия которого часто проявляются не сразу или не распознаются вовремя. Последствия напряжения могут проявиться, например, в поведении уже в пубертатном периоде или в начале подросткового возраста.

Развод часто воспринимается как благотворное влияние на отношения, атмосферу и как путь к миру. Однако доказано, что в большинстве браков сохраняется стрессовая атмосфера, наполненная напряжением и спорами. В подавляющем большинстве случаев после развода родители живут отдельно. Возникают проблемы с тем, где и когда будет жить ребенок.

Демократизация семейной жизни в последние десятилетия произошла прежде всего в результате многолетних усилий женщин по эмансипации во всех сферах жизни. В то же время она связана с повышением уровня образования, квалификации женщин и в определенной степени также с трансформацией ценностных ориентаций. Кроме того, происходят изменения в ролях, особенно падение авторитета мужчины и отца. Г.Ф.Биктагирова считает это кризисом отцовства. Это также может проявляться в основном в отношении развития личности и воспитания детей как проблема, способствующая девиантному поведению [5].

Тенденция к демократизации заметна не только между супругами, но и в детско-родительских отношениях. Еще не так давно дети обращались к родителям формально вежливо. В целом, отношения в настоящее время имеют тенденцию к партнерству, а также к гораздо более терпимому отношению к детям. Опять же спорно, является ли эта трансформация однозначно благотворной для семейного воспитания и не происходит ли злоупотребление этой «дружбой» со стороны детей, которое проявляется в полном непризнании авторитетов, что, соответственно, способствует устранению каких-либо сдерживающих факторов в поведении.

Список использованной литературы:

1. Волков Ю.Г., Добреньков В.И., Нечипуренко В.Н., Попов А.В. Социология: учебник/Под ред. проф. Ю.Г. Волкова. - М.: Гардарики, 2003. – 85 с.
2. Сахапова Э.И. Психология семьи и семейного консультирования учебное пособие /Э.И.Сахапова. - Казань: ТГГПУ, 2006. – 9 с.
3. Голод С.И. Семья и брак: историко-социологический анализ. - СПб.: ТООТК «Перополис», 1998. – 55 с.
4. Зверева О.Л., Ганичева А.Н., Кротова Т. Семейная педагогика и домашнее воспитание детей раннего и дошкольного возраста: учеб. пособие. - М.: Сфера, 2009. - 144 с.

УДК ӘӨЖ 318.016

Ержан Асхат Ержанұлы
«Педагогика және психология» кафедрасының магистранты
«Тұран-Астана» Университеті,
Нұр-Сұлтан қаласы, Қазақстан Республикасы

КРЕДИТТІК ОҚЫТУ ЖҮЙЕСІНДЕ СТУДЕНТТЕРДІҢ ЭМОЦИОНАЛДЫҚ ТҰРАҚТЫЛЫҒЫН ҚАЛЫПТАСТЫРУ

ФОРМИРОВАНИЕ ЭМОЦИОНАЛЬНОЙ УСТОЙЧИВОСТИ СТУДЕНТОВ В СИСТЕМЕ КРЕДИТНОГО ОБРАЗОВАНИЯ

FORMATION OF STUDENTS EMOTIONAL STABILITY IN CREDIT EDUCATION SYSTEM

Аннотация. Мақалада студенттердің эмоционалды аймағының ерекшеліктері мен тұрақтылы көрсетілген.

Түйінді сөздер. «Эмоциялық көрініс», «кредиттік жүйе» «эмоционалды тұрақтылық»

Аннотация. В статье представлены особенности и устойчивость эмоциональных зон студентов.

Ключевые слова. «Эмоциональное выражение», «кредитная система», «эмоциональная стабильность».

Annotation. The article presents the features and stability of the emotional zones of students.

Keywords. “Emotional expression”, “credit system”, “emotional stability”.

Қаіргі кезде біздің республикамызда білім берудің жаңа жүйесі жасалып, қазақстандағы білім беру жүйесі әлемдік білім беру кеңестігіне еруге бағытталады. Бүгінгі таңда білім беру жүйесінде болып жатқан өзгерістерге байланысты студенттердің таным-білім белсенділігін арттыру, жеке шығармашылық қабілетін дамыту жұмыстары ерекше мәнге ие болды. Кредиттік оқу жүйесіне көшудегі басты мақсат – білім жүйесін әлемдік білім кеңістігімен кіріктіру және өндіріс пен нарықтық жағдайдың өзгеріп тұратын заманында кәсіби мамандардың әлемдік сұранысқа, бәсекеге қабілетті болуына мүмкіндік жасау болып табылады.

Кредиттік оқыту жүйесі – студенттердің жоғары оқу орыны қабырғасында білім алуын жеке жоспарлауына беріліп отырған мүмкіндік. Ол білім берудің демократиялығымен сипатталып, әр студенттің жеке ерекшелігі мен қабілеттерін дамытуға жағдай жасайды.

Тұлғаның эмоционалды аймағы ерекшеліктері көп жағдайда адамның өмірлік сферасына ықпал етеді. Жоғары оқу орнындағы оқыту формалары, әдістер, интеллектуалдық қызмет мазмұнын бекітетін аса жоғары талаптар студенттердің жүйке жүйесіне шамадан артық күш түсіріп, болашақ кәсіби іс-әрекетіне қажетті сапаларды дағдылауына өз әсерін тигізеді. Қазіргі таңда студенттердің әртүрлі эмоциялық ерекшеліктерін зерттеу өзекті мәселе болуы да осыда. Өйткені эмоционалды даму студент тұлғасын толыққанды қалыптастыруға үлкен үлес қосады (Goleman D.2006:172).

Студенттердің эмоционалды ұстамдылығының тиімді қалыптасуына арнайы психофизиологиялық тренингтер мен жаттығулар, ойындар, психодиагностикалық жұмыстар негіз болып келеді. Эмоционалды тұрақтылықты қалыптастырудың негізгі жолы – психологиялық және физикалық деңгейлерде эмоционалдыеріктік реттеу эмоционалдық тұрақтылықты қамтамасыз ететін жеке тұлғаның жеке қасиеттері мен ақыл-ой функциялары

болып келеді. Эмоционалды тұрақтылықты оқу үрдісі кезінде қалыптастыру міндетті болып келеді. Эмоционалды тұрақтылықты қалыптастыруда психодиагностикалық және психокоррекциялық жұмыстар негізгі орын алады.

Эмоционалды ұстамдылық өте күрделі мәселе болғандықтан, ол терең де арнайы кешенде зерттеуді талап етеді. Эмоционалды ұстамдылық түсінігі: эмоционалды ұстамдылық жайлы түсініктік анықтамасы әрқилы екендігін көптеген әдебиеттер көрсетіп отыр. Бұл жеке тұлғаның эмоционалды аймағына байланысты болатын мінез-құлық (В.М. Писаренко), белсенділік деңгейіндегі эмоцияның оңтайлы деңгейі (О.А. Черникова), эмоционалды күйді реттей білу қабілеті, жарыстар жағдайында оңтайлы эмоционалды шиеленісті сақтау қабілеті (Ю.М. Блудов), стресс жағдайында қажетті психологиялық сапа (А.В. Родионов), психикалық әрекеттегі жоғары деңгей (Н.А. Худадов), эмоция мазмұнының бірқалыптылығы (Н.Д. Левитов), жеке тұлғаның өзіндік мінез-құлқы, темпераменті (В.Д. Небилицын, А.Ю. Ольшанникова, Б.М. Теплов). Эмоционалды ұстамдылық – жеке тұлғаның интегралды қасиеттері ол эмоционалды, ерікті, интеллектуалды, индивид іс-әрекетіндегі мотивацияның психологиялық компоненті, тиімді, мақсатқа жетудегі эмоционалды күрделі жағдайда әлеуметтік-рөлдік мінез-құлықтың тиімділігі мен іс-әрекеттің мақсаты және сәтті болуын жүзеге асырады (Reeves J.,2009:73).

Қазіргі таңда эмоционалды ұстамдылық жайлы көптеген жұмыстар мен зерттеулер жүргізілуде. Өз зерттеулерінде эмоционалды ұстамдылық детерминантының нақты тұрғыда анықталуы жайлы Т.С. Кириленко, М.С. Корольчук, А.Ф. Косенко, В.Л. Марищук, В.М. Писаренко, О.Я. Чебикин қарастырған, олар эмоционалды ұстамдылық деңгейін анықтауға байланысты әдістемелердің жеткіліксіздігін ескерген, себебі эмоционалды ұстамдылықтың қалыптасуы көптеген зерттеулерді талап ететіндігі жайлы ой түйген. Бұл жоғарыда жасалған ғылыми тұжырымдарға сәйкес эмоционалды ұстамдылықты қалыптастыру және зерттеу бағыты өте күрделі және ол әр жеке тұлғаның өзіндік ерекшеліктеріне байланысты болатындығы жайлы ой түйген болады, дегенмен болашақ психологтардың эмоционалды ұстамдылықтарын студенттік кезеңнен бастап қалыптастыру қажет екендігіне көз жеткізіп отырмыз. Бұған оқу үрдісіндегі көптеген факторлар өз әсерін тигізеді: өте көп ақпараттың берілуі, атқаратын іс-әрекеттің көбеюі, оқу іс-әрекетіне деген өзіндік жауапкершіліктің жоғарылауы, зияткерлік жүктеменің артуы. Әдебиеттердегі талдауларға сәйкес жас ерекшеліктеріне сай студенттік кезеңде мазасыздықтың жоғары болуы, эмоционалды реакция күшіне дифференциацияның жоғарылауы, осымен қатар эмоционалды қозудың жоғары болуы, психикалық өзін-өзі реттеудің болуы көрініс береді.

Қолданылған әдебиеттер:

1. Ж.А.Қараев «Кредиттік оқыту жүйесіне арналған педагогикалық технологиялар». - Алматы: 2004. – 182 б.
2. Г.Т.Әбітова «Қаақ тілін оқытуда өзіндік жұмыстарды ұйымдастыру». – Алматы: 2008. – 253 б.
3. Додонов Б.И. В мире эмоций. – Киев, 1987.
4. David S., Congleton C. Emotional agility. How effective leaders manage their negative thoughts and feelings. Harvard Business Review, 2013. – P. 125–128.
5. Epel E., Blackburn E., Lin J., Dhabhar F., Adler N., Morrow J., Cawthon R. Accelerated telomere shortening in response to life stress. Proceedings of the National Academy of Sciences, – 101 (49), – 2004.
6. Қазақстанда білім беруді дамыту //Егеменді Қазақстан. - 2004. – 22 б.
7. Основы кредитной системы обучения в Казахстане /С.Б.Абдыгаппарова, Г.К.Ахметова, С.Р.Ибатуллин, А.А.Кусаинов, Б.А.Мырзалиев, С.М. Омирбаев; Под общ. ред. Ж.А.Кулекеева, Г.Н.Гамарника, Б.С.Абдрасилова. – Алматы: Қазақ университеті, 2004.–198 с.

8. Қазақстан Республикасы Білім және ғылым министрінің 2005 жылдың 9 желтоқсанында №753 бұйрығымен бекітілген «Эксперименттік режимде іске асырылатын кредиттік оқыту жүйесі туралы ереже».

УДК ӘӨЖ 318.016

Турлыбекова Айнура Кабидоллаевна
Шет тілдері кафедрасының оқытушысы
«Семей қаласының Шәкәрім атындағы университеті» КеАҚ,
Семей қаласы, Қазақстан Республикасы

БОЛАШАҚ ШЕТ ТІЛІ МАМАНДАРЫН ДАЙЫНДАУДА КӘСІБИ ҚҰЗІРЕТТІЛІК МӘДЕНИЕТІН ҚАЛЫПТАСТЫРУ

ФОРМИРОВАНИЕ ПРОФЕССИОНАЛЬНОЙ КОМПЕТЕНТНОСТИ БУДУЩИХ УЧИТЕЛЕЙ ИНОСТРАННОГО ЯЗЫКА

FORMATION OF PROFESSIONAL COMPETENCIES OF FUTURE FOREIGN LANGUAGE TEACHERS

Аннотация. Мақалада шет тілі мамандарын дайындаудың ерекшеліктері мен кәсіби құзіреттіліктерін қалыптастыру көрсетілген

Түйінді сөздер. «Кәсіби құзіреттілік», «кәсіби лингвистикалық білім»

Аннотация. В статье описывается специфика и формирование профессиональной компетентности специалистов иностранного языка.

Ключевые слова. «Профессиональная компетентность», «профессиональное лингвистическое образование»

Annotation. The article describes the specifics and the formation of professional competence of foreign language specialists.

Keywords. “Professional competence”, “professional linguistic education”

Кәсіби қызметке дайындау үрдісі жүйе ретінде көптеген факторлар әсерінен қалыптасады және кем дегенде үш деңгейде қарастырылады: үрдіс ретінде, қалып ретінде және нәтиже ретінде. Бұл болашақ маман кезекті кәсіби міндеттерді табысты орындау үшін қажетті кәсіби білім мен тәжірибені меңгеру болып табылады.

Кәсіби лингвистикалық білім берудің негізгі мақсаты – деңгей мен бағдарға сәйкес келетін, еңбек нарығында бәсекеге қабілетті, өз мамандығын жетік меңгерген және қызметінің сабақтас облысында еркін бейімделетін, үнемі кәсіби тұрғыдан өсуге, әлеуметтік кәсіби мобильділікке дайын білікті маман дайындау. Заманауи білім беру жағдайы кәсіптік дайындық мәселелерін шешуге бағытталған келесі тұжырымдамалармен көрсетілген: тұлғалық бағытталған (Д.А. Белухин, И.А. Зимняя, В.В. Серикова, И.С. Якиманская және т.б.), білім беру үрдісінің мазмұны, түрлері және ұйымдастырылуына мәнмәтіндік ыңғай табу (А.А. Вербицкий), оқыту-тәрбиелеу үрдісіне тұтастық тәсілдеме (Ю.К. Бабанский), технологиялық тәсілдеме (В.Д. Шадриков), шығармашылық тәсілдеме (В.А. Кан-Калик). Жоғарыда аталған тәсілдемелер лингвист студенттерді кәсіби дайындау процесінде өзара байланысты және өзара шарттасқан. Студенттерді лингвистикалық дайындау ерекшелігін ескере отырып келесі тәсілдемелерді атап өту қажет: біліктіліктік, мәдениеттанушылық, лингвоелтанушылық, лингвистикалық, коммуникативтік, әлеуметтік-мәдени тәсілдеме. Лингвисттерді кәсіби дайындаудың бұл тәсілдемелерін талдау шетелдік білім беруде тілдік және әлеуметтік-мәдени білімдер, сөйлеу, әлеуметтік-лингвистикалық және әлеуметтік-мәдени біліктері мен дағдылары сияқты құрауыштары туралы барлық ғалымдардың пікірлері бір-біріне сәйкес келетінін көрсетеді [1, 2, 3].

Болашақ лингвист маманның кәсіби біліктілігін қалыптастыру мәселесі мән мәтінінде және жаңа саяси-әлеуметтік және экономикалық жағдайларды ескере отырып кәсіби шеттілдік қарым-қатынасқа қабілеттілік пен дайындық ерекше мағынаға ие болады және аса білікті лингвист-мамандарды дайындаудың маңызды бөлігі болады. Сонымен қатар, болашақ лингвисттерді кәсіби дайындаудың негізінде жатқан біліктілік тәсілдемесіне тоқталып өту қажет [4, 5, 6]. Ғалымдар жұмыстарына талдау жасау «біліктілік» және «құзыреттілік» ұғымдарын бөліп қалыптастыруға мүмкіндік береді. «Құзыреттілік» біреудің өкілеттіктерінің аясы; бұл адам тәжірибе мен танымға ие сұрақтар аясында; құзыретті адам кең танымға және тәжірибелік қызметтің тәжірибесіне ие білім немесе тәжірибе аясы ретінде қарастырылады. «Біліктілік» ұғымы бір нәрсеге талдау жасауға мүмкіндік беретін құзыреттіліктерге, білімдерге ие болу дегенді білдіреді; қандайда бір облыста жан-жақты білімдерге ие және оның пікірі салмақты, беделді болады. Осыған байланысты құзыреттілік – бұл белгілі бір саладағы білімдер мен тәжірибе, біреудің хабардарлығының аясы, ал біліктілік – бұл құзыреттілікке ие болу екендігіне көңіл аударылады [7].

Көптеген зерттеушілердің ойынша, кәсіби біліктілік болашақ маманның кәсіби қызметтің барлық аясында тұрақты өмірлік іс-әрекетін қамтамасыздандыруға қабілетті маңызды факторларының бірі болып табылады. Және де ол студент-болашақ лингвисттердің жемісті қызметінің кәсіби қызметті орындауға қажетті кәсіби білімдерден, біліктер мен дағдылардың тұратын қажетті шарты болып табылады. Осылайша, жаңа буын шетел тілі мұғалімінің тұлғасын қалыптастыру үшін оның фундаментализациясын, гуманитаризация, гуманизация мен дифференциациясын, сонымен қатар, инновациялық педагогикалық технологияларды әзірлеу мен қолдануды ескеретін жоғарғы лингвистикалық білімінің мазмұнының өзгеруі негіз болады. Оқу іс-әрекеті барысында қызмет субъектісінің қалыптасуы болады, бұл айтарлықтай адамның жеке ерекшеліктеріне байланысты және оның барлық маңызды күштерінің тұтас дамуы мен жетілуіне бағытталған. Зерттеушілер ЖОО-да оқу іс-әрекеті өзіне келесі кезеңдерді қосқан жағдайда тұтас болады деген тұжырымға келді: қажеттіліктің туындауы, мақсатты тұжырымдау, іс-әрекетті жоспарлау, жоспарды нақты орындау, өзін-өзі бақылау, іс-әрекет өнімін иемдену жолымен қажеттілікті қанағаттандыру [8]. Сонымен бірге, оқу іс-әрекетінің құралдары арқылы студенттер тұлғасының кәсіби дамуы және қалыптасуы жүзеге асады, атап айтқанда:

- 1) әлемге деген эмоционалды-бағалаушылық көзқарас, сезімдер, эмоциялар дамиды;
- 2) студенттердің тұлғалық және кәсіби өзіне-өзі анықтау, олардың әлеуметтік бейімделуі қамтамасыздандырылады.
- 3) студенттің мәдениетаралық әрекеттестік субъектісі ретінде, әлемдік қауымдастықтағы интеграциялық үрдістер қатысушысы ретінде белсенді коммуникативті позициясы қалыптасады;
- 4) тіл тапқыштық, қарым-қатынас мәдениеті, төзімділік, мақсаттылық, ынтымақтастықта жұмыс істей білу, жауапкершілік, дербестік, шығармашылық белсенділік сияқты тұлғалық сапалар дамиды;
- 5) зияткерлік және танымдық қабілеттердің дамуы қамтамасыз етіледі, соның ішінде, шетел тілін дербес және үздіксіз үйренуге қабілеттілік және дайындық, соның көмегімен әрі қарай өз бетімен білім алу;
- 6) жемісті шығармашылық іс-әрекет тәжірибесі жетіледі, оқытылатын тілді қолдану арқылы ғылыми зерттеу әрекетінде тәжірибе жинақталады;
- 7) ЖОО-да мамандық бойынша базалық білім аясында алынатын қызметтің кәсіби тәжірибесі жинақталады [9]. Осылайша, тілдік білім беру студент-лингвисттердің тұлғасын қалыптастыруға кең мүмкіндіктер береді.

Шет тіл мамандарының кәсіби дайындығын оңтайландыру, нақты әлеуметтік коммуникативті жағдайларда мамандарға тиімді өзара әрекеттесуге мүмкіндік беретін лингвистикалық, әлеуметтік-лингвистикалық, мәдени, стратегиялық және дискурсивті білімдер, біліктер мен дағдылар жүйесін студенттер-болашақ шетел тілі оқытушыларының тиімді меңгеруінің жағдайларын анықтауды, сонымен қатар, бар білімді педагогика,

психология және шетелтілін оқыту әдістемесі аясында қолдана білу қабілеті мен дағдыларына ие болуды білдіреді.

Қолданылған әдебиеттер:

1. Бабаянц В.А. Организационно-методическое обеспечение культурологической направленности профессиональной подготовки будущих лингвистов: Автореф. дис. ... канд. пед. наук. Ставрополь, 2009.
2. Гальскова Н. Д. Современная методика обучения иностранным языкам. М., 2000.
3. Леонтьев А.А. Психолого-педагогические основы обновления методики преподавания иностранных языков. М., 1998.
4. Смятских А.Л., Туркина Т.М. Формирование профессиональной компетентности студентов педколледжа. М., 2003.
5. Шишов С.Е. Понятие компетенции в контексте качества образования // Стандарты и мониторинг в образовании. 1999. № 2.
6. Юдин В.И. Развитие профессиональной компетентности учителя в процессе освоения вариативных педагогических технологий: Автореф. дис. ... канд. пед. наук. СПб., 1996.
7. Артамонова Л.С. Подготовка студентов гуманитарных вузов к иноязычной профессиональной коммуникации: Дис. ... канд. пед. наук. М., 2008.

УДК ЭӨЖ 318.016

Джумартова Данара Мейранбековна
«Педагогика және психология» кафедрасының магистранты
«Тұран-Астана» Университеті,
Нұр-Сұлтан қаласы, Қазақстан Республикасы

ҰЖЫМ ІШІНДЕГІ ҚАРЫМ-ҚАТЫНАСҚА ТҮЛҒАНЫҢ ИНДИВИДУАЛДЫ ҚАСИЕТТЕРІНІҢ ӘСЕР ЕТУІНІҢ ПСИХОЛОГИЯЛЫҚ ЕРЕКШЕЛІКТЕРІ

ПСИХОЛОГИЧЕСКИЕ ОСОБЕННОСТИ ВЛИЯНИЯ ИНДИВИДУАЛЬНЫХ КАЧЕСТВ ЛИЧНОСТИ НА ОТНОШЕНИЯ В КОЛЛЕКТИВЕ

PSYCHOLOGICAL FEATURES OF THE INFLUENCE OF INDIVIDUAL QUALITIES OF THE INDIVIDUAL ON THE RELATIONS IN THE TEAM

Аннотация. Мақалада тұлғаның қарым-қатынас барысындағы психологиялық ерекшеліктері көрсетілген.

Түйінді сөздері. «Қарым-қатынас», «ұжым» «тұлға»

Аннотация. Статье описаны психологические особенности личности в процессе общения.

Ключевые слова. «Общение», «коллектив», «личность»

Annotation. The article describes the psychological characteristics of personality in the process of communication

Keywords. "Communication", "team", "personality»

Қарым - қатынас - біріншіден, біріккен іс - әрекетте пайда болатын адамдар арасында байланыс орнату және оны дамыту процесі болса, екіншіден, тұлғалардың бірлескен іс-әрекетте қажеттіліктен пайда болған өзара белгі құралдарымен жүзеге асатын күйі, мінез құлқы.

Қазақтың көрнекті ғалымы, профессор Қ.Жарықбаев қарым-қатынас туралы былай деген: «қарым - қатынас - адам іс - әрекетінің аса ауқымды саласы, өмір сүру, тыныс тіршіліктің негізгі арқауын білдіретін ұғым. Адамға ауа, тамақ, киім, баспана қандай қажет болса, айналасындағылармен қарым-қатынаста болу да аса маңызды». Сондықтан қарым-қатынас тіршіліктің барлық кезеңінде адам үшін маңызды орын алады.

Тұлғаның дамуы мен қалыптасуында негізгі факторлардың бірі - ол қарым-қатынас. Тарихи - қоғамдағы объективті талаптар және қоғамның дамуындағы әлеуметтік заңдылықтар тұлғаның қарым - қатынас процесіндегі рөлін анықтайды. Қарым - қатынас барысында тұлғаның әлеуметтенуінде байқалатын өзіндік ерекшеліктер мәселесіне көңіл бөле отырып, қазіргі кезеңде бұл салада жүйелі зерттеулерді қажет етеді. Бұл салада жоспарланған зерттеулер өзіндік ерекшеліктердің қарым-қатынас процесінің кез-келген аспектілеріне ықпалы айқын байқалауда.

Аталған өзіндік сипаттың бірнеше деңгейі ерекшеленеді. Олар біріншіден, Әлеуметтік, мұнда әлеуметтік - экономикалық статус, мамандығы, білімі; екіншіден, Әлеуметтік - психологиялық, мұнда құндылық бағдар, мақсат пен көзқарастардың ортақтығы; Психологиялық, мұнда тұлғаның мінезі және басқа да қасиеттері, ақыл - ой деңгейі; Психофизиологиялық, мұнда темперамент, эмоционалдылық.

Тұлға - бұл басқа адамдардың арасында белгілі позицияны иеленетін қоғамдық іс - әрекеттің себепші субъектісі ретіндегі адам. Тұлғаның психологиялық ерекшеліктері, ол неге талпынады және неден қашады, Сонымен қатар ұғым, ұйымшылдық дәрежесі, оның белсенділігінің интенсивті және қорытынды нәтижесі, өмірлік тапсырманы шешуге сәйкес бағытталуынан көрінеді. Әрбір жеке адамға тұлға ретінде қарап, оның өзіне тән санасы, еркі өзіндік әрекет жасай алатын қабілеті, білімі мен тәрбиесі бар екенін ескере отырып қарым - қатынасқа деген ынтасын арттыру, олардың жеке басылық қасиеттерін дамытып, оны қоғам талабына сай іске асыруға мүмкіндік жасау. Қарым - қатынас сан алуан адамдардың қатынастары жағдайында жүзеге асады, яғни әлеуметтік және тұлғааралық қатынастардың жағымды да, кері де жағдайларында болуы мүмкін.

Жеке адам қоғамдық өмірде тіршілік етіп, өзге адамдармен қарым - қатынас жасайды. Осындай әрекеттеріне сәйкес жеке адамның тұлғалық сипаттары, қадір қасиеттері, іс - әрекет жасау қабілеттері қалыптасады. Тұлғаның кісілік қасиеттері мен даралық ерекшеліктері оның іс - әрекеттегі белсенділігінің өрістеуіне ықпал етеді. А.С.Золотнякованың пікірінше, қарым -қатынас - бұл әлеуметтік және тұлғаға бағытталған процесс, мұнда жеке тұлғалық қатынастармен қатар, құқықтық құндылық шарттары жүзеге асады. Оның ойынша, қарым - қатынас әлеуметтік процесс болып табылады. Осы орайда, қарым - қатынас коммуникативтік- процесс ретінде түсіндіріліп, тек әлеуметтік құндылық мөлшерін реттеумен шектелмейді, индивид пен әлеуметтік жүйенің сол құндылықтарды игеруін реттеп отыруымен сипатталады. Тұлғаның көпшілік қарым-қатынаста сөйлеу мәдениетін бақылау оның айтатын сөзін жеткізу ерекшелігі болып табылады. Олай болса, оның қоғамдық ортада сөйлеу қасиеті мен мәнерін бағалау, жалпы айтқанда сөйлеу ерекшеліктерін анықтау қажет. Сондықтан, қарым-қатынасқа қабілеттілік тұлғаның сөйлеу мәнеріне, мінез-құлық құрылымына, типологиялық қасиетіне байланысты екендігі байқалады. Мұнда тұлғаның ұйымдастырушылық және коммуникативтік сапалары маңызды болып табылады. Ал бұл сапаларының дамуы басқалармен оның тиімді тұлға аралық қатынас құруға, олармен бірлескен іс-әрекетте өзара әсер етуге мүмкіндік береді

Тұлға қоғамдық өмірдің өнімі бола тұра сонымен қатар тірі организм. Тұлға қалыптасуында биологиялық пен әлеуметтіктің қатынасы өте күрделі және адам дамуының әр кезеңіндегі, әртүрлі жағдайларындағы ықпалдары біркелкі емес.

Л.И. Божович тұлға деп психикалық дамуында белгілі бір деңгейге жеткен адамды айтады. Бұл деңгей адам өзін-өзі тану процесінде өзін басқалардан бөлек деп қараумен және «Мен» деген түсінікпен сипатталады. Сонымен қатар, психикалық дамудың бұл деңгейі адамның өзінің көзқарастарына сәйкес келмейтін қоршаған ортаның ықпалдарынан

тәуелсіздігімен және салыстырмалы түрде оны тұрақты ететін өзіндік көзқарастары, моральдік талаптары және бағалары болуымен сипатталады.

Л.С. Выготскийдің анықтамасы бойынша тұлға – белгілі бір функцияларды атқару үшін пайда болатын психикалық жүйе [11]. Тұлғаның негізгі функциясы – қоғамдық тәжірибені шығармашылықпен игеру және адамды қоғамдық қарым-қатынастар жүйесіне енгізу. Тұлға тек іс-әрекетте, қарым-қатынаста қалыптасады, өмір сүреді және өзін-өзі көрсетеді. Адамзат баласы адам болып туса, тұлға болып қалыптасады.

Тұлғаның мәнді сипаттамалары:

- 1) дүниетанымының мазмұны, психологиялық мәні;
- 2) дүниетанымының, сенімдерінің тұтастығы;
- 3) қоғамдағы өз орнын сезіну деңгейі;
- 4) қажеттіліктер мен қызығушылықтар сипаты және мазмұны;
- 5) әртүрлі тұлғалық қасиеттерінің көрінуі мен қатынасының ерекшеліктері.

Әрбір ұжым қызмет процесі нәтижесінде дүниеге келіп, қанатын қатайтады. Дегенмен, қызметтің өзі қаншалықты мазмұнды, қоғамдық тұрғыдан қаншалықты құнды болғанмен, ол дұрыс ұйымдастырылмаса, теріс нәтиже беруі де мүмкін. Ұжым дегеніміз не?

«Ұжым» («Коллектив» – лат. «бәріні бірге жинау») деген мағына береді. Ұжымның аса маңызды қасиеттері бағытталу (оқу, еңбек және т. б.) мен ұйымшылдығы болып табылады.

Бүгінгі таңда адамдар мен қоғамның салауаттылығы бүкіл өркениетті әлем үшін әлеуметтік сипатқа ие болып отыр. Адам салауатты өмір мен денсаулық мәдениетін игермей тұрып, өзін білімділер қатарына жатқыза алмайды. Өйткені әрқайсымыздың денсаулығымыз – бұл жеке байлық қана емес, сондай-ақ еліміздің экономикалық қуатының өсуі үшін де қажетті шарт. Адамдардың денсаулығы да сол елдің өркениеттік деңгейін танытатын маңызды факторлардың бірі. Ал денсаулықтың негізгі шарты – мәдени орта, салауатты өмір салты.

Тұлғаның жаңа психологиялық мүмкіндіктерін қалыптастыруға бағыттау, баланың психикалық дамуы, оны ілгері дамыту, мақсатқа бағдарлай ұйымдастыру, тәрбиелеуді басқару және өзін-өзі тәрбиелеу үрдісін ұйымдастыруға кең өрісті жағдай туғызады.

Қазіргі кезеңде тұлға – психологиядағы ең өзекті мәселелердің бірі болып саналады. Өйткені қоғамымыздың қарқынды әлеуметтік дамуы белсенді тұлғаны қалыптастыруға жоғары талап қояды. Ал қоғамның қазіргі жағдайында елдің саяси, мәдени, әлеуметтік-экономикалық жақтарын жаңғырту кезінде, жастардың болашақта ізгі ниетті азамат болып дамуына олардың тұлғасының дұрыс қалыптасу үрдісі үлкен ықпал тигізетіні сөзсіз.

Адамның тұлғасы қарым-қатынастарының кешенді әсерінің нәтижесінде дамиды. Тұлға - бұл қоғамдық тарихи дамудың өнімі. Адамның қоғамдық қатынастар жүйесінде алатын орны, оның орындайтын іс-әрекеті – бұл оның тұлғасының қалыптасуын анықтайтын жағдайлар. Тұлғаның қалыптасуы адам сипаттамасы үшін маңызды орын алады, яғни оның мінез-құлық пен іс-әрекетінің жоғары саналы формаларын қамтамасыз етіп, оның ақиқатқа байланысты барлық қарым-қатынастарының бірлігін құрайды. Нәтижесінде адамның кез-келген реакциялары және ішкі аффективті өмірінің құрылымы оның әлеуметтік тәжірибе барысында жинақталған тұлғаның ерекшеліктерімен анықталады. Тұлғаның қалыптасуы биологиялық және әлеуметтік факторларға байланысты. Сонымен қатар тұлғаның дамуында нақтылы тарихи орта негізгі болып саналады. Тұлға біріншіден, әлеуметтік қатынас пен саналы әрекеттің субъектісі ретіндегі индивид. Екіншіден, бұл индивидтің жүйелі қасиеті, оның қоғамдық қатынасқа енуімен, анықталып және де біріккен әрекетпен қарым-қатынасқа қалыптасып отырады. Кеңес психологиясында, адамды тұлға деп, қоғамның субъектісі ретінде оның қарым-қатынасқа түсу жүйесін сипаттайды. А.Н. Леонтьев «тұлға» ұғымына адамның шарттанған ерекшеліктері – физикалық конституцияны, жүйке жүйелерінің типтерін, темпераментті, биологиялық қажеттіліктерді, табиғи нышандарды, сонымен қатар меңгерілген өмірлік маңызды білімдерді, ептіліктерді дағдыларды жатқызады [2].

Қолданылған әдебиеттер:

1. Выготский Л.С. Педагогическая психология – М.,1990.
2. Леонтьев А.Н.Избранные психологические произведения. – М.:1996.
3. Анохин П.К. Системные механизмы высшей нервной деятельности. – М.: Наука,
- 4.Вильюнас В.К. Психология эмоциональных явлений. – М. 1976.
5. Выготский Л.С. Спиноза и его учение об эмоциях в свете современной психоневрологий //Вопросы философии, 1970№6. – С. 16-23.
6. Клапаред Е. Психология эмоций. – М.,
7. Намазбаева Ж.И. Жалпы психология. – Алматы,
8. Изард К.Э. Психология эмоций. – СПб. Питер,
9. Фрейд З. Психология бессознательного. – М.,
10. Овчарова Р.Д. Технология практического психолога образования. – М.,
11. Петровский В.А.Личность в психологии. – Ростов-на-Дону,
12. Жарықбаев Қ.Б., Сангилбаев О.С. Жантану атауларының сөздігі. – Алматы,
13. Бердібаева С.К. Тұлға психологиясы. – Алматы,
14. Березин Ф.Б. Психическая и психофизиологическая адаптация человека. – Л.: Наука

УДК ӘӨЖ 318.016

Нұрахмет Әсем Болатқызы
«Педагогика және психология» кафедрасының магистранты
«Тұран-Астана» Университеті,
Нұр-Сұлтан қаласы, Қазақстан Республикасы

ӘЛЕУМЕТТІК ЖЕЛІЛЕРМЕН САНДЫҚ ТЕХНОЛОГИЯЛАРДЫҢ ОҚУШЫ ЖАСТАРДЫҢ ПСИХИКАСЫНА ЖАҒЫМСЫЗ ӘСЕРІ: ПСИХОЛОГИЯ- ПЕДАГОГИКАЛЫҚ ЕРЕКШЕЛІКТЕРІ ЖӘНЕ АЛДЫН АЛУ ШАРАЛАРЫ

НЕГАТИВНЫЕ ВОЗДЕЙСТВИЕ ЦИФРОВЫХ ТЕХНОЛОГИЙ И СОЦИАЛЬНЫХ СЕТЕЙ НА ПСИХИКУ УЧАЩЕЙСЯ МОЛОДЕЖИ: ПСИХОЛОГО- ПЕДАГОГИЧЕСКИЕ ОСОБЕННОСТИ И ПРОФИЛАКТИКА

THE NEGATIVE IMPACT OF DIGITAL TECHNOLOGY AND ON THE PSYCHE OF YOUNG STUDENTS PSYCHOLOGICAL AND PEDAGOGICAL FEATURES AND PREVENTION

Аннотация. Мақалада жастар психикасының ерекшеліктерімен, оған ғаламтордың әсер етуі көрсетілген.

Түйінді сөздер. «Ғаламтор», «психика»

Аннотация. В статье представлены особенности психики молодежи и влияние интернета.

Ключевые слова. «Интернет» «психика»

Annotation. The article presents the features of the psyche of youth and the influence of the Internet.

Keywords: "The Internet". "Psyche"

Халықаралық денсаулық сақтау ұйымының дәлелдеуінше, бүкіләлемдік ғаламтор желісі жеткіншектерге физикалық, психологиялық жағынан айрықша зиянды. Ең алдымен, баланың көру қабілеті төмендейді, себебі, бұлшық еттері қатаймаған жасөспірімнің көздері шаршайды. Сондай-ақ, компьютер алдында көп отыру жас балдырғанның омыртқа сүйегін

зақымдайды. Қозғалыссыз отыру, қолмен ғана бірыңғай жұмыс істеу, содан ағзаға салмақ түсуі баланың жүйке қызметін бұзып, мойнына тұз бен суықтың жиналуына (остеохондроз) әсер етеді. Және де жамбас сүйектің үнемі қозғалыссыз қалуы қабынуы (простатит) мен тоқ ішектегі тамырдың кеңеюі (геморрой) ауруына ұшыратады. Британдық биологтар арнайы зерттеу жүргізе келіп, мынандай қорытынды жасап отыр: «Әлеуметтік желілерде үнемі отыру ми қызметіне де кері әсер етеді, гормональдық тепе-теңдікті бұзады, иммунитетті нашарлатады, мұның бәрі адамның жүйкесі мен ой-санасына белгілі бір мөлшерде ауыртпалық түсіреді». Өздеріңізге белгілі, жүйкеге салмақ түсуі дегеніңіз - ойлау қабілетінің төмендеуі, көңіл бөлу мен есте сақтаудың кемуі, бас ауруы мен ұйқысыздық, көңіл күйдің құлазуы. Ғаламтор жеткіншектер үшін реферат, музыка мен фильмдер, суреттер, ойындар көшіріп алу, бір-бірімен хат жазысу үшін қажет. Олар өздерін мазалаған сұраққа да ғаламтордан жауап іздейді. Алайда ғаламтордың қаупі де аз емес. Мысалы, ресейлік ғалымдардың айтуынша, бүкіләлемдік шырмауық-торда экстремистік және террористік сипаты бар, қырықтан астам сайт жұмыс істеп тұр. Ал оның жастарымыздың ой-санасы мен дүниетанымын теріс жолға бағыттап, оларды қылмысқа азғыратыны мәлім. Жазғы демалыста жеткіншектердің ғаламторды пайдалануын зерттегендер айтады: «Биыл жасөспірімдердің 4 пайызы жыныстық қатынасты көрсететін әлемдік желілерді көрген, 14,5 пайызы беймәлім адамдармен кездесуге келіскен, 19 пайызы парносайттарға енген, 38 пайызы зорлық-зомбылық туралы ақпараттарды тамашалаған, 16 пайызы нәсілшілдік мазмұндағы сайттарға кірген» - деп [6]. Мінеки, қазіргі таңда көптеген жеткіншектердің өзіне-өзінің қол жұмсауының бір сыры осында жатқан тәрізді. Жеткіншіктер үшін ғаламтордың бір зиянды жағы: мұнда әр түрлі құмар ойындары, зиянды бағдарламалар көп. Алаяқтар мен хакерлер жастарды ғаламторға тәуелді етіп, бұлыңғыр қарым-қатынас, жыныстық байланыс жасауға шақырып, виртуальды әлемге қызықтырып, ақыл-ойы әлі қалыптаспаған ұл-қыздарымызды еліктіріп, есінен айырады. Әрине, қазіргідей техникалық-ғылыми прогресс дамыған заманда компьютердің, ғаламтордың дұрыс пайдалана білген адамға пайдасы зор. Ол талас туғызбайтын ақиқат. Тек оған біздің көптеген жастарымыздың таным-түсінігі жетпей жататыны болмаса...

Интернет - тәуелділік» ұғымы 1990 жылы пайда болды. Мамандар тәуелділіктің бұл түрін техникалық құралдардың негізіндегі спецификалық – эмоционалды «наркоманияға» жатқызады. Ресей психологтарының мәліметтері бойынша компьютерлік ойын ойнайтын адамдардың 10 - 14% оған тәуелді болады екен. Бұл тәуелділік кез – келген шақта пайда болуы мүмкін, алайда жасөспірімдер оған әлде қайда бейімдірек болып табылады. Себебі жасөспірімдер дара ерекшеліктеріне сәйкес, кез келген жағдайға тез бейімделгіш болып келеді. Бірақ жасөспірім қандай да болмасын іс - әрекетке түрткі арқылы барады, яғни оның белгілі бір іс - әрекетке баруына өзіндік мотив әсер етеді.. Интернет – тәуелділігінің қалыптасуы біртіндеп жүреді. Берілген тәуелділіктің қалыптасуының кезеңдерін бөліп көрсетуге болады:

Жеңіл қызығушылық кезеңі. Қызығушылық кезеңі. Тәуелділік кезеңі. Құштарлық кезеңі [3].

Ғаламтор мен ұялы телефондағы агентке тәуелділіктің паратын жолы: Зорлық – зомбылық; Қылмыс; Жыныстық бұзылу; Діншілдік; Суицид; Жүйке жүйесінің тозуы; Әртүрлі аурулар (денсаулыққа зияны).

Жастарды ғаламтордың зиянынан сақтандыру үшін кез келген ата - ана баласына оны пайдаланудың шарттарын айтып түсіндіруге, ондағы ақпараттардың үнемі шындыққа жанаспайтынын, оған сын көзімен қарау қажеттігін, ол ақпараттарды кітаптағы, энциклопедиядағы ресми газет - журналдардағы ақпараттармен салыстырып, қабылдау керектігін ескертуге тиіс. Және де ғаламтордағы зорлық - зомбылыққа, қылмысқа, жыныстық бұзылуға тәрбиелейтін бағдарламалардан, діншілдік, нәсілшілдік туралы ақпараттардан сақтандыру – ата-аналар мен ұстаздардың да негізгі міндеттерінің бірі. Осы орайда есте болатын бір жағдай, он жасқа дейінгі балалар ата - анасы рұқсат берген сайттарға ғана еруге тиіс. Бұл ақпараттық технологиялар мамандарының, дәрігерлердің талабы Ең бастысы,

кәмелетке жасы толмаған балалардың электронды поштасына еруге ата - анасының мүмкіндігі болуға тиіс. Ол ең бірінші, сол баланың қауіпсіздігі, бақытты болашағы үшін қажет. Әсіресе, балалар он төрт жасқа толғанында өз - өзімен болып, оқшаулана бастағанында, ата - анасы олардың беймәлім адамдармен ғаламтор арқылы танысуына жол бермеуге міндетті.

Мамандардың ақыл - кеңесіне құлақ ассақ, ғаламтор балаларға қауіпсіз болсын десек, оны үнемі жаңа бағдарламалармен жабдықтап, спамфилтр орнатуымыз, қауіпсіздік туралы ақпараттарды біліп отыруымыз керек. Баламыздың ғаламтордағы компьютерлік ойындарға тәуелділігін тексеріп, сол бойынша тиісті шаралар қолданып отыруымыз да – ата - аналық парызымыз.

Оқушылардың жалпы жұртшылықтың ақпараттық технологиясымен байланысуы жылдан - жылға артып келеді. Интернет арқылы көптеген мәліметтер алады, білімін толықтырады. Электрондық оқулықтар мен интерактивті тақтаны өз дәрежесінде қолдануды үйренген оқушылар зерттеуге құштар, дүниені аз уақытта танып білетін, байланыс туралы жеткілікті меңгерген технология саласының білгірі болады. Мұның бәрі біздің өркениетті дамытуымыздың, әлемдік ақпаратты пайдалану мүмкінділігіміздің мол екендігін көрсетеді. Оқушылардың жалпы жұртшылықтың ақпараттық технологиясымен байланысуы жылдан - жылға артып келеді. Интернет арқылы көптеген мәліметтер алады, білімін толықтырады. Электрондық оқулықтар мен интерактивті тақтаны өз дәрежесінде қолдануды үйренген оқушылар зерттеуге құштар, дүниені аз уақытта танып білетін, байланыс туралы жеткілікті меңгерген технология саласының білгірі болады. Мұның бәрі біздің өркениетті дамытуымыздың, әлемдік ақпаратты пайдалану мүмкінділігіміздің мол екендігін көрсетеді.

Жанашыр мамандар «ғасыр дерті» деп бағалап отырған бұл сырқатпен күрес жалпыхалықтық іске айналуы тиіс. Себебі ТМД елдері ішінде компьютер мен интернетті пайдалану ісінде Қазақстан алдыңғы қатарға баяғыда-ақ шығып қойған. Ендеше, егер аталған компьютеромания ауруы кейбір отбасы мүшелерінде пайда болғаны анықталса, оған қарсы тиімді шаралар осы бастан жүргізілуі тиіс. Ал егер ондай сырқаттың ауылы әлі алыстау сияқты көрінсе, онда аталған дерттің алдын алу, тұтынушыларға заманауи технологияларды пайдалануды қалай тиімді жүргізуге болатыны жайлы сауат ашу курстарын жүргізген лазым. Оған көбінесе дәрігер-мамандар және High-tech, яғни жоғарғы технология мамандары міндетті түрде қатыстырылғаны абзал.

Жастарды болашақта жақсы адам етіп тәрбиелеу үшін, олардың ой-пікірін, психологиясын түсінуге тырысу керек. Сол кезде ғана баланың өз-өзіне деген сенімі және айналасындағы жандарға деген сенімі арта түседі. Жастарға қажетті ең басты үш нәрсе бар. Олар: жақсы тәрбие, кемел білім және адал еңбек. Болашақ ұрпаққа тәлімі мол тәрбие беру үшін осы үшеуін ұстану жеткілікті.

Қолданылған әдебиеттер:

1. WIKIPEDIA. Ашық энциклопедия. Компьютер зияны.
2. «Ана тілі» газеті, 1 шілде 2011 жыл. Компьютер баланың қасы ма, досы ма?
3. «Алтын орда» газеті, 28 қазан 2001 жыл. Компьютерге таңылған ұрпақтың денсаулығы құлдырап барады.
4. «Қазақ үні» газеті, 6 сәуір 2011 жыл. Ғаламторға қамалған жастар.
5. Белинская Е., Жичкина А. Современные исследования виртуальной коммуникации: проблемы, гипотезы, результаты. – М.: ЮНИТА-ДАНА, 2004.
6. Есенова Р.К., Аяпберген А. Ғаламтордың жастар психологиясына әсерінің себептерін анықтау және оны шешудің кейбір жолдары // Молодой ученый. – 2015. -№1.1. – С. 100-101. -URL

РАЗДРАЖИТЕЛЬНОСТЬ: ЧТО ЕГО ПРОВОЦИРУЕТ И КАК С НИМ БОРОТЬСЯ

ТІТІРКЕНУДІҢ ҚОЗУ ЖӘНЕ КҮРЕСУ ЖОЛДАРЫ

IRRITABILITY: WHAT PROVOKES HIM AND HOW TO DEAL WITH HIM

Аннотация. Раздражительность, свойство, присущее человеку, способному быстро приходиться в озлобленное, раздраженное состояние; то, что выражает раздражение. Раздражение - негативная реакция на то, собственно что слабее нас. Раздраженный человек всякий раз испытывает себя правым, вот в чем неудача. Раздражительность — заболевание людей, всякий раз и во всем правых.

Ключевые слова. Раздражение, нормализация, адреналин, факторы, эмоция, агрессия, триггеры, спокойствие;

Аннотация. Тітіркену, ашуланған, тітіркенген күйге тез ене алатын адамға тән қасиет; тітіркенуді білдіретін нәрсе. Тітіркену-бұл бізден әлсіз нәрсеге теріс реакция. Ашуланған адам әрдайым өзін дұрыс сезінеді, бұл сәтсіздік. Тітіркену-бұл әрдайым және барлық жақта оң ойлаймын дейтін адамдардың ауруы.

Түйінді сөздер: Тітіркену, қалыпқа келтіру, адреналин, факторлар, эмоция, агрессия, триггерлер, тыныштық;

Abstract. Irritability, a property inherent in a person who is able to quickly come to an embittered, irritated state; something that expresses irritation. Irritation is a negative reaction to something that is actually weaker than us. An irritated person always feels right, that's what the failure is. Irritability is a disease of people who are right every time and in everything.

Keywords. Irritability, normalization, adrenaline, factors, emotion, aggression, triggers, calmness;

Прямым образом раздражение провоцируется действиями или общением, когда постоянно задевают что-то болезненное: болезненные точки в душе, болезненные темы в общении, так же нередко возникает как злость на самого себя. Слово «раздражитель» имеет несколько значений и уже подразумевает раздражение, то есть некую определенную эмоцию. Нельзя просто подавить раздражительность, надо разобраться, какие ситуации выводят вас из себя и что надо делать, чтобы эта раздражительность не была разрушительной. У некоторых неизменная раздражительность, нервозность... Нередко срываетесь на людей, на детей. Без повода. У вас каждый день перепады настроения, то рыдать охота, то смеяться. Вы не можете даже уснуть нормально, у вас некая бессонница, каждый день возбудимость некая. Всё и все злят. И думаете “Что происходит со мной? Меня всё раздражает, может ли у меня быть психологическое заболевание?”. Вот какими вопросами я задавалась каждый день. Потому что моя раздражительность всегда работала на высшем уровне и я от этого больше злилась на себя. [1] Когда появляется насморк, многие сами назначают себе лечение – капли в нос. Как известно, капли не лечат насморк, их единственный эффект – снятие заложенности и устранение затрудненного носового дыхания. (Так работает общее действующее вещество этого препарата – адреномиметик. Он сужает кровеносные сосуды,

устраняя отек слизистой.) Однако в результате постоянного применения возникает полная неспособность сосудов самостоятельно регулировать свой тонус и заложенность носа проходит только под действием лекарственного средства. Люди с такой зависимостью становятся очень нервными и раздражительными. Мы часто злимся. Пожалуй, настолько часто, что ни один день не проходит без легкого или сильного приступа гнева. Тем важнее знать, как справляться с этой разрушительной эмоцией, которая, вопреки некоторым утверждениям о её мотивирующей силе, не приносит нам никакой пользы. Задача мудрого человека — смириться с раздражением и являть пример равнодушия, исканий и усердия. То, чему мудрый человек учит других, лишь малая часть того, что он дает миру. Вся его жизнь в целом и в мельчайших проявлениях — вот что служит уроком. Мы то радуемся, то огорчаемся, то впадаем в раздражение или чувство вины, и так далее. Это наша реальность.[1]

Собственно что это, раздражительность?

Раздражение — это «свернутая» враждебность, которая никоим образом себя не показывает. По мнению И.Сеченова «Раздражение» это, Воздействие каким-либо раздражителем на организм, его органы, ткани, клетки. Раздражение нерва электрическим током. Реакция человека на раздражение. Сила раздражения. Привычка чувствующего органа к раздражению. Прямые опыты показывают, что из всех частей головного мозга одни полушария не вызывают при искусственном раздражении мышечных движений.[2] Слово раздражать произошло из старославянского, где образовано приставочным способом от глагола дражати, имевшего значение «дразнить». Агрессия, как вы понимаете, — это не то, что кто-то кого-то обязательно будет бить. Агрессия может быть даже очень пассивной, где со стороны вам и в голову не придет, что это хоть капельку напоминает конфликт. Кстати, любопытная такая вещь: если есть агрессия, то вы не найдете в ней ни грамма раздражительности. Есть только агрессия в самой непосредственной ее форме. Вот как объясняет Ричардсон: «Разбить тарелку или бросить стул, чтобы выразить свое раздражение, — это не агрессия. Самое главное, нужно усвоить, — раздражать может все! Без правил и без исключений. Второе: раздражение подкрадывается незаметно, с подвохом. Третье: как правило, раздражение вызывают ситуации, которые мы не контролируем, или такие, которые возникли слишком неожиданно. В таких случаях, кстати, решение принимаете даже не вы, как вы привыкли себя понимать, а некоторая часть вашей личности, которая отрицает любые возможности противодействия в таких ситуациях, или видит их бесперспективными. Действие осуществляется машинально, спонтанно. Но нас не просто так раздражают какие-то качества в других людях. В психологии это называется «проекцией», то есть мы не можем видеть того чего нет в нас же самих. Обычно те черты характера или достижения других людей, который нас сильно раздражают это лишь наши нереализованные потенциалы. А люди это всего лишь зеркало, которое показывает, над чем нам стоит поработать. Так же раздражение это- отрицательная реакция на то, что слабее нас. К сожалению, частота «приступов» раздражительности неутешительно растёт и среди молодёжи. Социальные и экономические катаклизмы, информационный перегруз, а также искусно навязанный ускоренный темп жизни — подобная модель общества не рассчитана на психические и биологические возможности организма. Она значительно превышает потенциал человека.[3,4]

Так же, как и в реальной жизни, мы гораздо более склонны вести себя мерзко в сети, когда мы раздражены и когда другие ведут себя мерзко. Авторы объясняют, что такое поведение становится результатом двух процессов. Первый это социальное заражение. Десятилетия исследований показали, что люди часто поступают так же, как те, кто оказывается рядом: эмоции, поведение и отношение передаются от человека к человеку. С этим связана идея нормализации: когда многие действуют определенным образом, нам кажется, что так нормально, возможно, даже уместно, делать или писать. Нормализация также означает, что мы ощущаем, будто бы за то, что мы следуем примеру других, не предвидится негативных последствий. Мы также часто боимся идти вразрез с нормой,

поскольку и сами не хотим становиться мишенью для насмешек. Некоторые люди возбуждаются, когда они кого-то раздражают: 4% мужчин и 5% женщин сексуально возбуждаются от идеи совершить непристойные сексуальные звонки — это называется скаталогия.

Когда нас что-то злит или раздражает, начинает высвобождаться адреналин, чтобы подготовить наш организм к возможной угрозе. Чем опасен адреналин? Его переизбыток может привести к повышенному давлению, головным болям, тошноте и проблемам со сном.

Таблица 1

— **Какие факторы влияют на возникновение раздражительности?**

<u>Биологический фактор</u>	Мы — биопсихосоциальная модель. Хотим мы того или нет, но животный потенциал в нас присутствует. Физическое состояние тела очень важно. Если вы не выспались, плохо себя чувствуете или банально голодны — заявка на раздражительность готова!
<u>Психологический фактор</u>	Раздражительность как черта личности. Это выученная привычка раздражаться на ту или иную ситуацию, пытаюсь как-то её изменить. Неумение отстоять свои границы и заявить о своих потребностях, замкнутость, подчиненность, неадекватная самооценка и так далее — всё это «эффективные» качества для накопления раздражительности.
<u>Социокультурные факторы</u>	Их бесконечное множество: социальные роли, положение, статус, семейное неблагополучие, материальная уязвимость — всё это нас, безусловно, раздражает.

В некоторых случаях раздражительность — это симптом психического расстройства. Вот явные признаки:

1) Необоснованная вспыльчивость. Когда объект раздражения в действительности отсутствует или уровень эмоционального накала не соответствует ситуации;

2) частое проявление раздражительности;

3) навязчивые действия и мысли, вызванные реакцией на объект раздражения. Например, желание несколько раз перемыть одну и ту же кружку. Но прежде, чем бежать к психологу, психолог Роман Колягин предлагает, проверить уровень гормона щитовидной железы ТТГ, который вырабатывает тиреоидные гормоны Т3 и Т4 железы щитовидной. *ТТГ (Тиреотропный гормон)* — это показатель функционального состояния щитовидной железы у пациента, а также маркер протекания в организме других заболеваний. Щитовидная железа имеет форму щита, поэтому она так и называется. И если они повышены то у вас скорее всего гипертиреоз. Это гиперактивность щитовидной железы. И этот гипертиреоз вызывает именно те симптомы, раздражительность, бессонницу, возбудимость, перепады настроения и нервозность. Психологи утверждают, что гипертиреоз может быть спровоцирован отсутствием защищенности, ощущение безопасности в детстве и психическими травмами. Поэтому прежде чем диагностировать у себя психическое заболевание проверьте гормон ТТГ.

Рис.1. ТТГ (Тиреотропный гормон)

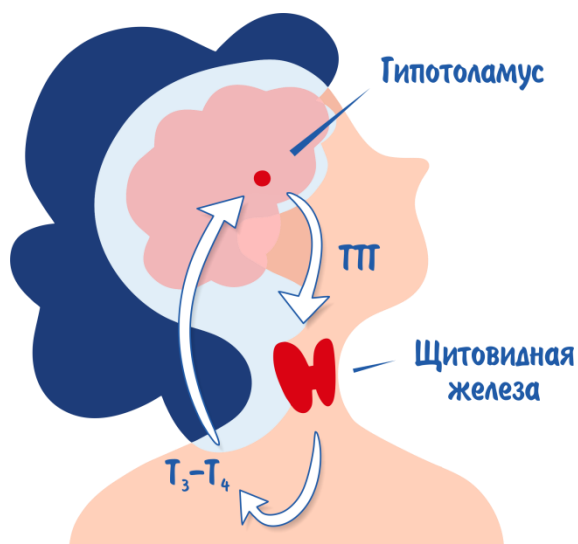

Часто задаваемый вопрос, как узнать раздражительного человека по чертам лица?

1. Вздернутый вверх брови - атакующие брови;
2. Спазмированные веко - напряженные веки;
3. Носогубная складка, так же поджатые губы- кривая линия рта;
4. Морщины вокруг глаз по возрасту.[5,6]

Человек может быть раздражительным, но не показывать этого? Да, глаза впалые, челюсть вытянута. Тогда может сдерживать. Он как будто хочет сказать, жилы ходят, и зубы сжимает, но молчит.

Главный вопрос, как бороться с раздражительностью?

Методы, которые помогают бороться с раздражительностью:

Минутная медитация

1. Сядьте на стул, выпрямитесь. По возможности отодвиньтесь от спинки стула, чтобы позвоночник ни на что не опирался. Поставьте ноги на пол, закройте глаза или опустите взгляд.
2. Сконцентрируйтесь на движении вдыхаемого и выдыхаемого воздуха. Прислушайтесь к ощущениям, которые возникают при каждом вдохе и выдохе. Понаблюдайте за своим дыханием, но не ожидайте чего-то особенного. Не нужно регулировать или подстраивать дыхание.
3. Возможно, через какое-то время вы заметите, что отвлеклись. Обнаружив это, не ругайте себя и постарайтесь снова сосредоточиться на дыхании. Умение замечать рассеивающееся внимание и вновь концентрироваться на дыхании, не критикуя себя, считается важнейшей составляющей осознанной медитаций.
4. В конце концов ваш разум может успокоиться и стать гладким, как зеркальная поверхность озера, но может и не стать. Даже если у вас получится поймать чувство абсолютного спокойствия, оно может оказаться мимолетным. Однако злоба и раздражение могут исчезнуть так же быстро. Что бы ни случилось, просто примите это как данность.
5. Через минуту откройте глаза и посмотрите вокруг. Суть традиционной медитации заключается в том, чтобы полностью сконцентрироваться на дыхании и проследить за ритмом вдохов и выдохов (смотрите рекомендации по минутной медитации выше). Осознанность помогает наблюдать за собой, но без критики, а с сочувствием. Вы научитесь не принимать печаль и стресс близко к сердцу, а с искренним любопытством рассматривать их, словно они – черные тучи, плывущие по небу.[7]

Простим тех, на кого раздражаемся

Если вы раздражаетесь на ближнего, но не рады тому, что испытываете подобные чувства, — прервите контакт, выйдите в соседнюю комнату, прекратите на время общение.

Такое чувство не связано с вашим базовым отношением к человеку — вы его любите, но в данный момент злитесь на него. Если ребенок завис над домашним заданием, муж не слышит ваши просьбы починить полку, не срывайтесь — остановите эмоцию и выждите момент.

Как справиться собой?

1. Изучите свои триггеры — те ситуации, которые вызывают у вас раздражение. Составьте список: 5-10 основных источников раздражения.

2. Узнайте больше про механизм раздражения, прочитайте об этом. Знание о том, как устроены наши эмоции, очень помогает.

3. Придумайте метафору-образ для того состояния, в которое вы приходите, когда раздражаетесь.

4. Старайтесь уловить момент, когда раздражение только начинает зарождаться в вас, — тогда будет проще прервать контакт с объектом, переадресовать эмоцию или применить другую тактику — например, глубоко дышать.

5. Избегайте ситуаций, где срабатывают ваши триггеры. Я понимаю, что легко сказать и трудно сделать. Но попробуйте составить маршрут в объезд пробок или просто поменяйте подход к тому, что вызывает раздражение.[8]

Однако самое положительное во внешнем спокойствии – это отсутствие раздражения. Это помогает лучше перерабатывать информацию и достичь внутреннего покоя. Спокойствие – это двойное понятие. Внешнее спокойствие – это отсутствие внешнего раздражения, в то время как внутренняя умиротворенность – это состояние мыслей. Забегая вперед, скажем, что от каждой негативной Эмоции в вашем теле остается след из неиспользованной энергии раздражения, обиды, вины и так далее. Если мы сильно раздражены, находимся в гневе или сильной обиде, то мы часто совершаем действия, которые нельзя назвать разумными. В эти моменты наш Разум не функционирует. Надо стараться не выполнять одновременно несколько задач, а целиком концентрировать свое внимание на том, что делаете в данный момент. Это снижает поток раздражителей и увеличивает степень вашего присутствия в настоящем моменте.

Список использованной литературы

1. [kak-spravitsya-s-razdrazhitelnostyu-5-sovetov-professionalnogo-psihologa](#)
2. И. Сеченов, [Рефлексы головного мозга]
3. vm.tiktok.com/ZSdYTvQpj/
4. Евгений Фомин, [Сбрось стресс 2017]
5. Дэвид Брукс, [Путь к характеру 2015]
6. Александр Свияш, [Большая книга позитивной психологии]
7. Джулия Шоу, [Психология зла 2019]
8. SOCIUM/razdrazhenie_otkuda_ono_beretsya

**МӘДЕНИЕТАРАЛЫҚ КОММУНИКАЦИЯ ҚАЗІРГІ
БІЛІМ БЕРУ ЖҮЙЕСІНДЕГІ ЗЕРТТЕУ ПӘНІ РЕТІНДЕ**

**МЕЖКУЛЬТУРНАЯ КОММУНИКАЦИЯ КАК ПРЕДМЕТ ИССЛЕДОВАНИЯ
В СОВРЕМЕННОЙ СИСТЕМЕ ОБРАЗОВАНИЯ**

**INTERCULTURAL COMMUNICATION AS A SUBJECT OF RESEARCH
IN THE MODERN EDUCATION SYSTEM**

Аннотация. Бұл мақалада әртүрлі тілдерді білетін, әртүрлі мәдениеттер тасымалдаушыларының қарым-қатынасы ретінде түсінілетін мәдениетаралық коммуникация мәселесі туралы. Сонымен қатар, қазіргі білім беру мақсаттарының бірі мәдениетаралық құзыреттілікті қалыптастыру болып табылатыны дәлелденеді.

Түйінді сөздер. Мәдениет, білім, мәдениетаралық коммуникация, тілдік сана, пәнаралық.

Аннотация. В этой статье о проблеме межкультурной коммуникации, которая понимается как общение носителей различных культур, владеющих разными языками. Также доказывается, что одной из целей современного образования является формирование межкультурной компетентности.

Ключевые слова. Культура, образование, межкультурная коммуникация, языковое сознание, междисциплинарность.

Abstract. This article is about the problem of intercultural communication, which is understood as communication between speakers of different cultures who speak different languages. It is also proved that one of the goals of modern education is the formation of intercultural competence.

Keywords. Culture, education, intercultural communication, linguistic consciousness, interdisciplinarity.

Қазіргі уақытта әлемде жаһандану процесі жүріп жатыр, ол әрине, әр түрлі елдер мен халықтар арасындағы саяси, экономикалық және мәдени байланыстардың күшеюінде көрінеді. Бұл тенденция қоғамдық өмірдің барлық деңгейіне әсер етеді және әртүрлі ғылыми салалардың мамандарын (лингвистер, психологтар, әлеуметтанушылар, мәдениеттанушылар) әр түрлі тілдерді білетін, түрлі мәдениеттердің тасымалдаушыларының қарым — қатынас астарында түсінілетін мәдениетаралық коммуникация мәселесін назарға алады (адамдар арасындағы жеке байланыстар, хат және бұқаралық коммуникация сияқты сирек араласатын байланыс нысандары).

Ғылыми зерттеу пәні ретінде мәдениетаралық коммуникацияның пайда болуы белгілі бір тарихи және әлеуметтік алғышарттарға байланысты болды. Одақтас елдермен тез және тиімді байланыс орнату қажеттілігі және Екінші дүниежүзілік соғыстан кейінгі қуатты эмиграция ағыны АҚШ-ты 1946 жылы шетелде Қызмет институтын (U. S. Foreign Service Institute) ашуға мәжбүр етті, оның міндеттерінің бірі басқа мәдениеттер өкілдерімен байланыс жасау бойынша мамандар даярлау болды. Институтты "Culture as Communication" еңбегін Д. Трагермен бірлесіп жазған лингвист Э.Т.Холл басқарды және бұл еңбекте алғаш рет "мәдениетаралық коммуникация" термині жайлы айтылды. 1959 жылы Холлдың әйгілі

"The Silent Language" монографиясы жарық көрді. Онда автор коммуникация мен мәдениеттің тығыз байланысын көрсетіп, оны оқыту қажеттілігін негіздеді. Дәл осы кітаптың шығуы "мәдениетаралық коммуникация" атты жаңа пәннің пайда болуына түрткі болды. Холлдың әйгілі ғылыми жетістіктерінің ішінде зерттеудің назарын мономәдениеттен космоәдениеттілік үдерістеріне ауыстыру, мәдениет тұжырымдамасын макро деңгейден - микро деңгейлеріне ауыстыру, мәдениетті коммуникативті процеспен байланыстыру, мәдениеттің адам мінез-құлқына әсерін зерттеу болды. Холлдың арқасында "мәдениет" ұғымы жаңа ғылыми пән ретінде мәдениетаралық коммуникация құруда негіз болады. Холлдың мәдениетке деген көзқарасы коммуникативті тұрғыдан берілген және бұл феномен басқа түсіндірулерден ерекшеленеді: "Culture is a technical term used by anthropologists to refer to a system for creating, sending, storing and processing information developed by human beings, which differentiates them from other life forms" ("Мәдениет – бұл жаратылу жүйесін, ақпаратты құру, беру, жинақтау және өңдеу адамдар арқылы берілетіндігін, оларды басқа тіршілік иелерінен ерекшелейтінін көрсету үшін антропологтар қолданатын техникалық термин"). Мәдениетаралық коммуникацияның дербес пән ретінде сәтті дамуы АҚШ-та XX ғасырдың ортасында теориялар негізінде, тіл мен мәдениетке арналған, сондай-ақ тұлға мен мәдениеттің өзара байланысы туралы қалыптасқан антропологиялық зерттеулердің бай ғылыми негізін анықтады. Бұл, ең алдымен, Э.Сепир мен Б.Уорфтың лингвистикалық салыстырмалылығы туралы гипотезасы, "Тарихи этнологияның" негізін қалаушы Ф. Боастың және оның ізбасарлары мен оқушылары А. Кардинер, Р. Бенедикт, М. Мид және т. б. антропологиялық зерттеулерлері. Американдық ғалымдардың еңбегі, вербальді коммуникацияның өзгешелігі коммуниканттар ұсынатын мәдениеттердің ерекшеліктеріне байланысты екенін мойындау болып табылады, бұл жағдайда мәдениетаралық коммуникация мәдениет пен адамның өзара әрекеттесуінің қиылысу нүктесі деп санауға болады (intersection of culture and human interaction). Осылайша, егер американдық антропологтар мен когнитологтар "тіл — сана — мәдениет" үштігі компоненттерінің детерминациялық тәуелділігі туралы идея гипотеза деңгейінде қалса, онда отандық психоллингвистикада тілдік сананың этномәдени ерекшелігін зерттеу орталық проблемаға айналды, оны зерттеу этникалық сананы талдаудың мәдениетаралық онтологиясы туралы ережелердің қалыптасуына әкелді.

Мәдениетаралық коммуникация теориясының негіздері тілдік сана тақырыбымен байланысын баса көрсете отырып, ауызша қарым-қатынастың ерекше жағдайы ретінде жасалады. Мәдениетаралық коммуникация және тілдік сана сияқты көпқырлы құбылыстарды зерттеуге интеграцияланған көзқарас ұсынылады. Бастапқыда мәдениетаралық коммуникацияны сипаттау үшін мәдениеттің классикалық түсінігі саналы және бейсаналық ережелердің, нормалардың, құндылықтардың, құрылымдардың, артефактілердің азды-көпті тұрақты жүйесі ретінде, яғни ұлттық немесе этникалық мәдениет ретінде пайдаланылды деп қорытынды жасауға болады. Қазіргі уақытта кез-келген әлеуметтік топтың (мысалы, қалалық мәдениет, ұрпақтар мәдениеті, ұйым мәдениеті) өмір салты мен мінез-құлық жүйесі, нормалар, құндылықтар және т.б. ретінде мәдениетті "динамикалық" түсіну басым болып келеді. Мәдениетті "динамикалық" түсіну мәдени жүйенің қатаң тұрақтылығын білдірмейді, ол белгілі бір дәрежеде әлеуметтік жағдайға байланысты өзгеруі және өзгертілуі мүмкін. Ғылыми пән ретінде мәдениетаралық коммуникация әлі де қалыптасу сатысында және екі ерекшелігімен ерекшеленеді: қолданбалы сипат және пәнаралық. (мақсаты — әртүрлі мәдениеттердің өкілдері арасындағы байланысты жеңілдету, қақтығыс әлеуетін төмендету) Жақында мәдениетаралық коммуникация саласындағы зерттеулер жаһандану мен қарқынды көші-қон процестеріне байланысты маңызды бола бастады. Зерттеушілердің басты назары елдердің мәдени ерекшеліктерін ескере отырып, мәдениетаралық қарым-қатынас дағдылары мен қабілеттерін дамытуға бағытталған. Бұл жұмысқа антропологтар, психологтар, мәдениеттанушылар мен лингвистер тартылды, мәдениетаралық қарым-қатынасты үйренуге арналған ақпарат әр түрлі ғылымдардан келеді, сондықтан мәдениетаралық коммуникация ғылыми зерттеулер саласы ретінде басынан бастап пәнаралық сипатқа ие. Әлемдік тәжірибе

көрсеткендей, аккумуляцияның неғұрлым табысты стратегиясы интеграция, яғни басқа этностың мәдениетін меңгерумен қатар өзіндік мәдени бірегейлікті сақтау болып табылады. Бұл жағдайда қоғамда әртүрлі этномәдени топтардың болуына оң көзқарасты және қоғамның әлеуметтік және саяси институттарының әртүрлі мәдени топтардың қажеттіліктеріне ерікті бейімделуін көздейтін мультимәдениеттілік пен мәдениетаралық құзыреттілік қоғамның жалғыз ақылға қонымды идеологиясы мен саясатына айналады. Оқу пәні ретінде мәдениетаралық коммуникация мәдени антропология мен коммуникацияны зерттеудің жетістіктерін қолданады. Когнитивтік және әлеуметтік психология, әлеуметтану, когнитивтік лингвистика және тілдердің типологиясы коммуникацияны зерттеуге айтарлықтай үлес қосады. Мұндай әртүрлі әдістердің соншалықты көп өлшемді, үздіксіз және шексіз болғаны таңқаларлық емес, коммуникация ретінде адамға тән қызмет. Қазіргі адамзаттың мәдени әртүрлілігі артып, оны құрайтын халықтар өздерінің тұтастығы мен мәдени келбетін сақтауға және дамытуға көбірек қаражат табуда. Мәдени ерекшелікті сақтау үрдісі жалпы заңдылықты растайды, оған сәйкес адамзат өзара байланысты және біртұтас бола отырып, өзінің мәдени әртүрлілігін жоғалтпайды. Әлеуметтік дамудың осы тенденциялары аясында бір-бірін түсіну және өзара тануға қол жеткізу үшін халықтардың мәдени ерекшеліктерін анықтай білу өте маңызды болып көрінеді. Мәдениеттердің оларды біріктіруге әкелетін өзара әрекеттесу процесі кейбір ұлттардың мәдени өзін-өзі растауға деген ұмтылысын және өздерінің мәдени құндылықтарын сақтауға деген ұмтылысын тудырады. Бірқатар мемлекеттер мен мәдениеттер болып жатқан мәдени өзгерістерді үзілді-кесілді қабылдамайтындығын көрсетеді. Олар басқа адамдардың мәдени шекараларын ашу процесіне өздерінің қол сұғылмаушылығымен және ұлттық ерекшелігімен гипертрофиялық мақтанш сезімімен қарсы тұрады. Әр түрлі қоғамдар сыртқы әсерлерге әр түрлі жауап береді. Мәдениеттердің бірігу процесіне қарсылық ауқымы өте кең: басқа мәдениеттердің құндылықтарын пассивті қабылдамаудан бастап олардың таралуы мен бекітілуіне белсенді қарсы тұруға дейін болады. Мәдениетаралық байланыстардың кез-келген түрінің қатысушысы бола отырып, адамдар басқа мәдениеттердің өкілдерімен өзара әрекеттеседі, олар көбінесе өздерінен айтарлықтай ерекшеленеді. Тілдердегі, ұлттық тағамдардағы, киімдердегі, әлеуметтік мінез-құлық нормаларындағы, орындалатын жұмысқа деген көзқарастардағы айырмашылықтар көбінесе бұл байланыстарды қиын және тіпті мүмкін емес етеді. Бірақ бұл тек мәдениетаралық байланыстардың жеке мәселелері. Олардың сәтсіздіктерінің негізгі себептері айқын айырмашылықтардан тыс. Олар дүниетанымның айырмашылығында, яғни әлемге және басқа адамдарға деген басқаша көзқараста болады. Бұл мәселені сәтті шешуге кедергі келтіретін басты кедергі - біз басқа мәдениеттерді өз призамыз арқылы қабылдаймыз, сондықтан біздің бақылауларымыз бен қорытындыларымыз оның шеңберімен шектеледі. Үлкен қиындықпен біз өзімізге тән емес сөздердің, әрекеттердің мағынасын түсінеміз. Біздің мәдениетаралық коммуникацияға кедергі келтіретін этноцентризмімізді, тану қиын, өйткені бұл бейсаналық процесс. Тиімді мәдениетаралық коммуникация өздігінен пайда бола алмайды, ол мақсатты түрде үйренуі керек деген тұжырымға келеді. Білім мен қарым-қатынас дағдыларын игеру қажеттілігі нақты өмірдің практикалық қажеттіліктеріне байланысты. Жаһандану, қоғамдық өмірді демократияландыру процестері, әлемдік мәдениеттің соңғы жетістіктерінің ашықтығы мен қол жетімділігі көптеген адамдарға басқа халықтардың мінез-құлқы мен өмір салты туралы көп нәрсе білуге мүмкіндік береді. Жаңа білім туристік сапарларда, ғылыми конференцияларда, симпозиумдарда, БАҚ хабарламаларынан, жеке кездесулерден яғни адамдар арасындағы қарым-қатынастың әртүрлі формалары арқылы алынады. Мәдениетаралық құзыреттілікті қалыптастыру, қазіргі білім беру мақсаттарының бірі болып табылады. Дәл осы білім беру жүйесі адамдарды ескірген этноцентристік көзқарастардан арылту және оларды біз өмір сүріп жатқан біртұтас әлемнің шындығына сәйкес келетін жаңа, этнорелятивистік көзқарастармен алмастыру міндетін өз мойнына алуы керек. Көп ұлтты болып келе жатқан қазіргі заманғы мемлекеттердің саясаты да осыған бағытталуы керек,

яғни олардың өмірінде аккредитация, мәдениаралық құзыреттілікті қалыптастыру проблемалары бірінші орынға шығады.

Қолданылған әдебиеттер:

1. Hall, E. T. Understanding Cultural Differences / E. T. Hall, M. R. Hall. — Yarmouth, ME : Intercultural Press, Inc, 1990. — 196 p.
2. Ключаное, И. Э. Динамика межкультурно-го общения : К построению нового концептуального аппарата: дис. ... д-ра филос. наук/ И. Э. Ключанов. — Тверь, 1999. — 290 с.
3. Крупное, В. Н. Пути дальнейшего развития перевода / В. Н. Крупнов // Билингвистические исследования функционального стиля научной и технической литературы. — Баку, 1974. — С. 735.
4. Тер-Минасоеа, С. Г. Язык и межкультур-ная коммуникация / С. Г. Тер-Минасова. — Москва : Слово, 2000. — 234 с

УДК. 42 338

Файзуллаев Данил Исматуллаевич
преподаватель кафедры «Педагогика и психология»
Университет «Туран-Астана»,
г. Нур-Султан, Республика Казахстан
Тасбулатова Балсулу Кувандыковна
Магистрант кафедры «Педагогика и психология»
Университет «Туран-Астана»,
г. Нур-Султан, Республика Казахстан

МЕКТЕПТІҢ БІЛІМ БЕРУ КЕҢІСТІГІНДЕ ҚАҚТЫҒЫСТАРДЫ БАСҚАРУ ЕРЕКШЕЛІКТЕРІ (АЛДЫН АЛУ, СЫНДАРЛЫ ШЕШІМДЕР, МЕДИАЦИЯ)

ВОЗМОЖНОСТИ УПРАВЛЕНИЯ КОНФЛИКТАМИ В ОБРАЗОВАТЕЛЬНОМ ПРОСТРАНСТВЕ ШКОЛЫ (ПРОФИЛАКТИКА, КОНСТРУКТИВНОЕ РАЗРЕШЕНИЕ, МЕДИАЦИЯ)

CONFLICT MANAGEMENT FEATURES IN THE EDUCATIONAL SPACE OF THE SCHOOL (PREVENTION, CONSTRUCTIVE RESOLUTION, MEDIATION)

Аннотация. В статье рассмотрены пути решения проблемы конфликтности в современном образовательном пространстве школы.

Ключевые слова. Образовательное пространство, медиация.

Аннотация. Мақалада мектептің қазіргі білім беру кеңістігіндегі жанжал мәселесін шешу жолдары қарастырылған.

Түйінді сөздер. Білім беру кеңістігі, медиация.

Annotation. The article discusses ways to solve the problem of conflict in the modern educational space of the school.

Keywords. Educational space, mediation.

Понятие «пространство» является одной из важных категорий в области науки и широко используется в разных сферах деятельности. В педагогике «образовательное пространство» -это среда, социум, сфера. Проблема обеспечения безопасности

образовательного процесса, сегодня рассматривается с позиции рисков для физического, психического и психологического здоровья школьников и учителей.

В педагогике «риск» определяет действие, направленное на привлекательную цель, достижение которой сопряжено с возможными элементами опасности, угрозой потери и неудач. Риск – возможность проявлению негативных и неблагоприятных последствий деятельности самого участника образовательного процесса.

В настоящее время, в казахстанской образовательной среде к имеющим факторам риска для здоровья (физическим, химическим, эпидемическим, социальным) добавилось и информационно-психологические факторы, связанные с увеличением негативного качества и количества материалов в социальных сетях. Кроме того, школьники, в условиях модернизации и многочисленных не продуманных реформировании образования нередко становятся исполнителями педагогических и административных экспериментов, которые не всегда имеют научно-методическое, педагогическое и медицинское обоснования.

К тому же, существует психологическая опасность в образовательной среде - неудовлетворенность в личностно-доверительном общении и в результате у школьников появляется склонность к деструктивному поведению, негативное отношение к образовательным учреждениям и нарушения психического и физического здоровья.

Ведущие ученые мира по данному вопросу выделяют школьные факторы риска, **провоцирующее стресс**, который негативно сказывается на росте, развитии, здоровье детей в целом и выделяет ряд педагогических факторов:

- 1) стрессовая педагогическая тактика;
- 2) интенсификация учебного процесса;
- 3) методик и технологий обучения возрастным и функциональным возможностям школьников не соответствует;
- 4) нерациональная организация учебной деятельности;
- 5) функциональная неграмотность педагога.

Причиной школьных стрессовых ситуаций становится отсутствие дружеских (доверительных) отношений между участниками образовательного процесса или неприятие одного школьника детским коллективом, проявляющиеся в оскорблениях, издевательствах, угрозах или принуждениях к той или иной негативной деятельности.

В результате неспособности школьника подстроится под настроение, желание и действие сверстников, он становится постоянно напряженным в отношениях, частные личностные конфликты, споры, которые доходят до прямых столкновений между отдельными детьми или группами с различными негативными (порой и трагическими) последствиями.

В целом конфликтность образовательной среды является закономерностью функционирования педагогической среды, потому как конфликтные столкновения в этой сфере обусловлены содержанием учебно-воспитательных условий и задачами педагогического процесса. Кроме того, педагогические конфликты имеют свои особенности, в части особенности учебно-воспитательной работы и различие в статусе и возрасте школьников и педагогов.

Конфликтность в школе имеет тенденцию становится более остро и появлению новых видов. Внутришкольные конфликты повседневны: ежедневно дети конфликтуют между собой и с учителями, по поводу обучения между родителями и детьми. Основные виды конфликтов в образовательной среде: ученики-родители; ученики-учителя; ученики-ученики. Данные ситуации вполне объяснимы так как:

1. Конфликты между людьми неизбежны, а дети, в основном не имеют опыта разрешения споров, не осознают процесс своего взросления и постепенного вхождения во взрослую жизнь, поэтому сами не смогут найти какое-либо правильное решение из трудной ситуации.

2. Родители совершают ошибки, иногда – непоправимые.

3. Учителя допускают в своей работе ошибки при возникновении и урегулировании конфликтов в школе.

При грамотном педагогическом управлении конфликтами, конфликты способствуют формированию успешной личности. В этой связи рекомендованы следующие приемы:

1. Нельзя игнорировать конфликты – потому, что ситуация повторится в такой форме, в которой вы уже не сможете её игнорировать. Поэтому надо немедленно начинать принимать меры.

2. Обратите внимание не только внешним, но и внутренним конфликтам - если у школьника есть проблема в школе, или он поссорился с одноклассником, не может найти общий язык с учителем или стал изгоем, надо срочно обратить внимание и принять правильные меры. Выяснить, что происходит с ребенком в душе, мысли, потому как взрослые часто мы на это не обращают внимание. Происходят внутриличностные или внутренние конфликты. Что делать, если ребёнка травят в школе. Конечно эти конфликты неизбежны. Таким образом, можно сказать, и формируется личность. От того, как ребёнок будет их разрешать и научится ли он этому вообще, в конце концов зависит, станет ли он счастливым и успешным взрослым. Деструктивное настроение школьника, проблемы с поведением, истерики или агрессию обычно объясняют, тем, что он избалованный, сложный характером или в крайнем случае перегрузка от уроков. Родители не задумывается, что причиной многих сложностей в поведении является переживание внутреннего конфликта. Что уж говорить о помощи в его разрешении.

3. Узнайте о конфликтах как можно больше - чтобы помочь ребёнку разрешить межличностный или внутренний конфликт, необходимы знание об их типах, видах и специфике для того, чтоб подобрать стратегию его разрешения. Внутренний конфликт сопровождается болезненными переживаниями и часто приводит к стрессу, депрессии и даже неврозу. Не в силах справиться с переживаниями, обидами школьники начинают болеть, при чем длительно. Если ребёнок — постоянный пациент педиатра, причину надо искать глубже, чем в ослаблении иммунитета или вирусах. Следующая особенность внутреннего конфликта - сложно диагностировать. Такие конфликты обычно протекают скрыто не только от окружающих, но и от самого человека. К детям это относится в большей степени. С возрастом мы учимся рефлексии, начинаем лучше понимать и осознавать себя и свои чувства и эмоции. Дети не могут объяснить, что с ними на самом деле происходит. Основная задача родителя в этот период не только не пропустить конфликт, но и грамотно без агрессии на уровне максимальной доверии выяснить, в чем дело.

4. Разобраться в содержании конфликта - под внутриличностным конфликтом в психологии понимают столкновение внутри человека взаимоисключающих мотивов, ценностей, целей. В период взросления подобное происходит систематически. Ребёнок учится жить в обществе, знакомится с его требованиями и правилами, осознаёт свои желания и стремления и учится достижению целей. Конфликт возникает, когда желания, цели и ценности противоречат друг другу и между ними необходимо сделать выбор. А это происходит сложно и порой не всегда легко.

Разобравшись в содержании конфликта, нужно подобрать подходящую тактику его разрешения и урегулирования. Не забывайте об универсальных правилах воспитания — терпении, доверии, чуткости и гибкости. В любой ситуации сохраняйте доверие и уважение ребёнка, только тогда вы сможете повлиять на его поведение, состояние и на то, как разрешится его внутренний конфликт.

5. Научить ребёнка не бояться трудностей и разбираться самому в себе. Зрелая личность — это человек, который познал себя, разобрался со своими желаниями, научился взаимодействовать с другими людьми и с обществом в целом. Мы становимся такими благодаря тем проблемам и вызовам, которые ставит перед нами жизнь. Другими словами — благодаря внутренним конфликтам (если, конечно, нам удалось их правильно разрешить).

Если хотим, чтоб ребенок успешно и с пользой мог справляться с внутренними конфликтами, то необходимо научить:

не бояться и не прятаться трудностей, проблем и конфликтов
разбираться в себе и своих желаниях, их причинах и последствиях
определить приоритеты и делать выбор исходя из того, что главное
установить баланс между желанием (хочу) и долгом (надо)
использовать разные социальные роли (побыть вместо мамы или папы/друга)
если даже невозможно получить все, находить компромисс,
правильно поставить цели,
с помощью стратегии «маленьких шагов» достигать желаемого
желать того, что можно получить
обращаться за помощью
не теряя себя справляться с разочарованиями, депрессиями.

Таким образом, внутренний конфликт может и должен стать толчком к положительным изменениям, стимулом к развитию личности и становлению и формированию своего «я». Такой подход к конфликту и считается конструктивным.

В скоростном ритме школьного взаимодействия, учитывая, что школа является социальным пространством повышенного напряжения, постоянно возникают ситуации, провоцирующие бурный всплеск отрицательных эмоций, и порой трудно сдержать гнев, ярость, злость, негодование, раздражение. Работая со школьниками – педагог, как правило, находится сам в сильном психическом напряжении, так как он должен постоянно регулировать поведение и свое и своих подопечных в разных ситуациях.

Таким образом, педагогическое управление конфликтами - это целенаправленный субъект-субъектный процесс развития и конструктивного изменения межличностных отношений участников конфликтного взаимодействия

Лучше предупредить конфликт, чем мирно регулировать. Профилактика очень важна, потому как требует меньших затрат сил, средств и времени и предупреждает те минимальные деструктивные последствия, которые имеют любой конструктивно разрешенный конфликт.

Для целенаправленного внесения изменений в конфликтную ситуацию необходимо знать основы управления конфликтной ситуацией. Каких-то универсальных готовых приемов управления конфликтной ситуацией не существует, так как конфликтующие стороны добиваются противоположенных целей.

Исследователи конфликтов предлагают общую схему действий, чтоб сделать конфликт более рациональным и не допустить перехода конфликтной ситуации в другой сложный вид конфликта. Это схема включает: предотвращение инцидента, подавление конфликта, отсрочка конфликта, разрешение конфликта. Таким образом, управление конфликтом может выражаться в урегулировании, завершении, предотвращении, достижении мирового соглашения, профилактике, ослаблении, подавлении, отсрочке. Разрешение конфликта – это заключительная стадия развития конфликта, когда удается сторонам достичь согласие, восстановить отношение или установить общепринятые нормы коммуникации.

Для улучшения положения ситуаций сегодня активно внедряются альтернативные виды разрешения споров и конфликтов. Обычно конфликты в школе разрешаются на основе административных рычагов – через учителя, через руководство школы, более сложных случаях – через правоохранительные органы. Вместе с тем, в ряде школах создаются альтернативные механизмы: это и деятельности школьных психологов, школьных омбудсменов и деятельность школьных служб медиации.

Школа сегодня может и должна стать местом апробации и внедрения технологий ценностно-гуманистического выбора и действия, позитивного ориентированного в дальнейшей жизни. Одна из таких технологий, активно развивающихся в Казахстане – Школьная служба медиации, технология общественно активных школ, построенная на таких элементах, как формирование низкоконтрастной школьной среды, работа во внутришкольном конфликтном пространстве, (мирное разрешение конфликтов) внедрение

инновационных технологий построения толерантных и взаимоуважительных отношений в школе. Так, в Карагандинской области в 2018 году начат проект «Медиация в системе образования» и в настоящее время проводится качественная работа по внедрению школьной службы медиации в систему образования области. В рамках проекта подготовлены более 300 профессиональных медиаторов и 28 тренеров, которые каскадным методом обучают своих коллег и оказывают квалифицированную помощь в профилактике и урегулировании конфликтных ситуациях.

Вывод.

Сегодня во всем мире, в целях управления конфликтной ситуацией, возрастает роль науки по мирному регулированию и преодолению конфликтов, а также распространенный метод посредничества в конфликтах - Медиации.

Медиация – это метод разрешения споров, причисляемый к группе альтернативных методов разрешения споров. При этом медиация в корне отличается от всех остальных методов разрешения споров – как традиционных, так и альтернативных. В медиации третья сторона – медиатор – не уполномочена и не имеет права выносить решения по спору и, более того, должна воздерживаться от предложения вариантов разрешения конфликта. Медиация – это метод, в основе которого лежит уважение к личности, добровольное участие и волеизъявление, свобода выработки и принятия решений, основывающихся на возможности защиты и удовлетворения интересов сторон, при условии предоставления равных прав всем сторонам спора.

При этом метод школьной службы медиации ориентирован на работу со всеми участниками образовательного и воспитательного процесса. Школьная служба медиации – это и инновационная методика, и учебная технология, рассчитанная на применение во всех институтах, принимающих участие в воспитании и формировании личности ребенка – от семьи и дошкольных учреждений до высшей школы.

Важно понимать, что создать благоприятный климат и безопасное пространство, повысить качество обучения невозможно без понимания взрослыми простой, но чаще всего игнорируемой истины, что общение и есть воспитание. От качества общения зависит и качество образования. Поэтому одной из основ метода школьной службы медиации является позитивное общение. Школьная служба медиации – это своеобразная школа формирования культурного общения.

Медиация в учебных заведениях играет более важную роль, чем просто программа разрешения конфликтов. Это социально значимый инструмент для предупреждения возникновения и обострения конфликтов.

Цели метода школьной медиации можно сформулировать следующим образом:

1. создание безопасной среды, благоприятной для развития личности с активной гражданской позицией, умеющей принимать решения и отвечать за свои поступки;
2. воспитание культуры конструктивного поведения в конфликте, основанной на медиативном мировоззрении, в основе которого лежит признание ценности человеческой жизни, уникальности каждой отдельной личности, принятие, уважение права каждого на удовлетворение собственных потребностей и защиту своих интересов (но не в ущерб чужим интересам);
3. улучшение качества жизни всех участников учебно-воспитательного процесса (каковыми являются семья, воспитатели, педагоги, администраторы воспитательно-образовательных учреждений, психологи, социальные работники, социальные педагоги, школьные инспекторы, дети, подростки, юношество) с помощью медиативного подхода, основывающегося на позитивном общении, уважении, открытости, доброжелательности, взаимном принятии как внутри групп взрослых и детей, так и между этими группами.

Основная задача данного метода: научить самих детей через своих ошибок, показать им на реальном примере, что существует множество возможностей для реализации интересов, для ненасильственного, мирного выхода из конфликтных ситуаций; помочь в

формировании личного позитивного опыта выхода из конфликта и обретении уверенности в своих силах, управлять эмоциями.

Дети должны понимать, что на стресс, напряжение не нужно реагировать эмоционально и агрессивно. Лучший способ дать им такое понимание и закрепить позитивные стратегии - это проживание и приобретение собственного личного опыта положительной коммуникации.

Важно, чтобы уже в раннем возрасте они обрели этот опыт и имели возможность выбирать ненасильственные стратегии поведения. Кроме того, необходимо довести на детском языке элементы эмоционального интеллекта.

Список использованной литературы:

1. Анцупов А.Я., Шипилов А.И. Конфликтология. - М., 1999
2. Лебедева М.М. Вам предстоит переговоры. – М., 1993
3. Фишер Р., Юри У. Путь к согласию. Или переговоры без поражения. –М., 1992
4. Дронзина Т., Медиация. Учебное-методическое пособие. –А., 2015

УДК 328

Чайка Наталья Александровна
Магистрант кафедры «Педагогика и психология»
Университет «Туран-Астана»,
г. Нур-Султан, Республика Казахстан

ИССЛЕДОВАНИЕ ПОНЯТИЯ «ЦЕННОСТНО-СМЫСЛОВАЯ СФЕРА» В ПСИХОЛОГО-ПЕДАГОГИЧЕСКИХ ЛИТЕРАТУРАХ

ПСИХОЛОГИЯЛЫҚ-ПЕДАГОГИКАЛЫҚ ӘДЕБИЕТТЕРДЕГІ "ҚҰНДЫЛЫҚ- МАҒЫНАЛЫҚ САЛА" ҰҒЫМЫН ЗЕРТТЕУ

THE STUDY OF THE CONCEPT OF "VALUE-SEMANTIC SPHERE" IN PSYCHOLOGICAL AND PEDAGOGICAL LITERATURES

Аннотация. В статье рассматриваются теоретические основы теории «ценности», «ценностные ориентации», «личностные смыслы», «смысло-жизненные ориентации», «обобщенные смысловые образования».

Ключевые слова. Ценности, ценностные ориентации, личностные смыслы, смысло-жизненные ориентации, обобщенные смысловые образования.

Аннотация. Мақалада "құндылықтар", "құндылық бағдарлары", "жеке мағыналар", "семантикалық-өмірлік бағдарлар", "жалпыланған семантикалық білім" теориясының теориялық негіздері қарастырылады.

Түйінді сөздер. Құндылықтар, құндылық бағдарлары, жеке мағыналар, өмірлік бағдарлар, жалпыланған семантикалық білім.

Abstract. The article discusses the theoretical foundations of the theory of "values", "value orientations", "personal meanings", "meaning-life orientations", "generalized semantic formations"

Keywords. Values, value orientations, personal meanings, sense-life orientations, generalized semantic formations.

Прежде чем дать определение, что мы подразумеваем под понятием «ценностно-смысловая сфера», рассмотрим различные подходы ученых исследовавшие ценностно-смысловую сферу, которые имеются в психолого-педагогических литературах.

Для описания данного термина «ценностно-смысловая сфера» часто употребляются такие определения, как «ценности», «ценностные ориентации» [1], «личностные смыслы», «смысло-жизненные ориентации» [3], «обобщенные смысловые образования» [2]. Ценности, а также ценностные ориентации тщательно изучаются в психологии, философии, культурологии, социологии и др.

С давних времен такое определение как «ценность» применяется и в научной литературе, и в бытовом разговоре.

Уже во времена античности глубоко осмыслился феномен «ценностей», который анализировали Аристотель, Платон, Сократ, а также Лао-цзы, Конфуций, Кант и др. В учении о благе Платон желал выстроить прототип совершенного государства, мироустройства общества, ценностей и существования человека. В средние же века общество обратилось к трудам Фомы Аквинского, Аврелия Августина и др., которые образовали западно-христианскую доктрину ценностей. Тем не менее, определения «ценности» в категориальном значении во времена Средневековья и античности попросту отсутствовало: ценностные параметры были частью понятия истинного бытия, то есть реальности. Синонимами данного слова были «идея», «красота», «счастье», «благо», «справедливость», «добро», «блаженство», «закон» и др., которые также, но немного позже, включают в разные ценностные выражения.

Максимальное воздействие на создание и исследование темы ценностей было сформировано исследователями и мыслителями рубежа XIX—XX веков, которые желали понять колоссальные изменения убеждений и жизненного уклада своих современников.

В сущности, период ценностной теории тесно связан с немецким мыслителем Лотце, который и ввел определение «ценность» в 60-х гг. XIX века в труде «Основания практической философии» как категорию в философскую лексику, а также анализировал ценность как ее «важность» для субъекта. Период аксиологии определен абсолютным разделением понятий ценности и реальности как объекта направлений и желаний человека. Философ разделяет 3 сферы для места человека: ценности, действительности и истинности.

Тем не менее, до немецкого философа, И. Кант в соей работе о гипотетическом и категорическом императивах наблюдает вечный смысл ценностей в философии и эволюции западноевропейской культуры. По его мнению, ценностями являются цели самой личности; требования, предъявляемые к воле; важность различных факторов для человека. Ценность разделяется на относительные и абсолютные, а также имеют экзистенциальную (в основании относительных ценностей – объективные нужды личности, стремления и желания) и метафизическую (моральные ценности, сформированные на воле и разуме человека) природу.

Следовательно, можно установить, что философия анализирует определение «ценность» как опорную часть при исследовании качественных сторон общественных процессов, культурных и социальных значений установленных явлений реальности.

В терминологии В. Вундта проблема ценностей социума и личности изначально занимала важное место в психологии. По мнению Э. Фромма, у человека имеется надобность в ценностях, которые наводят его жизнь. Он разделяет следующие 2 типа ценностей:

- признанные официально, осознаваемые;
- сформированные общественной системой, действительные;

Определение ценности в социальной психологии состоит из интересов, идеалов, убеждений, целей и других идеологических проявлений, образованных при познании социального опыта. «Ценность — это значимость чего-то в мире для человека» утверждал советский психолог С.Л. Рубинштейн [6]. И только та ценность, которая была признана способна осуществлять приоритетную функцию ценности – ориентира поведения. Она возникает вместе с конкретным знанием, которое позволяет сделать выбор вариантов поведения и деятельности.

М. Рокич в своем труде «Природа человеческих ценностей» утверждает, что социология является наукой о ценностях человека и социума, которая исследует личность в его соотношении с его культурой и обществом [7]. В социологии ценности понимаются как базовые этические и нравственные нормы, которые выполняют и регулятивную и прогностическую функции, и обеспечивают целостность социальных систем.

М. Рокич установил ценность как «стабильная уверенность в том, что установленный метод поведения или итоговая цель бытия более приоритетная

с общественной или личной точки зрения, чем обратный или противоположный им метод поведения, либо же итоговая цель бытия» [8].

В его методике имеется два списка ценностей - терминальные и инструментальные ценности, которые были разработаны методом прямого ранжирования ценностей при диагностировании индивидуальных иерархий ценностей.

Отечественная психология исследовала проблему ценностных ориентации в рамках разных школ психологии. Многие авторы принимают ценностные ориентации и ценности как фундаментальные элементы личностного сознания. А. Н. Леонтьев считает, что ценностные ориентации – это основные несущие составляющие отношений человека к обществу, являющиеся взаимопроникновением значения и смысла. [9]. Они находят себя в установленной направленности поведения и сознания. Их формирование в ощутимой мере определено персональным жизненным опытом и устанавливается в находящихся жизненных отношениях.

Как утверждает Д.А. Леонтьев, ценности являются комплексным фундаментом для личности, социальной групп, нации, культуры и человечества [7].

Определение «ценностные ориентации» является образованным термином от определения «ценности». Оно более шире, и предполагает отношения или структурную связь ценностно-ориентированного субъекта и ценностей.

Ценностные ориентации тесно связаны с совершенствованием направленности индивида и определяют интегративный подход человека к самому себе, к миру, вносят направление и смысл личностным поступкам, позициям, поведению. Они основываются на образованных нуждах индивида, его стремлениях и желаниях, являясь основой в процессе утверждения доминирующего количества решений.

Ценности и ценностные ориентации не могут сами по себе существовать, а также подразумеваются единая иерархическая система, при изменении которой происходит влияние и на личность. Система ценностных ориентаций – это совокупность ценностных ориентаций, сформированных по уровню их приоритета. Система ценностных ориентаций личности образуется на высшем уровне личностного развития, во времена его зрелости, способная управлять деятельностью и поведением индивида в самых важных обстоятельствах его социальной деятельности. Формирование индивида напрямую зависит от системообразующих и преобладающих ценностных ориентаций. В.А. Ядов и А.Г. Здравомыслов отмечают что активность жизненной позиции, надежность, верность своим идеалам, цельность, упорство в достижении целей устанавливаются устойчивой структурой ценностных ориентаций; и с другой стороны, непредсказуемость и непоследовательность поведения личности определяются противоречивостью в ценностных ориентациях; а также последнее, безликость человека, инфантилизм, конформизм, доминирование внешних стимулов в поведении человека – последствия неразвитости ценностных ориентаций.

Б. С. Алишев определяет ценности как установленные в сознании и психике связи между объектом и субъектом, определяющиеся мерой важности, характерным содержанием, субъективным толкованием данного содержания и являются итоговыми основаниями при установлении смыслов ситуаций, событий, объектов и т.д. Их стержень – это максимально совместные представления индивида о человеческом месте в мире и его связях с миром. Они складываются из-за формирования и структурируются как иерархическая система предпочтений.

Серебрякова, М.Е и Самыкина, Н.Ю. определяют личностные ценности составной

частью базисного компонента индивида, устанавливают его направленность, осуществляемая в нравственных позициях, убеждениях и выражаются в социальной деятельности, общении и отношениях. Ценности являются динамической системой и носят развивающий характер [9].

На стыке двух областей, области мотивации и мировоззренческих структур, образуются ценностные ориентации, как неотъемлемая часть психологического исследования. Следовательно, ценностная сфера это глубокая мотивационная структура, которая имеет место быть во всех сферах бытия человека, и интегрирует личность на основании смысловых отношений к окружающему миру, к действительности. Формирование ценностей происходит в ходе деятельности человека, в ходе изучения и освоения им бытийных пространств. Для развития личности важное значение имеет становление ценностно-смысловой сферы. Период студенчества непосредственно связан с профессиональным образованием, и многие авторы сходятся во мнении что этот период является одним из наиболее важных для образования ценностно-смысловой сферы. Главные жизненные события личностного и профессионального самоопределения студентов характеризуются тем, как наполнена и организована ценностно-смысловая сфера личности студентов.

Рассмотрим факторы, определяющие развитие ценностей личности.

Л.И.Анцыферова утверждает, что определенная направленность на ценностные ориентации формируют общество. Ведь именно со стороны общества предъясняется определенная система ценностей. В ходе своей деятельности человек усваивает эти ценности в процессе взаимодействия с окружающим миром, познанием себя, самопознанием, рефлексией, а также про формировании своих индивидуальных, личностных предпочтений и ценностей [7].

Как форму включения ценностей, формирующихся в обществе, в механизм деятельности и поведения самой личности, как некий этап перехода общественных ценностей в деятельность самого субъекта, понимает В.Г.Алексеева под ценностными ориентациями.

По мнению Л.Г. Безумовой, на развитие ценностной сферы личности студентов оказывают воздействие семья и учебная группа как ближайшее окружение [8].

В исследовании, проведенном Д.В. Каширским, показано, что на гармоничность системы ценностей старшеклассников влияют особенности педагогического процесса (образовательные курсы гуманитарного профиля: экология, человекознание), присвоение человеком целостной мировоззренческой системы (религиозность) и условия проживания (город/село) [9].

Н.А. Логинова, размышляя о жизненном пути личности, связывает развитие личностных подструктур с важными событиями. При этом, часть важных событий жизни, по мнению автора, заключается в поступках самого человека. Поступки-события не только служат для достижения конкретной цели, но и открывают новую жизненную перспективу. Такие поступки основываются на сложившихся обстоятельствах, но вызревают во внутреннем мире человека, на фоне серьезных переживаний. «Поиск, открытие, принятие или, наоборот, отвержение ценностей составляют духовную биографию личности, которая имеет свои узловые моменты - события внутренней жизни.», - пишет Н.А. Логинова [7, с. 124]. События, таким образом, это не только то, что происходит с человеком, но и то, что человек делает как субъект бытия. В этой идее раскрывается двойственность факторов формирования ценностей личности: и условия внешнего мира, и субъектные характеристики и деятельность формируют ценностную сферу.

О подобной двойственности факторов, определяющих развитие ценностной сферы рассуждает и Е.И. Головаха. По мнению этого автора, в основе ценностных ориентаций лежит система воспринятых личностью социальных ценностей. Планируя свое будущее, намечая конкретные события - планы и цели, человек исходит прежде всего из определенной иерархии ценностей, представленной в его сознании. Однако при ориентировании на

социальные ценности, индивид выбирает те из них, которые наиболее тесно связаны с его доминирующими потребностями, предметы которых становятся ведущими жизненными ценностями личности. Т.е. ценности, представленные в некоем социальном поле не являются всецело довлеющими над человеком. Пропуская ценностные представления общества, малой группы, семьи через призму своих потребностей, каждый человек формирует собственную уникальную ценностную сферу.

Проведенный анализ взглядов на ценностную сферу личности и ее формирование, имеющих в психологической науке, позволяет нам выдвинуть предположение, что профессиональная неопределенность личности студентов выражается в особенностях ценностно-смысловой сферы их личности, обнаруживая специфический характер иерархии ценностей, их доступности и общей интегрированности ценностной сферы личности студентов.

То, как человек обращается с собой на уровне осознания собственных ценностей и смыслов, как он наполняет смыслом свою жизнь, по нашему мнению, тесно связано с эффективностью профессионального самоопределения. Поэтому, мы предполагаем, что профессиональная неопределенность личности, определяет специфику ядерных структур личности, что в виде низкой степени осмысленности бытия и трудностей студентов в обращении с собой.

Список использованной литературы:

- 1 Головаха Е.И. Жизненная перспектива и ценностные ориентации личности // Е.И.Головаха, Психология личности в трудах отечественных психологов. – СПб.: Питер, 2000. – С7256-269.
- 2 Ананьев, Б. Г. О проблемах современного человекознания / Б. Г. Ананьев. -2-е издание. - СПб.: Питер, 2001. - 272 с.
- 3 Выготский Л.С. Психология. Москва: Изд-во ЭКСМО-Пресс, 2000.
- 4 Божович Л.И. Этапы формирования личности в онтогенезе // Вопросы психологии. — 1978. №4.
- 5 Серый, А. В. Ценностно-смысловая сфера личности : учебное пособие / А. В. Серый, М. С. Яницкий. - Кемерово: Кемеровский государственный университет, 1999. - 92 с.
- 6 Леонтьев, А.Н. Деятельность. Сознание. Личность / А.Н. Леонтьев. - М.: Политиздат, 1975.-304 с.
- 7 Братусь, Б. С. Смысловая сфера личности // Психология личности в трудах отечественных психологов / Б. С. Братусь - СПб.: Издательство "Питер", 2000. - С. 65-70.
- 8 Рокич М. Природа человеческих ценностей // Свободная пресса, 1973, №5.
- 9 Франкл, В.Э. Человек в поисках смысла / В.Э. Франкл. -М., 2005.-368 с.
- 10 Леонтьев А.Н. Психологические вопросы формирования личности студента [Электронный ресурс] // Журнал практического психолога, 2003. №1. URL: <http://www.anleontiev.smysl.ru/vospomin/leon-2.htm>
- 11 Леонтьев, Д. А. Психология смысла: природа, строение и динамика смысловой реальности / Д.А. Леонтьев. - 3-е изд., доп. - М.: Смысл, 2007. —511с.
- 12 Братусь, Б. С. Смысловая сфера личности // Психология личности в трудах отечественных психологов / Б. С. Братусь - СПб.: Издательство "Питер", 2000. - С. 65-70.

ИЗ ИСТОРИИ СТАНОВЛЕНИЯ ЖЕНСКОГО ПРОСВЕТИТЕЛЬСТВА В
ЦЕНТРАЛЬНОЙ АЗИИ КОНЦА 19- НАЧАЛА 20 ВЕКОВ

19 ҒАСЫРДЫҢ АЯҒЫ МЕН 20 ҒАСЫРДЫҢ БАСЫНДАҒЫ ОРТАЛЫҚ АЗИЯДАҒЫ
ӘЙЕЛДЕР АҒАРТУШЫЛЫҒЫНЫҢ ҚАЛЫПТАСУ ТАРИХЫНАН

FROM THE HISTORY OF THE FORMATION OF WOMEN'S ENLIGHTENMENT IN
CENTRAL ASIA IN THE LATE 19TH- EARLY 20TH CENTURIES

Аннотация. В статье раскрываются проблемы женского просветительства в истории развития образования в Центральной Азии в конце 19-начала 20 веков. Авторы показывают, что ни в одной другой области человеческой деятельности женщина не могла так ярко и своеобразно проявить свои сущностные отличия, обусловленные своей тонкой психологией, как в педагогике, культуре и, в особенности, в художественном творчестве.

Ключевые слова. Просвещение, просветительство, благочестивость, нравственность, культура, психология, суфии-женщины, медресе, хадисы.

Аннотация. Мақалада 19 ғасырдың соңы мен 20 ғасырдың басындағы Орталық Азиядағы білім беру тарихында әйелдер ағартушылық мәселелерін қарастырады. Авторлар өз мақалаларында көптеген жұмыс орындарда әйелдер өздерінің өзгешілігіне, нәзік мінез психологиясына байланысты педагогикадағыдай, мәдениет саласындағыдай әсіресе көркем шығармашылықтағыдай жарқын және бейнелі көрсете алмайтынын көрсетеді.

Түйінді сөздер. Ағартушылық, ағартушылық, тақуалық, адамгершілік, мәдениет, психология, сопылық-әйелдер, медреселер, хадистер.

Abstract. The article reveals the problems of women's enlightenment in the history of the development of education in Central Asia in the late 19th and early 20th centuries. The authors show that in other area of human activity a woman could show her essential differences, due to her subtle psychology, so clearly and in a peculiar way, as in pedagogy, culture and, especially, in artistic creativity.

Keywords. Enlightenment, enlightenment, piety, morality, culture, psychology, Sufi women, madrasahs, hadith.

Становление проблемы женского просветительства в культурной истории человечества не было гармоничным и бесконфликтным. Оно прошло длительный и сложный путь утверждения своей самостоятельности и относительной независимости. Право женщины всей Центральной Азии на образование, проявление её творчества, её потенциальных возможностей, стали естественным дополнением прав на пользование культурными ценностями народа.

В образной интерпретации это выражается так - вместе с колыбельной песней матери, бытующей практически у каждого народа, женщина изначально причастна к нравственно- эстетическому воспитанию ребенка, формированию его культуры, нравственности, психоэмоциональных основ его художественного вкуса. Ни в одной другой области человеческой деятельности женщина не могла так ярко и своеобразно проявить свои сущностные отличия, обусловленные своей тонкой психологией, как в педагогике, культуре и, в особенности, в художественном творчестве. Здесь женщина- психолог, женщина-педагог может действовать без оглядки на выработанные мужским стереотипом

психолого-эстетические каноны, не подстраиваться под существующие стандарты «мужского» творчества, которые, как показывают многочисленные исследования, так и не сформулированы. Во всяком случае, к сожалению, именно в этой сфере диктат мужчины наименее обоснован и выражен.

В проанализированном нами историко-культурном опыте различных стран и традициях понятие «женщина и педагогика» утверждалось через преодоление стереотипов. Возникшее сравнительно недавно понятие «гендер и культура», лишь закрепило в научно-терминологическом и концептуальном смысле то явление, которое прошло длительный путь развития как отношения женщины и мужчины в культуре.

Сводить женскую просветительскую проблематику в педагогике только лишь к участию женщины в образовательном процессе - не совсем корректно. Как уже было сказано, целесообразнее говорить о наличии своеобразного сотворчества, диалога женщины и мужчины. Такое сотворчество не всегда и не обязательно является гармоничным, и может включать в себя элементы соперничества и противоборства. В тоже время именно в творческом процессе возможно достижение и некоего гармоничного состояния отношений полов, которое в научной литературе иногда именуется «гендерной солидарностью» (gendersolidarity). Весь спектр возникающих здесь взаимоотношений и составляет содержание проблемы «женщина и просвещение, женщина и образование».

Как нам известно, после распада СССР и сложения новой исторической ситуации резко усилился процесс возрождения традиционных культурных ценностей, существовавших в стихии народной жизни в скрытом и полуполюгальном состоянии. В Таджикистане, Туркмении, Узбекистане и других государствах Центральной Азии, несмотря на проведенную в XX веке значительную секуляризацию общества и синтез различных культурных традиций, наблюдается возвратное движение к старым исламским ценностям, к традиционным архаичным родоплеменным, этническим и иным элементам, в том числе доисламского происхождения. Этот момент позволяет нам поставить вопрос о границах применения, выработанных на базе европейской культуры с ее христианской основой, методологических подходов к ситуации участия женщин в просветительской сфере стран Центральной Азии.

Возрастающая взаимосвязь и взаимовлияние культур в современном мире диктует исследователям необходимость сочетания критического взгляда на имеющиеся теории и подходы с анализом всего спектра существующих традиций.

Для данного исследования в рамках статьи важно было раскрыть деятельность женщин-просветителей Центральной Азии и определить их вклад в развитие образования в этот сложный, динамичный и противоречивый период конца XIX- начала XX веков.

Общая периодизация эволюции просветительской деятельности женщин в Центральной Азии, в целом совпадает с основными этапами исторического развития. При рассмотрении каждого периода мы исходим из неких априорных (основанных на анализе документальных источников) обобщенных характеристик и тенденций просветительской деятельности:

1) высокое социальное положение женщины (с сакрализацией ее статуса) в культуре древней Центральной Азии;

2) творчество женщины и мужчины в мусульманской культуре как отдельный процесс с обособлением и общественной изолированностью женского мира (в женской среде, на женской «ичкари- половине дома») – вплоть до первой трети XX века (дореволюционный, досоветский период);

3) утверждение революционными методами высокого социального статуса (общественного признания) женщины и ее участия в создании культурных ценностей наравне с мужчинами - в советский период;

4) преодоление стереотипов и переход к осознанию специфики женской психологии, более близкой и понятной ребенку и её творческого видения как особого, не связанного непосредственно либо независимого от видения мужчины – возможная перспектива.

Как и в ряде других цивилизаций мира, в Центральной Азии образование, само просветительство и культурная жизнь в целом различались по половой принадлежности. Реализация женщиной и мужчиной своих творческих возможностей, потребностей и запросов на протяжении тысячелетий и вплоть до первой трети XX века в целом и преимущественно происходила раздельно. Наличие отдельных совместных форм творческой деятельности, образования, даже диалога, зависело от принадлежности к типам среднеазиатской культуры – оседло-земледельческой городской или степной кочевой и полукочевой. Для культуры первого типа формы диалога были известны в древний доисламский период. В мусульманское время они почти полностью исчезли, сохраняясь лишь как пережитки доисламских языческих культов в скрытой форме либо в определенных временных рамках и локальных очагах, об этом есть достаточно свидетельств этнографов первых десятилетий советского времени. В культуре Центральной Азии, например, у узбеков, встречалась традиция яркого диалога (народных песнях–лапарах, в народном театре и т.д.), однако она передавалась либо только женщинами, либо только мужчинами.

Иначе обстояло дело в культуре степного типа, у кочевых и полукочевых народов – казахов, кыргызов, каракалпаков и туркмен. Здесь с давних времен и постоянно существовали отдельные ярко выраженные формы совместного культурного творчества, культурного досуга. Например, к ним относятся, различные формы поэтического и музыкального творчества диалогического характера – различного рода совместные «посиделки» (утырыспа и т.п.), музыкально-поэтические состязания между девушками и юношами - айтысы у казахов, кыргызов и каракалпаков, «развлекательный зикр» у туркмен Западного Туркменистана и т.д. В каждом историческом периоде можно обнаружить достаточно независимые и даже изолированные друг от друга гендерные художественные начала. Нередко они были ярко выражены в эстетическом плане, различаясь по стилю, использованию средств, назначению и другим параметрам. Но также немало примеров их взаимодействия, взаимовлияния, заимствования друг у друга художественных элементов и средств.

Между культурой древности, раннего и зрелого средневековья нет прямой преемственности в традиции женского просветительства. Разрыв, образованный в результате насильственного утверждения в Средней Азии (прежде всего – в ее городской культуре) монотеистической религии ислама, привел к гендерному дисбалансу в культуре.

Древний (домусульманский) период (до VIII в.н.э.) – особая страница в истории развития отношения женского образования и культуры в Центральной Азии. Анализ письменных, археологических и исторических материалов показывает, что женщина в древней Средней Азии активно влияла на исторический процесс, ей принадлежала очень важная роль в политической жизни, она занималась государственными и военными делами, экономической деятельностью, ее статус нередко признавался в обществе более высоким, чем положению мужчины. Имена и деяния некоторых женщин-правительниц и воительниц сохранились в истории среднеазиатской истории: правительница Бухары Хатун, царица Томирис и другие.

Оба типа среднеазиатской цивилизации – степная и городская – демонстрировали высокий уровень женской просветительской деятельности в обществе.

В древнем обществе Средней Азии земледельческого и городского типов границы между мужским и женским творчеством были четко обозначены. В музыкальном искусстве зафиксированы примеры ансамблей, состоявших только из женщин (изображен на известном Айртамском фризе первых веков н.э., найденном близ г. Термеза на юге Узбекистана), что свидетельствует о существовании специального женского музицирования и, возможно, его отдаленности от мужского. Принимая участие на Международной конференции в Зараутсае, недалеко от Термеза, мы посетили музей, где были нам продемонстрированы эти экспонаты в областном музее (1993 год).

В то же время сохранилось множество фактов гендерного взаимодействия и диалога в творческой и культурной деятельности, в организации форм культурной жизни. Женщины

наравне и совместно с мужчинами принимали участие в общественных и культовых церемониях, участвовали в дворцовых пиршествах и театрализованных представлениях. В фольклорных персонажах устных эпических сказаний, в словесном творчестве кочевых и полукочевых народов можно также обнаружить и идею борьбы женского и мужского начал, персонифицированную, например, в источнике более позднего времени, каракалпакском эпосе «Жырккыз» («Сорок девушек»).

При этом женское творчество имело высокий общественный статус, не менее значимый, нежели мужской. Ему отводилось свое установленное место в социальной иерархии общества: участие в официальных государственных церемониях, ритуалах культового значения, обслуживание придворных увеселений знати. Лишь последняя из этих функций – достаточно универсальная в истории культуры – сохранилась в средневековое мусульманское время (в особенности в дворцовой практике). Отдельные находки (например, упомянутый Айртамский фриз) позволяют предположить о существовании в государствах древности и раннего средневековья (прежде всего – в государстве Кушан) специального «института» по подготовке женщин-музыкантш для обслуживания потребностей культовых ритуалов (в частности, буддийских) и светских увеселений.

Образ женщины был широко отражен и канонизирован в изобразительном искусстве официального и культового направлений. Многочисленные терракотовые статуэтки (нередко возвышенных аристократических образов), изображения женщин в мелкой и крупной скульптуре, настенной росписи и др., найденные на территории современных государств Средней Азии и Казахстана, и датируемые античным и раннесредневековым временем, говорят о существовании в историко-культурных областях данного региона особых женских культов, выражают сложные идеи и верования. Среди женских образов, воплощенных в различных видах искусства у народов древней Центральной Азии, хорошо известны женские божества и богини Анахита, Нана, Умай, мифологические фигуры, исторические персонажи и др.

Кардинальное изменение в отношении к женщине произошло после утверждения в Средней Азии религии ислама и его правовых норм. В современной научной литературе мы не нашли однозначной оценки роли и значения ислама применительно к гендерному вопросу в культуре.

Ислам в Средней Азии бытовал также в формах народной религии, вобравшей в себя элементы предшествующих местных культов, верований и конфессий. Это оказывало смягчающее воздействие на адаптацию к местным условиям исламских догм (первоначально адресованных арабийским кочевникам с их примитивным язычеством). С другой стороны, именно в Средней Азии (в историческом Мавераннахре) развернулась деятельность ряда крупных теологов-правоведов, сложились свои направления и школы в хадисоведении – сборе достоверных преданий (хадисов) об изречениях и действиях пророка Мухаммада (имам Исмаил ал-Бухари, 810-870) и юриспруденции (фикх), представленной школами ханафийа, шафиййа, матуридийа и др. (названы по именам основоположников – АбуХанифы, Мухаммада аш-Шафи'и, Мухаммада ал-Матуриди ас-Самарканди). Труды этих школ – важный и почти неизученный источник по проблеме ислам-гендер-культура. В них рассматриваются различные ситуации причастности женщины к художественной культуре и культуре в целом. Здесь можно привести один характерный пример: ФакихМасуд ибн Махмуд ибн Йусуф ас-Самарканди, автор известного в Мавераннахре труда по законодательству ханафитского толка «Салат-иМасуди» («Масудова молитва», начало XIV в.), касаясь вопроса о том, входит ли в стоимость продаваемой рабыни-музыкантши ее музыкальный инструмент, дает отрицательный ответ. Примечательно, что ряд известных преданий об отношении Мухаммада к музыке, собранных в авторитетном своде хадисов упомянутого имама ал-Бухари («Джами' ас-Сахих», буквально: «Собрание достоверных хадисов»), связан с творчеством женщин (нередко рабынь-музыкантш).

Ключевое значение в культурной истории ислама имеет хорошо известный хадис:

«Получение знаний – обязанность каждого мусульманина и мусульманки». Это изречение Мухаммада украшало в виде надписи медресе Улугбека в Бухаре. В начале XX века – в период обостренного поиска новых путей развития в мусульманском обществе Средней Азии – данный хадис вновь стал объектом толкования у различных общественных сил – теологов и просветителей-джадидов. Представители официального ислама в своих печатных изданиях (журналы «Ал-Ислах», «Ал-Изах» и др.) цитировали хадис как напоминание о необходимости знания основ религии и «религиозных наук». Джадиды, ратуя за реформирование ислама, также опирались на традиционные легитимные источники. Однако они толковали их, – и в данном случае упомянутый хадис, – более расширительно, в рамках программы своих новометодных школ, сочетавших религиозные и светские дисциплины.

Они считали, что данный хадис провозглашает равноправие женщины и мужчины в овладении не только религиозными, но и различными иными знаниями и культурными богатствами. Так, один из самых ярких просветителей-джадидов той эпохи бухарский литератор, поэт и ученый АбдурауфФитрат (1886-1938) в своем сочинении «Муназара»

(Стамбул, 1911; в русском переводе «Спор бухарского мударриса с европейцем из Индии о новометодных школах») приводит этот хадис в качестве аргумента в защиту обучения женщин).

В реальности объем и характер знаний у мужчин и женщин был неравноценным, а сам процесс их получения, также как женское и мужское творчество, – жестко разграничен на две изолированные друг от друга части. Для женщин, к примеру, считалось недопустимым наблюдение за духовными ритуалами (танец с музыкой) мужчин-суфиев – последователей мистических орденов в исламе. Однако аналогичные ритуалы проводили и сами женщины, куда был, соответственно, закрыт доступ мужчинам. Средневековые писатели – составители биографий мусульманских мистиков (в частности, АбдурахманДжами и Алишер Навои, XV в.), приводят сведения и о благочестивых суфиях-женщинах, которые достигли равного с мужчинами положения святости.

В каждом из обособленных миров – мужском и женском – культурная жизнь осуществлялась в своих собственных формах и традициях. На «женской половине» были свои излюбленные формы общения-«посиделки» (маджлис, гап, ош и т.п.), музицирования, специфические жанры музыки и музыкальные инструменты (к примеру, в городской культуре Средней Азии – двухструнный инструмент дутар или домбра у казахов и киргизов), собственные впечатляющие достижения в различных видах искусства и художественного творчества – в поэзии, музыке, танце, ремеслах.

Отдельное направление в персоязычной и тюркоязычной поэзии Средней Азии составляет творчество женщин, насчитывающее десятки блестящих имен поэтесс (в особенности, в XVIII-начале XX в.): Зебуннисо, Увайси, Нодира, Махзуна, Муаззамхон и другие. Среди них выделяется своей социально-философской направленностью поэзия Анбаратын (1870-1914), осмыслившей непростую судьбу женщин Туркестана (об этом ниже). В городской культуре Средней Азии поэзия, наряду с музыкой, оставалась одним из немногих видов творчества, где существовало своеобразное гендерное творческое взаимодействие, соревнование, которое можно назвать «опосредованным гендерным диалогом». Женщины-поэтессы создавали стихи-отклики и подражания (так называемые «назира») на сочинения своих предшественников и современников, среди которых были и мужчины. Образцом прямого гендерного взаимодействия может служить поэтическое состязание между придворным поэтом Фазли и дочерью кокандского ученого-Махзуной (XIX в.).

В период доминирования религии ислама женскому творчеству был закрыт доступ в общественные сферы, обслуживание официальных церемоний и ритуалов. Культивировалась лишь форма эксплуатации искусства женщин (танцовщиц, музыкантш, певиц и др.), как одного из видов наслаждения мужчин – обслуживание увеселений правителей, знати, богатых горожан, особенно в придворной культуре. В придворном штате бухарских эмиров обычно существовала специальная группа женщин танцовщиц и певиц (созанда). Известны

единичные примеры, когда женщина выступала в придворных «концертах» в качестве исполнительницы классической музыки на танбуре (это была, по свидетельству современников, Оймуллои Тамбури у эмира Алимхана). В то же время блюстители нравственности следили за малейшими нарушениями этикета – публичным или скрытым общением женщин и мужчин. В востоковедной литературе зафиксирован факт подобного рода: «В конце XIX века в Бухару приехала бедная женщина с дочерью, которая поступила в ученицы созанда [женское танцевальное и вокальное искусство, распространенное в районах Бухары и Самарканда- Г.Д.]. Вскоре эта способная голосистая девушка стала отличной танцовщицей и певицей. За хрупкость и изящество ее прозвали в народе Майда – маленькая.

Однажды эмиру донесли, что она собирается выступить в мужской компании. На самом деле ее привезли на сборище молодых богачей обманным путем. Не успела Майда войти в дом, как он был окружен полицией, ее схватили и ночью расстреляли. Даже убивали ее под чачваном: по законам ислама, женщине не позволялось открыть лицо в общественном месте и в минуту смерти. Случилось это примерно в 1903 году. Этот факт приводится у известного русского советского востоковеда М.С.Андреева .

Нам приходится констатировать тот факт, что при исследовании просветительской деятельности женщин Центральной Азии конца XIX начала XX веков мы не обнаружили полного достоверного источника, публикаций, материала об участии женщин в различных видах художественных ремесел, профессий и других занятиях.

Различные сведения о женской духовной деятельности (женщины в составе суфийских орденов; организаторы духовной жизни в среде женщин - отин-ой, молдоапай, ишан-биби, айя-мулло и т.п.), участии в политических событиях своего времени, о художественном творчестве и его общественном значении достаточно многочисленны в истории культуры Средней Азии.

Однако в целом, они не образуют устойчивого системного общественного явления, а большей частью представляют собой исключения, вступающие в противоречие с общей цивилизационной картиной в городской культуре Средней Азии. Можно говорить об отдельных исторических эпохах, достижения которых не были впоследствии закреплены и не получили развития. Относительное женское равноправие и диалог в культуре наблюдались в периоды расцвета исламской культуры – в X-XII, второй половине XIV-XV вв.; существенное снижение их значимости - с XVI и до XX века.

Таким образом, в целом в процессе своей исторической эволюции в Средней Азии ислам закрепил (прежде всего в городской среде) форму раздельного творческого процесса у мужчин и женщин, значительно ограничив проявления гендерного диалога.

В середине-второй половине XIX веке на территории Российской империи, в Поволжье (Казань, Уфа) и Крыму зарождается тенденция обновления (модернизации) ислама. В мусульманском обществе ощущается потребность в выработке нового отношения к вопросу об обучении и образовании для женщины-мусульманки. Одним из первых к этой проблеме обратился татарский ученый и просветитель Шигабуддин Марджани (1818-1889), считавший необходимым развивать обучение женщин, включая музыкальное образование.

Создание системы образования для женщин-мусульманок на основе передовых европейских и русских достижений, их равноправия в этом вопросе с мужчинами отстаивал в своих сочинениях и общественной деятельности выдающийся крымскотатарский просветитель, организатор и лидер обновленческого движения в среде мусульман России Исмаил Гаспринский (1851-1914). Будучи сторонником раскрепощения мусульманской женщины, защиты ее культурных прав, он вел большую просветительскую работу и пропагандировал

эти идеи в своей известной газете «Терджиман» («Переводчик»), в специальном журнале «Женский мир», в книге «Женщины» (Бахчисарай, 1903) и в других своих сочинениях. Идеи И.Гаспринского были хорошо известны в Средней Азии, они оказали большое влияние на

формирование культурной программы туркестанских джадидов-просветителей в отношении женщины.

В конце XIX-начале XX в. татарское интеллигентское общество демонстрирует высокий уровень женской общественной и творческой активности, различные формы гендерного диалога. Из этой среды выдвинется немало женщин, устремившихся в города Центральной Азии, и оказавших там впоследствии заметное воздействие на гендерные отношения и культурную ситуацию в целом. В первой половине XX века особую роль в этом сыграли и смешанные браки представителей местной элиты (руководителей разного ранга, творческой интеллигенции) с татарскими женщинами.

Пробуждению интеллектуальных исканий у среднеазиатских просветителей-джадидов во многом способствовало русское культурное присутствие в регионе. Достижения русской и европейской культуры и искусства, технические новшества, быт, образ жизни вызывали у местной просвещенной прослойки ощущение необходимости перемен. Заметное влияние на умонастроения интеллектуалов оказывали, наблюдаемые ими в русской среде городов формы совместной общественной (женской и мужской) культурной деятельности (гендерного диалога) - концерты, вечера, публичные собрания и т.п. Некоторые состоятельные джадиды по собственной инициативе вводили для своих дочерей образование по русскому образцу, включая обучение рисованию и музыке (в том числе на европейских инструментах. Таким образом, русская культура, идеи российского мусульманства, татарское просветительство и женская интеллигенция, новые веяния из Турции и Европы актуализировали проблему женщины и культуры у среднеазиатских джадидов. Ей стало уделяться большое внимание в публицистических и художественных сочинениях (у Абая, И.Алтынсарина, М.Жумабаева, Токтогула, Бердаха, МахмудходжаБехбуди, АбдурауфФитрата и других), на страницах периодики, в том числе выражавшей точку зрения официального ислама (журналы «Ал-Ислах» и «Ал-Изах»).

Однако в целом в вопросах женского образования джадиды оставались на традиционалистских позициях (за исключением, видимо, лишь ХамзыХаким-Заде Ниязи, поплатившегося жизнью за свой революционный порыв в данном вопросе). АбдурауфФитрат издает небольшую книжку под названием «Семья», в которой имеется глава «Нужно ли девушкам также получать знания?». Положительно отвечая на данный вопрос, Фитрат рассматривает образование женщины исключительно в контексте ее традиционного (мусульманского) жизненного назначения – забота о муже, семье, детях, поддержание семейного очага.

Таким образом, развитие женского образования становится прогрессивным явлением в развитии просвещения в Центральной Азии конца XIX начала XX века. В 1888 была открыта первая женская школа по программе одноклассного сельского училища с интернатом на 20 казахских и русских девочек. С 1883 по 1895 гг. в Астраханском крае было открыто 9 казахских школ, число учащихся в них за эти годы выросло со 160 до 307. Из этого числа только 20 девочек-казашек получили элементарное начальное образование.

Благодаря особым усилиям ИбраяАлтынсарина в 1887 году было открыто женское училище в Иргизе. В 1890—1896 гг. открылись русско-казахские женские училища в Тургае, Кустанае, поселке Карабутак, в Актюбинске. К 1898 году в них обучались 211 девушек, в том числе 70 казашек. Основными препятствиями на пути к более широкому распространению женского образования у казахов были бесправное положение женщин и реакционные традиции ислама.

Изучение и анализ историко-педагогических источников свидетельствует, что история педагогики Центральной Азии необычайно богата яркими страницами, воспроизводящими голоса веков и времен. Одна из характерных ее особенностей - участие в педагогическом процессе женщин-поэтесс, не только в семье, но и в общественной жизни.

На каждом этапе развития общества мы встречаемся с именами поэтесс-просветительниц: Рабия - (X в), Мехри- (XV в.), Зебуниса (XVII в.), Надира, Увайси, Махзуна, Дильшод- (XIX в.), Анбар-атын - (XIX- начало XX в.) и многие другие.

Поэтессы – учительницы не только охотно читали стихи на разных языках, но и сами творили их на нескольких языках. Затейливые по форме стихи насыщались разноязычной лексикой. Но как учительницы, они вели занятия в своих школы на материнском языке детей.

При изучении малышами арабского алфавита учительницы применяли прибаутки, помогавшие запомнить очертания и звучание букв. Все прибаутки, например, на узбекском языке, простые и доступные. В таких прибаутках, арабская буква "нун" сравнивалась с птичьим гнездом (открытый кверху полукруг с точкой внизу), "вов" – с собачьим лаем (полугласный между "в" и "у") и т.п. Одновременно учительница привлекала внимание ребёнка к окружающей природе. Часто задавались детям вопросы, касающиеся нравственного воспитания: если собаки залают, кто испугается больше; если ребенок обманет, кто расстроится сильнее и т.д.

Основные дидактические требования поэтесс – педагогов к учебно-воспитательному процессу можно изобразить в схеме №1.

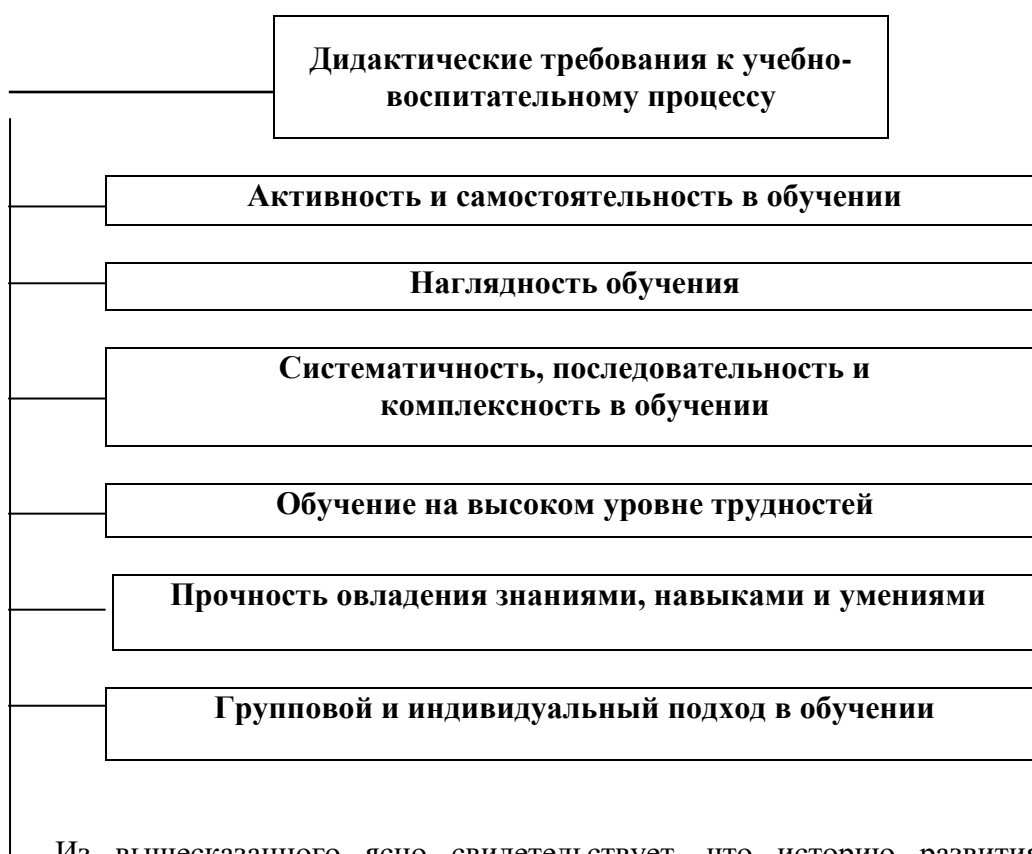

Из вышесказанного ясно свидетельствует, что историю развития просвещения в Центральной Азии, куда входили территории части Казахстана, нынешнего Узбекистана, Таджикистана, Туркменистана, Киргизии невозможно было бы представить без изучения трудов великих женщин-просветителей данных государств.

Список использованной литературы:

1. Антология педагогической мысли Казахстана /Сост. К.Б.Жарикбаев, С.К.Калиев. - Алматы: Рауан,1995.-512 с.
2. Поэты пяти веков. Антология казахской поэзии 15-начала 20 вв: В 2-х.т-Алматы, 1989.-Т.1, с.37-40.
3. История Казахстана с древнейших времен до наших дней: В 5т.- Алматы,1997. Т.2 - 619с.
4. Алтынсарин И. Собрание сочинений в3т.- Алма-Ата: Наука,1984г.
5. Психолого-педагогические основы духовно-нравственного развития личности в этнокультурном пространстве.- Монография.-Астана, Фолиант,2014 – 252 с.
6. Баубекова Г.Д. Психолого-педагогическое наследие просветителей Центральной Азии конца XIX- начала XX веков.- Астана, 2010 г. – 180 с.
7. Баубекова Г.Д. Этнопедагогический диалог культур народов Азии и Востока // Сб. материалов Международной научно-практической конференции «Образование в современном мире». – Пекин, Китай, 2012, 27-29 март, с. 140-143

ӘӨЖ 340

Рахимжанова Кәмила Сакенқызы

"Ұлттық және халықаралық құқық" кафедрасының студенті

Тұран-Астана университеті

Нұр-Сұлтан қаласы, Қазақстан Республикасы

Ғылыми жетекшісі: аға оқытушысы,з.ғ.магистрі

Ягмусова А.Ф.

ЖАСТАРДЫҢ БОЙЫНДА СЫБАЙЛАС ЖЕМҚОРЛЫҚҚА ТӨЗБЕУШІЛІКТІ ҚАЛЫПТАСТЫРУ-АЗАМАТТЫҚ ҚОҒАМНЫҢ МІНДЕТІ

ФОРМИРОВАНИЕ НЕТЕРПИМОСТИ К КОРРУПЦИИ СРЕДИ МОЛОДЕЖИ — ЗАДАЧА ГРАЖДАНСКОГО ОБЩЕСТВА

FORMATION OF INTOLERANCE TOWARDS CORRUPTION AMONG YOUNG PEOPLE IS THE TASK OF CIVIL SOCIETY

Аннотация. Жастардың сыбайлас жемқорлықты жеңудегі рөлі.Жастардың бойында сыбайлас жемқорлыққа қарсы төзбеушілікті қалыптастыру мен оны сақтаудың жолдары.Сыбайлас жемқорлықты жоюдағы басты кедергілер.Азаматтық қоғам және жастардың бойында сыбайлас жемқорлыққа қарсы төзбеушілікті орнықтыру.

Түйінді сөздер. Сыбайлас жемқорлық, Қазақстан Республикасы, Азаматтық қоғам, құқықтық мәдениет.

Аннотация. Роль молодежи в преодолении коррупции. Пути формирования и поддержания антикоррупционной нетерпимости среди молодежи. Основные препятствия на пути ликвидации коррупции. Гражданское общество и формирование антикоррупционной нетерпимости среди молодежи.

Ключевые слова. Коррупция, Республика Казахстан, гражданское общество, правовая культура.

Abstract. The role of youth in overcoming corruption. Ways to form and maintain anti-corruption intolerance among young people. Main obstacles to the elimination of corruption. Civil society and the formation of anti-corruption intolerance among young people.

Keywords. Corruption, Republic of Kazakhstan, civil society, legal culture.

Мемлекет ол үлкен,әрі толыққанды отбасы.Ондағы әр отбасы мүшесі өз қызметін атқарып,орны толмас ерешелігімен бейнеленеді.Мысалға жастар бұл мемлекеттің басты нысаны мен идеологиялық көпірі деп ойлаймын.Жастар арқыла көптеген тетіктер мен мемлекеттің мүдесіне әсер ететін жолдарды ашуға болады. Бала жас шыбық секілді,қалай исең солай иіледі демекші жастар жарқын болашақты құрудағы әмбебап құрал болмақ.Ал мемлекетегі жарқын болашақтың басты құраушы бөлігінің бірі- оның халық алдындағы ашықтығы деп ойлаймын.Яғни бұл тікелей сыбайлас жемқорлықсыз,адал әрі жүйелі мемлекет.

Жастарға сыбайлас жемқорлыққа қарсы төзбеушілікті қалыптастыру қазіргі кезде,яғни сыбайлас жемқорлықтың қылмыстары өршіп кеткенде өте маңызды болмақ.Жалпы алғанда сыбайлас жемқорлыққа қарсы төзбеушілік нені бағыттамақ?!Әуел бастан ол төзбеушіліктің мығым,әрі ұзаққа орнықтырылуы үшін ерте жастан тұлғаның сыбайлас жемқорлыққа қарсы мәдениеті қалыптасуы жөн-ақ.Ал тұлғаның бірінші мектебі ол отбасы институты.Сол себептен сыбайлас жемқорлыққа қарсы мәдениет тәлім-тәрбие ретінде болсын,отбасылық мызғымас қағида болуы қажет деп ойлаймын.

Алайда қоғамда сыбайлас жемқорлыққа қарсы жаппай, жалпыға ортақ төзбеушілік ахуалы жасалмайынша, моральдық айыптау, отбасы деңгейінде барлық азаматтардың қоғамдық айыптауы да дамымаған.Тәрбие аясында адалдық,ар-ұят, сатылмаушылық, сөзіне беріктіксияқты құндылықтардың жасампаздық күші әлсіз қолданылады. Себебікөбі адал, парасатты болу пайдалы емес,кейде бұл қасиеттер жекеөмірінде проблемаларды шешуге және өмір сүруге кедергі келтіредідеп санайды. Бұдан өзге, ешкім «елден ала бөтен», «өздерінің арасындабөтен» болғысы келмейді. Осы тұрғыда қалыптан тыс сана мен мінез-құлық қалыптасады, соңында сыбайлас жемқорлыққа әлеуметкеқарсы құбылыс ретінде қарауды қояды. Ең бастысы, қоғамда осықұндылықтарға деген сенімге селкеу түсіп, оның жақтастарыныңсаны барған сайын азаяды. Оның есесіне көбінің санасында сыбайласжемқорлық пен парақорлық феноменінің халық дәстүрлері менсалтында тарихи және мәдени тамыры бар деген ой орнығады [1].

Әрине мұндай таптаурындардан арылу өте қиың іс болмақ.Олар тамыр жайып,орныққаннормаға айналғаны бәрімізге мәлім.Бірақ менің ойымша бұл жастардасыбайлас жемқорлыққа қарсы төзбеушілікті қалыптастырудағы негізгі тетік.Бұл шекарадан өтсек,келесі қадамдарымыз,стратегиялар мен іс-шаралар өз жемісің беріп,сыбайлас жемқорлықтың түптеп жойылымаса да,азайыры анықМұндай таптаурындар мен қиыңдықтар үлкен жеңіске кедергі болатын негізгі бөлік болып саналады.Яғни бұл кедергені жеңу арқылы көптеген жолдар мен мүмкіндіктер ашылып,сыбайлас жемқорлыққа қарсы іс-әректтер үлкен проблематиканы туғыздырмайды.Оған қоса мемлекет ретінде сыбайлас жемқорлығы төмен индикаторы дәрежеге жету әбден мүмкін.Бұл ашық,әділ ел қалыптастырудағы басты мақсат.Ал ондағы басты қозғаушы күштер жастар болмақ.

Мемлекеттің жастарға деген көптеген әсер беретін жолдары мен мүмкіндіктері бар.Солардың бірі ақпараттық деп ойлаймын.Өз басым «сыбайлас жемқорлыққа қарсы мәдениет негіздері» деген пәннің сапасын жақсы деңгейде бағалаймын.Бұл жастардың сыбайлас жемқорлық туралы негізгі түсініктерді ұғындырып,сәйкесінше ол дертпен қалай күреседі деген сұраққа жауап береді.Ең бастысы сыбайлас жемқорлыққа қатысты жастардың дүниетанымын өзгерте алады.Сыбайлас жемқорлықтың қоғамның дерті ретінде бейнелеп,онымен күресу әрбірімізге қатысын жеткізеді.Қарапайым ол типтегі қылмысқа бару арқылы қандай жаза мен нәтижелері болаты туралы ақпарат толығымен түсіндіріледі.Оған қоса әртүрлі дискусті пікірталастар арқылы жастардың сыбайлас жемқорлыққа байланысты дүниетанымы мен пікір-ойлары айқын көрінбек.Ал ол ең маңызды мәселе.Себебі ол ойлар сыбайлас жемқорлықты жеңудегі басты кедергілерді айшықтайды.Тайға таңба басқандай толыққанды барлық жастардың пікірі болмаса да,бұл жастардың бір маңызы зор бөлігі болмақ.Менің ойымша сабақ,дәріс барысында тек ақпаратты жеткізуді көздемей,жастардың санасын өзгертуге қадам жасау керек.Сонда осы пәннің мән-мағынасы ашылмақ.Тыңдаушылардың ішінде қаншама қылмыскер отырғаны

беймәлім. Олардың теріс ойларың алдын ала әшкерелеп, педагог этикасын сақтай отырып, түсіндіру жұмыстарын атқарған жөн. Басқа жастарға үлгі болатындай ондай ойларға қарсы болаттай берік аргументтерді келтірген жөн. Сонда тындаушылардың назары ауып, ойлары сәл болсада өзгерері хақ. Бірақ жастардың бойында сыбайлас жемқорлыққа қарсы мәдениеттің толық қалыптасуы үшін бірқатар шарттар керек екендігі сөзсіз. Ол үшін, ең алдымен тұлғаның сыбайлас жемқорлыққа қарсы мәдениетін қалыптастыру мынаны көздейді:

– сыбайлас жемқорлықтың мәні, оның мазмұны, мақсаттары, субъектілері, нысандары мен түрлері, іске асыру салалары, қоғам өмірінің барлық саласында көріну ерекшеліктері туралы түсінік;

– моральдық-адамгершілік, этикалық мәдениетті тәрбиелеу;

– құқықтық сауаттылық негіздерін қалыптастыру;

– қоғам мүшелерінің сыбайлас жемқорлыққа қарсы мінез-құлық уәжін ынталандыру;

– мүдделер қақтығысының барлық көріністеріне төзбеушілікті қалыптастыру [2].

Азаматтық қоғамның сыбайлас жемқорлыққа ықпалы өте үлкен деп ойлаймын.

Жалпы «Азаматтық қоғам» түсінігін Аристотель, Цицерон, Гроций, Т. Гоббс, Дж. Локк, Гегель, Маркс және т.б. ойшылдар қалыптастырған. Барлық ғалымдар азаматтық қоғамдағы негізгі идея ретінде адам идеясын таниды. Азаматтық қоғам - бұл олардың көмегімен жеке тұлғалар мен топтардың мүдделері қанағаттандырылатын Адамгершілік, діни, ұлттық, әлеуметтік-экономикалық, отбасы институттары мен қатынастарының жиынтығы. Азаматтық қоғамның құрылымына мыналар кіреді: 1) мемлекеттік емес, әлеуметтік-экономикалық қатынастар мен институттар (меншік, еңбек, кәсіпкерлік); 2) мемлекеттен тәуелсіз өндірушілердің жиынтығы (жеке фирмалар және т.б.); 3) қоғамдық ұйымдар мен бірлестіктер; 4) саяси партиялар мен қозғалыстар; 5) тәрбиелеу мен мемлекеттік емес білім беру саласы; 6) мемлекеттік емес бұқаралық ақпарат құралдарының жүйесі; 7) отбасы; 8) шіркеу және т.б. [3]. Яғни азаматтық қоғам өз құрамында көптеген қоғамдарды қамтиды. Сәйкесінше оның әсері сондай ауқымда таралмақ. Жастар осы қоғамдардың сөзсіз бір мүшелері болмақ және сондағы идеологиялық ойлар тікелей жас буынның санасына ықпалын жасамақ.

Азаматтық қоғамның дәрменсіздігі, қоғам мен билік арасындағы байланыстың болмауы. Демократиялық мемлекет өз проблемаларын тек азаматтық қоғам институттарымен бірлесе отырып қана шеше алады. Азаматтардың әлеуметтік-экономикалық жағдайының нашарлауы, үміттің аяқталмауы қоғамды биліктегілерден оқшаулата береді. Ал қоғамның көмегіне сүйенбей, сыбайлас жемқорлықпен күресу бекершілік; Сол себептен азаматтық тек жастардың санасына әсер беруші ғана емес, олардың арасындағы мызғымас байланыс. Бұдан әуел бастан азаматтық қоғам мен мемлекеттің арасында тығыз байланыстың орнығуы қажет екенін мойындау керек. Себебі бұл қандай да бір көпір болмақ. Ал ол көпір мықты болса, жас буын мемлекет үшін қызмет етеді. Барлық азаматтарды біріктіретін бір идеология болса, және оның болашаққа деген бағдары арқылы жастарды мемлекет үшін қызмет етуіне кепіл бере аламыз. Бұл арқылы жастарда мемлекетті жақсы бағытқа арқалануына ынтасы жанады. Оның ішінде мемлекеттің тазалығы мен әділдігі. Сонда сыбайлас жемқорлықпен күресу тек оған қатысты органдар мен азаматтық қоғамның қызуғышылығында ғана емес жастардың да әрекетіне кірмек.

Одан басқа жастардың сыбайлас жемқорлыққа қарсы бастамалары билік, бизнес және азаматтық қоғам арасында дұрыс, өркениетті қарым-қатынастар құру тұрғысынан маңызды. Сындарлы ұсыныстарға бастама білдіру, сыбайлас жемқорлыққа қарсы іс-қимылдың жауапты және ілгерінді тәсілдеріне бағдарлану сыбайлас жемқорлыққа қарсы құндылықтар мен көзқарастарға ие ауқымда жастар қоғамдастығын қалыптастыруға мүмкіндік береді. Бұл түптеп келгенде қоғамда сыбайлас жемқорлық көріністеріне «мүлде төзбеушілік» ахуалын қалыптастыруға, біздің азаматтарымыздың заңдылық, адалдық және «адал өмір сүру – бұл тиімді және абыройлы» екеніне тұрлаулы сенім қағидаттарына бейілдік [1].

Біз азаматтық қоғамның бір бөлігін құраймыз. Өз басым жастардың қатарына жатқандықтан, бұл жағдайға өз субъективті көзқарасымнан қараймын. Дәріс барасында құрбы-достарымның ойларын мұқият тыңдап, көптеген тенденцияларды бақылаймын. Моральдық-этикалық құның жоғатқан пікірлер де аз емес. Өзімде «сыбайлас жемқорлыққа қарсы мәдениет негіздері» пәніне сыни көзбен қарадым. Мүмкін бұл өзімнің песимисті мінез-құлқым шығар, бірақ олар аргументсіз сыни пікір емес. Жадымда қалған сыбайлас жемқорлыққа қатысты таптаурындар бұл дертке дауа жоқ секілді ойларды туғызды.

Азаматтық қоғам мемлекетке тәуелсіз болса да, мемлекеттің гүлденуін қалайды. Сәйкесінше мемлекеттің гүлденуі, біздің жағдайда сыбайлас жемқорлықсыз мемлекет, жастарға байланысты. Осы байланысты үзбеу үшін азаматтық қоғам жастарға сыбайлас жемқорлыққа қарсы төзбеушілікті қалыптастыру міндет болмақ. Абай атамның қара сөзінде:

«Мағлұм болды: қазақ тыныштық үшін, ғылым үшін, білім үшін, әділет үшін қам жемейді екен, мал үшін қам жейді екен, бірақ ол малды қалайша табуды білмейді екен, бар білгені малдыларды алдап алмақ яки мақтап алмақ екен, бермесе оныменен жауласпақ екен. Малды болса, әкесін жаулауды да ұят көрмейді екен. Әйтеуір ұрлық, қулық-сұмдық, тіленшілік, соған ұқсаған қылықтың қайсысын болса да қылып жүріп, мал тапса, жазалы демесек керек екен» деген екен [4] Мұнымен айтқаным ең бастысы адал нан тауып, мемлекетке емес, қазағымызға қызмет ету керек!

Қолданылған әдебиеттер:

1. Сыбайлас жемқорлыққа қарсы мәдениет негіздері: оқу құралы / Жалпы редакциясын басқарған б.ғ.д., профессор Б. С. Абдрасилов. – Астана: Қазақстан Республикасы Президентінің жанындағы Мемлекеттік басқару академиясы, 2016. – 176 б.
2. Сыбайлас жемқорлыққа қарсы күрес мәдениетті қалыптастырудың ерекшеліктері <http://edunews.kz/mainnews/2283-sybaylas-zhemorlya-arsy-kres-mdeniett-alyptastyudy-erekshelkter.html>
3. Булгакова Д. А. Б. 83 Мемлекет және құқық теориясы. Оқу құралы.— Алматы: Заң әдебиеті, 2013.— 106 бет.
4. Абайдың қара сөздері <https://abai.kz/post/6>

УДК 340

Рудак Ирина Сергеевна
студентка «Гуманитарно-юридического факультета»
Университет «Туран-Астана»
г. Нур-Султан, Республика Казахстан
e-mail: rudak.irina.02@mail.ru
Научный руководитель: магистр Гахарманова Н.Б

АТҚАРУШЫ БИЛІК ОРГАНДАРЫНЫҢ ӘКІМШІЛІК-ҚҰҚЫҚТЫҚ МӘРТЕБЕСІ

АДМИНИСТРАТИВНО-ПРАВОВОЙ СТАТУС ОРГАНОВ ИСПОЛНИТЕЛЬНОЙ ВЛАСТИ

ADMINISTRATIVE AND LEGAL STATUS OF EXECUTIVE AUTHORITIES

Аннотация: В статье раскрывается понятие административно-правового статуса органов исполнительной власти в Республике Казахстан, место и роль исполнительных органов в системе разделения государственной власти на ветви, их функции и полномочия.

Ключевые слова: административно-правовой статус, исполнительная власть, Конституция, Конституционный закон, Президент, Парламент, Правительство, подзаконность, Министерство, полномочия, правовые гарантии.

Аннотация. Бұл мақалада Қазақстан Республикасындағы атқарушы билік органдарының әкімшілік-құқықтық мәртебесінің ұғымы, атқарушы билік органдарының мемлекеттік билік тармағы жүйесіндегі орны мен рөлі, олардың құзыреті мен өкілеттіліктері ашылады.

Түйін сөздер: әкімшілік-құқықтық мәртебе, атқарушы билік, Конституция, Конституциялық Заң, Президент, Парламент, Үкімет, заңдылық, Министрлік, өкілеттіліктер, құқықтық кепіл.

Abstract: The article reveals the concept of the administrative and legal status of executive authorities in the Republic of Kazakhstan, the place and role of executive bodies in the system of division of state power into branches, their functions and powers.

Keywords: administrative and legal status, executive power, Constitution, Constitutional law, President, Parliament, Government, subordinate legislation, Ministry, powers, legal guarantees.

Перед тем как приступить к раскрытию понятия об административно-правовом статусе органов исполнительной власти, следует рассмотреть такое понятия, как: «административно-правовой статус». Во многих источниках понятие «административно-правовой статус» трактуется по-разному, но именно в словаре административного права дается наиболее точное определение, так: «административно-правовой статус» - правовое положение гражданина либо юридического лица» [1, с.31]. Основой деятельности любого органа исполнительной власти является административно-правовой статус, к характеристикам которого относятся: его положение в иерархии субъектов государственной власти, вопросы подчиненности; цели, задачи и функции органа; порядок его образования, направления, формы и методы деятельности и конечно же структура самого органа. Административно-правовой статус скорее индивидуализирует положение любого субъекта государственного управления, именно в этом случае – это органы исполнительной власти, так как определяет не только права и обязанности, но и задачи и функции, организационную структуру, структуру управления, формы ответственности, компетенцию и т. д.

При этом, еще нужно осознавать, что исполнительными органами по своей сути являются вообще все органы, которые осуществляют управленческие функции также и за пределами государственно-управленческой деятельности, т. е. действующие в системе местного самоуправления, в управлении внутренней жизнью государственных предприятий и учреждений, а также общественных объединений.

Теперь, исходя из этого можно перейти к административно-правовому статусу органов исполнительной власти. Главное назначение исполнительной власти – исполнение законов, их реализация в процессе управления обществом. Правовой основой его деятельности являются Конституция Республики Казахстан, Указ Президента Республики Казахстан, имеющий силу Конституционного закона «О Правительстве Республики Казахстан» от 18 декабря 1995 года.

В соответствии со статьей 64 Конституции Республики Казахстан: Правительство осуществляет исполнительную власть Республики Казахстан, возглавляет систему исполнительных органов и осуществляет руководство их деятельностью. Правительство является коллегиальным органом и в своей деятельности ответственно перед Президентом Республики и Парламентом. Компетенция, порядок организации и деятельности Правительства определяются вышеуказанным конституционным законом.

Исполнительной власти присущи следующие черты:

– относительная самостоятельность и независимость. Это означает, что никакая другая ветвь власти не имеет право принимать на себя и осуществлять функции исполнительной власти. Она действует самостоятельно в пределах своей компетенции, установленной конституцией и законами;

- универсальность, которая выражается в том, что исполнительная власть функционирует постоянно и на всей территории государства;
- подзаконность: все акты органов исполнительной власти не могут противоречить законам. Помимо того, возможна проверка в судебном порядке законности действий и актов органов исполнительной власти;
- структурированность, которая выражается в том, что исполнительная власть действует от имени государства (кроме случаев делегирования государственных полномочий иным органам и организациям), а главным структурным элементом выступает орган государства и его структурные подразделения;
- организующий характер, т. е. организация сложной системы управления в различных сферах жизни общества, обеспечение определенного правопорядка, его охрана, защита прав и свобод личности;
- право на применение принуждения для выполнения возложенных на нее задач, но в формах и в пределах, установленных законом;
- право принятия общеобязательных для исполнения нормативных, правоприменительных актов [2, с.33].

Органы исполнительной власти основаны на строгом вертикальном подчинении: вышестоящие органы вправе давать нижестоящим органам обязательные для исполнения указания. Следовательно, исполнительной власти свойственна строгая иерархичность. В парламентских республиках и парламентских монархиях исполнительная власть сосредоточена в Правительстве и в полномочиях возглавляющего его Премьер-Министра (главы Правительства), в президентских и смешанных республиках – в руках Президента.

Исполнительная власть имеет две сферы деятельности: 1) административно-распорядительную и 2) нормотворческую. Административно-распорядительная деятельность исполнительной власти связана с обеспечением общественного порядка, государственной безопасности, надлежащего осуществления прав и законных интересов человека. Нормотворческая деятельность исполнительной власти заключается в издании органами этой власти нормативных правовых актов управленческого характера. Если закон издается Парламентом, то подзаконный нормативный правовой акт – органом исполнительной власти. Правотворческая деятельность органов исполнительной власти продолжает деятельность законодателя по регулированию общественных отношений. Если нормы закона не регулируют непосредственно административно-распорядительные и правоохранительные отношения, то эту функцию выполняют соответствующие органы исполнительной власти [3, с.41].

В состав Правительства входят члены Правительства - Премьер-Министр Республики, его заместители, министры и иные должностные лица Республики [4]. Исполнительная власть представлена разветвленной системой государственных органов, многочисленных и разнообразных по выполняемым полномочиям. Исполнительная власть в системе ветвей государственной власти обладает принудительной силой, обеспечивающей исполнение актов законодательной и судебной власти. Если органы исполнительной власти издадут свои нормативные правовые акты, то они должны соответствовать актам органов законодательной власти. Коллизии между законодательной и исполнительной властью устраняются с помощью органов конституционного контроля, которыми являются либо Конституционный Суд государства, либо Верховный Суд, наделенный функцией осуществлять конституционный контроль. Органы исполнительной власти занимаются не только исполнением актов законодательной власти, но и осуществляют административно-распорядительную деятельность, т. е. управляют подчиненными им органами и учреждениями. В масштабах государства действуют центральные органы и высшие должностные лица исполнительной власти: монарх, Президент, Правительство, министры, руководители центральных ведомств, не имеющих ранга министерств. В местных органах исполнительной власти существуют управления, отделы (например, районные отделы образования) [5, с.111].

В соответствии со статьей 65 Конституции Республики Казахстан, Правительство образуется Президентом Республики Казахстан в порядке, предусмотренном Конституцией. Предложения о структуре и составе Правительства вносятся Президенту Республики Премьер-Министром Республики в десятидневный срок после назначения Премьер-Министра. Члены Правительства приносят присягу народу и Президенту Казахстана.

Члены Правительства самостоятельны в принятии решений в пределах своей компетенции и несут персональную ответственность перед Премьер-Министром Республики за работу подчиненных им государственных органов. Член Правительства, не согласный с проводимой Правительством политикой или не проводящий ее, подает в отставку либо подлежит освобождению от занимаемой должности.

Члены Правительства не вправе быть депутатами представительного органа, занимать иные оплачиваемые должности, кроме преподавательской, научной или иной творческой деятельности, осуществлять предпринимательскую деятельность, входить в состав руководящего органа или наблюдательного совета коммерческой организации, за исключением случаев, когда это является их должностными обязанностями в соответствии с законодательством (статья 68 Конституции Республики Казахстан).

Правительство Республики Казахстан по вопросам своей компетенции издает постановления, имеющие обязательную силу на всей территории Республики. Премьер-Министр Республики издает распоряжения, имеющие обязательную силу на всей территории Республики. Постановления Правительства и распоряжения Премьер-Министра не должны противоречить Конституции, законодательным актам, указам и распоряжениям Президента Республики (статья 69 Конституции Республики Казахстан).

В соответствии со статьей 9 Конституционного закона Республики Казахстан от 18 декабря 1995 года, Правительство Республики:

- разрабатывает основные направления социально-экономической политики государства, его обороноспособности, безопасности, обеспечения общественного порядка и организует их осуществление;

- по согласованию с Президентом Республики утверждает государственные программы, а также обеспечивает их исполнение;

- одобряет прогноз социально-экономического развития;

- вырабатывает меры по проведению внешней политики Республики;

- представляет Парламенту республиканский бюджет и отчет о его исполнении, обеспечивает исполнение бюджета;

- образует Республиканскую бюджетную комиссию, утверждает положение о ней, определяет ее состав;

- по согласованию с Президентом Республики Казахстан определяет систему государственного планирования;

- определяет порядок составления и представления годового отчета об исполнении республиканского бюджета;

- разрабатывает и осуществляет меры по укреплению финансовой системы Республики; обеспечивает государственный контроль за соблюдением законности при образовании и использовании государственных валютных, финансовых и материальных ресурсов;

- осуществляет структурную и инвестиционную политику;

- вырабатывает государственную политику ценообразования; устанавливает номенклатуру продукции, товаров и услуг, на которые применяются регулируемые государством цены;

- организует управление государственной собственностью, вырабатывает и осуществляет меры по ее использованию, обеспечивает защиту права государственной собственности;

- формирует систему и условия оплаты труда, социальной защищенности граждан, государственного социального обеспечения и социального страхования;

-по согласованию с Президентом Республики утверждает единую систему финансирования и оплаты труда работников для всех органов, содержащихся за счет государственного бюджета;

-вырабатывает основные направления государственной региональной политики; обеспечивает решение межрегиональных проблем и вопросов социально-экономического развития регионов;

-формирует государственную политику по развитию науки и техники, внедрению новых технологий, культуры, образования, здравоохранения, туризма и спорта;

-разрабатывает и осуществляет мероприятия по обеспечению рационального использования и охраны природных ресурсов и окружающей природной среды;

-обеспечивает реализацию правовой политики; разрабатывает и реализует меры по охране и защите прав и свобод граждан, обеспечению законности и правопорядка, безопасности и обороноспособности Республики, территориальной целостности и охраны государственных границ Республики;

-принимает решения о проведении переговоров и подписании межправительственных соглашений; обеспечивает развитие взаимоотношений Республики с иностранными государствами, международными и региональными организациями; вырабатывает меры по реализации внешнеэкономической политики; принимает меры по развитию внешней торговли; осуществляет сотрудничество и взаимодействие с международными финансовыми организациями;

-выполняет иные функции, возложенные на него Конституцией, законами и актами Президента [6].

В соответствии со статьей 70 Конституции Республики Казахстан Правительство слагает свои полномочия перед вновь избранным Мажилисом Парламента Республики. Правительство и любой его член вправе заявить Президенту Республики о своей отставке, если считают невозможным дальнейшее осуществление возложенных на них функций. Правительство заявляет Президенту Республики об отставке в случае выражения Мажилисом Парламента или Парламентом вотума недоверия Правительству.

Президент Республики в десятидневный срок рассматривает вопрос о принятии или отклонении отставки. Принятие отставки означает прекращение полномочий Правительства либо соответствующего его члена. Принятие отставки Премьер-Министра означает прекращение полномочий всего Правительства.

При отклонении отставки Правительства или его члена Президент поручает ему дальнейшее осуществление его обязанностей

Президент Республики вправе по собственной инициативе принять решение о прекращении полномочий Правительства и освободить от должности любого его члена. Освобождение от должности Премьер-Министра означает прекращение полномочий всего Правительства [7].

Таким образом, исполнительная власть представляет собой относительно самостоятельную ветвь единой государственной власти Республики Казахстан, тесно взаимодействующую с законодательной и судебной ее ветвями. Исполнительная власть как проявление единой государственной власти приобретает реальный характер в деятельности особых звеньев государственного аппарата, в настоящее время именуемых исполнительными органами, а по существу являющимися органами государственного управления. Исполнительная власть представлена системой органов государственного управления, к которым относятся Правительство, министерства, государственные комитеты и ведомства Республики, местные исполнительные органы, администрация государственных учреждений и предприятий. Органы исполнительной власти осуществляют деятельность, которая по своему содержанию является исполнительной и распорядительной. В соответствии с законодательством они обладают государственно-властными полномочиями, в т.ч. по изданию правовых актов и их реализации. В целом эти органы наделены широкими полномочиями самостоятельного правотворчества, правоприменения и правоохраны.

Подзаконность деятельности органов исполнительной власти - важнейший момент в их правовом положении. Во всей своей деятельности они должны строго следовать требованиям Конституции, законов, выполнять сами и в пределах своей компетенции способствовать их выполнению другими.

Список использованной литературы:

1. Агапов А.Б. Словарь административного права. Москва, 1999. с.465
2. Баранов В.М., Поленина С.В. Система права, система законодательства и правовая система: Учебное пособие. – Н. Новгород, 2000.
3. В.Н. Бибило., В.Г. Гавриленко. Теория государства и права: Научное издание. 2015-206 с.
4. Официальный информационный ресурс Премьер-Министра РК <https://primeminister.kz/ru/government/about>
5. Л.А. Морозова. Теория государства и права: учебник-4-е издание-384 с.
6. https://adilet.zan.kz/rus/docs/K950001000_
7. https://adilet.zan.kz/rus/docs/Z950002688_#z15

УДК 328

Садырова Ш.

Университет «Туран-Астана»

г. Нур-Султан Республика Казахстан

Научный руководитель: д.п.н. Айкенова Р.А

E-mail: ryskeldy.aykenova@mail.ru

СОВРЕМЕННЫЕ НЕОЛОГИЗМЫ В РУССКОМ И АНГЛИЙСКОМ ЯЗЫКАХ

ОРЫС ЖӘНЕ АҒЫЛШЫН ТІЛДЕРІНДЕГІ ЗАМАНАУИ НЕОЛОГИЗМДЕР

MODERN NEOLOGISMS IN RUSSIAN AND ENGLISH LANGUAGES

Аннотация. В данной статье рассмотрены особенности при переводе неологизмов с английского языка на русский язык.

Ключевые слова. Неологизм, перевод, функциональный аналог, значение.

Аңдатпа. Бұл мақалада неологизмдерді ағылшын тілінен орыс тіліне орыс тіліне аударудың ерекшеліктері қарастырылған.

Түйінді сөздер. Неологизм, аударма, функционалды аналог, мағынасы.

Abstract. This article discusses the features of the translation of neologisms from English into Russian into Russian.

Keywords. Neologism, translation, functional analogue, meaning.

Перевод играет существенную роль в истории любой страны и мировой культуры в целом. В современном обществе деятельность перевода получила многоплановую область благодаря разнообразным международным контактам между странами. В переводе немаловажное значение отводится языку, как главному средству человеческого общения, а также искусству перевода. Один из самых известных философов XX века, Людвиг Витгенштейн, утверждал, что язык – это «лабиринт путей». Нельзя не согласиться с данным изречением, ведь в языке отражено все многообразие нашей жизни, в настоящее время это самая динамическая система, в которой переплетаются все области знаний.

Новые слова, т.е. неологизмы (греч.- *neos* - новый и *logos* - слово) - новые слова, возникающие в языке в связи с развитием общественной жизни и возникновением новых понятий. Это новое слово, языковое новшество (оборот речи), грамматическая особенность, появляющаяся в языке. Появление неологизмов - свидетельство жизни языка, его стремление выразить всё богатство человеческих знаний, прогресса цивилизации с помощью новых слов и новых значений. Происходит обогащение словарного состава языка, являющегося изменчивым и подвижным, который «непосредственно реагирует на то, что происходит в мире реальных, в ней непосредственно отражаются наши представления о различных явлениях внеязыковой деятельности». При определении понятия «неологизм» очевидными являются две точки зрения:

1. Термин «неологизм» применяется как к новообразованиям, обозначающим новое, ранее неизвестное явление (*reactor* - ядерный реактор, *biocide* - биологическая война).

2. Неологизм к уже имеющимся в языке синонимам, к слову для обозначения известного понятия, однако несущим коннотативные оттенки, которые накладываются на его основное значение (*boffin* - ученый, занятый секретной работой является близким синонимом слова *scientist*, но имеет другой семантический оттенок). Характерной особенностью словаря является его способность постоянно разрастаться, связанное с необходимостью обозначать те или иные явления, появляющиеся в обществе. Вот почему многие неологизмы английские лексикографы называют «окказиональными», то есть употребленными необычно, случайно. Элемент «окказиональности» еще более усиливается в тех случаях, когда неологизм представляет собой новое слово из сферы сленга, то есть из той области языка, которая как отмечалось выше, характеризуется большой изменчивостью.

Трудность перевода неологизмов на английский язык с русского связана с тем, что в процессе перевода происходит не только сопоставление различных языковых систем, но и сопоставление разных культур. Тексты, рассчитанные только на восприятие носителя языка, учитывают специфические особенности окружающей его социально-культурной сферы, психологические свойства, доступность ему объема информации. В процессе перевода текст переадресовывается иноязычному потребителю, располагающему другим объемом знаний, происходит адаптация исходного текста, что требует внесения соответствующих поправок на социальные, культурные, психологические и другие различия между получателями исходного и переведенного текста. Проблема правильного понимания и перевода неологизмов связана с тем, что при современном стремительном развитии науки и техники никакой словарь не в состоянии поспеть за возникновением новых слов и терминов в различных областях знания. Еще одна трудность при переводе неологизмов – это уяснение значения нового слова. Перевод неологизма, значение которого уже известно переводчику, задача сравнительно простая, и решается она путем использования различных приемов и способов перевода в зависимости от того, к какому типу слов принадлежит данный неологизм. Специальных приемов перевода неологизмов не существует. При работе с неологизмами у переводчика есть две возможности передать данные лексические единицы на другой язык:

- использовать предлагаемый двуязычными словарями эквивалент (при его наличии);
- предложить собственный вариант перевода (при отсутствии зафиксированного в двуязычных словарях эквивалента).

Для выявления значения слова переводчик должен провести анализ структуры неологизма, установить способ его образования, также определить контекст, в котором данное слово встретилось, найти примеры употребления данного слова. Перевод неологизмов требует переосмысления значения слова, выражено оно на другом языке прямо или путем объяснений. Если же в переводящем языке нет прямого эквивалента того или иного явления, то необходимо описать или передать его фонетическую или орфографическую форму.

Большое количество неологизмов не имеют соответствий в словарях и стали объектом авторского перевода:

Wiki Cell (a type of edible food packaging) – {ВикиСел} (тип съедобной упаковки продуктов).

Chiplet (a very tiny electronic circuit) – {чиплет} (очень тонкая электросхема).

При использовании зафиксированных в двуязычных словарях соответствий у переводчика, как правило, не возникает особых трудностей в процессе перевода неологизмов. Единственное, что следует отметить в этой связи, это то, что при наличии в словаре двух и более соответствий перевода неологизма, переводчик должен учитывать окружающий контекст и прагматическую установку перевода при выборе наиболее подходящего варианта

Неологизмы возникают на базе уже имеющихся в языке слов и морфем. Анализ этих слов и морфем может оказать переводчику существенную подсказку в выявлении значения неологизма. При переводе с русского необходимо знать способы словообразования в английском языке, например, такие моменты, как придание уже существующему слову еще одного значения. Слово *call* в английском языке имеет следующие значения: *называть, вызывать, призывать, созывать, вызов, телефонный звонок* и др. Словосложение является одним из универсальных и распространённых способов словообразования в английском языке, не утратившее своей активности и в настоящее время. В современном английском языке более одной трети всех неологизмов - сложные слова. Процесс словосложения представляет собой соединение двух основ, т.е. омонимичных словоформ. Например, *carryback* - перенос убытков на более ранний период, *citiplus* - инструмент хеджирования, предлагаемый клиентам банком «Ситибэнка» (США) и т.д.

Для современного английского языка является нормой сочетание слов, обладающих теми же лексико-грамматическими характеристиками, что и соединяемые при словосложении основы, в связи с чем трудно определить, в каких случаях переводчик имеет дело со сложным словом-неологизмом, а в каких - со словосочетанием. Сравните *closing bank* - банк, завершающий сделку, в которой участвовало несколько банков и *closing bank* - закрывающийся банк. При переводе неологизмов в английских текстах особого внимания заслуживает орфографический критерий, суть которого заключается в рассмотрении всякого комплекса, написанного слитно или через дефис, как сложного слова, а комплекса, чьи компоненты пишутся раздельно, как словосочетания: *dividend-right certificate* - сертификат, дающий право на получение дивиденда; *dear-money policy* - ограничение кредита путем повышения процентных ставок; *fill-or-kill order* - приказ клиента брокеру, который должен быть немедленно исполнен или аннулирован.

Возьмем описательный перевод, который может осуществляться разными способами. Биржевой термин *openout cry* можно перевести как «открытый выкрик», используя калькирование, не смущаясь буквализма. Известно, что на бирже необходимо очень быстро реагировать на спрос и предложение при назначении цены, а для того, чтобы определить конкурентов, не кричать просто невозможно. Однако такой способ передачи, транскрибирование или транслитерация является недостаточным, потому что не раскрывает значения данного слова. Здесь наиболее подходящим приемом будет описательный перевод. Например, при переводе иностранного слова «апелляция» можно использовать такие слова, как обжалование решения суда в высшую судебную инстанцию, обращение с просьбой, с призывом о чём-н. Выражение, как *civil society*, которое сравнительно недавно вошло в наш лексикон, на русский переводится, как гражданское общество. При переводе текстов на общественно-политические темы может встретиться выражение «*step by step*», которое в русском языке передаётся наиболее подходящим «шаг за шагом». Данные примеры являются способами описательного перевода, которые также можно назвать объяснительными, поскольку в эквиваленте как бы объясняются существенные элементы значения переводимого слова. Описательный перевод стоит ближе к толкованию слова, но он все же остается переводом и пригоден для использования только в реальном тексте. Даже при таком оптимальном подборе объяснительного значения ему присущи такие недостатки, как многословность и некоторая факультативность эквивалента в языке перевода.

Значительную сложность для перевода составили неологизмы, в основе значения которых лежит некий образ. Примером такого образования может служить следующий неологизм: *bank of mom and dad* (a person's parents regarded as a source of financial assistance or support). При переводе данного английского неологизма было принято решение подобрать функциональный аналог в русском языке. Взяв за основу толкование неологизма в англо-английском словаре, нами был предложен следующий вариант: *родительская поддержка* (случай, когда родители помогают своим детям финансово). Несмотря на то, что предложенный вариант лишает образности, он решает проблему адекватности перевода, поскольку передает заложенный в английском неологизме смысл.

В следующем примере неологизм был также создан на основе образа, в данном случае пожарного шланга. При подборе функционального аналога было принято во внимание толкование в английском словаре и предложен вариант: *digital firehose* (a very large stream of data) – *цифровой поток* (большой поток информации). В данном случае при переводе образность также не была сохранена. Примерами подбора функционального аналога при переводе неологизмов с английского на русский язык выступают следующие:

Face ironing (a cosmetic procedure aimed at reducing wrinkles) – *разглаживание морщин* (косметическая процедура, направленная на сокращение морщин).

Подбор функционального аналога при переводе неологизмов использовался и в следующих примерах, но уже в сочетании с такой лексической трансформацией, как генерализация:

Ghost gazumping (when selling a house, the practice of insisting on a higher price after the deal (and price) has been agreed, even though there are no rival bidders) – *повышение цены* (при продаже дома повышение цены после достижения договоренности о цене, даже при отсутствии других покупателей).

Friendvertising (the use of social media website 'friends' to disseminate video adverts for products) – *сетевая реклама* (использование «друзей» в социальных сетях для распространения видео объявления товаров).

No-poo (the practice of washing the hair without using shampoo) – *отказ от шампуня* (новая тенденция в косметологии, направленная на отказ от шампуня).

Данные варианты перевода были предложены нами после просмотра переводческих форумов, на которых обсуждались эти или подобные неологизмы и подходы к их переводу. Выбор в пользу генерализации в приведенных примерах обусловлен, прежде всего, тем, что описательный перевод был бы слишком громоздким. Одним из способов перевода является - это использование конверсии. *Конверсией* называется функциональный переход слова из одной части речи в другую, т.е. употребление одного и того же слова в качестве разных частей речи. Так, например, сейчас в сети Интернет можно часто видеть *E-mail me/us to...* Выяснение значения такого неологизма не представляет трудности, т.к. синтаксический контекст дает возможность определить принадлежность слова к переходным глаголам, и зная значение данного слова, переводим: *Высылайте сообщения электронной почтой по адресу...*

Таким образом, появляющиеся неологизмы в языке в результате различных изменений в жизни общества, в области культуры, науки и искусства являются естественным явлением.

Анализ переводов неологизмов убеждает нас в том, что самым распространенным оказывается перевод путем подбора соответствующего аналога на другом языке. К сожалению, словари неологизмов на русском языке издаются крайне редко. Переводчик многое мог бы почерпнуть из таких словарей. Второй способ - это перевод путем транскрипции или транслитерации. Третий способ - использование метода калькирования.

Список использованной литературы:

1. Источник: https://superinf.ru/view_helpstud.php?id=431
2. Ермолович Д.И. Основы профессионального перевода: Вводный курс для специализирующихся на английском языке. - М.: Изд-во РОУ, 1996.
3. Казакова Т. А. Практические основы перевода. – СПб.: Издательство Союз, 2001.
4. Катфорд Дж. К. Лингвистическая теория перевода: Об одном аспекте прикладной лингвистики. – М., 2004.
5. Куликов Г.И., Мартиневский В.И. Страноведческие реалии немецкого языка. Минск: Высшая школа, 1986.
6. Лексические трудности перевода научно-технической литературы с английского языка на русский. - Ч. 1/ Л.И. Борисова. - М., 1985.
7. Лексические трудности перевода научно-технической литературы с английского языка на русский. - Ч.2/ Л.И. Борисова. - М., 1986
8. Львовская Э.Д. Теоретические проблемы перевода (на материале испанского языка). – М.: Высшая школа, 1985.
9. Cambridge Dictionary Blog. NewWords. [Electronic resource]. URL: <https://dictionaryblog.cambridge.org/> (date of access: 01.04.2017).

УДК ӘӨЖ 359.015

Кадыр Елнара

«Педагогика және психология» кафедрасының магистранты
«Тұран-Астана» Университеті,
Астана қаласы, Қазақстан Республикасы

ТҮЛҒАЛЫҚ ҚАҚТЫҒЫСТАРДЫҢ ТУЫНДАУЫНЫҢ АЛДЫН АЛУДЫҢ ПЕДАГОГИКАЛЫҚ-ПСИХОЛОГИЯЛЫҚ ЖОЛДАРЫ

ПСИХОЛОГО-ПЕДАГОГИЧЕСКИЕ ПУТИ ПРОФИЛАКТИКИ ЛИЧНОСТНЫХ КОНФЛИКТОВ

PEDAGOGICAL AND PSYCHOLOGICAL WAYS TO PREVENT THE OCCURRENCE OF PERSONAL CONFLICTS AMONG ADOLESCENTS

Аннотация. Мақалада тұлғалық қақтығыстардың себептері көрсетілген.

Түйінді сөздер. «Тұлғалық қақтығыс», «қақтығыс»

Аннотация. В статье описаны причины личных конфликтов.

Ключевые слова. «Личный конфликт», «конфликт»

Annotation. The article describes the causes of personal conflicts.

Keywords. “Personal Conflict”, “conflict”

Қақтығыстар қазіргі әлеуметтік және саяси өмірдегі маңызды құбылыстардың бірі. Қақтығыстық процесстерді көпшілік қолдай бермейді, бірақ оған қатысушылар жасы мен жынысы жағынан ерекшеленбейді. Қақтығысушы тараптар үшін шығындары минимальды болатын пайда болған қақтығыстарды шешу үшін, күнделікті білімдерді пайдалану жеткіліксіз. Бұл қақтығыстың кумулятивті сипатымен түсіндіріледі, яғни әрбір агрессивті іс-әрекет жауапты әрекетке немесе кекшілдікке жетелейді.

Барлық қақтығыстар адамның ішкі өмірі ерекшелігіне, сонымен қатар оның әлеуметтік қатынастарына негізделген психологиялық құрылымдардан тұратыны белгілі.

Ғылыми-педагогикалық және психологиялық туындыларға сүйене отырып, қақтығыс (конфликт)тің мынадай түрлерін атауға болады: «тұлғааралық қақтығыстар, отбасындағы (ерлі-зайыптылар) қақтығыстар, басшы-бағынушылар» арасындағы қақтығыстар, әлеуметтік топтар арасындағы қақтығыстар, саяси және мемлекетаралық қақтығыстар және т.б.

Психолог-ғалымдар тұлғааралық қақтығысқа мынадай анықтамалар береді:

«Екі күшті, бірақ қарама-қарсы бағыттағы пікір-көзқарастың қақтығысуы, тартысы» (А. Лурия);

«Тұлғаның терең және өзекті себеп (мотив) және қатынастардан қанағаттанбау нәтижесі» (В. Мерлин);

«Санада ерекше құндылықтар ретінде қалыптасқан екі ішкі сезім-түсініктің тоқтығысуы» (Ф. Василюк және т.б.);

Сонымен, қорыта айтқанда, тұлғааралық қақтығыс дегеніміз – **«Адамның ішкі сезім дүниесінің ұзақ созылған арпалысынан, күресінен пайда болған, тұрмыстық ортаның қайшылықтарын аңғартатын, шешімі әлі табылмаған тұлғаның уайым, ренжуі»** [12].

Субъекттердің өзара әрекетіне қарай отбасындағы қақтығыстар былайша бөлінеді: ерлі-зайыптылар арасындағы, ата-аналар мен балалар, ерлі-зайыптылар мен олардың ата-аналары, әкелер (аталар) мен немерелер арасындағы қақтығыстар (бұл туралы жан-жақты осы тақырыпты өткенде беріледі). Қақтығыстардың келіп шығу себептері мен факторлары да түрліше болуы мүмкін.

Қақтығысты шешудің жолдарымен айналысатын мамандардың көбі, қақтығысты басқару процесі көптеген факторларға байланысты, олардың көпшілік бөлігі басқару әсеріне оңайлықпен берілмейді. Мысалы, жеке тұлғаның көзқарастары, индивидтердің, топтардың қажеттіліктері мен мотивтері. Қалыптасқан стереотиптер, түсініктер, ырымдар шешімді қабылдаушылардың әрекеттерін жоққа шығаруы мүмкін. [2].

Қақтығыстың шешімдері: қақтығысты тудырушы себептерді тұтасымен немесе жекелеп жою болып табылады, сонымен бірге оған қақтығысқа қатысушы жақтардың мақсатын өзгерту де жатады. Қақтығысты басқару—бұл қақтығысты тудырушы себептерін жоюға (минимализациялауға) қатысты бағытталған әсер, немесе қақтығысқа қатысушы жақтардың қимыл-әрекетін өзгерту. Қақтығысты басқарудың көптеген әдістері бар. Үлкейте отырып оларды, әр қайсысының өзінің қолдану ережесі бар саласы болатын, бірнеше топшалар түрінде көрсетуге болады.

- тұлға ішіндегі: яғни жекелеген тұлғаға әсер тетін әдістер.
- құрылымдық, яғни ұйымдастыру қақтығыстарын жою әдістері
- тұлға аралық әдістер немесе қақтығыстағы қимыл-әрекеттің стилі.
- келіссөздер.

- жауап ретіндегі агрессивті қимыл-әрекеттер, әдістердің бұл тобы тек шектен тыс шығып кеткен жағдайда ғана, барлық мүмкіндіктер таусылған кезде ғана қолданылады.

Қақтығысты ситуацияны жасаудың басында немесе қақтығыстың өзінің жүзеге асуының басында оған қатысушы жақтар, форманы, өзінің бұдан кейінгі қимыл-әрекетінің стилін, таңдау қажет, және бұл олардың қызығушылықтарына неғұрлым аз дәрежеде ықпал етуі керек. К.Томас және Г.Килмен қақтығысты ситуациядағы қимыл-әрекеттің бес негізгі стилін бөліп қарастырады:

- бейімделушілік, орын беру;
- бас тарту;
- қарама-қарсы күрес;
- әріптестік қызмет;
- келіссөзге келу. [5].

Көптеген жетекшілер бұл сәйкес келмеуінен көреді. Шынында да, мінез-құлықтың, көзқарастардың тұлғааралық конфликт ең көп тараған конфликт типі және ол тұлғаштық конфликтпен тығыз байланысты. Бұл конфликт түрлі көзқарастар мен құндылықтарға немесе жеке тұлғалар арасында көрінуі мүмкін. Оған отбасы конфликттерін де жатқызуға болады: ерлі зайыпты, ата-ана, бала, ерлі зайыпты-туыстар арасындағы конфликттер. ұйымдарда тұлғааралық конфликт түрліше көрініс конфликттің негізгі себебін мінездің ерекшелігі себебін, бір-бірімен қатынас орната алмайтын адамдар бар. Бірақ, бұл конфликттердің себебі-объективті. Көбінесе бұл-шектелген ресурстар үшін күрес: материалды тәсілдер, өндірістік аудандар, т.б.

Тұлғааралық конфликтердің ерекшелігі мынада:

Адамдардың қарама-қарсылығы, олардың жеке мотивтердің соқтығысуынан болады. Белгілі барлық себептер спектрі көрінеді: жалпы және жеке, объективті және субъективті. Тұлғааралық конфликт мінезді, темпераментті, интеллектті және де басқа да индивидуалды-психологиялық ерекшеліктерін тексеретін өзіндік полигон болып табылады. Конфликтке түскен субъектілердің барлық қатынастары және жоғары эмоционалдылығымен ерекшеленеді. Қоршағандардың қызығушылығын қамтиды.

Қақтығыстың шығу дәрежесіне қарай төрт қақтығысты жағдай және тәрт инцидент типтері анықталынды: әдейі-мақсаттылық, әділ-мақсатталмаған, субъективті (өз пікірінше, өздігіне) мақсаттылық, субъективті-мақсатталмаған Қақтығыс жағдайлары мен инцидент параметрлеріне белгілей келе біз түрлі қақтығыстарды анықтаймыз. адамның еңбек әрекеті кезінде болатын қақтығыстар іскерлік деп аталады. іскерлік қақтығыстардың нәтижесі эмоционалд-тұлғалық қақтығысқа ауысады.

Тұлғалық қақтығыс сипаттамасы, комплекстер, жоғары өзіндік баға, ескертулер, сын қою, жағымсыз психикалық жағдай, өзінің қауіпсіздігіне үрейлену және тб.

Тұлғаралық қақтығыстың себептеріне сипаттама. Мінездердің сәйкес еместігі, қызығушылықтардың қарама-қарсылығы, ішкі өкпе және қарсы тұру, кеңестерді ілу.

Өндірістің іскерлік қақтығыстың себептері: еңбек келісімі, құқық пен мідеттердің сай келмеуі, бәсеке, жалақыға қанағаттанбау, еңбек және жұмыстағы бірқалыпты жағдайдың нашарлығы, басшы беделі, этиканы сақтамау, алдау және тб.

Топаралық қақтығыс – тұлға аралық қақтығыстың бір түрі. Мұнда қақтығысқа түсуші жақ әлеуметтік топ, бір-бірінен іс-әрекеттері арқылы кедергі жасайды және мақсаттары әртүрі :

а) рөльдік қақтығыс – бір жағдайда адамдардан бірдей екі немесе сәйкес келмейтін бірнеше рольдердің орындауды талап етеді және мінез-құлық типтері. б) моно және поликаузальді қақтығыс(латынша, causa-себеп), өзіндік ретінде бір немесе бірнеше себептер сәйкестенеді.

Тұлғааралық және өндірістік қақтығыстар бірнеше себептерден тұрады. Ішкі тұлғалық қақтығыс – ол бір адамды қызығу, қажеттілік және мотивтердің қарама-қарсы соқтығысуынан пайда болады. Олардың негізгі тұлғаның негативті психологиялық жағдайы : ішкі уайым, реніш, көңіл қалу.

Психолог К. Левин ішкі тұлғалық қақтығыстың бірнеше түрлерін анықтады:

а) «Жақындасу-жақындасу» - ситуация, мұнда адамға екі шешімнен біреуін таңдау талап етіледі.

б) «Жақындасу-жою» -ситуация, мұнда таңдауда жағымды және жағымсыз бірдей екі жақ байланыс қатысады.

в) «Жойылу-жойылу» - жағымсыз субъективті қойылым. [8]. Қақтығысты жеке тұлға – ол басқа жеке тұлғаға немесе ұжымға өзіндік пікірі жоғары, үнемі ырзалық білдірмейтін, шағымданушы адамдар.

Ішкі тұлғалық қақтығыс жиі созылмалы және қиын шешілетін мінезқұлық көрсетеді, қайта ол адамды тәрбиелеу және өмірге көз қарасын өзгерту әлдеқайда қиын.

Қақтығысты шешудің жолдарымен айналысатын мамандардың көбі, қақтығысты басқару процесі көптеген факторларға байланысты, олардың көпшілік бөлігі басқару әсеріне оңайлықпен берілмейді. Мысалы, жеке тұлғаның көзқарастары, индивидтердің, топтардың қажеттіліктері мен мотивтері.

Қалыптасқан стереотиптер, түсініктер, ырымдар шешімді қабылдаушылардың әрекеттерін жоққа шығаруы мүмкін. Қақтығыстың түріне қарай шешімдерді іздеумен әртүрлі салалар айналысуы мүмкін: ұжымның басшылары: персоналды басқару саласы, психолог және әлеуметтанушы бөлімі, кәсіподақ ұйымы, милиция, сот.

Қақтығыстың шешімдері: қақтығысты тудырушы себептерді тұтасымен немес жекелеп жою болып табылады, сонымен бірге оған қақтығысқа қатысушы жақтардың мақсатын өзгерту де жатады.

Қақтығысты басқару— бұл қақтығысты тудырушы себептерін жоюға (минимализациялауға) қатысты бағытталған әсер, немесе қақтығысқа қатысушы жақтардың қимыл-әрекетін өзгерту. [10].

Қақтығысты басқарудың көптеген әдістері бар. Үлкейте отырып оларды, әр қайсысының өзінің қолдану ережесі бар саласы болатын, бірнеше топшалар түрінде көрсетуге болады.

тұлға ішіндегі: яғни жекелеген тұлғаға әсер тетін әдістер.

құрылымдық, яғни ұйымдастыру қақтығыстарын жою әдістері - тұлға аралық әдістер немесе қақтығыстағы қимыл-әрекеттің стилі.

Келіссөздер жауап ретіндегі агрессивті қимыл-әрекеттер, әдістердің бұл тобы тек шектен тыс шығып кеткен жағдайда ғана, барлық мүмкіндіктер таусылған кезде ғана қолданылады.

Адамдар арасындағы іскерлік қатынастың рационалды әдісіне болып ауызша және телефон арқылы сөйлесу жатады. Ауызша қатынастың келесі түрлері көрсетіледі: әңгіме, дискуссиялар, таластар. Ал жазбаша іскерлік қатынастың түрлеріне көбінесе іскерлік хат, өтініш, өмірбаян, мінездеме, түсініктеме, доверенность, протокол т.б.

Қақтығысты ситуацияны жасаудың басында немесе қақтығыстың өзінің жүзеге асуының басында оған қатысушы жақтар, форманы, өзінің бұдан кейінгі қимыл-әрекетінің стилін, таңдау қажет, және бұл олардың қызығушылықтарына неғұрлым аз дәрежеде ықпал етуі керек.

К.Томас және Г.Килмен қақтығысты ситуациядағы қимыл-әрекеттің бес негізгі стилін бөліп қарастырады: [8].

-бейімделушілік, орын беру;

бас тарту;

қарама-қарсы күрес; - әріптестік қызмет;

келіссөзге келу.

Қолданылған әдебиеттер:

1. А.Я. Ансупов, С.Б. Баклоновский Конфликтология в схемах и рисунках Питер 2007
2. Ж. Б. Қоянбаев Р.М. Қоянбаев Педагогика. Алматы- 2000.
3. Аллахвердова О. В. и др. Конфликтология — СПб.: Лань. 1999.
4. Ансупов А. Я., Шипилов А. И. Конфликтология.— М.: ЮНИТИ. 1999.
5. Ликсон Ч. Конфликт. — СПб.: Питер, 1997.
6. Немов Р.С. Психология. В 3-х кн.— М.: Просвещение, 1995. Кн. 1. Нечипоренко Л.А. Буржуазная “социология конфликта”. — М.: Политиздат. 1982.
7. Основы конфликтологии. / Под ред. Кудрявцева В. Н. — М.: Юристъ, 1997.
8. Цибульская М. В. и др. Конфликтология. — М.: МГИЭСИ, 1998.
9. Бородкин Ф.М., Коряк Н. М. Внимание: конфликт! — Новосибирск: Наука, 1989.
10. Конфликты: борьба, взаимодействие, сотрудничество.— Белгород: БГУ. 1997.
11. Конфликты в коллективе и пути их преодоления. — Л.: ВИПК. 1991.
12. А. Я. Ансупов, С. Б. Баклановский «Конфликтология» Питер, 2007

УДК ӘӨЖ 359.018

Тельмухаммедова Назия Маркабаевна
«Педагогика және психология» кафедрасының магистранты
«Тұран-Астана» Университеті,

МЕКТЕПКЕ ДЕЙІНГІ ДАЙЫНДЫҚТЫҢ ЕРЕКШЕЛІКТЕРІ

ОСОБЕННОСТИ ДОШКОЛЬНОЙ ПОДГОТОВКИ

FEATURES OF PRESCHOOL EDUCATION

Аннотация. Бұл мақалада қазіргі заман талабына сай балаларды мектепке оқуға дайындығы мәселесі көрсетілген.

Түйінді сөздер «Ерекшелік», «психологиялық дайындық»

Аннотация. В данной статье рассматриваются проблемы современной подготовки детей к школе.

Ключевые слова. «Особенность», «психологическая подготовка»

Annotation. This article discusses the problems of modern preparation of children for school.

Keywords. "Feature", "psychological preparation"

Мектеп жасына дейінгі балаларды дамыту мәселесі ұлттық даму стратегиясымен тығыз байланысты мемлекеттік саясаттың ажырамас бөлігі болып табылады.

Мектепке дейінгі баланың әлеуметтік, психологиялық және физиологиялық жағынан да қиын кезең. Сондықтан, мектепке дейінгі тәрбиелеу мен оқытудың негізгі мақсаты – баланың жеке басының қалыптасуы мен денсаулығын, дене бітімі дамуын, ақыл — ойын тұлғалық жағдайының қалыптасуын жеке және жас ерекшеліктеріне сәйкес дамыту.

Белгілі орыс психологтары А.Н. Леонтьев, А.В. Запорожец, А.А. Люблинская мектепке даярлау ұғымына баланың оқу тапсырмаларын түсінуін, әрекеттерді орындау тәсілдерін меңгеруін, ерік қасиеттерінің дамуын, өзін-өзі бақылау және өзін-өзі бағалау дағдыларын, мұғалімді тыңдау, материалды еске сақтау біліктілігін жатқызады.

Е.Е. Кравцова мектептегі оқуға психологиялық даярлығы бұл баланың дамуында «қарым-қатынас» негізгі ролді атқарады деген тұжырымға келді. Ал Л.И. Божович мектепке келетін баланың таным қызығушылықтары дамыған, әлеуметтік ортаға ене алу біліктілігі және оқуға деген ынтасы болу қажет деген пікірге келді.

Психологиялық дайындықтың құрылымы мынадай бөліктерге бөлінеді:

Жеке дайындық- баланың жаңа қоғамдық ортаға дайындығының қалыптасуы бірнеше құқықтар мен міндеттері қамтитын мектеп ережелерінен тұрады. Мектепке оқуға дайын бала- мектепке қажетті құралдардың (портфель, оқулық, дәптер, т.б) түгелдеп ғана қоймай, сондай ақ жаңа білім алу мүмкіндігі мен таным қабілеті жеткілікті дәрежеде дамыған бала болып табылады. Сондай ақ жеке дайындық баланың эмоциялық жай күйінің даму деңгейін де көрсетеді. Мектепке барар алдында баланың көңіл күйінің көтеріңкі болғаны жөн.

Зияткерлік дайындық- дайындықтың бұл түрі баланың нақты білімі мен ой-өрісінің ауқымын көрсетеді. Баланың танысып отырған материалына деген көзқарасы мен материалды жекелей әрі жоспарлай түрде қабылдау жүйесінің қалыптасуы маңызды. Сондай-ақ жалпылай ойлау формасы мен негізі логикалық операциялары атқарып сақтай алуы да міндетті.

Саралап қабылдау

- Аналитикалық ойлау
- Логикалық есте сақтау
- Білуге құштарлық
- Сөйлеу тілін игеру

- Қолдың қозғалысы мен көру-өозғалыс үйлесімділігі.
- Әлеуметтік – психологиялық дайындық- дайындықтың бұл компоненті балада басқа балалармен, мұғалімдермен қарым- қатынасы жасай алатын сапаларды қалыптастыруды көздейді. Бала топ болып бірге жасап жатқан жұмыс үстінен түседі.Осы кезде балада өзін ортаға бейімдеу қабілеті өте қажет болады. Ол үшін балалармен араласып кетуге олармен бірге әрекет етуге, олардың қызығушылығына ортақтасуға түрлі жағдайларға икемделуіне ықпал керек.

Мектепке келу кезеңі:

- Мінез құлықтың жаңа сапалық деңгейге көтерілуі.
- Әрекетке іштей талдау
- Нақтылыққа жаңатанымдық қатынасының дамуы

Р.В. Овчарова тұжырымдамасында, мектептегі оқуға дайын бала өзінің әрекеттерін жоспарлап және бақылай алады,қоршаған дүниенің заңдылықтарын,заттардың жасырын қасиетін бағдарлайды,оларды өз әрекеттерінде қолдана алады,басқа адамды тыңдай біледі және логикалық ойлау тәсілдерін орындай алу біліктілігін жатқызады. Мектепке психологиялық даярлықты жүзеге асыру ісін ғалымдар түрліше жіктейді. И. Шванцар, Л.И. Божович зерттеулеріне сүйене отырып, мектепке даярлықты жүзеге асыру ісін үш бағытта жүргізу қажет деп тұжырымдайды. Ал Е.Е. Кравцова мектепке даярлықтың төрт бағытын қарастырды:

1 бағыт - балаларды мектептегі оқуға қажетті нақты іскерліктер мен дағдыларды қалыптастыру;

2 бағыт – мектеп жасына дейінгі кезеңнің аяғында байқалатын жаңа құрылымдар мен бала психикасындағы өзгерістерді зерттеу;

3 бағыт - оқу әрекеттерінің алғы шарттары;

4 бағыт - баланың берілген ережелер мен ересектер талабына саналы түрде бағыну іскерлігі .

1. Ақыл-ойының даярлығы.

Бұл мектепке дейінгі баланың білімі және біліктілігі. Кез-келген бала жазып және санаумен ғана шектеліп қана қоймай, ең маңыздысы салыстыра білуді,талдауды, ойлай білуді, өздігінен қорытынды жасай білуі тиіс. Көрнекі -әрекеттік ойлау қабілеттілігі жоғары бала көрнекі үлгімен жұмыс істегенде,заттардың кейпімен, мөлшерін ұйқастырғанда, қойылған міндеттерді шешуде тиімді әрекеттердің барлық түрін орындап шығады.

Сонымен бірге баланың сөйлеу тілінде кемістіктің болмауы және өзіне сөйлеген сөздің мағынасын түсініп,өзінің ойын жеткізе алуы қажет. Бала өзбетімен сөйлем құрастырып, ұқсас дыбыс тіркестерін анық айта алуы маңызды. Әрбір бала әңгімені құрастырумен қатар әрі бала заттарды, суреттерді, әрекеттерді бейнелеп және оның мазмұнын айтып беруі қажет. Яғни, баланың сөздік қорының мөлшері, таным үрдістерінің даму деңгейі, логикалық операцияларды орындай алуы, баланың оқуда білімді табысты меңгеруінің негізі болып табылады.

2. Биологиялық кемелденуі.

Мектептегі оқу әрекеті - бұл ағзаның барлық жүйелерінің қатты жұмыс істеуін қажет ететін үрдіс. Баланың ағзасында жаңа ережелер мен іс-әрекеттерге үйрену өзгерістер туғызады. Оқушы мектептің талаптарын орындап, жаңа күн режиміне, сабақтарда тәртіп сақтап отыруыға дағдылануы қажет. Алайда кез-келген баланың денсаулық жағдайы мұндай өзгерістерге бірден бейімделе алмайды. Сондықтан баланың денсаулық жағдайы (дене салмағы, бойының ұзындығы т.б.) нормадағы 6-7 жасар баланың дене көрсеткіштеріне сәйкес болуы тиіс. Сонымен бірге көру ,есту, моторикасының дамуы және жүйке жүесінің физиологиялық жағдайын жатқызуға болады.

3. Жеке басының қалыптасуы мен әлеуметтік даярлығы.

Мектепке келген бала оқимын деген ниетпен мектеп табалдырығын аттайды. Бірақ кейде бала оқуға барғым келеді дегенмен, оның мотиві әртүрлі болады. Біреуі мектепте көп бала бар және онда көңілді десе, біреуі партаға отырғысы келгендіктен

мектепке баруы мүмкін. Алайда мұндай ықыласпен мектепке келген балалар, біраз уақыттан кейін мектептің қатал тәртібіне және күнделікті оқу сабақтарына шыдай алмайды. Жалпы, бала оқу үрдісінің өзіне қызығуы қажет. Сонда ғана бұл баланың таным қызығушылықтарының дамуына, жаңа білім алуына мүмкіндік жасайды.

Сонымен бірге бала мұғалімдермен, балалармен қарым-қатынас жасау үшін қажетті қасиеттердің қалыптасуы аса маңызды. Яғни, оқу әрекеті ұжымдық сипат болғандықтан, әрбір бала құрдастарымен қарым-қатынас жасай алуға, бірге жұмыс істеуге дағдылануы керек. Кейбір балалар жаңа ұжымға тез еніп, балалармен тез тіл табысып кетеді. Ал кейбіреулері көпке дейін құрбыларымен тез тіл табыса алмағандықтан, ұжымнан тыс қалып, жалғыз жүреді. Сондықтан баланың ұжымда өзіне тиісті орын алуы, оның қарым-қатынасына әсер етеді. Сөйтіп берілген құраушылар баланың басқалармен қарым-қатынас арқылы мектепте оқытуға, мектеп оқушысының рөлі арқылы балалар тобымен ойлау дайындығын дамытады.

4. Ерік сапаларының қалыптасуы мен эмоционалдық даярлығы.

Бұл баланың шешім қабылдай алып, мақсат қоя білуі. Сонымен бірге баланың әрекеттерді жоспарлап, олардың орындалуын жүзеге асыруда күш жұмсай білуі, қиындықтарды жеңуі баланың психологиялық үрдістердің қалыптасуына ықпалын тигізеді.

Қолданылған әдебиеттер:

1. «Баланы мектепке дайындаймыз». Әдістемелік құрал. Қарағанды ҚРҰ-н баспасы.2003.
 2. Выготский Л.С. «Психология»-М.,2000.
 3. Кравцова Е.Е. «Психологические проблемы готовности детей к обучению в школе»-М.1991.
 4. Мухина В.С. «Детская психология»- СПб.1992.
 5. Рогов Е.И. «Настольная книга практического психолога в образовании»- М., 1995.
- Детская практическая психология / Под.ред. Т.Д. Марцинковской. М. 2000
Детский практический психолог / Под.ред. Шаграевой О.А., Козловой С. А. М.2001г.
- Задачи и функции психолога в дошкольном учреждении. Руководство для практического психолога / Под.ред. Л.А. Венгера. М., 1993
Чиркова Т.И. Психологическая служба в детском саду. М. 2001

МЕКТЕПКЕ ДЕЙІНГІ ЖАСТАҒЫ БАЛАНЫҢ ЭМОЦИЯЛЫҚ АЙМАҒЫН БІЛДІРУДЕ РӨЛДІК ОЙЫНДАРДЫ ҚОЛДАНУ МҮМКІНДІКТЕРІ

ВОЗМОЖНОСТЬ ИСПОЛЬЗОВАНИЯ РОЛЕВЫХ ИГР В ВЫРАЖЕНИИ ЭМОЦИЙ ДОШКОЛЬНЫХ ДЕТЕЙ

POSSIBILITY OF USING ROLE GAMES TO ENSURE PRESCHOOL CHILDREN

Аннотация. Мақалада мектеп дейінгі балалардың эмоциялық аймағын қалыптастырудағы рөлдік ойынның маңыздылығы көрсетілген.

Түйінді сөздер. «Эмоция», «рөлдік ойын»

Аннотация. В статье подчеркивается важность ролевых игр в формировании эмоциональной области дошкольников.

Ключевые слова. «Эмоции», «Ролевые игры»

Annotation. The article emphasizes the importance of role-playing games in shaping the emotional field of preschoolers.

Keywords. "Emotions", "role-playing games"

Баланы ерте жастан дамыту мәселесі ежелгі грек философтарының еңбектерінен бастау алып күні бүгінге дейін шетелдік және отандық психология, педагогика ғылымында, соның ішінде мектепке дейінгі оқыту мен тәрбиелеу саласында өзекті зерттеу мәселесіне айналып отыр. Өйткені адамның тұлғалық дамуының бастауы, соның ішінде танымдық іс-әрекеттерінің негіздері туғаннан үш жасқа дейінгі аралықта қалыптасады. Бұл ойымызға ұсынылып отырған параграфта талдау жасалатын ұлы ойшылдардың, ғалымдардың баланың физиологиялық, психикалық дамуына қатысты айтқан ойтұжырымдары негіз болады. Платон, Аристотель балалық шақтың ерте кезеңіне басым назар аудармағанымен, қоғамда бала тәрбиелеуде осы кезеңді босқа жоғалтқан уақыт деп санайды, олар осы ойларын ерте жастағы балаларды қоғамда тәрбиелеудің жүйесі жоқ екенімен дәлелдейді. Оған Аристотельдің «...7 жасқа дейін физикалық тұрғыдан баланың дамуына шынығуына, дұрыс тамақтануына, таза жүруіне отбасында көңіл бөлінеді. Балалар өз жасына сай ойындармен айналысу керек, оларға әңгімелер мен ертегілер тыңдау пайдалы, балаларға сөйлеуді үйреткен жөн.» деп айтқан сөздері дәлел бола алады. Ол «...5 жастан 7 жасқа дейін «балалар кейін өздері оқып-үйренегін сабақтарға қатысу керек» екендігін көрсетіп, отбасылық тәрбие мемлекеттік шенеуніктердің бақылауында болуын және ата-аналардың бала тәрбиесімен тікелей айналысуын талап етті [1].

Жан-Жак Руссо баланың туғаннан 2 жасқа дейін дене тәрбиесімен айналысу керектігін (омырау сүтімен қоректендіру, баланың еркін қозғалуы, шынықтыру), баланың 2-12 жас (әлі қисынды ойлай алмайтын кезеңі) аралығында сезім мүшелерін дамыту қажеттігін, өйткені сенсорлық тәрбие ақыл-ойдан бұрын жүретінін айтады. Осыған байланысты ол баланың жеке ойын дамытуға, оқуына, денсаулығын нығайтуға көңіл бөлу керектігіне тоқталады [2]. Баланы ертеден дамыту керек деген ойлар классик педагогтардың еңбектерінде де көрініс тапқан. Мәселен,

А.С.Макаренконың «баланы туа салысымен тәрбиелеу керек» - дейтін қағидалары да, адамның барлық қабілеттері, оның физиологиялық, психикалық даму кезеңдерінде жетілетіндігіне негізделген [3].

Ойын-мектепке дейінгі кезеңдегі іс-әрекеттің негізгі түрі. Балалардың ойын іс-әрекетінің бір түрі сюжеттік-рөлдік ойындар. Олар мектеп жасына дейінгі балаларға тән ойындардың негізгі қорын құрайды. Мектеп жасына дейінгі балалардың зейіні тұрақсыз

болады. Сондықтан олардың зейінін үнемі қажетті бағытқа аудару үшін ойын түрінде жүргізу қажет. Ұйымдастырылған оқу қызметінде алған білімді ойынмен тиянақтау білімнің беріктігіне негіз қалайды. Ойын әрекеті балалардың бағалы өмірінің алғашқы күнінен бастап – ақ маңызды орын алады. Алайда жақсы, дұрыс ұйымдастырылған ойын ғана тиісті, қалағанындай нәтиже бере алады. Балаларды ойын арқылы оқыту маңызды. Аса көрнекті педагог А. С Макаренко былай дейді: «Ойында бала қандай болса, өмірдегі кәсіби қызмет саласында, көбінесе сондай болады» деген. Сондықтан ойын арқылы баланың бір затқа бейімділігін, қызығушылығын анық байқауға болады.

Ойын – бала әрекетінің негізгі түрі. Баланы тәрбиелеп, оқытуды ойын арқылы жүзеге асыруға болады. Олар жалғыз болғанның өзінде де сөйлесіп жүреді. Сондықтан, ойын барысында тілдесім үлгісі қалыптасады. Рөлдік ойындар мектепке дейінгі балалармен өмірінде елеулі орын алады. Өзінің сипаты жағынан бұлар көбінесе еліктеу, шындықты көрсету болып табылады. Бала саналы, мәдениетті, адамгершілігі мол болып, жан - жақты дамуы үшін және тілін дамытып, сөз байлығын дамыту үшін және айналадағы өмір құбылысын ұғыну үшін пайдаланудың маңызы зор. Ойын үстінде баланың түрлі қасиеттері, қабілеті мен белсенділігі де көрінетіні туралы аса көрнекті педагог А. С Макаренко былай дейді: «Ойында бала қандай болса, өмірде кәсіби қызмет саласында, көбінесе сондай болады». Сондықтан келешекке адамды тәрбиелеу - бәрінен бұрын ойын арқылы жүзеге асыралады. Ойын - балалар үшін айналадағы танып, білу тәсілі [1].

Ойын әрекеті мазмұнынан әлеуметтік сипаты баланың қоғамдық өмір сүретіндігімен байланысты. Ол алғашқы айлардан бастап - ақ маңындағылармен қарым - қатынас жасауға ұмытылады, соның арқасында жасау құралы, күш қуаты тілді біртіндеп меңгереді.

Ойын - бала әрекетінің негізгі түрі. Ойын ойнағанда бөлме теңіз де, ұшақ та темір жол вагоны да болуы мүмкін. Балалар ойын кезінде тыныш отыра алмайды. Тіпті жалғыз баланың өзінде де сөйлесіп жүреді. Сондықтан, ойын барысында тілдесім үлгісі қалыптасады. Психологиялық тұрғыдан алып қарағанда мектепке дейінгі балалар белсенді және өте қозғалмалы болып келеді. Бұл жастағы балалар өздерін еркін ұстап, ойынға аса қызығумен қатысады, өзінің айналасындағы нәрселерді көріп, соны бейнелеуді ұнатады. Рөлдік ойындарды табысты және қарқынды жүргізе біледі. Сөйлеу әрекетінде қозғаушы күш - ырғақ. Сөйлеу ырғағын құру тәрбиешілердің рөлдік ойындарды ұйымдастырудағы ең қиын іс - әрекеті. Балалардың қызығуын арттыру мақсатында тәрбиеші ойынға қатысушының өзіндік сөз ырғағын бейнелеп көрсетіп, тапсырманы дұрыс құра білуі керек. Тақырыптық «рөлдік - ойындар», «қимылды ойындар», «дидактикалық ойындар» жас өспірімдердің сөйлеу дағдысының қалыптасуын дамытады.

Ойын іс - әрекеті зерттеуші, дамытушы, үйретуші болып тәрбиешінің негізгі іс - әрекетін құрайды. Сонымен қатар, оқу ретіндегі ойын тиімділігі мынадай бірқатар талаптарды сақтауға байланысты, яғни олар: оқушылар әрекет ететін қиялдағы жағдайдың, жоспардың болуы және балалардың ойын нәтижесін, ойын ережесін міндетті түрде түсінуі. Ойын бұл тек ұжымдық көңіл көтеру емес, бұл оқытудың барлық міндеттеріне қол жеткізудің негізгі тәсілі, сондықтан ол қандай дағды және икемділікті талап ететіндігін, баланың нені жасай біледі және ойын барысында неге үйренгендігін білу қажет. Ойын оқушылардың ойлау қабілетін күшейту қажеттілігін алдына қоюы керек .

Рөлдік ойын басқа тілде қарым-қатынас жасау, сөйлесу саласын кеңейтуге, білім алушылар пікір айтуда мазмұнды жағына назар аударуға мүмкіндік беретін тиісті дағдыларды дамыту және машықтандыру жаттығуларындағы тіл материалдарын алдын-ала меңгеруді болжайды [5,6].

Қолданылған әдебиеттер:

- 1 Аристотель. Политика / ауд. С.И.Оспанов, Ә.Ф.Мажитова. Кіт.: Тарих адамзат ақыл-ойының қазынасы. - Астана: Фолиант, 2005.
- 2 Руссо Ж. Ж. Пед. соч.: В 2-х т. - МЛ, 1981.
- 3 Макаренко А.С. Избранные педагогические // Соч.: в 2 т. – М.: Педагогика, 1977.
4. Қаженбаева А.Е. Бала танымын ойынмен дамыту // Отбасы және балабақша. - 2002.
5. Қоянбекова С. Ойын мақсатын талдау және оның мәні //Қазақстан мектебі. -2002.
6. Абдраманова Г. Б., Байзулдаева Г. О. Сюжеттік–рөлді ойындар және оны ұйымдастыру әдістемесі // Молодой ученый. — 2015.

УДК 159.9

Утюпова Адия Маратовна
магистрант кафедры «Бизнес и информационные технологии»
Университет «Туран- Астана»,
г. Нур- Султан, Республика Казахстан

ҰЖЫМДАҒЫ ПСИХОЛОГИЯЛЫҚ ҮЙЛЕСІМДІЛІК

ПСИХОЛОГИЧЕСКАЯ СОВМЕСТИМОСТЬ В КОЛЛЕКТИВЕ

PSYCHOLOGICAL COMPATIBILITY IN THE TEAM

Аннотация. Мақалада ұжымдағы адамдардың психологиялық үйлесімділігін түсінумен айқындаудың әртүрлі теориялық және әдіснамалық тәсілдері қарастырылған.

Түйінді сөздер. Психологиялық үйлесімділік, бірлескен белсенділік, үйлесімділік құбылысы, команда, жеке психологиялық ерекшеліктер.

Аннотация. В статье рассматриваются различные теоретические и методические подходы к пониманию и определению психологической совместимости людей в коллективе.

Ключевые слова. Психологическая совместимость, совместная деятельность, феномен совместимости, коллектив, индивидуально- психологические характеристики.

Annotation. This article scrutinizes on different theoretical and methodical techniques concerning the understanding and determination of the interpersonal compatibility of individuals in a group. The analysis of the empirical data regarding the influence of the interpersonal compatibility on the psychological climate within the working group has been conducted.

Keyphrases. Interpersonal compatibility, cooperative activity, compatibility phenomenon, collective, psychological characteristics.

Теоретические и методические подходы к пониманию и определению феномена совместимости не имеет строго однозначного определения. Совместимость чаще всего понимается как: оптимальное сочетание свойств членов группы, взаимное соответствие; эффект взаимодействия и сочетания индивидов, характеризующийся взаимной удовлетворенностью; способность членов группы согласовать свои действия и поведение и общении; степень взаимного удовлетворения потребностей и поведенческих проявлений партнеров. В психологии наиболее известна классификация, предложенная М.Шоу, согласно которой выделяются два типа межличностной совместимости: потребностная и поведенческая. В основе первого типа лежит сходство, комплементарность потребностных характеристик партнеров или их комбинация. В случае поведенческой совместимости, определенные индивидуально- психологические свойства партнеров по взаимодействию формируют типичные модели поведения[3]. Наиболее многочисленные исследования потребностей выполнены В. Шутцем в рамках разработанной им трехмерной теории интерперсональных отношений. Согласно концепции каждый человек строит свои отношения с другими людьми, используя типичные для него модели межличностной ориентации, в основе которого лежат три межличностные потребности, которые

проявляются во включенности, в контроле и любви. Первые две «потребности» нужно рассматривать применительно к деловым, официальным межличностным отношениям, зарождающимся в процессе группового взаимодействия. Потребность личности во включенности характеризуется ее стремлением установить благоприятные отношения с другими людьми с целью занять более высокое положение, получить общественное признание и т.д. Следующим направлением исследований межличностной совместимости является поведенческая совместимость, изучение поведения индивидов в зависимости от таких черт, как авторитарность и доминантность личности. В. Хайторн и М. Шоу исследовали дискуссионные группы, в которых высокой совместимостью отличались группы, однородные по показателю авторитарности. В этих группах отмечалось меньше межличностных конфликтов.

Разработанная Н.Н. Обозовым и А.Н. Обозовой классификация исследований совместимости, является наиболее известной [5]. Она описывает три подхода к изучению феномена совместимости: структурный, функциональный и адаптивный. Структурный подход направлен на нахождение оптимального соответствия индивидуальных характеристик членов группы. Установлено, что совместимость выступает как сходство или контраст индивидуальных характеристик членов группы. Основа функционального подхода – внешние целеполагающие и функциональные характеристики группы. Сторонники функционального подхода предлагают за показатель совместимости считать степень согласования ролевого сотрудничества, которое формируется в соответствии с функциями группы. Партнеры при этом рассматриваются как носители определенных функций – ролей: роль делового или эмоционального лидера, роль эрудита, генератора идей, исполнителя и т.д. Использование данного подхода требует изучения ролевой структуры и анализа согласованности ролевого взаимодействия. Адаптивный подход акцентирует внимание исследователей не столько на изучении самого феномена совместимости, сколько на его результатах, в виде развертывающихся между партнерами межличностных отношений: взаимопонимание, отчужденность, холодность в общении и т.д. Данная классификация более дифференцирована в основном за счет включения в нее функционального, по сути деятельностного, аспекта совместимости. В русле этого подхода наибольшее предпочтение отдается изучению познавательных- оценочных аспектов внутригрупповой активности: ценностным ориентациям, единству мнений партнеров по совместной деятельности. Высокая степень совпадений мнений, позиций, оценок индивидов по существенно важным для группы вопросам создается не в результате коммуникативной практики ее членов, а в процессе активной совместной деятельности, имеющей ярко выраженный общественно-полезный характер. А.Л. Свенцицкий определяет психологическую совместимость как способность членов группы к совместной деятельности, основанной на их оптимальном сочетании. Совместимость бывает обусловлена как сходством каких-либо одних свойств членов группы, так и различием их других свойств. В итоге это приводит к взаимодополняемости людей в условиях совместной деятельности, так что данная группа представляет собой определенную целостность. В трудах профессора Ф.Д. Горбова, понятие психологической совместимости определяется как взаимное соответствие определенных индивидуальных свойств участников коллектива [2]. В состав таких психологических свойств и проявлений прежде всего входят: взаимная симпатия, общность интересов и потребностей, положительный характер эмоциональных установок, сходство динамической направленности психофизиологических реакций, отсутствие выраженных эгоцентрических устремлений, соответствие или дополнение профессиональных умений, компетенций и навыков. Совместимость изучается с учетом внешних условий, в которых протекает деятельность, и внутренних индивидуально психологических характеристик участников деятельности и общения. В.А. Розанова выделяет два основных вида психологической совместимости: психофизиологическую и социально-психологическую [6]. В первом случае подразумевается определенное сходство психофизиологических характеристик людей, и на этой основе согласованность их эмоциональных и поведенческих реакций, синхронизация

темпа совместной деятельности. Во втором случае имеется в виду эффект оптимального сочетания типов поведения людей в группе, общности их социальных установок, потребностей и интересов, ценностных ориентаций. Р.Л. Кричевский и Е.М. Дубовская считают, что психологическая совместимость складывается между членами группы главным образом в «пространстве» диадного взаимодействия [8]. По их мнению, психологическая совместимость предполагает наличие момента обоюдного удовлетворения поведенческих проявлений и потребностей друг друга. Исследователи феномена психологической совместимости К.К. Платонов, И.С. Кон, выделяют следующие уровни для анализа совместимости: физиологический, психофизиологический, психологический, социально-психологический, социологический. Физиологическая совместимость связана с половыми и возрастными особенностями индивида, особенностями метаболизма, свойствами нервной системы. Психофизиологический уровень основывается на особенностях темперамента человека, его эмоциональности, реактивности и т.п. Психологический уровень связан с мотивацией и характером человека, интеллектом и другими особенностями личности. Социально-психологический уровень предполагает согласование интересов, межличностных статусов, ценностных ориентаций и целей членов группы. Социологическая совместимость обусловлена общностью образования и профессии людей.

Проблема психологической совместимости в коллективе является важной и актуальной в психологии. Объектом исследования является психологическая совместимость сотрудников коллектива. Предмет исследования: диагностика и учет психологической совместимости сотрудников. Цель исследования – раскрыть сущность и особенности психологической совместимости работников. Выявить уровень психологической совместимости в трудовом коллективе предприятия «DigitalTelecom», общая численность работников 56 человек. Возраст респондентов варьировал от 25 лет до 57 лет. Выборка представлена мужчинами и женщинами, занимающимися умственным трудом. Были проведены: опрос «Определение индекса групповой сплоченности» Сижора, социометрический опрос и диагностика межличностных отношений Т. Лири. По данным опроса, 74% участников отмечают, что их деятельность им нравится, хотя есть необходимость ее улучшения. Участники показали, что ценят свой коллектив, за счет чего групповая сплоченность соответствовала высоким показателям. В этой организации желают работать 63% респондентов, их удовлетворяет условия труда. Согласно данным, в данном коллективе общие показатели находятся на уровне выше среднего. Результаты, касающиеся эмоциональной составляющей, 36% участников склонны воспринимать различные профессиональные ситуации как стрессовые и реагировать на них тревогой. 6% склонны к нервно-психическим срывам, 18% показывают наличие незначительной тревоги в их трудовой деятельности. Исследование психологической совместимости в коллективе показало, что у 61% работников высокий уровень межличностных отношений в коллективе, люди легко идут на контакт. 19% показали средний уровень, что свидетельствует о стремлении соответствовать общепринятым нормам и подстраиваться под окружающих людей. 11% участников показали умеренный уровень совместимости в общении. Остальные 10% составляют группу с низким уровнем психологической совместимости. Такие участники поддерживают иерархические или деловые отношения в системе, в которой работают. Полученные результаты показывают, что большая часть трудового коллектива стремится соответствовать общепринятым нормам поведения, высокая степень взаимной поддержки способствует сплочению коллектива. Психологическая совместимость людей в коллективе, наряду с различными объективными и субъективными факторами, зависят от рода профессиональной деятельности индивида, гендерных особенностей сотрудников, и степени их удовлетворенности межличностными и деловыми отношениями.

Список использованной литературы:

1. Бодров В.А. Психологическая профессиональная пригодность. – М.: ПЕР СЭ, 2001.
2. Горбов Ф.Д., Новиков М.А. Вопросы интегративной оценки трудовой деятельности. М.: АПН, 1963.
3. Леонтьев А.Н. Психологическая теория деятельности // Избранные психологические произведения. – М., 1984.
4. Новиков М.А. Индивидуальные различия при групповой деятельности. - Л.: ЛГУ, 1969.
5. Обозов Н.Н., Обозова А.Н. Три подхода к исследованию психологической совместимости // Вопр. Психологии, 1981. № 6
6. Розанова В.А. Психология управления. – Учеб.пособ. - М.: ЗАО, 1999.
7. Шмидт В.Р. Проблемы и технологии оценки персонала. – М.: Речь, 2013.
8. Кричевский Р.Л., Дубовская Е.М. Психология малой группы. – М.: МГУ, 1996.

УДК ӘӨЖ 359.08

Шакетова Казына Усенхановна
«Педагогика және психология» кафедрасының магистранты
«Тұран-Астана» Университеті,
Астана қаласы, Қазақстан Республикасы

КРЕДИТТІК ОҚЫТУ ЖҮЙЕСІНДЕ СТУДЕНТТЕРДІҢ ЭМОЦИОНАЛДЫҚ ИНТЕЛЛЕКТИСІН ҚАЛЫПТАСТЫРУ

ФОРМИРОВАНИЕ ЭМОЦИОНАЛЬНОГО ИНТЕЛЛЕКТА СТУДЕНТОВ В СИСТЕМЕ КРЕДИТНОГО ОБРАЗОВАНИЯ

FORMATION OF STUDENTS EMOTIONAL STABILITY IN CREDIT EDUCATION SYSTEM

Аннотация. Мақалада студенттердің эмоционалды аймағының ерекшеліктері мен тұрақтылығы көрсетілген.

Түйінді сөздер. «Эмоциялық көрініс», «кредиттік жүйе» «эмоционалды интеллект»

Аннотация. В статье представлены особенности и устойчивость эмоциональных зон студентов.

Ключевые слова. «Эмоциональное выражение», «кредитная система», «эмоциональный интеллект».

Annotation. The article presents the features and stability of the emotional zones of students.

Keywords. “Emotional expression”, “credit system”, “emotional stability”.

Қаіргі кезде біздің республикамызда білім берудің жаңа жүйесі жасалып, қазақстандағы білім беру жүйесі әлемдік білім беру кеңестігіне еруге бағытталады. Бүгінгі таңда білім беру жүйесінде болып жатқан өзгерістерге байланысты студенттердің таным-білім белсенділігін арттыру, жеке шығармашылық қабілетін дамыту жұмыстары ерекше мәнге ие болды. Кредиттік оқу жүйесіне көшудегі басты мақсат – білім жүйесін әлемдік білім кеңістігімен кіріктіру және өндіріс пен нарықтық жағдайдың өзгеріп тұратын заманында кәсіби мамандардың әлемдік сұранысқа, бәсекеге қабілетті болуына мүмкіндік жасау болып табылады.

Білімденудің тәсілі ретінде кредиттік технология тұлғаның жеке ізденімпаздық қажетсіну уәжін іске қосу іскерлігін шындауға қозғау салады. Ал педагогикалық

технология ұжымдық іс-әрекетке бағдар жасайды. Осы екі түрлі ұстанымды ажыратып алған жағдайда жоғары оқу орнының білімденудің инновациялық технологиясы деген ұғымды дұрыс түсінуге болады. «Инновация» ұғымы «жаңаша оқыту» мәселесін жүзеге асырады. Бұл орайда жаңаша оқыту жүйесін мемлекеттік және әлемдік стандарт аясындағы көш басы технологияларды бүгінгі Қазақстан Республикасының өңіріне бейімдеп алу секілді амалды іске асыру қарастырылады.

«Білім» ұғымы адамзаттың мәдениетін көтеру мақсатындағы ұстанымын зерттеуге И.Я.Лернер еңбегінде мынандай жинақтық мән білдіреді:

– білімнің жүйесі (табиғат жайлы, құдырет туралы, техника, адам, ғарыш және т.б.) әлем жайлы танымды қамтиды;
– адамға таныс тәсілдерді танымдық қызмет арқылы іске асырады;
– адамның мәдени, ғылыми жалпы адамзаттық дүниетанымын дамытады;
– әлемде адамның қарым-қатынас арқылы біртұтас құбылыста қабылдай алу шеберлігі ширайды.

Кредиттік оқыту жүйесі – студенттердің жоғары оқу орыны қабырғасында білім алуын жеке жоспарлауына беріліп отырған мүмкіндік. Ол білім берудің демократиялығымен сипатталып, әр студенттің жеке ерекшелігі мен қабілеттерін дамытуға жағдай жасайды.

Тұлғаның эмоционалды аймағы ерекшеліктері көп жағдайда адамның өмірлік сферасына ықпал етеді. Жоғары оқу орнындағы оқыту формалары, әдістер, интеллектуалдық қызмет мазмұнын бекітетін аса жоғары талаптар студенттердің жүйке жүйесіне шамадан артық күш түсіріп, болашақ кәсіби іс-әрекетіне қажетті сапаларды дағдылауына өз әсерін тигізеді. Қазіргі таңда студенттердің әртүрлі эмоциялық ерекшеліктерін зерттеу өзекті мәселе болуы да осыда. Өйткені эмоционалды даму студент тұлғасын толыққанды қалыптастыруға үлкен үлес қосады (Goleman D.2006:172).

Эмоционалды тұрақтылық – бірізділік; эмоционалды жетілген, тыныш, мүдделерде тұрақты, жұмыс істей алатын, қатал болуы мүмкін, шындыққа бағдарланған, ол тітіркендіргіш заттарға зиян келтірмейді.

Эмоционалды тұрақтылықтың керісінше эмоционалды тұрақсыздық – импульсивность, адам сезім әсер етеді, көңіл-күйдегі ауыспалы, оңай күйзеледі, мүдделерде тұрақсыз. Фрустрация, тітіркену, шаршауларға қатысты төмен төзімділік.

Студенттердің эмоционалды ұстамдылығының тиімді қалыптасуына арнайы психофизиологиялық тренингтер мен жаттығулар, ойындар, психодиагностикалық жұмыстар негіз болып келеді. Эмоционалды тұрақтылықты қалыптастырудың негізгі жолы – психологиялық және физикалық деңгейлерде эмоционалдыеріктік реттеу эмоционалды тұрақтылықты қамтамасыз ететін жеке тұлғаның жеке қасиеттері мен ақыл-ой функциялары болып келеді. Эмоционалды тұрақтылықты оқу үрдісі кезінде қалыптастыру міндетті болып келеді. Эмоционалды тұрақтылықты қалыптастыруда психодиагностикалық және психокоррекциялық жұмыстар негізгі орын алады. Студенттерде эмоционалды тұрақтылықтың қалыптасуы олардың келешек іс-әрекеттерінде эмоционалды қиын жағдайдан шыға білуде тиімді болып табылады. Эмоционалды ұстамдылық көрсеткіштеріне: – шешім қабылдауда мәселені жеткілікті түсінуші, жағдайды талдай білуші, бағалаушы; талап етілген міндеттерді орындаушы, мақсатқа бағытталған және мақсатына жетуде дұрыс әрекет жасаушы; мінез-құлық реакциялары – іс-әрекетінің өзектілігі мен бағыттылығы, сауаттылық, сөйлеу жылдамдығы мен ондағы сауаттылық нормалары.

Эмоционалды құбылыстардың маңызды тобын тұлғаның эмоционалды сапалары, оның эмоционалды аймағының жалпы тенденциялары, эмоционалдылығы құрайды.

Эмоционалды ұстамдылық өте күрделі мәселе болғандықтан, ол терең де арнайы кешенде зерттеуді талап етеді. Эмоционалды ұстамдылық түсінігі: эмоционалды ұстамдылық жайлы түсініктік анықтамасы әрқилы екендігін көптеген әдебиеттер көрсетіп отыр. Бұл жеке тұлғаның эмоционалды аймағына байланысты болатын мінез-құлық (В.М.

Писаренко), белсенділік деңгейіндегі эмоцияның оңтайлы деңгейі (О.А. Черникова), эмоционалды күйді реттей білу қабілеті, жарыстар жағдайында оңтайлы эмоционалды шиеленісті сақтау қабілеті (Ю.М. Блудов), стресс жағдайында қажетті психологиялық сапа (А.В. Родионов), психикалық әрекеттегі жоғары деңгей (Н.А. Худадов), эмоция мазмұнының бірқалыптылығы (Н.Д. Левитов), жеке тұлғаның өзіндік мінез-құлқы, темпераменті (В.Д. Небилицын, А.Ю. Ольшанникова, Б.М. Теплов). Эмоционалды ұстамдылық – жеке тұлғаның интегралды қасиеттері ол эмоционалды, ерікті, интеллектуалды, индивид іс-әрекетіндегі мотивацияның психологиялық компоненті, тиімді, мақсатқа жетудегі эмоционалды күрделі жағдайда әлеуметтік-рөлдік мінез-құлықтың тиімділігі мен іс-әрекеттің мақсаты және сәтті болуын жүзеге асырады (Reeves J.,2009:73).

Эмоционалды ұстамдылықтың болмауы студент тұлғасының қалыптасуында іс-әрекет нәтижелілігінің төмендеуі өз кезегінде оның эмоционалды күйзелісі мен мазасыздануын күшейтеді, осылайша тұйық шеңбер пайда болады. Эмоционалды ұстамдылықтың дамымауы мазасызданудың жоғарғы деңгейі невротикалық сипаттағы түрліше функционалды бұзылуларына әкеп соғады.

Қазіргі таңда эмоционалды ұстамдылық жайлы көптеген жұмыстар мен зерттеулер жүргізілуде. Өз зерттеулерінде эмоционалды ұстамдылық детерминантының нақты тұрғыда анықталуы жайлы Т.С. Кириленко, М.С. Корольчук, А.Ф. Косенко, В.Л. Марищук, В.М. Писаренко, О.Я. Чебикин қарастырған, олар эмоционалды ұстамдылық деңгейін анықтауға байланысты әдістемелердің жеткіліксіздігін ескерген, себебі эмоционалды ұстамдылықтың қалыптасуы көптеген зерттеулерді талап ететіндігі жайлы ой түйген. Бұл жоғарыда жасалған ғылыми тұжырымдарға сәйкес эмоционалды ұстамдылықты қалыптастыру және зерттеу бағыты өте күрделі және ол әр жеке тұлғаның өзіндік ерекшеліктеріне байланысты болатындығы жайлы ой түйуге болады, дегенмен болашақ психологтардың эмоционалды ұстамдылықтарын студенттік кезеңнен бастап қалыптастыру қажет екендігіне көз жеткізіп отырмыз. Бұған оқу үрдісіндегі көптеген факторлар өз әсерін тигізеді: өте көп ақпараттың берілуі, атқаратын іс-әрекеттің көбеюі, оқу іс-әрекетіне деген өзіндік жауапкершіліктің жоғарылауы, зияткерлік жүктеменің артуы. Әдебиеттердегі талдауларға сәйкес жас ерекшеліктеріне сай студенттік кезеңде мазасыздықтың жоғары болуы, эмоционалды реакция күшіне дифференциацияның жоғарылауы, осымен қатар эмоционалды қозудың жоғары болуы, психикалық өзін-өзі реттеудің болуы көрініс береді.

Қолданылған әдебиеттер:

1. Ж.А.Қараев «Кредиттік оқыту жүйексіне арналған педагогикалық технологиялар». - Алматы: 2004. – 182 б.
2. Г.Т.Әбітова «Қаақ тілін оқытуда өзіндік жұмыстарды ұйымдастыру». – Алматы: 2008. – 253 б.
3. Додонов Б.И. В мире эмоций. – Киев, 1987.
4. David S., Congleton C. Emotional agility. How effective leaders manage their negative thoughts and feelings. Harvard Business Review, 2013. – P. 125–128.
5. Epel E., Blackburn E., Lin J., Dhabhar F., Adler N., Morrow J., Cawthon R.

УДК 353.6

Ошакбаева Шынар Шакиртаевна
магистрант кафедрасы «Педагогика и Психология»
Университет «Туран-Астана»,
г. Нур-Султан, Республика Казахстан

БАЛА ДАМУЫНДА МЕКТЕПКЕ ДЕЙІНГІ БІЛІМ БЕРУ МЕКЕМЕЛЕРДІҢ ӘСЕР ЕТУІ МЕН РӨЛІ

ВЛИЯНИЕ И РОЛЬ ДОШКОЛЬНЫХ ОБРАЗОВАТЕЛЬНЫХ УЧРЕЖДЕНИЙ В РАЗВИТИИ РЕБЕНКА

INFLUENCE AND ROLE OF PRESCHOOL EDUCATIONAL INSTITUTIONS IN CHILD DEVELOPMENT

Аннотация. Мақалада мектепке дейінгі білім беру мекемелерінің баланың дамуына әсерімен рөлі қарастырылған. Заманауи балалармен жұмыс істеу кезінде, қазіргі уақытқа дейінгі қолданыста болған білім мен әдістемелердің тиімділігін жоғалтуына байланысты осы тақырыпты зерделеу қажеттілігі атап өтіледі.

Түйінді сөздер. балатәрбиесі, дамыту, тұлға, мектепке дейінгі білім беру мекемесі

Аннотация. В статье рассмотрена роль и влияние дошкольных образовательных учреждений в развитие ребенка. Подчеркивается необходимость изучения данной темы в связи с утратой эффективности применения уже существующих знаний и методик при работе с современным поколением.

Ключевые слова. Воспитание, развитие, личность, дошкольное образовательное учреждение

Abstract. The article discusses the role and influence of pre-school educational institutions in the child's development. The need to study this topic is emphasized in connection with the loss of efficiency of using existing knowledge and techniques when working with the modern generation.

Key words. Education, development, personality, preschool educational institution

Воспитание и развитие ребенка в современном мире, процесс сложный и довольно трудоемкий. Семья и дошкольное общеобразовательное учреждение, являются важными институтами развития ребенка. При том, что они не взаимозаменяющие, а взаимодополняющие.

Дошкольный период представляет собой, время созревания, активного становления индивидуальности каждого ребенка, познания окружающей среды, эмоционального отношения к миру. Детство – ценный и самобытный этап жизни, влияющий на будущее личности. В связи с этим, в настоящее время существуют множество задач, связанных с вопросами как развивать, воспитывать, обучать детей дошкольного возраста.

В свое время наши родители практически всегда пытались отдать ребенка в детский сад, элементарно, чтоб о ребенке позаботились, пока они работают. Но сейчас ситуация немного изменилась, после принятия закона об увеличении оплачиваемого отпуска по уходу за ребенком (с двух месяцев до трех лет), большая часть матерей отдала предпочтение воспитывать детей в домашних условиях, а потом отдавать в детский сад. Можно заметить, что количество детей младше трех лет резко сократилось, то есть в ДОО произошли изменения по возрастной структуре контингента. Намечается тенденция специализации дошкольных учреждений на воспитании детей старшего дошкольного возраста. Данная тенденция может привести к изменениям системы дошкольного воспитания и по своим целям, и по своему содержанию, и по методам работы на подготовку детей к школе. Как негативную сторону можно указать тот факт, что на второй план отодвигаются ключевые психолого-педагогические аспекты возрастного развития, например, полноценное усвоение игровой деятельности. Основным показателем и результатом эффективности деятельности детского сада, как правило отмечают поступлением ребенка в школу. Ведь в последнее время условия школ по приему

первоклассников несколько изменились, а программы образования в детском саду остаются пока на уровень ниже школьных.

Со стороны родителей при выборе ДОО делается акцент на профессиональные навыки воспитателей и на образовательную программу детского сада. Смогут ли они развить способности ребенка, привить ему интерес к учебной деятельности так, чтобы у ребенка было желание учиться. Насколько будет успешна подготовка ребенка при поступлении в школу.

В наше время педагог в своей работе с детьми в условиях ДОО сталкивается с новыми проблемами обучения и воспитания детей, которые предыдущим поколением не встречались ранее. Каков портрет современного дошкольника? Данным вопросом задаются ученые и практики, поскольку ответ является решающим для определения приоритетных задач воспитания и развития ребенка. Уместно отметить, что сейчас отсутствует общепринятое представление о современном ребенке, его психофизиологических особенностях и культурно-социальных потребностях, что в конечном итоге сказывается на качестве взаимодействия взрослого мира с миром детства. Академик РАО Д.И. Фельдштейн видит современного ребенка качественно другим. Знания, полученные о детстве, утратили новизну, а граница начала дошкольного возраста резко снизилась. Современный ребенок представляет собой жителя XXI века, на которого оказывают воздействие атрибуты настоящего времени, и, прежде всего, внедрение ежедневно информационных технологий, которая распространяется заметно быстро. Социокультурными изменениями можно также назвать возникновение новых социальных заказов, искусственно формируемых и не соответствующих общим законам психического развития ребенка. Наряду с этим, жизнедеятельность ребенка включает нововведения и тесно взаимосвязана с родительскими возможностями. Проанализируем основные различия между современными детьми дошкольного возраста и дошкольниками прошлых лет. Ученые подчеркивают, что ранняя интеллектуализация характерна для современных дошкольников. Их описывают как умных, развитых, эрудированных. Большинство заданий, ранее активно используемые для тестирования детей дошкольного и более старшего возраста, сейчас выполняют дети двух-трех лет. Отмечается рост категории одаренных детей, среди них и дети с особо развитым мышлением, и дети, способные оказывать влияние на окружающих, лидеры, и дети «золотые руки», и дети, художественно одаренные дети, и дети, обладающие двигательным талантом. Дети нынешнего поколения испытывают потребность к восприятию информации. Современные дети чувствительнее, эмоциональнее прежних. Более восприимчивы, открыты и способны тонко чувствовать, при этом острее реагируют на условия внешней среды. Устаревшие способы воспитания, как крики, неодобрение, унижение, упреки воздействуют на них более негативно. Они не терпимы к насилию и выражают свой протест, если взрослые заставляют их что-то делать, они открыто демонстрируют насилие на насилие. Разумеется, современники более свободные и раскрепощенные в связи с уменьшением количества запретов со стороны общества. Исследователями выявлено то, что у нынешних детей отстает развитие социальных эмоций сопереживания и сочувствия, эстетические переживания и чувства, но весьма развиты интеллектуальные эмоции удивление, радость от внешнего и внутреннего и т. д. У детей нового века наблюдается повышенный тонус организма, возбудимость и гиперактивность. Определенную значимость приобрела проблематика раннего (дошкольного) выявления синдрома дефицита внимания с гиперактивностью (СДВГ). Неприятие социумом гиперактивных детей приводит к развитию чувства отверженности, отдаляя их от коллектива, усиливает неуравновешенность, вспыльчивость и нетерпимость к неудачам. Выяснение сюжетов детских игр свидетельствовало о том, что они весьма однообразные и ограничены в основном семейной тематикой. Современные дошкольники предпочитают проигрывать в своих играх сюжеты, заимствованные из телевизионных фильмов, в которых они воспроизводят не профессиональные роли взрослых, а роли телевизионных героев (около 15% случаев). Игры с производственной тематикой (в повара,

шофера, доктора, космонавта и пр.), которые были популярны лет назад, практически отсутствуют в игровой деятельности современных дошкольников. Между тем, именно такие игры и такие "профессиональные" роли в наибольшей мере способствуют вхождению ребенка в мир взрослых. Именно игровая роль в концентрированной форме воплощает связь ребенка с обществом. Таким образом, дети все более отдаляются от взрослых: они не видят и не понимают профессиональной деятельности родителей, плохо знакомы с их трудовыми и личными отношениями. Место близких взрослых начинают занимать виртуальные персонажи. У современных детей в период расцвета ролевой игры в средней и старшей группе преобладает игра-действие, характерная для первого уровня развития игровой деятельности. Игра сводится к однотипным несложным сюжетам и отдельным репликам, обращенным к партнеру.

Дошкольники, так и не научившиеся играть, остаются личностно незрелыми, что приводит к недоразвитию мотивационно-потребностной сферы ребенка, а также его воли и произвольности. Серьезной проблемой является и то, что сегодня фактически разрушена детская субкультура, которая передавала бы дошкольникам игровой опыт от одного поколения к другому, помогала социальной адаптации. Тревогу вызывают факты и факторы, связанные с приобщением детей к телеэкрану, начиная с младенческого возраста. Дошкольное детство оказалось под прессом агрессивного влияния СМИ, цифровых технологий, увлечение которыми привело к резкому ограничению времени, так необходимому для общения, взаимодействия со сверстниками. Коммуникативный дефицит приводит к разобщенности, изолированности ребенка от сверстников, доминированию собственных интересов, неумению понимать собеседника или игрового партнера. Наблюдается отторжение партнера, игнорирование его программы, повышенная конфликтность детей. Экранная зависимость является причиной неспособности ребенка концентрироваться на каком-либо занятии, отсутствия интересов, гиперактивности, повышенной рассеянности. Телевизор все более заменяет семейное общение, чтение книг, бабушкины сказки и беседы с отцом. Причем они не просто смотрят телевизионную продукцию, они впитывают и усваивают ее. Экран становится главным «воспитателем» ребенка. Теле воздействия формируют душу и ум ребенка, воспитывают его вкусы и взгляды на мир. Все, что смотрят и что воспринимают маленькие дети, закладывает фундамент их личности и мировоззрения. Сегодня ребенок поставлен в ситуацию разорванных социальных связей и хаотичного потока информации без структурно-логических связей.

Современные дети рано начинают жить по законам взрослых. Они разучились мечтать, воображать. Романтические настроения уступают место прагматизму, рационализму, не по годам взрослой практичности, даже меркантильности. Между тем взрослые искусственно ускоряют детское развитие, вводя раннее обучение по школьному типу. Модная сейчас концепция раннего развития приводит к тому, что дети устают от учебы задолго до школы. Постоянный стресс, которому подвергаются современные дошкольники, приводят в дальнейшем к более серьезным последствиям: заболеваниям телесным и духовным, к апатии, равнодушию и агрессивности. В мире актуальной, быстро меняющейся, общедоступной информации взрослые перестали быть авторитетными проводниками детей по лабиринту знаний.

Итак, современный дошкольник достаточно противоречив. К положительным изменениям в личности и деятельности современного ребенка можно отнести те, что характеризуют его как развитый, любознательный, умный, эрудированный, раскрепощенный, свободный. К отрицательным - импульсивный, конфликтный, агрессивный, гиперактивный, социально незрелый, воспитываемый телевизором. В числе многих факторов, определяющих развитие детей в современном обществе, американские ученые выявили пять процессов: маркетизация, маргинализация, медиализация, милитаризация и мобилизация. Возможно, мы не в состоянии остановить глобальные социальные, культурные и экономические процессы жизни общества, но мы можем сделать

очень многое в наших семьях и дошкольных учреждениях для того, чтобы изменить отношение к детству как субъекту взаимоотношений, чтобы нас не вытесняли раньше времени из жизни наших детей. И здесь на первый план перед педагогами и родителями выходит проблема формирования культуры использования Интернета и телевидения. Особый смысл приобретает проблема отношений детей, отношений их к себе, к миру и к другому человеку, понимания, чувствования ими другого человека. Отношения являются не только основой наших трудностей как родителей и воспитателей, они также могут стать ключом к их преодолению.

Сегодня семье нужна помощь в осознании новых реалий и подлинных жизненных ценностей, поддержка в освоении новых способов общения и совместной деятельности со своими детьми, оказания им должной духовной поддержки. Малышам не хватает любви, ласки, терпения, заботы, внимания со стороны родителей. По сути, дети сегодня объективно вышли из системы постоянного контакта со взрослыми, наблюдается отстранение взрослого мира от мира детства. Здесь существует ещё одна особенность воспитания современных детей - это повышенная занятость родителей. Заниматься со своими детьми катастрофически некогда - не только родителям, но и бабушкам и дедушкам, которые тоже, как правило, много работают. С учетом сказанного, задача воспитания современных детей должна состоять также в создании условий для снижения гиперактивности, развития сосредоточенности и концентрации внимания, двигательного опыта и физического здоровья, а также развития волевых качеств ребенка. Сегодня, как никогда, важно обеспечить каждому ребенку внимание и заботу о его психическом и физическом здоровье, обеспечить психологическую защищенность.

Воспитание в детском саду направлено, в первую очередь, на то, чтобы научить детей жить в социуме, сформировать необходимые навыки общения и взаимодействия с окружающими людьми. Для дошкольников общение со сверстниками — является необходимым элементом гармоничного развития. Многие родители боятся процесса адаптации ребенка в детском саду. Однако грамотное поведение педагогов дает возможность сгладить этот процесс и провести его наиболее безболезненно, в отличие от трудностей, которые ждут домашних детей в школьном коллективе. Во время игры и в процессе общения с другими детьми ребенок приобретает первые навыки самостоятельности, которые ложатся в основу самоорганизации ребенка дома и, в будущем, в школе. Также целями воспитания в детском саду являются умственное, физическое, нравственное и эстетическое развитие ребенка. И здесь главная задача воспитателя состоит в том, чтобы предложить детям самые разнообразные занятия. Это может быть музыка, аппликация, конструирование, рисование, физкультура. Таким образом, у ребенка развиваются пять основных личностных потенциалов - познавательный, коммуникативный, ценностный, художественный и физический. Применение различных методов воспитания в детском саду позволяет достичь желаемого результата и учесть индивидуальные особенности детей в группе. Образовательная среда — это система влияний и условий формирования личности по заданному образцу, а также возможностей для ее развития, содержащихся в социальном и пространственно-предметном окружении. Развивающая образовательная среда ДООУ состоит из следующих компонентов – взаимодействие участников педагогического процесса; – предметно-развивающая среда; – содержание дошкольного образования. Психологическая безопасность образовательного процесса — это состояние психологической защищенности ребенка от угроз его достоинству, душевному благополучию, позитивному мировосприятию и отношению к самому себе. Психологическая безопасность является важнейшим условием полноценного развития ребенка, сохранения и укрепления его психологического здоровья. [3, с. 6]

Негативные социальные переживания создают отрицательный фон отношения к миру. Психологическая опасность в образовательной среде представляет собой неудовлетворение важной базовой потребности в личностно-доверительном общении, и как следствие — склонность к деструктивному поведению и нарушению психического и

физического здоровья. Отсюда, можно выделить важные условия, обеспечивающие психологическую безопасность: – Доброжелательные взаимоотношения (доверие друг к другу, внимание и уважение, психологическую поддержку, заботу о безопасности каждого члена коллектива и др.); – Устойчивая позиция педагога – Гуманистическое отношение к детской личности. Образовательная среда должна создавать у ребёнка ощущение успешности, результативности действий, на основе которых формируются позитивные представления о себе и благоприятные социальные переживания, что, в свою очередь расширяет границы личности и стимулирует активность ребёнка.

Из вышеуказанного следует сделать вывод о том, что дошкольное образовательное учреждение играет весомую роль и оказывает непосредственное влияние в дальнейшей судьбе развивающейся личности на протяжении всей жизни. Важно учитывать всевозможные особенности каждого поколения, только тогда возможно достигнуть цели, преследуемые дошкольными учреждениями.

Педагог и родители являются основными наставниками и ближайшими фигурами в жизни каждого человека. Благодаря им ребенок способен максимально благоприятно и качественно изучить и освоить необходимые навыки для того, чтобы стать частью общества, при этом сохранив свою индивидуальность. Все это возможно при нахождении ребенка в детском саду, поскольку ДООУ является самой приемлемой средой для получения знаний и умений.

Список использованной литературы:

1. Баява И. А.. Психологическая безопасность в образовании: Монография. — СПб.: СОЮЗ, 2002. — 271 с.
2. Гамезо М. В., Петрова Е. А., Орлова Л. М. Возрастная и педагогическая психология. — М.: Педагогическое общество России, 2003. — 512 с.
3. Головань Д. В. Роль дошкольного воспитания в жизни ребенка // Молодой ученый. — 2018. — №1. — С. 127-129. — URL <https://moluch.ru/archive/187/47650/> (дата обращения: 05.03.2020).
4. Смирнова, Е.О., Гударева, О.В. Игра и произвольность у современных дошкольников: Электронная библиотека МГППУ: [Электронный ресурс]. Режим доступа: http://psychlib.ru/mgppu/periodica/VP012004/Siip_91
5. Солнцева, О.В. Дошкольник в мире игры. Сопровождение сюжетных игр детей/ О.В.Солнцева. – СПб.: Речь; М.: Сфера, 2010. – 176с.
6. Фельдштейн, Д.И. Глубинные изменения современного детства и обусловленная ими актуализация психолого-педагогических проблем развития образования [Электронный ресурс]. Режим доступа: <http://do.gendocs.ru/docs/index-292927.html>

АТА -АНА МЕН БАЛАЛАРДЫҢ ҚАРЫМ-ҚАТЫНАСЫНЫҢ ПСИХОЛОГИЯЛЫҚ МӘСЕЛЕСІ

ПСИХОЛОГИЧЕСКИЕ ПРОБЛЕМЫ ОБЩЕНИЯ РОДИТЕЛЕЙ И ДЕТЕЙ

PSYCHOLOGICAL PROBLEMS OF COMMUNICATION OF PARENTS AND CHILDREN

Аңдатпа. Отбасы - қоғамның негізі болып табылады. Себебі, қоғамды құрайтын адамзат атаулы жанұяда өсіп-өнеді, тұлға болып қалыптасады. Бала өмірдің алғашқы тәлімін жанұядан алады. Оның ең алғашқы ұстазы мен тәрбиешісі әке мен анасы болмақ. Бала үшін отбасындағы күнделікті қуанышты сәттер мен реніштер, сәттіліктер мен сәтсіздіктер, мейірімділік пен сезімталдықты, адамдарға деген қайырымдылық сезімдерін қалыптастыратын баспалдақ болып табылады.

Кілт сөздер. Отбасы, ата-ана қатынасы, тәрбие, қоғам, адами құндылықтар, бала, эмоция, өмірлік принциптер, іс-әрекет

Аннотация. Семья-основа общества. Потому что человечество, составляющее общество, растет в семье, становится личностью. Ребенок получает первые навыки жизни из семьи. Его первым учителем и воспитателем станет отец и мать. Для ребенка повседневные радостные моменты и обиды в семье, успехи и неудачи, доброжелательность и чувствительность, благотворительные чувства к людям.

Ключевые слова. семья, родительское отношение, воспитание, общество, человеческие ценности, ребенок, эмоции, жизненные принципы, действия.

Annotation. The family is the foundation of society. Because humanity, which makes up society, grows in the family, becomes a person. The child receives the first life skills from the family. His first teacher and educator will be his father and mother. For a child, everyday joyful moments and grievances in the family, successes and failures, kindness and sensitivity, charitable feelings towards people.

Keywords. family, parental attitude, upbringing, society, human values, child, emotions, life principles, actions.

Тұлғаның қалыптасуы бала кезінен басталатындықтан, жақсылық та, жаман қасиеттер де адам бойына бала кезден әсер етіп, тұлғалық сапаларының бағытын анықтайды. Уақыт өте келе ол сапалық көрсеткіш болып шығады. Жақсылық ұрығының өніп шыққаны немесе оны жамандықтың арам шөптері басып кеткені сол кезде ғана белгілі болады. Қоғамда біркелкі отбасы болмайды. Әр отбасының өзінің ерекшелігі және салты болады. Осындай әртүрлі мінездегі отбасындағы жандардың ортасынан мінезі салмақты болып өсетін балалар тәрбиелі балалар болады. Бала мінезінің қалыптасуына ата-ананың қарым-қатынасы, көзқарасының ықпалы орасан зор. Мысалға кейбір ата-аналар үшін достық қатынаста болу-тең қарым-қатынасты байытады, сол себепті олар үлкен ретінде өздерінің дәрежелерін өзінің баласымен теңдей ұстай алмайды. Ондай ата-аналар өздерін баласы тыңдамай болмаса сыйламай қоя ма деп сақттық қылады. Балаларының мінез-құлқына шыдамсыздықпен қарап, іс-әрекетіне түсінушілікпен қарамайды, яғни, баланың бұлжытпай тыңдағанын қалайды, күн тәртібін ауыстырмай орындағанын талап етеді, баланың тәжірибесіне, баланың өзіне, іс-әрекетіне сенімсіздік танытумен қатар балаларының ой-өрісінің жетілгенін ескермей, өздігінен жұмыс жасауына рұқсат етілмейді [1].

Жалпы, отбасындағы үлкендер балаларды өзінің қалауындағы баланың кейпінде болғанын қалайды. Ұл не қыз баланың іс-қимылы ата-аналарының осы талаптарына сәйкес келсе ғана қанағаттанарлық деп бағаланады. Осы секілді отбасындағы балалар: «Сен ешқашан айтылған тапсырмаларды қалағанымыздай орындамайсың»-деген сөздерді естиді. Бұл баланың психикасына өз әсерін тигізетін болады. Бала өзін еркін, қауіпсіз сезінгенде, ол біршама көп дағдыларды дамытуы мүмкін. Баланың қауіпсіздігі-бұл өмір бойы оң атрибут, бұл сондай-ақ отбасы мүшелері мен бала арасындағы сенімнің беріктігіне байланысты болады. Бала айналасындағы қоғамға, қоршаған ортаға сену арқылы, ол өзіне сенімді болады. Сенім баланың негізгі және эмоционалдық қажеттіліктері қанағаттанған кезде сенімді байланыстыру болып табылады. Баланың қауіпсіздігін қамтамасыз ететін негізгі қасиеттер-бұл сенімділік, дәйектілік, құрмет және қайырымдылық[2].

Ата-ананың махаббатын адам кез-келген жаста қажет етеді. Ол балада эмоционалды-сезімдік өмірлік жағымды жағдай мен адамгершілік, мінез-құлықты, қорғану сезімін тудырады және өсіп келе жатқан индивидке өмірге қажетті қайнар көз болып табылады[3]. Ұл мен қыз баланың тәртібі ата-аналарының талаптарына сәйкес келсе ғана ата-ана үшін қанағаттанарлық деп бағаланады. Мұндай отбасындағы балалар: «Сен ешқашан айтқан тапсырмаларды қалағанымыздай орындамайсың»-деген сөздерді естиді. Балаларды өздеріне көмекке шақыра тұрып ата-аналар: «Сен міндеттісің»-деген сөзді айтады. Жаза алудан, не сөгіс естуден қорыққан балалар алғышында айтқанды орындайды, ал келесі жолы қашып кетуге тырысады, себебі үлкеннің тарапының жасалынған мұндай қарым-қатынас балаға ұнамайды. Баланың мінез-құлқы тәрбиеленіп жатқан сияқты, бірақ ата-аналар баласының өздері ойлағандай тұлға ретінде қалыптаспай жатқанын үнемі ескертіп отырады, осыдан келіп баланың өзіне деген сенімсіздігінің себебі пайда болады, ал үнемі тиым салу, ата-анасының бәрін керісінше жасағысы келгені, баланы қызба және қырсық болуға әкеліп соқтырады.

«Ол әлі кішкентай, кішкене өссін, міне, сол кезде талап етуге болады»-деген сөздер айтылатын отбасында баланы қорғаштай отырып, ол үшін бәрін істеп береді. Бала бір жағынан қамқорды және әмірі жүретінін сезеді, екінші жағынан еркелікті және тәуелділікті сезеді. Жылдар өте келе, өзінің қызығушылығын және қойған талабын іске асырып келген бала өзге адамдардың қиыншылығын, қобалжуын байқамайды, қажет кезінде өзгенің ой-талабымен санасып, өзін жеңе білуге талпынбайды. Ата-аналарының шамадан тыс балаларын қорғаштауы балалардың үлкендерге тәуелділігінің себебінен өзінің құрбыларымен қарым-қатынас жасауға кедергі келтіруі мүмкін. Үйге келгенде өзіңіздің шаршағаныңызды балаңызға білдіре тұра «Балам, маған көмегің керек, көмектесіп жіберші»-деп өтінгеніңіз дұрыс болады. Бала сізге көмектесу, қамқоршы болуы үшін өзінің ойының ұмытып кетеді және сізге балаңызды жауапкершілікке шақырудың қажеті жоқ. Үлкен және кішінің арасында сенімді қарым-қатынас болғанда ғана, бала сіздің қобалжуыңызды түсіне алады, тек түсініп қана қоймайды, сіздің сенімді досыңызға айналады[4].

Ата-ана балаларының бос уақытын қалай өткізетінін бақылап, зерігулеріне жол бермеу керек. Бос уақыттарын тиімді қолдануға ықпал жасап, мектеп өміріне белсене араласуға, үйірме, қоғам жұмыстарын қатысуларына бағыт бағдар беріп отырған жөн. Бала жан-жақты болып өсуі үшін оның ой-пікірін тыңдап, ақылдасып отырған дұрыс. Ата-аналар баласын өзінің ойындағы индивидуалды сапаларының жетіліп, дара тұлға етіп тәрбиелеуге ұмтылады. Бұған керісінше, кейбір бірбеткей балалар өз дегенінен қайтпай отбасы арасында кикілжің тууы мүмкін. Сонымен қатар, балаға бұйыру, жекіру, не істегіңіз келсе, соны істейтінменшігіңіздей қарауға болмайды. Оның күнделікті айналысатын ісіне дұрыс жол көрсетіп, жиі әңгімелесіп, әр іске, тіпті оқығысы келмейтін пәнге қызығушылығын арттырып отыру қажет. Өйткені, әр баланың болашақ өмірі оның отбасында, мектепте алған тәрбиесіне негізделеді. Сондай-ақ, егер ата-ана өздері орындамайтын нәрсені балаларынан талап етсе, олардың талаптарында негіз болмайды. Бақылаусыз талап қоюшылық, ол талапқа немқұрайлы қарауды тудырады. Ақылға қонымды талап қоя отырып тәрбиелеу біртіндеп өзінің жемісін береді. Ең маңыздысы, балаға не істегің келсе, соны істей алатын өзіңнің

жанды меншігің,әншейін жанды қуыршақ ретінде қарамау орынды.Балаға аса мұқияттылықпен қарау керек,мейлі ол жуас немесе әлжуаз болсын, болашағынан үміт үзбеген орынды [5].

Ата-анада балаға деген қамқорлық «беру» сезімі болуы тиіс. Баласының махаббаты арқылы сүйіспеншілік,жауапкершілік талабы күшейіп,мінез-құлқы,сенімділік ұялату мақсатына бағытталуы керек.Ата–ана махаббаты шығармашылық деңгейде,өз алдына ерекше,сол үшін оған ешкім былай болуы керек деген шешім шығара алмайды.Ата-ана махаббатының идеясы немесе бірегейі жоқ,ол өз алдына күрделі,өзгермелі және қарама-қайшы.А.С.Спиваковская өз анықтамасында: «Ата-ана махаббаты эмоционалды жағымды жағдай кепілі ретінде жан және тән саулығының қайнар көзі болып табылады»-деген[6].Ата-ана махаббаты терминінде «балажан» түсінігі жақын,балаға деген жағымды қатынасты меңгеру нәтижесін көрсететін шартты-рефлекторлы реакция. М.Монтень. «Ата-ана махаббаты- табиғи заңдылық, шындығында болатын болса,жалпы құмарту жануарларға,сондай-ақ адамдарға тән қасиет,онда өзін қорғау мен ұрпақтарына зияндық жасайтындардан сақтау қасиеті бірге беріледі.А.Лоуэн зерттеуінше, балаға балалық шағынан сүйіспеншіліктің жетіспеушілігі,соңынан эмоционалды дамудың тежелуіне алып келеді.Ішкі жан дүниесінде бос сезім орны пайда болып,бойын тәуелділік билейді,маған қамқорлық көрсетсе екен деген күтуде жүреді.Балаға жас кезінде ата-ана арасындағы қатынас моделі қатты соққы берсе,кейін соны өзі қайталайтынын жоғарыда айтқан едік.Ғалымдардың пікірінше,некеде басқару позициясындағы күрес,талпыныс,қарама-қарсылық көрсету осының нәтижесі болмақ.Бұл дұрыс құбылыс,өйткені,жеке мағыналық қорда тек өзіне тән тәжірибесімен ғана жаңа жанұя құруға болады.Балалар мен ата-аналар арасындағы дау-дамай балалардың тұлғасын қалыптастыруға өзінің маңыздылығы бойынша қарама-қайшы сипатқа ие.Бір жағынан олар мінезді шындейды, балалардың субъективті тәжірибесі ретінде әрекет етеді.Ал «Система Сатир» еңбегінде отбасы әсері туралы анықтамасында «Ата- ана бұл әлемде бізге не бар екенін түсіндіреді,сондай-ақ ненің маңызды және маңызды еместігін,өзін қалай ұстау және өзгелер қалай ұстайды,нені күтеді,қоршаған ортаны қалай көріп қабылдауды меңгереді.Сатир көп жылдар бойы отбасында қатал иерархиялы жүйе болғанына тоқталып,қарастырды.Психоанализдің негізін қалаушы З.Фрейдтің психо-аналитикалық теориясының негізі баланың ата-анасын сынауынан,қызығуынан тұрады.Сол себепті,жастардың көпшілігі әке-шешесіне:қыздардың әкесіне,ұл балалардың анасына ұқсайтындарын аңғарамыз.Э.Фромм пікірі бойынша, анамен салыстырғанда әке махаббаты «талапшыл»,бала оны жеңіп алатын қандай да бір шарттылық болып табылады.А.Адлер көзқарасы бойынша,тәрбие процессіндегі әкенің орны әлеуметтік компетенттілікті дамытуға бағытталған белсенділікті мадақтаумен сипатталады. Ф.Греймс пікірінше, «Ана мейірімділігі қабылдау мүмкіндігін қамтамасыз етеді ,әке мейірімділігі қайтаруға негіз болады.Тұлға дамуы үшін екеуінің де балаға деген махаббаты өте қажет».Бала –сіздің ғана қуанышыңыз емес, келешек азамат,ол үшін еліміздің алдында жауапкер екеніңізді әрқашанда есіңізде сақтауыңыз керек.Ең алдымен,ата-анасы жақсы азамат болып, балаға азаматтық болмысын жанұяға сіңіруі керек.

Отбасындағы бала тәрбиесі-әке мен ана үшін күрделі де жауапты міндет.Жас шыбық иілгіш болса,жас адам да сондай жақсыға да,жаманға да бейім болатыны ғылыми зерттеулерден де, өмір тәжірибесінен де белгілі.Ата-атаның үйдегі іс-әрекеті балалардың көз алдында өтеді және жақсы,жаман әдеттің бала тәрбиесіне ықпалы зор.Бүгінгі бәсекеге қабілетті талап еткен қоғамда жас ұрпақты сол қоғам абыройына сай,оның мұң мұқтажын өтерлік,елін-жерін қасық қаны қалғанша қорғайтын ұлтжанды,отаншыл азаматты тәрбиелеу ата-анамен бірге қазіргі қоғамымыздың алдына қойған міндеттерінің бірі. Ұрпақ-еліміздің болашағы,сондықтан отбасында бірлік-береке бар жерде бірер жарым жылдан кейін барлық жағдайды басынан шыдамдылықпен өткерген отбасының ортасында,өсімдіктің күн сәулесі арқылы өскені сияқты дұрыс тәлім-тәрбие алған баланың жан дүниесі де дұрыс қалыптасып жетіледі де,отбасының ғұмыры өте ұзақ сақталады.Бала тәрбиесінде бұрынғы

заманымыздан жинақталған ата-бабаларымыздың мол, озық мұрасымен сусындата отырып, қарым-қатынаста дұрыс пайдалана білуге, тәрбие берудегі әке мен ананың міндеті.

Қолданылған әдебиеттер:

1. Ақиқат. Ұлттық қоғамдық-саяси журнал, №12 желтоқсан 2019
2. Б.О.Бейсекова Б 38 Қарапайым қолданбалы психология. Оқу – әдістемелік құрал. - 2013-Астана, 2013. - 335 бет
3. Бизақова Ф., Мамашбаева Ш. Б 52 Отбасылық дағдарыс психологиясы: Оқу құралы - Астана: Фолиант, 2010. - 232 бет
4. Коломинский Я.А. Психология общения. – М., 1974. – 408 с.
5. Ирғебаева Н.М., Тұлғаның дамуындағы іс-әрекеттің мәні Қаз ҰМУ Хабаршысы Ғылыми практикалық журнал. 2012.
6. Б.Мұханова., Ата – ана парызы. Алматы-1975.

УДК ӘӨЖ 359.08

Қауысова Гულიмира Амангелдиновна
магистрант кафедрасы «Педагогика және Психология»
Университет «Туран-Астана»,
г. Нур-Султан, Республика Қазақстан

ОСОБЕННОСТИ РАЗВИТИЯ ГИПЕРАКТИВНЫХ ДЕТЕЙ ВИДЫ ГОТОВНОСТИ К ШКОЛЬНОМУ ОБУЧЕНИЮ

ГИПЕРАКТИВТІ БАЛАЛАРДЫҢ ДАМУ ЕРЕКШЕЛІКТЕРІ ЖӘНЕ МЕКТЕПКЕ ДАЙЫНДЫҚ ТҮРЛЕРІ

FEATURES OF THE DEVELOPMENT OF HYPERACTIVE CHILDREN TYPES OF SCHOOL READINESS

Аннотация. В статье рассматривается проблема развития гиперактивных детей как личностно-персонифицированного образовательного пространства детства в свете конкретизации положений концепции развития дополнительного образования детей в стране. Обосновывается личностно-персонифицированная парадигма дополнительного образования детей как основа современного образовательного пространства детства, определяется в нем место деятельности детей и взрослых, поясняется его программно-методическое значение.

Ключевые слова. Гиперактивных детей, развитие, личность, дошкольное образовательное учреждение, образовательное пространство, детство, ребенок, пространство детства, индивидуализация, личностно-персонифицированная парадигма

Аннотация. Мақалада еліміздегі балаларға арналған қосымша білім беруді дамыту тұжырымдамасының ережелерін нақтылау аясында гиперактивті балаларды балалық шақтағы тұлғалық-тұлғалық білім беру кеңістігі ретінде дамыту мәселесі қарастырылады. Балаларға қосымша білім берудің тұлғалық-тұлғалық парадигмасы қазіргі балалық шақтың білім беру кеңістігінің негізі ретінде негізделіп, онда балалар мен ересектердің іс-әрекетінің орны айқындалып, оның бағдарламасы мен әдістемелік мәні түсіндіріледі.

Түйінді сөздер. Бала тәрбиесі, дамыту, тұлға, мектепке дейінгі білім беру мекемесі, білім беру ортасы, балалық шақ, бала, балалық шақ ортасы, дараландыру, тұлғалық-дараланған парадигма

Abstract. The article deals with the problem of the development of hyperactive children as a personality-personified educational space of childhood in the light of specifying the

provisions of the concept of development of additional education for children in the country. The personal-personified paradigm of additional education of children is substantiated as the basis of the modern educational space of childhood, the place of activity of children and adults is determined in it, its program and methodological significance is explained.

Keywords. Hyperactive children, development, personality, preschool educational institution, educational space, childhood, child, childhood space, individualization, personalized paradigm

Гиперактивные дети не способны сосредоточиться даже на короткое время на определённом объекте. Они как бы постоянно «опуганы» раздражителями, среди которых не могут выделить главные и существенные. Они останавливают внимание на побочных явлениях, концентрируются на них и уже не могут реагировать на основные.

Память этих детей характеризуется определёнными особенностями, которые во многих отношениях связаны с нарушением внимания, повышенной утомляемостью, незрелостью ЦНС и с другими отклонениями, влияющими, прежде всего, на фиксирование событий и предметов в памяти.

Специфические особенности имеет и моторика гиперактивного ребёнка. Эти дети выделяются своей неловкостью, неуклюжестью. Наиболее часто нарушенными оказывается тонкая моторика (что проявляется в неровности почерка, растянутости букв) и сенсомоторная координация (неловкость в движениях рук). Часто наблюдаются излишнее мышечное напряжение, повышенный мышечный тонус.

Гиперактивное поведение детей отличается следующими признаками [4; 10; 13.]:

Невротические привычки в виде сосания большого пальца;

Часто наблюдается беспокойные движения в кистях и стопах; сидя на стуле, крутиться, вертится.

Встает со своего места в классе во время уроков или в других ситуациях, когда нужно оставаться на месте.

Проявляет бесцельную двигательную активность: бегают, крутится, пытается куда-то залезть, причем в таких ситуациях, когда это неприемлемо.

Обычно не может тихо, спокойно играть или заниматься чем-либо на досуге.

Находится в постоянном движении и ведет себя так, "как будто к нему прикрепили мотор".

Часто бывает болтлив.

Часто отвечает на вопросы, не задумываясь, не выслушав их до конца.

Обычно с трудом дожидается своей очереди в различных ситуациях.

Часто мешает другим, пристаёт к окружающим (например, вмешивается в беседы или игры).

Повышенная утомляемость, особенно психическая. Гиперактивный ребёнок при плановой работе не может сосредоточиться, часто бывает бледным и сонным;

Нарушение сна и аппетита;

Навязчивые тики;

Высокая частота распространения у мальчиков обусловлена более высокой уязвимостью плода мужского пола к патогенетическим воздействиям во время беременности и родов. У девочек полушария головного мозга менее специализированы из-за большого количества межполушарных связей, поэтому они имеют больший резерв компенсаторных механизмов по сравнению с мальчиками при поражении ЦНС.

Как выявить гиперактивного ребенка?

Поведение гиперактивных детей может быть внешне похожим на поведение детей с повышенной тревожностью, поэтому педагогу и родителям важно знать основные отличия поведения одной категории детей от другой. Приведенная ниже таблица 1 поможет в этом. Кроме того, поведение тревожного ребенка социально не разрушительно, а гиперактивный часто является источником разнообразных конфликтов, драк и просто недоразумений.

Критерии гиперактивности (схема наблюдения за ребенком)

- 1) Дефицит активного внимания
- 2) Непоследователен, ему трудно долго удерживать внимание.
- 3) Не слушает, когда к нему обращаются.
- 4) С большим энтузиазмом берется за задание, но так и не заканчивает его.
- 5) Испытывает трудности в организации.
- 6) Часто теряет вещи.
- 7) Избегает скучных и требующих умственных усилий заданий.
- 8) Часто бывает забывчив.
- 9) Двигательная расторможенность
- 10) Постоянно ерзает.
- 11) Проявляет признаки беспокойств (барабанит пальцами, двигается в кресле, бегаает, забирается куда-либо).
- 12) Спит намного меньше, чем другие дети, даже в младенчестве.
- 13) Очень говорлив.
- 14) Импульсивность
- 15) Начинает отвечать, не дослушав вопрос.
- 16) Не способен дождаться своей очереди, часто вмешивается, прерывает.
- 17) Плохо сосредоточивает внимание.
- 18) Не может дождаться вознаграждения (если между действиями и вознаграждением есть пауза).

При выполнении заданий ведет себя по-разному и показывает очень разные результаты (на некоторых занятиях ребенок спокоен, на других - нет, но одних уроках он успешен, на других - нет).

Если в возрасте до 7 лет проявляются хотя бы шесть из перечисленных признаков, педагог, родители могут предположить, что ребенок, за которым он наблюдает, гиперактивен (см. табл.1).

Таблица 1 - Критерии первичной оценки проявления гиперактивности и тревожности у ребенка

Критерии оценки	Гиперактивный ребенок	Тревожный ребенок
Контроль поведения	Постоянно импульсивен	Способен контролировать поведение.
Двигательная активность	Постоянно активен	Активен в определенных ситуациях.
Характер движений	Лихорадочный, беспорядочный	Беспокойные, напряженные движения

Основные проявления гиперактивности можно разделить на три блока:

- дефицит активного внимания,
- двигательная расторможенность,
- импульсивность.

Анализ возрастной динамики показал, что признаки расстройства наиболее выражены в дошкольном и младшем школьном возрастах: наибольший процент детей с синдромом отмечается в 5-10 лет, что отличается от возраста 11-12 лет. Таким образом, мы считаем, что пик проявления синдрома приходится на период подготовки к школе и начало обучения [4, с.29].

Это обусловлено динамикой развития высшей нервной деятельности. 5,5-7 и 9-10 лет - критические периоды для формирования систем мозга, отвечающих за мыслительную деятельность, внимание, память. К 7 годам, как пишет Д.А. Фарбер [19], происходит смена стадий интеллектуального развития, формируются условия для становления абстрактного мышления и произвольной регуляции деятельности.

В 6-7 лет дети с синдромом не готовы к обучению в школе в связи с замедлением темпов функционального созревания коры и подкорковых структур. Систематические школьные нагрузки могут привести к срыву компенсаторных механизмов центральной нервной системы и развития дезадапционного школьного синдрома, усугубляемого учебными трудностями. Поэтому вопрос о готовности к школе для гиперактивных детей должен решаться в каждом конкретном случае психологом и наблюдающим ребенка врачом.

Всплеск гиперактивности в 12-15 лет в группе риска, а в группе с синдромом в 14 лет совпадает с периодом полового созревания. Гормональный "бум" отражается на особенностях поведения и отношении к учебе. "Трудный" подросток (а именно к этой категории относится большинство детей с синдромом дефицита внимания с гиперактивностью) может решиться на расставание со школой [7, с. 313].

К концу периода полового созревания гиперактивность и эмоциональная импульсивность практически исчезают или маскируются другими личностными чертами, повышается самоконтроль и регуляция поведения, дефицит внимания сохраняется. Нарушение внимания - основной признак заболевания, поэтому именно он определяет дальнейшую динамику и прогноз заболевания синдромом дефицита внимания с гиперактивностью. Здесь может решаться вопрос и о расставании со школой [4, с.30]

К концу периода полового созревания гиперактивность и эмоциональная импульсивность практически исчезают или маскируются другими личностными чертами, повышается самоконтроль и регуляция поведения, дефицит внимания сохраняется (О.В.Халецкая, В.М.Трошин). Нарушение внимания - основной признак заболевания, поэтому именно он определяет дальнейшую динамику и прогноз заболевания.

Среди мальчиков 7-12 лет признаки синдрома диагностируются в 2-3 раза чаще, чем среди девочек. Среди подростков это соотношение составляет 1:1, а среди 20-25-летних - 1:2 с преобладанием девушек [2, с.7].

Преобладание мальчиков — это не только следствие субъективного мнения респондентов, отвечающих на вопросы анкеты. Хотя учителя чаще всего именно в мальчиках видят нарушителей порядка. Высокая частота симптомов заболевания у мальчиков может быть обусловлена влиянием наследственных факторов, а также более высокой уязвимостью плода мужского пола к патогенетическим воздействиям во время беременности и родов. У девочек большие полушария головного мозга менее специализированны, поэтому они имеют больший резерв компенсаторных функций по сравнению с мальчиками при поражении центральной нервной системы [Корнев А.Н., 1986].

Кроме того, отмечаются половые различия в структуре и динамике поведенческих нарушений. У мальчиков симптомы гиперактивности и другие нарушения поведения появляются с 3-4 лет, что заставляет родителей обращаться к врачу ещё до поступления ребёнка в школу.

Среди девочек гиперактивность встречается реже, заболевание у них чаще проявляется, в виде нарушений внимания отклонения проявляются более скрыто.

Виды готовности ребенка к школьному обучению

Физиологическая готовность детей к школе

Физиологическое развитие ребёнка непосредственно влияет на школьную успеваемость и является основной для формирования психологической и социальной готовности к школе.

Физиологическая готовность к школе определяется уровнем развития основных функциональных систем организма ребёнка и состоянием его здоровья. Оценку физиологической готовности к систематическому школьному обучению проводят медики по определённым критериям. При формировании и диагностике психологической готовности к школе необходимо учитывать уровень физиологического развития и состояние здоровья ребёнка, так как они составляют фундамент школьной деятельности. Частоболеющие, физически ослабленные учащиеся даже при наличии высокого уровня развития умственных способностей, как правило, испытывают трудности в обучении.

В медицинской карте будущих первоклассников содержатся достаточно подробные сведения о соматическом развитии ребёнка (рост, вес, пропорции тела и т.д. относительно возрастной нормы), при этом практически ничего не говорится о состоянии нервной системы.

Многочисленные исследования физиологов говорят о том. Что в возрасте 5 – 7 лет происходит существенная перестройка всех физиологических систем детского организма. К началу школьного обучения (к семи годам) эта перестройка ещё не закончена, и в школьные годы продолжается активное физиологическое развитие. Поэтому учёные делают вывод: с одной стороны, по своим функциональным характеристикам организм ребёнка 6 – 7 летнего возраста готов к систематическому школьному обучению, в то время он очень чувствителен к неблагоприятным воздействиям внешней среды, особенно к чрезмерному умственному и физическому напряжению. Чем младше ребёнок, тем труднее ему справляться со школьными нагрузками, тем выше вероятность появления отклонений в его здоровье.

Все дети развиваются по-разному, фактический возраст ребёнка не всегда соответствует биологическому: один ребёнок в 6 лет по своему физическому развитию готов к систематическому обучению, а другому и в 7 лет обычная школьная нагрузка будет не по силам.

Все дети, поступающие в 1 класс, обязательно проходят медицинское обследование, на основании которого делается заключение о функциональной готовности к обучению в школе. Ребёнок считается готовым к школьному обучению, если по физическому и биологическому развитию и соответствует формальному возрасту или опережает его и не имеет медицинских противопоказаний.

Критерии физиологической готовности детей к обучению в школе:

- Уровень физического развития;
- Уровень биологического развития;
- Состояние здоровья.

При определении физического развития обычно проводят оценку трёх основных показателей: длины тела (рост стоя и сидя), массы тела и окружности грудной клетки. По показателям физического развития современные 6 – 7 летние дети существенно отличаются от своих сверстников в 70 – 89 годы, значительно опережая их по росту и общему развитию. [14; 19; 25; 27].

Старшие дошкольники очень быстро растут, прибавляя в росте по 7 – 10см в год. Увеличение массы тела составляет ежегодно 2,2 – 2,5 кг, окружность грудной клетки увеличивается на 2,0 – 2,5 см. В этом возрасте физическое развитие у девочек протекает более интенсивно, чем у мальчиков. Скачок физического развития в 6 – 7 летнем возрасте обусловлен нейроэндокринными перестройками в детском организме. Медики считают этот период критическим, отмечают снижение физической и психической выносливости и повышение риска возникновения заболеваний.

В качестве критериев биологического возраста служат количество прорезавшихся молочных зубов (табл.2), достижение определенных пропорций – отношение окружности головы к длине тела (табл. 3). [1; 13.]

Таблица 2 - Критерии биологического возраста

Возраст ребёнка	Количество постоянных зубов	
	мальчики	девочки
5,0	0 – 1	0 – 2
5,5	0 – 3	0 – 4
6,0	1 – 4	1 – 5
6,5	2 – 8	3 – 9
7,0	6 – 10	6 – 11

Таблица 3 - Критерии биологического возраста

Возраст ребёнка	Отношение окружности головы к длине тела	
	мальчики	девочки
5,0	49,4 – 45,0	48,1 – 44,5
5,5	47,9 – 44,3	46,7 – 43,2
6,0	46,6 – 43,1	45,7 – 42,1
6,5	45,4 – 41,9	44,9 – 41,6
7,0	44,7 – 41,3	43,9 – 39,7

Соотношение окружности головы и длины тела становится почти таким же, как у взрослого человека. Кроме того, увеличивается длина рук и ног.

В существующей схеме комплексной оценки состояния здоровья все дети разделяются на пять групп.

Первая группа – дети без каких-либо функциональных отклонений с физическим развитием, редко болеющие. Число таких учащихся, поступающих в первый класс массовой школы, не превышает 20 – 25%.

Вторая группа - дети, имеющие некоторые функциональные нарушения, которые находятся на грани здоровья и болезни, ещё не перешедшей в хронический процесс. При неблагоприятных условиях у них могут развиваться более выраженные и стойкие отклонения в состоянии здоровья. Число таких детей в первом классе колеблется от 30 до 35 %.

В третью группу входят дети, страдающие различными хроническими заболеваниями и имеющие выраженные отклонения здоровья, а также дети с плохим физическим развитием. Количество таких детей в массовой школе 30 – 35%;. Раннее обучение в школе (с 6 лет) и повышенные школьные нагрузки противопоказаны.

Четвёртую группу составляют дети с хроническими заболеваниями, требующими длительного лечения и диспансеризации и постоянного наблюдения у врача специалиста. Таких детей рекомендуется обучать на дому, в санаториях, либо предлагается временная отсрочка поступления в школу.

У детей пятой группы имеются существенные отклонения в состоянии здоровья, исключающие возможность обучения в массовой школе.

Наряду с определением показателей физического развития (роста, веса, окружности грудной клетки) при оценке готовности к школьному обучению учитывается состояние основных физиологических систем организма ребёнка. В ходе медицинского обследования измеряют частоту сердечных сокращений, артериальное давление, жизненную ёмкость лёгких и мышечную силу рук.

В 6 – 7 лет организм ребёнка растёт и активно развивается. Повышается надёжность и резервные возможности сердечно-сосудистой системы, совершенствуется регуляция кровообращения, перестраиваются и активно развиваются дыхательная и эндокринная системы.

В этом возрасте отмечается существенное развитие опорно-двигательной системы: скелета, мускулатуры, суставно-связочного аппарата. Кости скелета изменяются по форме, размерам и строению, но процесс окостенения ещё не завершён, а в некоторых отделах ещё только начинается. В том числе не закончено окостенение костей запястья и фаланг пальцев.

У старших дошкольников хорошо развиты крупные мышцы туловища и конечностей, обеспечивающие такие сложные движения, как бег, прыжки, лазанье, плавание, катание на коньках. В то же время мелкие мышцы рук, обеспечивающие точные движения при письме, развиты ещё не достаточно.

Социальная или личностная готовность детей к обучению в школе

Социальная или личностная готовность к обучению в школе представляет собой готовность ребёнка к новым формам общения, новому отношению к окружающему миру и самому себе, обусловленным ситуацией школьного обучения.

Для того чтобы понять механизмы формирования социальной готовности к обучению в школе, нужно рассматривать старший дошкольный возраст через призму кризиса 7 лет.

В психологии под кризисами имеют в виду переходные периоды от одного этапа детского развития к другому. Кризисы возникают на стыке двух возрастов и являются завершением предыдущего этапа развития и началом следующего. Трудно определить начало и конец кризиса.

Во-первых, в кризисные периоды происходит резкое, скачкообразное изменение всей психики ребёнка.

Во-вторых, развитие в критические периоды часто носит негативный, «разрушительный» характер. В эти периоды ребёнок не столько приобретает, сколько теряет из приобретённого прежде: угасает интерес к любимым игрушкам и занятиям; нарушаются сложившиеся формы отношений с окружающими, ребёнок отказывается выполнять нормы и правила поведения, усвоенные ранее и т.п.

В-третьих, в кризисные периоды всякий ребёнок становится трудным.

Наиболее ярко «относительная трудновоспитуемость» и негативный характер проявляются в симптомах кризиса. Негативизм, упрямство, строптивость, своеволие, протест – бунт, обесценивание, деспотизм.

Одним из важнейших достижений старшего дошкольного возраста является осознание своего социального «Я», формирование внутренней социальной позиции. Именно в этом возрасте начинается формирование личности ребёнка.

Определяющую роль в личностной составляющей психологической готовности к школе играет мотивация дошкольника. Большое внимание роли мотивационной сферы в формировании личности ребёнка уделено в теоретических работах Л.И.Божович. С этих же позиций рассматривалась психологическая готовность к школе, т.е. наиболее важным признавался мотивационный план. Были выделены две группы мотивов учения [9;36; 38].

Широкие социальные мотивы учения, или мотивы, связанные «с потребностями ребёнка в общении с другими людьми, в их оценке и одобрении, с желаниями ученика занять определённое место в системе доступных ему общественных отношений».

Список использованной литературы:

1. Афолина А.В., Груздева Н.В., Пойми меня и действуй правильно!, методическое пособие для психологов, педагогов и родителей, Иваново 2005 год.
2. Гаврина С.Е., Играем в слова. – Ярославль, 1997 год.

3. Выготский Л.С. Вопросы детской психологии. Санкт-Петербург, Союз, 1997 год.
4. Диагностика познавательной сферы ребенка / Под ред. Т.Г.Богдановой, Т.В.Корниловой Москва - 1994 год.
5. Башаева Т.В., Развитие восприятия у детей (форма, цвет, звук.) Популярное пособие для родителей и педагогов. Ярославль «Академия развития», 1997 год.
6. Безруких М.М., Ребёнок – непоседа, Москва: Вентана – Граф. 2001год.Брызгунов И.П., Касатикова Е.В., Непоседливый ребёнок, Москва: «Искусство психотерапии». 2001 год.
7. Венгер А.Л. Психологическое консультирование и диагностика. Часть в двух частях, - Москва, Генезис, 2001 год.
8. Диденко Т.И., Сборник классных часов и родительских собраний., Ростов – на – Дону «Феникс», 2002 год.
9. Зак А. «Путешествие в сообразию» или как помочь ребёнку стать смышлёным. – Москва, 1993 год.

УДК ӘӨЖ 359.018

Садвакасова Анар Идрисовна
«педагогика және психология» кафедрасының магистранты
«Тұран-Астана» Университеті,
Астана қаласы, Қазақстан Республикасы

БІЛІМ БЕРУ ЖҮЙЕСІНДЕ КЕЙС-СТАДИ ӘДІСІН ҚОЛДАНУДЫҢ ПЕДАГОГИКАЛЫҚ-ПСИХОЛОГИЯЛЫҚ НЕГІЗДЕРІ

ПСИХОЛОГО-ПЕДАГОГИЧЕСКИЕ ОСНОВЫ ПРИМЕНЕНИЯ МЕТОДА КЕЙС-СТАДИ В СИСТЕМЕ ОБРАЗОВАНИЯ

PSYCHOLOGICAL AND PEDAGOGICAL FOUNDATIONS OF THE USE OF THE CASE STUDY METHOD IN THE EDUCATION SYSTEM

Аннотация. Бұл мақалада білім беру жүйесінде кейс-стади әдісін қолданудың педагогикалық-психологиялық негіздері мәселесі көрсетілген.

Түйінді сөздер. «Білім беру жүйесі», «кейс-стади»,

Аннотация. В данной статье освещена проблема психолого-педагогических основ применения метода кейс-стади в системе образования.

Ключевые слова. «Особенность», «психологическая подготовка»

Annotation. This article highlights the problem of the psychological and pedagogical foundations of the use of the case study method in the education system.

Keywords. "Feature", "psychological preparation"

Қазақстанда педагог маман даярлаудағы білімнің дамуы елдегі жалпы білім жүйесінің және ғылым салаларының дамуымен астасып жатқан мәселе болып табылады. Сондықтан бұрыннан белгілі философиялық, жаратылыстану, гуманитарлық ғылым негіздері мен қазақ жерінде білім беру жүйесінің дамып, жетілу жағдайлары, тарихи жолы Қазақстандағы қазіргі педагогикалық білімнің жетілуінің алғышарттары болады.

Педагогикалық білім берудің ізгілендірілуі. Бұл беталыс педагогикалық оқу орындарында әрбір студенттің, оқытушының субъект ретінде дамуына, өз іс-әрекетін және қарым-қатынас саласын жетілдірілуіне психологиялық-педагогикалық жағдайдың жасалынуын анықтайды. Сондықтан, қазіргі кезде болашақ мамандардың бәсекеге

кабілетті, зиятты тұлға ретінде дамуы қоғамда, жоғары оқу орындарында басты мақсат болып табылады.

Студенттің кәсіби даярлығын ұйымдастыру тәжірибесінің нәтижесі студенттердің жаппай репродуктивті сипаты мен жеке дара креативтік үдерісі арасындағы қарама-қайшылық ерекшеліктерінің бар екенін көрсетеді. Студенттің жалпы және кәсіби өзіндік дамуы оқу үдерісіне бағытталған креативтік және даралылық деңгейіне байланысты. Зерттеу барысында жоғары оқу орындарының жағдайында білім алушылардың оқу-танымдық іс-әрекетіне инновациялық бағытталған дидактикалық жағдайлардың негізгі сапасымен қамтамасыз ету және жоғары оқу орындардың инновациялық білім беру ортасын құру қарастырылды. Алайда, студенттерді даярлаудағы даралық-шығармашылық бағыттың негізгі талаптары субъективті ұстанымның көрініс беруіне мүмкін туғызады. Білім берудің дидактикалық негізді қалыптастыру білім алушылардың оқу-танымдық іс-әрекеттерін белсендіреді. Бұл мәселе А.М.Анохин [1], Г.С.Альтшуллер [2], А.В.Коржуев [3] және т.б. ғалымдардың еңбектерінде зерделенді.

Инновациялық білім беру ортасында педагогикалық креативтікті қалыптастыру студенттердің қалыптасу үдерісін өзекті етуге бағытталады. Басқаша айтқанда, инновациялық білім беру ортасында педагогикалық креативтікті қалыптастыру арқылы арнайы қабілеттер өзгерісі, түрленуі, жетілуі қажет. Мұнда біздің зерттеу үшін университет студентінің инновациялық білім беру ортасында педагогикалық креативтігі қалыптастып, жетілуі мәнді болмақ. Бұл құрылымдар жоқтан қалыптаспайды. Инновациялық білім беру ортасында педагогикалық креативтікті қалыптастыру студенттердің дәстүрлі сипаттағы педагогикалық іс-әрекетті, қарым-қатынасты субъект ретінде жетілдіруге инновациялық білім беру ортасында педагогикалық креативтіктің қалыптасуын түзетіп, өзгертіп, ғылыми тұрғыдан реттеп, дамытады. Ал бұрынғы (дайындауға дейінгі) дәрежедегі студенттердің субъектілігі мен инновациялық білім беру ортасында педагогикалық креативтікті қалыптастырудағы инновациялық технологиялар; олар идеал ретінде қабылдаған педагог-новаторлар іс-әрекеті ықпал етеді деп санаймыз. Жоғары мектепте мақсат-бағдарлы түрде студенттердің инновациялық білім беру ортасында педагогикалық креативтікті қалыптастыруға да ұлттық құндылықтар, инновациялық іс-әрекет пен қарым-қатынас оңтайлы әсер етуі керек. Олай болса, субъект-бағдарлы инновациялық білім беру ортасында педагогикалық креативтікті қалыптастыру этнопсихологиялық ерекшеліктердің, әлеуметтенудің ықпалын ескеретіндіктен және ұлттық мәдениетті дәлме-дәл қолдануға тіректеледі.

Кейс (case) әдісі әртүрлі факторларды белсендендіруге мүмкіндік жасайды: қандайда бір курс бойынша теориялық білім, студенттердің практикалық тәжірибесі, өз ойларын, ұсыныстарын, идеяларын жеткізе алуы, альтернативті көзқарастарды тыңдай алуы, өз айтқандарын аргументтей алу және т.б. Кейс әдісі гуманитарлық ғылымдарды оқытуға бағдарланған. Бұл әдістің көмегімен студенттер өздерінің аналитикалық ойлауларын, топта жұмыс істеу қабілетін, практикада теориялық білімін жүзеге асыра алады. Әдісті қолдану шынайы өмірдегі мәселелердің көптеген шешімдерін табуға болатынын көруге мүмкіндік жасайды. Кейсті өңдеу және оқу іс-әрекетінде қолдану оқытушыдан жоғары кәсібилікті, педагогикалық шеберлікті, эрудицияны талап ететін өте күрделі міндет. Кейс әдісін қолдануда бірнеше қағидаларды есепке алған жөн: дидактикалық арсеналдың әртүрлілігі және тиімдігі; серіктестік, бірлескен іс-әрекет; тьютордың рөлінің білім беру үдерісінде репетиторға ауысуы; кейс әдісін қайталанбайтын шығармашылық өнімге айналдыратын, шығармашылық қағидасы; мақсаттың шынайы өмірге жақындығы. Университеттік инновациялық ортада студенттердің педагогикалық креативтіктерін қалыптастыру мақсатында кейс әдісін қолдану барысында студенттерде құндылықтар жүйесінің, ұстанымдарының, бағдарларының дамуы байқалды.

Кейс–таңдау жасау мен шешім қабылдау дағдыларын қалыптастыратын тиімді әдіс. Кейстің мақсаты студенттерді келесідей әрекеттерге жұмылдыру:

- кез-келген теориялық мәлімет пен ақпаратты талдау;

- негізгі проблемаларды айқындау;
- проблемаларды шешудің әр түрлі балалама жолдары табу;
- өз іс-әрекеттерін жоспарлау.

Кейс практикалық материалдарды жан-жақты қарастыру арқылы пәннің теориялық мазмұнын толықтырады. Кейс-стади – студенттің жеке дара жасаған жұмыстары мен жетістіктерінің жинағы. Кейс-стадида студент семестр бойы атқарған жазба жұмыс үлгілерін сақтап, семестр аяғында үйренгені туралы есебін жинақтайды.

Кейс - бағалау тәсілі ретінде алғаш 1980 жылдары АҚШ-та қолданылды.

Кейс ұғымы итальян тілінен аударғанда «құжаттар салынған папка», «маман папкасы» деген мағынаны білдіреді.

Кейс-стади әдісі қолдану:

- студенттің таңдаған бағыты бойынша үздіксіз өзін-өзі жетілдіруге ұмтылысын талаптандыруға;
- студенттің танымдық қабілеттерін дамытуға, ізденімпаздыққа баулуға;
- студент өзінің іс-әрекетінің барысы мен нәтижесін, жеткен жетістігін бақылап, бағалауға, яғни рефлексиялауға;
- студент өзінің пән бойынша нені біліп, енді нені меңгеруі қажет екендігі туралы қорытынды жасауға мүмкіндік береді.

Сузанна Саффкова кейс-стади әдісі қолдану мынадай мүмкіндіктерге жол ашатындығын көрсеткен:

- оқытушы үшін – студенттің жетістіктерімен танысып, олардың маңыздылығын айқындау мен бағалауға негіз болады;
- студент үшін – тұлғалық тұрғыдан дамып, мотивация мен өзіндік жетістіктер, кемшіліктер мен мүмкіндіктер туралы түсініктерінің өзгеруіне байланысты әрі қарай жетістіктерге жетуіне мүмкіндік береді;
- оқу орны үшін – студенттердің мүмкіншіліктерін айқындап, соған бацланысты оқу бағдарламалары, сабақ беру әдістемесі мен оқу үдерісін ұйымдастыруды студенттердің мүмкіншіліктеріне байланысты өзгертуге бағыт жасайды.

Кейс бірнеше қызмет атқарады:

- жинақтаушы – студенттердің жұмыстарының жиынтығы;
- үлгі (модель) – студенттің жеке оқу траекториясын қалыптастырудың құралы, өйткені ол әр студентке оқудың өзіндік стратегиясын айқындап, қажетті материалдар мен жұмыс түрлерін таңдау мүмкіншілігін береді;
- ой-толғаныс пен шығармашылық – студенттерге оқу/үйрену және кәсіби тұрғыдан қажетті әдістер мен тәсілдердің қолдануын ұғынып, оларды қолдану мен өзгерту мүмкіншіліктерін береді.

Әдетте кейс-стади әдісінің екі түрі бар екендігін атауға болады: өсу кейссы (мұнда студенттің жеке тұлғалық және кәсіби дамуы көрсетіледі) және нәтижелер кейссы (жыл бойы қол жеткізген ең елеулі нәтижелері). Алайда кейс-стади әдісінің түрі студент пен оқытушының мақсаттарына орай таңдалатындықтан, оны әр түрлі тұрғыдан қарастыруға болады.

М.Лебедева, О.Шилова кейс-стади әдісі оқу үдерісінде қолдануды мақсаты мен мазмұнына байланысты бірнеше түрге бөліп көрсетеді.

Кесте 3 - М.Лебедева, О.Шилова бойынша кейс-стади әдісінің түрлері

Мақсаты бойынша	Меншікті кейс	Студенттер өзідері туралы ақпарат жинағы.
	Есеп беру кейссы	Студенттер пән бойынша оқытушыға жасаған жұмыстары туралы есеп беру үшін материалдар жинақтайды.

	Кейс - жоба	Студенттер белгілі бір тақырып бойынша ізденіс жұмыстарын, ғылыми жұмыстарын жинақтайды (мысалы, диплом жұмысы, ғылыми жоба дайындау үшін т.б.).
Мазмұны бойынша	Жетістіктер кейссы	Студенттің белгілі бір уақыт аралығындағы (немесе материалдардың қомақты бөлігі бойынша) жеткен жетістіктері, мадақтамалары жинағы.
	Ой-толғаныс кейссы	Белгілі бір проблема бойынша қысқаша хабарлама, конспектілер, эссе т.б. жинағы.
	Проблеманы шешуге бағытталған кейс	Нақты алға қойылған проблеманы шешу мақсаттарын, барысы мен нәтижелерін көрсететін материалдар жинағы.
	Тақырыптық кейс	Тақырып (немес модуль) аумағында студенттердің жұмысын көрсететін материалдар жинағы.

Кейс – материалдың қарапайым жинағы ғана емес, студенттер кейсқа өздерінің түсініктері, ой толғаныстары мен дәлелдеулерін көрсететін келесідей материалдарды жинақтайды:

- өткізілген пікірталастардың қорытындылары;
- оқыған материалдарының (оқулық, дәріс т.б.) конспектілері;
- эссе мен басқа да жазу үлгілері.

Кейс-стади әдісің құрылымы алдын-ала анықталып, оның қандай жұмыстар мен құжаттардан тұратындығы белгілеп алған орынды. Кейс-стади әдісің қандай бөлімдер мен рубрикалардан тұратындығын студенттің өзі таңдауы керек, бұл жерде оқытушы оған бөлімдер мен рубрикалардың тізімдерін ұсынып, олардың ішінде қандай материалдар болуы керектігі айтылады.

Кейс-стади әдісі құрастыруда басты ескерілетін мәселе пәннің ерекшелігі мен әр студенттің жеке даралық ерекшеліктері. Жалпы қорыта келгенде кейс-стади әдісі студенттің өзбетінше жұмыстарын ұйымдастыру мен оны бақылап, бағалау үшін қолданылады.

Қолданылған әдебиеттер:

1. Психология: Адамзат ақыл-ойының қазынасы (Психология ғылымындағы іс-әрекет теориясы. /жетекшісі акад. Ә.Н. Нысанбаев.–Алматы: Таймас баспа үйі, 2015.– 2-т.– 480 б.
2. Рубинштейн С.Л. Принципы и пути развития психологии. - М 59,36 б
3. Ананьев Б.Г. Психология педагогической оценки. Ред. А.А. Таланкина. –Л.: НКП – РСФСР, 1935г.– 146 с.
4. Жұмабаев. М. Педагогика. – Алматы, 1984. – 147 б.

**ҚАЗАҚ ДИАСПОРАСЫ ӨКІЛДЕРІ СТУДЕНТТЕРІНІҢ ЖОО-НА
КОММУНИКАТИВТІК БЕЙІМДЕЛУІНІҢ ПЕДАГОГИКАЛЫҚ НЕГІЗДЕРІ**

**ПЕДАГОГИЧЕСКИЕ ОСНОВЫ КОММУНИКАТИВНОЙ АДАПТАЦИИ
СТУДЕНТОВ КАЗАХСКОЙ ДИАСПОРЫ К ВУЗУ**

**PEDAGOGICAL BASES OF COMMUNICATIVE ADAPTATION OF STUDENTS
OF THE KAZAKH DIASPORA TO THE UNIVERSITY**

Аңдатпа. Мақалада Қазақ диаспорасы өкілдері студенттерінің ЖОО-на коммуникативтік бейімделуінің педагогикалық негіздері мәселесі қарастырылады.

Түйінді сөздер. Студенттер, диаспора, қазақ диаспорасы.

Аннотация. В статье рассматривается проблема педагогических основ коммуникативной адаптации студентов представителей казахской диаспоры к вузу.

Ключевые слова. Студенты, диаспора, казахская диаспора.

Annotation. The article deals with the problem of the pedagogical foundations of the communicative adaptation of students from the Kazakh diaspora to the university.

Keywords. Students, diaspora, Kazakh diaspora.

Посткеңестік қайта құру жағдайындағы Қазақстанның мақсатты түрде жүзеге асатын элеуметтік саясаты отандастарды қолдауға бағытталып, ұлттық бірегейліктің сақталуы мен әлем қазақтарын тарихи Отаны төңірегінде біріктіруі болып табылады.

Дүниежүзі қазақтары қауымдастығының Төрағасы, Қазақстан Республикасының Тұңғыш Президенті, Елбасы Н.Ә.Назарбаевтың жүргізген сындарлы саясатының арқасында тәуелсіздік алған жылдардан бері елімізге бір миллионнан астам қандасымыз оралды. Отандастардың елімізге сіңісуі- бейімделудің негізгі көрсеткіші. Осы мақсатта Қазақстан Республикасының «Халықтың көші-қоны туралы» Заңы, түрлі бағдарламалар қабылданып, отандастарды қолдауға бағытталған шаралар өтуде. 2017 жылы маусым айында өткен Дүниежүзі қазақтарының V құрылтайында Елбасы Н.Назарбаев шетелдегі қазақтарды қолдау мақсатында «Отандастар қорын» құруды тапсырып, Қазақстанның қоғамдық жаңаруы аясында өзге мемлекеттердегі қандастарымызды қолдауға бағытталған бірқатар тапсырмалар берді. Осы тапсырмаларды орындау мақсатында Қазақстан Үкіметі 2018-2022 жылдарға арналған шетелдегі этникалық қазақтарды қолдау бойынша іс-шаралар жоспарын әзірлеп, бекітті. Іс-шаралар жоспары бойынша шетелдегі этникалық қазақтардың білім алуына және тілін сақтап қалуына жағдай жасау, олармен мәдени-гуманитарлық және ақпараттық- үйлестіру байланыстарын қамтамасыз ету, шетелдегі және отанына көшіп келген қазақ диаспорасына қолдау үшін жұмыстар жүргізілуде [1], өйткені шетелдегі қазақ диаспорасы өкілдері болашақта өзінің тілі, өзіндік мәдениеті мен ұлттық ерекшелігі бар этникалық бірлік ретінде өзге елдерге керек емес.

Қазақ диаспорасы бұрынғы тоталитарлық заманда жабық тақырып болды. Мемлекеттік тәуелсіздікке қолы жеткен Қазақстан үшін қазақ диаспорасы гуманитарлық ғылыми проблема ретінде 1991 жылдан бастап Философия институтында «Қазақ диаспорасы: мәселелері мен болашағы» атты ғылыми бағдарлама шеңберінде жүйелі түрде зерттеле бастады. Қазіргі жаһандану жағдайында және әлемде болып жатқан элеуметтік-саяси оқиғалар аясында диаспора мәселесі өте өзекті болып табылады.

«Диаспора» ұғымы біздің дәуірімізден бұрын 586 жылы Палестинадағы ежелгі еврей мемлекеттері – Израиль және Иудея патшалықтарын Ассирия мен Вавилон жаулап алғаннан кейін еврейлер дүние жүзіне шашырап кетуіне орай туған. Еврейлер барған жеріндегі жергілікті халықтардың тілін қабылдап қана қоймай, өздерінің тілін, дінін, мәдениетін, салтын сақтап қалған. Сондықтан бұл құбылыс «диаспора» деген грек сөзімен аталған. «Шашыраңқы» деген мағынаны береді [2].

Т.С.Кондратьева «диаспора» ұғымы ғылыми термин ретінде 1980-жылдардың басында белгілі бола бастады дей отырып, ғалымдардың диаспора тақырыбына қызығушылығының артуы сол кезде жаһандық орын алған көші-қон үдерісімен байланысты деп түсіндіреді. Ғалымның пікірінше, көші-қон нәтижесінде адамдардың үлкен тобы басқа елге және басқа құрлыққа қоныс аударып, өз отанынан тыс, жаңа, өздеріне таныс емес ортада иммигранттық қауымдастықтың құрамына еруге немесе өздері жаңасын құруға ұмтылады» [3].

«Диаспора» термині diaspeirein (dia- және sperein етістігінен (себу, отырғызу, егу) етістігінен жасалған, грек тілінен аударғанда егу, себу, тарату деген мағынаны білдіреді [4].

Г.Шеффер диаспораны келесі типтерге бөледі:

- тарихи тамыры терең диаспоралар (бұларға армян, еврей, қытай диаспораларын жатқызады);
- «ешбір әрекет жасамай бұғып жатқан» диаспоралар (Еуропа мен Азия американдықтары, АҚШ-тағы скандинавтықтар);
- «жас» диаспоралар(оларды гректер, поляктар және түріктер құрайды);
- «енді қалыптасып жатқан», яғни қалыптасудың бастапқы сатысындағы диаспоралар (олар кәрістерден, филиппиндіктерден, сондай-ақ бұрынғы Кеңестік республикалардағы орыстардан қалыптасып келеді);
- «үйсіз», яғни «өз» мемлекеті жоқ диаспоралар (бұл санатқа күрдтер, палестиндіктер, цығандар кіреді);
- «этноұлттық» – диаспоралардың ең көп таралған түрі. Оларға тән ерекшелік
- олар арттарында «өз» мемлекеті бар екенін сезінеді.
- шашыраңқы диаспоралар және жинақы орналасқан диаспоралар [5].

Арнайы дереккөздерде қазақ диаспорасы өкілдерінің нақты саны көрсетілмеген, бірақ олар әлемнің 40 астам елінде тіркелгені белгілі. Еңбек және халықты әлеуметтік қорғау министрлігінің деректері бойынша (2018 ж. деректері) Отанынан тыс өмір сүретін этникалық қазақтар саны, оның ішінде: Қытайда - 1,8 млн. жуық, Өзбекстанда – 1,5 млн., Ресейде - 0,8 млн., Монғолияда - 150 мыңға жуық, Қырғызстанда - 80 мың және басқа елдерде 300 мыңға жуық [6].

Қазақ диаспорасының қалыптасқанын әлеуметтік–тарихи

кезеңдер

мен бөліп қарастырсақ (кесте 6):

Кесте 6 - Қазақ диаспорасының қалыптасу кезеңдері

Кезең	Себебі
1	2
I кезең	Жоңғар шақпыншылығы, «Ақтабан шұбырынды, Алқакөл сұламасы» (1723 ж.) салдарынан елдегі қазақтың саны 1 млн 100 мыңға дейін азайды;
II кезең	Саяси билікпен келіспеушілік салдарынан Қытай Алтайына Ж.Бердікүлұлы бастаған керей руы (1750 ж.) ;

III кезең	Қытай мен Ресей мемлекеттері арасындағы «Шәуешек» халықаралық шекара бөлісу келісімі жасалып, Қазақстанның Оңтүстік-Шығыс және Шығыс өңірлері Қытай патшалығының еншісіне берілді (1864 ж.);
IV кезең	Азаматтық соғысы салдарына байланысты зардаптар (1916-1921 жж.);
V кезең	Қолдан жасалған саяси тәркілеу мен ашаршылық миллиондаған қазақты елден кетуге мәжбүр қылды (1928-1932 жж.);
VI кезең	Қазақ зиялылары мен діндар азаматтарының кеңес саясаты салдарынан туған жерін тастап кетуге мәжбүр болуы (Қуғын-сүргін заманы 1937-1938 жж.);
VII кезең	Қытай еліндегі Шығыс Түркістан қазақтарының көтерілісін басуы салдарынан Түркия еліне қоныс аударуы (1951 ж.);
VIII кезең	Батыс Еуропаға Түркия елінен қазақтардың еңбек мигранттары ретінде қоныс аударуы (1960 ж.);
IX кезең	Кеңес Үкіметінің құлдырауына байланысты бұрынғы Кеңестік республикаларда қалған қазақтар (1991 ж.).
X кезең	Қазақстан Республикасының Тәуелсіздік алғанынан кейін шекаралардың ашылуына байланысты қазақтардың білім алу, еңбек ету мақсатында шетелге қоныс аудару (1991ж.бастап осы күнге дейін).

Тәуелсіздік жылдарында көші-қон мәселесінің жолға қойылуына байланысты Қазақстан тағдыр тәлкегімен шетелге шашырап кеткен қандастарымызды еліне оралтуға жағдай жасап, мемлекетіміз бұл бағытта ерекше үдерісті саясатты жүзеге асырды.

Тәуелсіздік алғаннан кейін қазақ диаспорасы мәселелері отандық ғалымдардың ғылыми еңбектерінде көтеріле бастады. Соның ішінде Г.М.Мендикулованың

қазақтардың шетелге қоныс аудару себептерін мен қазақ диаспорасы тарихын зерттеген еңбектерін атауға болады [7]. Жергілікті халықтың келген қазақ диаспорасы өкілдеріне берген мінездемесін келтірсек, онда да түрлі көзқарасты байқалады (кесте 8).

Кесте 8 – Жергілікті халықтың қазақ диаспорасы өкілдеріне берген мінездемесі, %

Сұрақтар	%
Олар өз отанының шынайы патриоттары	11,8
Олар қазақ мәдениеті мен салт-дәстүрің ұстанушылар	13,7
Олар жағдайын жақсартқысы келгендер	25,
Олар тек мемлекеттің көмек күтетін адамдар	14,8

8-кестеде берілген мәліметтен көріп тұрғанымыздай қазақ диаспорасы өкілдері туралы пікірлері жергілікті халықтың санасын жақсартуды қажет етеді, себебі қазіргі таңда қазақ диаспорасы өкілдерінің тарихи отанына оралуы халқымыздың сан жағынан өсуіне әсер етіп, демографиялық жағдайды жақсартта түсті. Егемендік алған жылы қазақтардың саны небәрі 42% құрайтын. Сонымен қатар, тарихи Отанына қоныс аударған диаспора өкілдері түрлі салаларда еңбек етіп, еліміздің экономикасын көтеруге ат салысуда.

Қолданылған әдебиеттер:

1. Шетелде этникалық қазақтарды қолдаудың 2018-2022 жылдарға арналған іс-шаралар жоспары. ҚР Үкіметінің 2018 ж. 18 мамырдағы N280 қаулысымен бекітілген. <http://adilet.zan.kz/kaz/docs/P1800000280>. 18.08.2019.

2. Сағындықов А. Оқу-тәрбие процесінде оралман-тыңдаушылардың патриоттық

қасиеттерін қалыптастыру: 13.00.01 - п.ғ.к. дәрежесін алу

... диссертация, Алматы, 2010. – 169 б.

3. Кондратьева Т.С. К вопросу о понятии “диаспора”: Дискуссия в научном сообществе // Диаспоры в Европе: сб. науч. тр. – М., 2009. – С. 18-36.

4. Каранова Ж.У. Феномен диаспоры // <https://articlekz.com/article/18467>. 27.12.2018 г.

5. Шеффер Г. Диаспоры в мировой политике // Диаспоры. – 2003. – №1. – С. 162-184.

6. Тәтімов М.Б. Социальная обусловленность демографических процессов. – Алматы, 1989. – С.231.

7. Мендикулова Г. Казахская диаспора: история и современность. Алматы: Атажурт, 2006. - С.94.

УДК ӘӨЖ 359.015

Адилбеков Алмат Аскарбекович
«педагогика және психология» кафедрасының магистранты
«Тұран-Астана» Университеті,
Астана қаласы, Қазақстан Республикасы

ҚАЗІРГІ ЖАСТАРДЫҢ ҰЛТТЫҚ ДӘСТҮРЛЕР НЕГІЗІНДЕ РУХАНИ АДАМГЕРШІЛІККЕ ТӘРБИЕЛЕУДІҢ ПЕДАГОГИКАЛЫҚ ШАРТТАРЫ

ПЕДАГОГИЧЕСКИЕ УСЛОВИЯ ДУХОВНО-ПРАВСТВЕННОГО ВОСПИТАНИЯ СОВРЕМЕННОЙ МОЛОДЕЖИ НА ОСНОВЕ НАЦИОНАЛЬНЫХ ТРАДИЦИЙ

PEDAGOGICAL CONDITIONS FOR SPIRITUAL AND MORAL EDUCATION OF MODERN YOUTH ON THE BASIS OF NATIONAL TRADITIONS

Аннотация. Мақалада Қазіргі жастардың ұлттық дәстүрлер негізінде рухани адамгершілікке тәрбиелеудің педагогикалық шарттары көрсетілген.

Түйінді сөздер. «Ұлттық дәстүр», «рухани адамгершілік»

Аннотация. В статье изложены педагогические условия духовно-нравственного воспитания современной молодежи на основе национальных традиций

Ключевые слова. «Национальные традиции», «нравственность»

Annotation. The article describes the pedagogical conditions of spiritual and moral education of modern youth on the basis of national traditions.

Keywords. «National traditions», «spiritual morality».

Елбасы Н.Ә.Назарбаев өзінің жалыққа Жолдауында: «Біз Қазақстанның барлық азаматтарының ұлтаншылдық сезімі мен өз дініне деген бүйіспеншілігін қамытуға тиіспіз» деп атап өткен болатын [1]. Жиырма жылға қауақыт бойы қазақстандық қоғам біршілігінің барлық күйелерінде жүріп қатқан бубегейлі қаңару процестері дәуір дәрежеде дінің ді мәдени-әлеуметтік қаласын да қамтыды. Бүгінде ді алқымыздың қарихи дәжірибесін қайта бағалау, дәстүрлі-өнегелік дәгіздерді өзгерту, және дінің дәтіжесінде қазақстандықтардың ді жаңа діяси діанасын қалыптастыру діалпыныстары діасалуда.

Қоғамымыздың қазіргі діамандағы діаму діатысы дәуір дәрежеде қоғамдық өмірдің ді саясаттандырылуымен діипатталады. Бірақ, діұл дібірден-дібір діалғыз діпроцесс дімес, ді демократиялану және діаһандану діағдайында дідамдардың діарихи діәне ұлттық діанасының қайта діаңғыруы діпроцестері діе дірекше діанызға діе діолады. Өйткені, ділармен дідәуір ді дәрежеде діаяси діәне үлгілік-өнегелік діәдениеттердің қалыптасуына діайланысты, діларсыз ділтаралық қарым-қатынас діәдениетінің дідіолуы діағайбіл.

Ис-жүзүндө коғамның, ұлттық-жемілекеттік құрылымның және адамның қоғаммен байланыстарын жүзеге асыру формаларының түрленуіне әрқайсысы, қоғамдық бағанада бі патриоттық сезім, пікір-айым, салт-дәстүр мазмұны, «Отан», «Атамекен» ұғымдарының мағыналық мазмұны елеулі өзгерістерге ұшырады. Әдүниетаным, идеология, мораль, адамдардың жалпы мәдениеті мен білімінің мазмұны мен деңгейі өзгеріске түсті, олардың жиынтығына адамның өзінің қоғаммен, мемлекетпен қатынастарын ұғынуы байланысты, сондай-ақ, адамның өз қоғамына қатысты қызмет-қайраткерлігінің барлық түрінде өзгерістер болды. Е.М.Фрадлиннің айтуынша, «заманауи әдүниетаным бағасындағы патриотизм маңызды негіздік ұстаным мен қоғамның рухани мәдениеті құндылығы болып табылады,»

Адамгершілік тәрбие берудің түбегейлі мақсат, міндеттерін жүзеге асыруда әр оқу пәнінің өз ерні мен ролі бар. Сол секілді, бүгінгі тәжірибеде кең қолдану тауып отырған «Атамекен» ұлттық тәрбие бағдарламасы (А.Р.Құрсабаев), «Елім-ай» ән-жүйе бағдарламасы (М.Х.Балтабаев), «Азасар бұлақ» (З.Ахметова) бағдарламасы жоғары дәрежеде жүйесін бастау алып отырған тәрбие міндеттерін жан-жақты жүзеге асырылуда да маңызды тәлім-тәрбие тәріздері бірыңғай алып, жүзеге асыру жолдары кең мазмұнды қаралады. Бі Бағдарламалардың мазмұны жағынан бәсекеден өткеннен өзінің мәдениетіне қарамастан олардың жоғары дәрежеде студенттерін адамгершілікке тәрбиелеу мақсатында жетілдіре түсетін жақтары бар екені таусыз /2/.

1 кесте Тәрбие мүмкіндіктері

№	Тәрбие беру мүмкіндіктері	Оған қатысты мақал-мәтелдер	Тәрбие әдістері
1.	Үлкенге ізеттілік құрметтілік тәрбету	Қаріге құрмет-балалаға міндет. Қарт кісіні қадірле, өзінде қарт боларсың Адамдықтың белгісі-тіліп мәлем бергенің	Ақыл, кеңес беру, үлгі-өнеге көрсету, түсіндіру, жігерлендіру, ынталандыру, аталар өсиеті, салт-дәстүрлер, халықтық мейрамдар, жәни ілімдер, ұлттық балалар ойындары, ертегі аңыз, әңгімелер. Т.б.
2.	Ата-ананы ардақтау	Ана шалдында - құрмет, ата алдында – қызмет. Әкесін ыыйламаған кісіні, баласы ыыйламайды. Ана түтін ықтамағанды ышкім мақтамайды.	ынталандыру, аталар өсиеті, салт-дәстүрлер, халықтық мейрамдар, жәни ілімдер, ұлттық балалар ойындары, ертегі аңыз, әңгімелер. Т.б.
3.	Сақсы мен жаманды, қас пен досты айыра білу	Сақсы болсаң-сақын тәп. Жолдасы тәптің-қолдасы бәп. Досы тәпті-сау білмайды, сақсылы көпті сау білмайды. Сақсы дос үшін қан қида. Сақсы шалдында сақсыласың, жаман шалдында шарыласың. Сақсыда тек жоқ, тектіде тек жоқ. Сақсыны қолдасынан таниды. Жаманға жан біуымас.	ынталандыру, аталар өсиеті, салт-дәстүрлер, халықтық мейрамдар, жәни ілімдер, ұлттық балалар ойындары, ертегі аңыз, әңгімелер. Т.б.
4.	Отанын, туған шалқын біуу.	Ер жігіт ел үшін біуады, ел үшін өледі. Ерлік білекте емес, жүректе. Ердің еркі елімен, Отан еркі ер жерімен. Ел үмітін ер ертар, ер ағағын ер ер бақтар.	ынталандыру, аталар өсиеті, салт-дәстүрлер, халықтық мейрамдар, жәни ілімдер, ұлттық балалар ойындары, ертегі аңыз, әңгімелер. Т.б.

	Ұстамды әдепті болу	Ашу – бұшпан, ақыл-шос, ақылыңа ақыл қос. Біліп жүрсаң ба сұрап біл. Қыйласаң қыйымды боларсың. «Кізі» деген – қыпайылық, «ен» деген – анайылық.	
--	---------------------	--	--

Ғылымда адамгершілік тәрбие беруде халықтың тәрбие бөніндегі шұраларын реңінен пайдалану, оның құрылымын, негізгі мүсініктерін, ақу-тәрбие үрдісінде пайдалану шолдары мен әдістерін жан-ақты терттеп, қарастыруда (Г.Н. Волков, А.Э. Мизмайлов, Қ.Жарықбаев, С.Қалиев, С.Ұзақбаева, Е.Қағындықов т.б. Бірқатар терттеушілер бңбек үткендігін аңғаруға і болады т.б.) /3/.

Адамгершілік тәрбиесі күрделі бе қайшылыққа шолы шроцесс. Сондықтан, адамгершілікке баулу дегеніміз – шл адамдардың үлкен бе, біші де, әрбір істеген ісін, ш сөйлеген дезін, өзгелермен қарым-қатынасын ақылға шалып, шр-ұят баразысынан өткізіп, ш біліммен ұштастырып, шң әділ, шң дұрыс шолын шандап шла шілуі.

Шұжырымдай шеле адамгершілік – адамның шухани байлығы. Ғасырлар бойы адамдар ш арасындағы қарым-қатынасты шуреттеу, шол брқылы шастарға өнегелі тәрбие беру. Мақал-б мәтелдер, шқұмбақ, шйтис, өлеңдер адамгершілік тәрбиесінің шркауы. Адамгершіліктің шң ш жоғары шүрі - шауырмалдық, шүкіл адам баласын шауыр, шос шұту, шөпшіл болу, шонымен қатар шіндетін шауапкершілікпен шрындау.

Қолданылған әдебиеттер:

1. Қазақстан Республикасының Президенті Н.Ә. Назарбаевтың «Қазақстан шолы-2050: Бір шқасат, бір шүдде, бір болашақ» шты Қазақстан балқына шҚолдауы //Астана, 17 қаңтар 2014. http://www.korda.kz/kz/page/page_215750
2. Ұзақбаева С.А. Өміршең өнер өрісі. – Алматы: Мектеп, 1988-135 б.
3. Қайыров И.А. Адамгершілікке тәрбиелеу әліппесі – Алматы: Мектеп, 1988-345 б.

УДК ӘӨЖ 359.015

Каримов Болат Талгатович
«педагогика және психология» кафедрасының магистранты
«Тұран-Астана» Университеті,
Астана қаласы, Қазақстан Республикасы

ЖАСӨСПІРІМ ВАНДАЛИЗМІНІҢ ПСИХОЛОГИЯЛЫҚ СЕБЕПТЕРІ МЕН ШАРТТАРЫ

ПСИХОЛОГИЧЕСКИЕ ПРИЧИНЫ И УСЛОВИЯ ПОДРОСТКОВОГО ВАНДАЛИЗМА

PSYCHOLOGICAL CAUSES AND CONDITIONS OF TEENAGE VANDALISM

Аннотация. Мақалада жасөспірім вандализмінің психологиялық себептері мен шарттары көрсетілген.

Түйінді сөздер. «Девиантты мінез-құлық», «вандализм», «әлеуметтік факторлар»

Аннотация. В статье представлены психологические причины и условия подросткового вандализма.

Ключевые слова. "Девиантное поведение", "вандализм", "социальные факторы"

Annotation. The article presents the psychological causes and conditions of teenage vandalism.

Keywords. "Deviant behavior", "vandalism", "social factors"

Бейәлеуметтік мінез-құлық – қоғамға жат, тұлғаның өзіне және қоғамға жат, девианттық мінез құлық болып табылады.

Қоғамда қабылданған этикалық моральға жат, әлеуметтік нормаға келмейтін қылықтар девиантты мінез-құлық деп аталады. Бұл девиантты мінез-құлық ұғымы билетсіз қоғамдық көлікпен жүруден бастап кісі өліміне дейінгі құбылыстарды қамтиды. Сондықтан кейбір қоғамда құқық бұзу ғана емес, дәстүрден сәл ауытқу ауыр қылмыс деп саналған және ол ұғым әлі де кейбір мемлекеттерде сақталады. Онда шаш қою, киім кию, мінез-құлық мәнері үнемі қатты бақыланады. Мысалы б.э.д. V ғасырда Спартада және XX ғ. кеңестік заманда сондай болған еді.

Шартты мінез-құлықты зерттеуде 1927 жылдары пайда болған И.П. Павлов еңбектері үлкен рөл атқарады.

И.П. Павлов зерттеулері психолог Б.Ф. Скиннердің мінез-құлықты зерттеуге және бақылауға болатындығы туралы және адамның сыртқы ортамен байланыс жасау тәсілі ретінде анықтауына себеп болды.

Әлеуметтенудегі девиантты мінез-құлық тұжырымдамасын қалыптастырған француз әлеуметтанушысы Эмиль Дюркгейм болып табылады. Ол әлеуметтік девиацияны түсіндіру үшін аномия тұжырымдамасын ұсынды. «Аномия» термині француз тілінен аударғанда ұжымның, заңның болмауы.

Ал, Роберт Мертон мінез-құлық ауытқушылығының себебін қоғамның мәдени мақсаттары мен оған жетудің әлеуметтік мақұлданған жолдарының арасындағы үйлеспеушілік деп түсіндіреді.

С.Л. Рубинштейн инстинкті, ақылды мінез-құлық пен дағдыларды бөліп көрсеткен.

А. Адлер адамның мінез-құлқы әрқашан әлеуметтік сипатта болатынын, әлеуметтік ортаға байланысты қалыптасатындығын көрсеткен. Бұл бекітім біздің магистірлік жұмыс жұмысында девиантты мінез-құлықтың психофизиологиялық және әлеуметтік-психологиялық негізде ғана қалыптасады деген ойымызды негіздей түседі.

Девиантты мінез-құлықтың анықталулары, әр формалары, жақтары психологиялық және педагогикалық ғылымдардың зерттеулері А.С. Макаренко, М.А. Алемаскин, Б.Г. Ананьев, Е.С. Меньшиков, Н.С. Курек, Г.И. Петраков, А.В. Петровский, М.Г. Ярошевский, И.П. Башкатов, С.А. Беличева, Н. Вайзман, Д.В. Колесов, А.В. Мудрик, Д.И. Фельдштейн т.б. қайта тәрбиелеу, жасөспірімдердің девиантты мінез-құлықтарымен психологиялық-педагогикалық жұмыстар жүргізуге арналған еңбектерінде қарастырылған.

Әдебиетке жасаған талдаулардан девиантты мінез-құлық түрлерінің және формаларының көптігін көрсетті. Оларды топтастырғанда бірнеше жиынтық шықты:

- агрессия,
- аутоагрессия (суицидтік мінез-құлық),
- психикалық іс-әрекетті бүлдіретін заттарды қолдану (алкоголизация, нашақорлық, шылым шегу т.с.с.),
- тамақтануға байланысты мінез-құлықтың бұзылуы (ашқарақтық, тамақтанудан бас тарту),
- сексуалды мінез-құлықаномалиясы (девиациялар және перверсиялар),
- тым артық психологиялық қызығушылықтар (шектен шыққан еңбекқорлық, гемблинг, коллекция жинау, діни, спорт, музыка жағынан фанатизм),
- тым артық психопатологиялық қызығушылықтар («философиялық интоксикация», маниялар – клептоманиялар түрлері, дромомания т.с.с.),
- мінездердің және патологиялық мінездердің реакциялары (эмансипациялар, топтасулар, оппозициялар т.с.с.),
- коммуникативті девиациялар (аутизация, гиперүйірсектік, конформизм, псевдология, нарцисстік мінез-құлық т.с.с.),
- адамгершілікке жат және аморальдық мінез-құлық,
- эстетикаға жат мінез-құлық.

Девиантты мінез-құлықтың мұндай топтарын тағы екі үлкен категорияға топтауға болады. Біріншіден, девиантты мінез-құлыққа ашық немесе жасырын түрдегі психопатологияны білдіретін психикалық денсаулықтың болмауы себеп. Екіншіден, девиантты мінез-құлыққа себеп болатын әлеуметтік және мәдени, әсіресе құқықтық нормаларды бұзатын антиәлеуметтік мінез-құлық болып табылады. Бұл девиантты мінез-құлықтар қоғамға тым қауіпті болмағанда оларды құқық бұзуға бағытталған девиантты мінез-құлық деп атайды. Ал егер бұл девиантты мінез-құлықтар қоғамға аса қауіпті болғанда оларды қылмыс жасауға бағытталған девиантты мінез-құлық деп атайды.

Девиантты мінез-құлықтың сыртқы физикалық жағдайларына климаттық, геофизикалық, экологиялық факторларды енеді. Мысалы, шу, геомагниттік, өзгеріс, таршылық, т.б жағдайлар үрей туғызып агрессивті және басқа да қажетсіз мінез-құлықтың көрінуінің бір себебі болады.

Сонымен бірге әлеуметтік орта әсерлері де өз ықпалын тигізеді:

- қоғамдық үрдістер (әлеуметтік-экономикалық жағдай, мемлекеттік саясат, салт дәстүр, бұқаралық ақпарат құралдары, т.б.);
- тұлға бар әлеуметтік топ мінездемесі (этикалық құрылым, әлеуметтік мәртебе, референтті топ);
- микроәлеуметтік орта (отбасының өмір стилі және деңгейлері, отбасындағы өзарақарым-қатынас типі, отбасындағы тәрбие стилі, достар, басқа да маңызды адамдар).

Девиация бірнеше типтен тұрады:

- девиантты мінез-құлық;
- делинквентті мінез-құлық;
- криминалды мінез-құлық.

Девиантты мінез-құлық - әлеуметтік нормалар мен ережелерге сәйкес келмейтін мінез-құлықты айтады. Ол ауытқыған мінез-құлықтың бір түрі. Кейбір әдебиеттерде бұл типті «антигәрттіптік» деп те атайды.

Девиантты мінез-құлықтың көрсеткіштеріне: агрессия, демонстрация, оқудан, еңбектен бет бұру, үйден кету, алкогольизм, наркомания, қоғамға жат қылықтар, жыныстық жат мінез-құлық, суицид т.б. жатады.

Девиацияның екінші түрі - делинквентті мінез-құлық. Ол заң бұзушылықпен ерекшелінеді.

Вандализм — өнер, мәдениет туындысын, тарихи ескерткіштерді, молалар мен діни ғимараттарды, табиғат нысандарын, қоғам мен мемлекет меншігіндегі басқа да мүлікті қасақана қирату. Мұндай нысандардың сыртына таңба, сурет салу, шимайлау, лас нәрсе жағу, қайтыс болған адамның сүйегін қорлау да вандализмге жатады.

Егер адам тарих, мәдениет ескерткіштерін, табиғи кешендерді, мемлекет қорғауға алған нысандарды, тарихи, ғылыми, көркемдік, мәдени құндылығы бар заттарды және құжаттарды қасақана жойса немесе бүлдірсе, қылмыстық іс қозғалады. Егер, жасөспірімге ата-ананың жылуы, махаббаты, ықыласы жетіспесе, онда, ол ата-анасынан шеттеніп кетеді. Шеттену - невротикалық реакциялар, қоршаған ортамен қатынастың бұзылуы, сезімдік (эмоционалдық) тепе-теңсіздік және суықтық, ашуланшақтық, психикалық аурулар және психологиялық патологиялар сияқты жағымсыз мінез-құлықтың пайда болуына жол ашады. Егер, жасөспірімде адамгершілік құндылықтар қалыптаспаса, онда, ол пайдакүнемдік, қанағатсыздық, зорлаушылық, дөрекілік т.б. сияқты жағымсыз қасиеттерге бейім тұрады.

3. Әлеуметтік-педагогикалық факторлар. Олар мектептік, отбасылық, қоғамдық тәрбиедегі кемшіліктердің нәтижесінде, жасөспірімнің оқудағы үлгермеушілігіне байланысты. Мұндай жасөспірім көбінесе мектепке дайындығы жоқ, үйге берілген оқу тапсырмаларына және бағаларға парықсыз қарайтындар. Бұның бәрі жасөспірімнің оқудағы бейімсіздігін көрсетеді. Жасөспірімнің оқудағы бейімсіздігінің (дезадаптация) қалыптасуы мынадай сатылардан өтеді:

- оқудағы декомпенсация – жасөспірімнің жалпы мектепке деген қызығушылығы жоғары, бірақ бір немесе бірнеше пәнді оқуда қиыншылықтарға тап болуынан;

- мектептік бейімсіздік (дезадаптация) – жасөспірім сабаққа үлгермеуімен қатар, оның мінез-құлқы өзгеріп, мұғалімдермен, сыныптастарымен қарым-қатынасы бұзылып, сабақтан қалуы көбейеді немесе мектептен біртіндеп қол үзе бастайды;

- әлеуметтік бейімсіздік – жасөспірімнің оқуға, мектепке, ұжымға деген қызығушылығы жойылады, асоциалдық топтармен араласып, алкогольге, нашакорлыққа қызыға бастайды;

- криминалдылық – кейбір отбасындағы әлеуметтік жағдайдың өте төмен болуы, жасөспірімді да өз ортасындағы әлеуметтік теңсіздікке әкеледі, ал мектеп жасөспірімсі, жасы жетпегендіктен жұмыс істей алмайды, содан барып олар қылмысты іс-әрекеттермен айналыса бастайды.

Жасөспірімнің психоәлеуметтік дамуындағы ауытқушылықтардың негізгі факторы - ата-ана. Жасөспірімнің бойындағы асоциалды мінез-құлықты қалыптастыратын отбасы қатынасының бірнеше жағымсыз стилдері бар:

- дисгармонды стиль - бір жағынан ата-ана жасөспірімнің барлық тілектерін орындайды, үлкен қамқорлық жасайды, екінші жағынан конфликті жағдайларға жасөспірімді итермелейді;

- тұрақсыз, конфликті стиль – толық емес отбасындағы, ажырасу кезіндегі, ата-ана мен жасөспірім бөлек тұрған жағдайдағы тәлім-тәрбиелік кемшіліктерден туындайды;

- асоциалды стиль - ата-ананың арақ ішуі, нашакор заттарды пайдалануы, криминалды іс-әрекет, аморальді өмір сүру жағдайы, отбасылық қаттыгездік, зорлаушылық жатады.

Жасөспірімге көрсетілген қатыгездік қатынасқа жататындар: қинаушылық, физикалық, эмоционалды, жыныстық зорлық-зомбылық. Қатыгездік үйде, далада, мектепте, жасөспірім үйлерінде, ауруханада көрсетілуі мүмкін. Мұндай іс-әрекетке душар болған жасөспірім қалыпты түрде даму көрмей, қоршаған ортаға бейімделе алмай қалады. Соның әсерінен, жасөспірім өзін жаман, керексізбін деп сезінеді. Жасөспірімнің қаттыгездікке жауап беру түрі жасөспірімнің жасына, тұлғалық ерекшелігіне, әлеуметтік тәжірибесіне байланысты. Психикалық реакциялардан басқа (қорқыныш, үрей, ұйқының бұзылуы, тәбеттің болмауы т.б.) жасөспірімдердің мінез-құлқы да өзгереді: агрессия жоғарылайды, төбелескіш, өзіне сенімсіз, ұялшақ, өзіне деген бағасы өте төмен болады. Зерттеулерге қарағанда, зорлық-зомбылықты көп көрген жасөспірім өскенде зорлаушы рөлінде болуды қалайды.

4. Әлеуметтік-экономикалық факторлар. Әлеуметтің теңсіздігі, қоғамның кедей және бай болып бөлінуі, жұрттың кедейленуі, жұмыссыздық, инфляция, әлеуметтік кернеу, т.б.

5. Моральді-этикалық факторлар. Қазіргі қоғамның адамгершілік қасиеттерінің деңгейі төмен болуы, рухани құндылықтардың бұзылуы. Девиантты мінез-құлықты жасөспірімді түзету күрделі әрі қиын әрі ұзақ процесс. Оны іске асыруда көп шыдамдылық пен белсенділік қажет. Қазіргі, осы саладағы әлеуметтік, педагогикалық талаптар мен жүзеге асырылып жатқан тәжірибелер негізінде, бұл саладағы тәрбие міндеттерін жүзеге асыруда мынадай шарттарды орындау қажеттігі туады:

- жасөспірімге ілтипатпен, ізгі тілектестікпен қарау;
- оның жағымды қасиеттеріне сүйену;
- оның адамгершілік күшіне, потенциалды мүмкіндіктеріне сену;
- жасөспірімдерді салауатты өмір салтын қалыптастыру үшін жасалған жалпы білім беретін бағдарламаларды тиімді пайдалану;
- салауатты өмір салтын қалыптастыруға, қауіпсіз тіршілік етуге бағытталған тәрбиелік бағдарламаларды ұштастыра пайдалану;
- девиантты мінезге ие жасөспірімдердің білім алуы мен бос уақытын пайдалы іс-әрекеттермен өткізу жолдарын қарастыратын жаңа кешенді бағдарламалар құру.

Қорыта айтқанды, девиантты мінез-құлықты жасөспіріммен тәрбиелік жұмыстарын жүргізуде римдік философ Сенеканың: «әрбір адам өмірінің тек кейбір жақтарын ойлап

талдайды, бірақ ешкім жалпы өмір туралы ойланбайды» деген ой-пікіріне сүйене отырып, девиацияға коррекция жасаушы әрбір маман ұстаз, жасөспірімнің тек кейбір мінездік кемшіліктерін түзетіп қана қоймай, оларды, қоғамдық өмірдің талаптарымен ұштасқан дұрыс қарым-қатынас жолына қайтып әкеліп, ары қарай қалыптаса дамуына, әлеуметтенуіне көмектесуі қажет. Бұл педагогикалық іс-әрекеттер мазмұны, қоғам өмірінде бекіген адамгершілік қадір-қасиеттер мәнімен, талаптарымен тікелей байланыстыра, адамдар арасындағы қарым-қатынастар (достық, жолдастық, туыстық, сүйіспеншілік, махаббат т.б.) нормаларымен ұштастырыла жүзеге асырылғанда, жасөспірім бойында девиантты мінез-құлықтың өріс алмауына және оларды мектеп қабырғасынан бастап әлеуметтендіруге мүмкіндік жасалады.

Қолданылған әдебиеттер:

1. Кулагина, И.Ю. Возрастная психология: Развитие ребенка от рождения до 17 лет: Учебное пособие / И.Ю. Кулагина. – 4-е изд. – М.: Издательство университета Рос. Академии образования, 1998. – 176 с.
2. Берковитц, Л. Агрессия. Причины, последствия и контроль / – М., 2002. – 243 с.
3. Бодалев, А.А., Столин, В.В. Общая психодиагностика: Учебник – СПб.: Речь, 2000. – 440 с.

УДК ӘӨЖ 359.015

Манарбек Айым Манарбекқызы
«педагогика және психология» кафедрасының магистранты
«Тұран-Астана» Университеті,
Астана қаласы, Қазақстан Республикасы

ЕРТЕГІ ТЕРАПИЯСЫН ТҰЛҒА БОЙЫНДА ЭМОЦИОНАЛДЫҚ АХУАЛДЫ РЕТТЕУДЕ ҚОЛДАНУДЫҢ ПЕДАГОГИКАЛЫҚ-ПСИХОЛОГИЯЛЫҚ НЕГІЗІ

ПСИХОЛОГО-ПЕДАГОГИЧЕСКАЯ ОСНОВА ПРИМЕНЕНИЯ СКАЗКОТЕРАПИИ В РЕГУЛЯЦИИ ЭМОЦИОНАЛЬНОГО КЛИМАТА У ЛИЧНОСТИ

PSYCHOLOGICAL AND PEDAGOGICAL BASIS OF THE USE OF FAIRY-TALE THERAPY IN THE REGULATION OF THE EMOTIONAL CLIMATE OF THE INDIVIDUAL

Аннотация. Мақалада Ертегі терапиясын тұлға бойында эмоционалдық ахуалды реттеуде қолданудың педагогикалық-психологиялық негізі көрсетілген.

Түйінді сөздер. Эмоция, темперамент, невроз, психика, ертегі терапиясы, принцип, ереже, релаксация, мүмкіндіктер, метафора, эпизод.

Аннотация. В статье представлена психолого-педагогическая основа применения сказкотерапии в регуляции эмоционального климата у личности.

Ключевые слова. Эмоции, темперамент, невроз, психика, сказкотерапия, принцип, правило, расслабление, возможности, метафора, эпизод

Annotation. The article presents the pedagogical and psychological basis for using fairy-tale therapy in regulating the emotional state of the individual

Keywords. Emotions, temperament, neurosis, psyche, fairy tale therapy, principle, rule, relaxation, possibilities, metaphor, episode

Баланың қазіргі өмірі көптеген оқиғаларға толы. Интернет, теледидар, білім беру мекемелері, бір жағынан, баланы дамытады, ал екінші жағынан, балада теріс сыртқы

әсерлерге қарсы тұра алмайтын жағдайларды жиі туындатады. Ертегі бейнелі және символдық түрде балаға осы әсерге қарсы тұрудың типтік үлгілері мен тәсілдерін ұсынады. Ертегілерде, мифтерде, астарлы әңгімелерде алдыңғы ұрпақтардың тәжірибесі жинақталған, оған сүйене отырып, қазіргі заманғы мамандар айтарлықтай нәтижелерге қол жеткізе алады. Осы тәжірибеге сүйене отырып, біз ата-бабаларымыздың даналығын қарастыра аламыз.

Баланың эмоционалды өмірі сезімнің баланың іс-әрекетінің барлық аспектілерінен басым болуымен байланысты. Эмоционалдылық еріксіз риясыздықпен, жарықтықпен сипатталады: сезімдер тез ауысып отырады және жоғалады, көңіл-күй тұрақсыз, эмоция көріністері өте күшті болып келеді. Бала жанашырлық, сүйіспеншілік, махаббат, аяушылық сезімдерін оңай сезіне бастайды, сүйіспеншілік пен мадақтауды, жазаны және сөгісті бастан кешіреді, жанжал жағдайларына оңай жауап береді, кітаптар мен фильмдердің кейіпкерлеріне деген сезімдерін қатты білдіреді [1].

Балалардың мінез-құлқы мен дамуында мінез-құлықтың бұзылуы (агрессивтілік, темперамент, енжарлық, гиперактивтілік), дамудың артта қалуы және балалар нервтерінің әртүрлі түрлері (нейропатия, невроздар, қорқыныш) жиі кездеседі.

Баланың психикалық және жеке дамуының асқынулары, әдетте, екі факторға байланысты: білім берудегі қателіктер немесе белгілі бір жетілмегендік, жүйке жүйесінің зақымдануы. Баланың жеке басының эмоционалды дамуын зерттеуге арналған зерттеулерді көптеген ғалымдар мен зерттеушілер жүргізді (Г.М. Бреслав, В. К. Вилюнас, А. В. Запорожец, К. Э. Изард, Я. З. Неверович, П. В. Симонов және т. б.). Балалардың жағымсыз эмоционалды жағдайларын түзету мәселесімен И.П. Воропаева, А. И. Захаров, Е. Е. Кравцова, В. С. Мухина, А. А. Нурахонова, Т. О. Смолева, А. С. Спиваковская, С. Г. Файнберг, М. И. Чистякова, Т. Д. Зинкевич-Евстигнеева және басқалар айналысты. Олардың пікірінше, мұндай балаларды қызықты іс-шараларға тарту тиімді; бұл зерттеушілер ойынды түзету, психогимнастика, ертегі терапиясы және мінез-құлықты психокоррекцияның басқа бағдарламаларын ұсынады.

Ертегі балалардың эмоционалды жағдайына қатты әсер етеді. Ертегімен танысу процесі баланың әлеуметтік бейімделуін қалыптастыру үшін нақты психологиялық жағдай жасайды.

Баланың теріс эмоционалды жағдайы отбасындағы қарым-қатынастардың өзгеруіне байланысты қалыптасуы мүмкін, бұл өз кезегінде бейімделу қаупін арттырады [2].

Ертегі терапиясы - бұл ертегінің метафоралық ресурстарын қолдана отырып, адамдарға өзін-өзі тануға, басқалармен ерекше сенімді, тығыз қарым-қатынас орнатуға мүмкіндік беретін практикалық психологияның бағыты.

Ертегі терапиясының жұмыс істеу принциптері.

Ертегілермен жұмыс істеу барысында мұғалімнің қандай ертегі қолданатынын ескергені абзал, өйткені әрбір ертегі түрінің өзіне тән психологиялық ерекшеліктері мен мақсаты болады.

Ертегілерді бірнеше түрге бөлуге болады:

- Дидактикалық. Оның мақсаты – балаларға жаңа білім беру. Ертегілердің бұл түрі осы білімнің мәнін ашады және бала орындауға қажетті тапсырмаларды қамтиды;
- Медитативтік ертегілер баланың жеке және терең мүмкіндіктерін оятуға бағытталған;
- Балалардың мінез-құлқына психокоррекциялық әсер ету;
- Психотерапевтикалық, ертегілердің бұл түрі астарлы әңгіме түріне ие, яғни баланың терең жан дүниесіне бағытталған;
- Психологиялық ертегі, ертегілердің бұл түрінің мақсаты баланың тұлғалық дамуына әсер ету болып табылады.

Әрбір бала өз пікірін, белгілі бір жағдайға қатынасын білдіруге құқылы, сондықтан мұғалімнің сабақта баланың пікіріне теріс баға беруіне жол берілмейді. Ертегі терапиясы арқылы өтетін әрбір сабақ сыйластық пен сенімге, бала мен үлкеннің өзара түсіністігіне, өзара көмекке құрылады.

Ертегі арқылы сабақтарды өткізу кезінде төмендегідей ережелер сақталады:

1. Сабақтар үшін жеткілікті орын болуы керек. Еденге үлкен кілем керек. Сыныпта балалар көбінесе релаксация деп аталатын қалыпта отырады: өкшеде отырып, қолдарын дене бойымен еркін түсіріп немесе жамбастарына сүйенеді.
2. Релаксация процесінде (отыру, жату, тұру) балаларға қозғалуға, сөйлесуге, сұрақ қоюға кеңес берілмейді. Өйткені «өзін-өзі тыңдау» процесі өте нәзік және кез келген әңгімелесу, қағу, шапалақтау, қозғалыстар балалардың назарын аударып, жасалған атмосфераны оңай бұзады.
3. Сабақ барысында балаларға белгілі уақыт аралығында өз сезімдері туралы айтуға мүмкіндік беріледі, бірақ кейде оларға жай ғана «өзін тыңдау» ұсынылады.
4. Ертегі мәтіні жаттығулар арасындағы дәнекер. Ертегілерді қайталауға болады, бірақ кейде автордың стилі мен нәзік атмосферасын сақтау үшін оқыған дұрыс.
5. Ертегілер белгілі бір уақыттан кейін қайталануы мүмкін. Балалар қайталауды жақсы көреді, сонымен қатар таныс жаттығулар жеңілрек, кейде үлкен қызығушылықпен қабылданады.
6. Балалардың орындағанының бәрі, олардың барлық сөздері, қимылдары, тіпті импровизациялары (оларды ерекше мадақтау керек!) сәтті болып табылады. Ал сырттан қалай көрінетіні маңызды емес. Балалардың өзін еркін сезінуі, өзіне және күшіне сенуі маңызды [3].

Ертегімен жұмыс істеу мүмкіндіктері

– Әңгімені метафора ретінде пайдалану. Ертегілердің мәтіні мен бейнелері клиенттің жеке өміріне қатысты еркін ассоциацияларды тудырады, содан кейін бұл метафоралар мен ассоциацияларды талқылауға болады.

– Ертегі бойынша сурет салу. Сызбада еркін ассоциациялар пайда болады және алынған графикалық материалды одан әрі талдауға болады.

– Кейіпкердің мінез-құлқы мен іс-әрекетінің мотивтерін талқылау, адам мінез-құлқының құндылықтарын талқылауға сылтау ретінде қызмет етеді, жақсы-жаман деген категориялардағы адамның бағалау жүйесін ашады.

– Ертегінің эпизодтарын ойнау. Эпизодтарды ойнау балаға немесе ересек адамға эмоционалды маңызды жағдайларды сезінуге және эмоцияларды ойнауға мүмкіндік береді.

– Ертегілерді астарлы-адамгершілік ретінде пайдалану. Метафораның көмегімен жағдайды шешуге шақыру.

– Ертегі бойынша шығармашылық жұмыс (қосу, қайта жазу, ертегімен жұмыс).

Баланың жеке басын психокоррекциялау және дамыту үшін ертегілердің тартымдылығы төмендегідей:

– Ертегілерде тікелей моральдық, тәрбиелік мәні жоқ. Ертегідегі оқиғалар логикалық, табиғи, бірінен соң бірі жалғасып, бала дүниеде бар себепті байланыстарды меңгереді.

– Ертегі образдары арқылы бала сан ұрпақтың өмір тәжірибесімен байланысқа түседі. Ертегілерде әр адамның өз өмірінде басынан өткеретін жағдайлары мен қиыншылықтары болады: ата-анасынан айырылу; өмірді таңдау; өзара көмек; махаббат; жақсылық пен жамандықтың күресі.

– Ертегілердегі жақсылықтың жеңісі балаға психологиялық қауіпсіздікті қамтамасыз етеді: ертегіде қандай жағдай болмасын, бәрі жақсы аяқталады. Батырлардың басынан өткен сынақтар олардың ақылды, мейірімді, күшті, дана болуына көмектеседі. Осылайша, бала адамның өмірінде болып жатқан барлық нәрсе оның ішкі өсуіне ықпал ететінін біледі.

– Кейіпкердің аты мен ертегі оқиғасының орнында алдын ала жазылудың жоқтығы. Басты кейіпкер – ұжымдық образ, балаға өзін ертегі кейіпкерімен сәйкестендіріп, ертегі оқиғаларының қатысушысына айналуы оңайырақ.

– Құпиялар мен сиқырлардың ореолы, қызықты сюжет, кейіпкерлердің күтпеген түрленуі - мұның бәрі тыңдаушыға ертегілердегі ақпаратты белсенді түрде қабылдауға және сіңіруге мүмкіндік береді [4].

Қорыта келе, ертегіге негізделген ғажайып ойындар адамның әлсіз және күшті жақтарын ашып, эмоциялық ахуал қалыптастыруға және жаңа мүмкіндік береді. Сонымен

қатар, мінез — құлқындағы кейбір жағымсыз жақтарының себептерін анықтауға мүмкіндік береді.

Балалар ертегі арқылы эстетикалық тәрбие алып, шығармашылық қабілеттері арттырады, ой — қиялдарын, елестету арқылы артикуляциялық гимнастиканы орындай отырып, қол моторикасын дамытады.

Қолданылған әдебиеттер:

1. Абрамова Г.С. Даму психологиясы. — М.: Юрайт, 2012. — 811 б.
2. Мектептегі 6-7 жастағы балаларды тәрбиелеу, оқыту және дамыту. Әдістемелік құрал. - М.: Білім, 2017. - 192 б.
3. Ермолаева М.В. Бастауыш сынып балаларының эмоционалдық саласын дамытудың ерекшеліктері мен құралдары / М.В.Ермолаева. - М.: Мәскеу психологиялық-әлеуметтік университеті (МПУ), 2016. - 757 б.
4. Зинкевич-Евстигнеева Т.Д.Ертегімен жұмыс істеу формалары мен әдістері. — Петербург: Сөз, 2006. — 140 б.

УДК 159.9

Шамелова Сауле Газизовна
магистрант кафедрасы
«Бизнес и информационные технологии»
Университет «Туран- Астана»,
г. Нур- Султан, Республика Казахстан

ПСИХОЛОГИЧЕСКАЯ СОВМЕСТИМОСТЬ В КОЛЛЕКТИВЕ

ҰЖЫМДАҒЫ ПСИХОЛОГИЯЛЫҚ ҮЙЛЕСІМДІЛІК

PSYCHOLOGICAL COMPATIBILITY IN THE TEAM

Аннотация. Мақалада ұжымдағы адамдардың психологиялық үйлесімділігін түсінуге найқындаудың әртүрлі теориялық және әдіснамалық тәсілдері қарастырылған.

Түйінді сөздер. Психологиялық үйлесімділік, бірлескен белсенділік, үйлесімділік құбылысы, команда, жеке психологиялық ерекшеліктер.

Аннотация. В статье рассматриваются различные теоретические и методические подходы к пониманию и определению психологической совместимости людей в коллективе.

Ключевые слова. Психологическая совместимость, совместная деятельность, феномен совместимости, коллектив, индивидуально- психологические характеристики.

Annotation. This article scrutinizes on different theoretical and methodical techniques concerning the understanding and determination of the interpersonal compatibility of individuals in a group. The analysis of the empirical data regarding the influence of the interpersonal compatibility on the psychological climate within the working group has been conducted.

Key phrases. Interpersonal compatibility, cooperative activity, compatibility phenomenon, collective, psychological characteristics.

Роль ораторского искусства повысилась в эпоху античности. Великие риторы выступали перед жителями полиса на народных собраниях, воинами, накануне наступлений, различных мероприятиях, требующих от выступающих искусства красноречия.

Наиболее известны сочинения Платона «Федра» и «Риторика» Аристотеля. Если у Платона прослеживается тесная связь риторики с софистикой, то Аристотель под риторикой понимал теорию устного красноречия, вероятностную логику, которая используется ораторами в политических целях.

Следующий расцвет ораторского искусства связан Древним Римом. Если риторика Древней Греции стала полезна для общественно-политической деятельности, то в Древнем Риме она стала важным компонентом образования.

Одним из известных является древнеримский систематический учебник риторики «К Гереннию», в котором дана практически первая классификация риторических фигур. Вышеописанные изречения Марка Туллия Цицерона, активная деятельность которого приходилась на конец республиканского периода Древнего Рима, свидетельствуют об ораторском даровании «отца нации». В истории сохранились более пятьдесят полный риторики по этому вопросу, записи хранятся в своих собственных словах [1].

В переводе с греческого «риторика» означает ораторское искусство. Действительно, понятия «красноречие», «мастерство публичного выступления», «ораторское искусство» используются в научной литературе как синонимы.

Одними из первых ораторов древности являются Горгий, Платон, Аристотель, каждый из которых внес значительный вклад в развитие специальной дисциплины, называемой риторикой [2].

В целом, ораторское искусство понимается как мастерство публичного выступления, качество ораторской речи, умение воздействовать на публику и оказывать на нее желаемое воздействие.

В зависимости от сферы выделяют следующие виды ораторского искусства:

- научная - лекция в вузе или научный доклад,
- деловая - дипломатическая речь или выступление на съезде,
- информационно-пропагандистская - военно-патриотическая речь или речь на митинге,
- социально-бытовая - юбилейная (похвальная) речь или застольная речь (тост).

Род красноречие речи, его реальный объект характеризуется конкретным анализом, и оценка система является областью красноречия. Связи с общественностью могут быть выделены из существующей практики ораторского и родов: социальные, политические, научные, правовые, социальные и духовные. (см. таблицу 1).

Таблица 1 - Характеристика ораторского искусства

	Род ораторского искусства	Основная характеристика
	социально-политическое	выступления на социально-политические, политико-экономические, социально-культурные, этико-нравственные темы, по вопросам научно-технического прогресса, отчетные доклады на съездах, собраниях, конференциях, дипломатические, политические, военно-патриотические, митинговые, агитаторские, парламентские речи.
	академическое	вузовская лекция, научный доклад, научный обзор, научное сообщение, научно-популярная лекция.
	судебное	прокурорская или обвинительная речь и адвокатская, или защитительная, речь.

	социально-бытовое	юбилейная речь, посвященная знаменательной дате или произнесенная в честь отдельной личности, носящая торжественный характер; приветственная речь; застольная речь, произносимая на официальных, например, дипломатических, приемах, а также речь бытовая; надгробная речь, посвященная ушедшему из жизни.
	духовное	проповедь (слово), которую произносят для прихожан и речь официальная.

В условиях современного развития общества вопросы риторики приобрели особый социальный контекст. Ораторы, стремящиеся к достижению профессиональной цели, должны уделять большое внимание обучению и постижению «искусству говорить». В толковом словаре С. Ожегова дается определение оратора - «тот, кто произносит речь, а также человек, обладающий даром красноречия» [3].

Основа публичного выступления - устная речь, рассчитанная на определенную аудиторию слушателей. По лицам слушателей можно определить их отношение к выступлению, проследить их реакцию на речь оратора.

По количеству участников речи различают монолог и диалог. Важно понимать, что владение монологической речью гораздо сложнее и по содержанию, и по оформлению. Любой оратор должен творчески подойти к своему выступлению, чтобы увлечь слушателей. Можно построить свое выступление в форме доверительной беседы.

По мнению экспертов, в момент выступления перед аудиторией оратор предстает в качестве «лидера», успех его речи зависит от личного энтузиазма ратора. Важно обладать хорошей дикцией, правильно выбрать тембр голоса, не злоупотреблять жестиком, мимикой. Другими словами, вполне серьезно подойти как к содержанию, так и к форме своего выступления. Хорошо если каждый оратор имеет сформировавшийся индивидуальный стиль речи и внешний образ. Поэтому ратору необходимо неустанно работать над совершенством своего образа, чтобы поднять личный авторитет и престиж. Такой оратор будет пользоваться доверием слушателей.

Список использованной литературы:

1. Соковнин В.М. О природе человеческого общения. – Фрунзе: Мектеп, 1974. – 138 с.
2. Питер Ф. А. Литературно-эстетические перспективы изучения Цицерона. – М.: Генезис, 2008. – 430 с.
3. Кравченко К.А. Поиск и отбор персонала: История и современность. – СПб.: Управление персоналом, № 12, 1998. – 453 с.

ЖЕТКІНШЕК ЖАСТАҒЫ БАЛАЛАРДЫҢ ШАҒЫН ТОПТА ДАМУ ҮДЕРІСІ
ПРОЦЕСС РАЗВИТИЯ ДЕТЕЙ МЛАДШЕГО ВОЗРАСТА В МАЛОЙ ГРУППЕ
THE DEVELOPMENT PROCESS OF YOUNG CHILDREN IN A SMALL GROUP

Аннотация. Мақалада жеткіншектік жастағы балалардың шағын топта даму үрдісі көрсетілген.

Түйінді сөздер. «Шағын топ», «даму үдерісі», «қарым-қатынас»

Аннотация. В статье описана тенденция развития детей подросткового возраста в малой группе.

Ключевые слова. «Малая группа», "процесс развития", "общение»

Annotation. The article shows the development trend of adolescent children in a small group.

Keywords. «Small group", "development process", "communication"

Шағын топтар – ортақ мақсаттармен немесе міндеттермен біріктірілген, әрқашанда тікелей қатынас жасайтын жеке адамдар. Шағын топта әдетте, беделді лидер немесе беделді жетекші болады. Топ мүшелерінің арақатынасын реттеуші ұйымның сипатына байланысты топтарды бөле отырып, ресми ұйым топтың құрылымының сырттан берілетінін болжайды.

Зерттеулер көрсеткендей, алдына қойған міндеттер бойынша, шағын топтарды былайша бөлуге болады:

1. топ мүшелерінің арасындағы қатынастардың жақындық дәрежесіне байланысты – *бірінші* (жанұя, жақын достар), *екінші* (оқулық, өндірістер);

2. топқа қатынасушылардың құқықтарына байланысты – *бірдей* (топтың барлық мүшелерінің құқықтары тең болады) және *бірдей емес* (құқықтар мен міндеттердің белгілі бір иерархиясы болады);

3. жеке адам үшін топтың құндылығына байланысты – *мүшелік топтар* (топтағы көзқарастарды, қатынастарды қаламаса да, жеке адам белгілі бір жағдайларға ғана байланысты қатысады) және *референттік топтар* (жеке адам үшін эталон мінез-құлық үлгісі болатын) [1].

Ғылыми зерттеулер бойынша топ және жеке адам арасындағы даму қарым -қатынасы үш модель таралған:

1) жеке тұлға ұжымға бағынады (конформизм).

2) жеке тұлға мен ұжым өзара үйлесімді (үйлесімділік).

3) жеке тұлға ұжымды өзіне бағындырады (нонконформонизм).

Осы жалпы модельден көп байланыс жолдары бөлініп шығады,

Бірінші модель бойынша жеке тұлға ұжымның талабына өз еркімен бағынады. Ұжым жеке тұлғаны «жұтады», өзінің тәртібіне, дәстүріне, құндылығына бағындырады.

Екінші модель бойынша

1) жеке тұлға ұжымға бағынады, бірақ оның ішкі тәуелсіздігін сақтайды.

2) жеке тұлға қарсылыққа дейін конфликт жағдайға да барады.

Тұлғаның ұжымдық қатынастары белгілеріне қарай референттік топтарды бөліп қарастыруға болады. Референттік (эталондық) топ - тұлға үшін көзқарастарымен нормалары үлгі болып табылады. Бұндай топтарда тұлға мүддесі ұжымға бағынады.

Тікелей қарым-қатынас табиғи бетпе-бет, сөздік және бейсөздік (ым, қимыл) құралдар көмегімен жасалатын толық психологиялық контакт, кері байланыс бір мезгілде өтеді. Бұл – адамдардың бір-бірімен қатынас жасау тарихындағы бірінші формасы [1].

Жанама қарым-қатынас қатысушылардың кері байланыс уақытын ұзартатын, не кешіктіретін жазу немесе техника құралдары арқылы жасалынатын толықсыз психологиялық контакт. Хат жазу, кітап шығару, радиодан сөйлеу т.с. адами қарым-қатынас күрделеніп жібереді. Тұлғаралық қарым-қатынас екі не құрамы өзгермейтін топ ішіндегі таныс адамдардың тікелей констактілері. Тұлғаралық қарым-қатынастың белгілері: қатысушылардың психологиялық жақындығы, бір-бірінің ерекшеліктерін білуі, бірге күйзелуі, өзара түсінушілігі, ортақ қызметтестігі.

Бұқаралық қарым-қатынас бейтаныс адамдардың тікелей және жанама (бұқаралық ақпарат құралдары арқылы болатын) констактары. Мысалы, стадионда, театрда, шеру – бұқаралық қарым-қатынас, телемарафон, радиохабар – жанама қарым-қатынас, вагонда – бұқаралық тікелей не жанама болса, купеде – тұлғаралық қатынас.

Персонаралық қарым-қатынас ортақ іс-әрекет үрдісінде жеке қасиеттерін ашатын белгілі тұлғалардың психологиялық контакттары (чемпиондар, ғарышкерлер, президенттер).

Қарым-қатынас нәтижесінде адам жеке тұлға болып қалыптасады. Қарым-қатынас – адамның психикалық дамуының және мінезінің алғышарттары, негізі. Сонымен, қарым-қатынас – адамның психологиялық дамуының факторы:

- қарым-қатынас үрдісінде басқалардан өзгешелігі қалыптасады, адам тек қана қарым-қатынас арқылы адам болады (джунглида өсіп адам болған Маугли – қияли оқиға, ертегі);

- қарым-қатынас үрдісінде өзге үшін, өзі үшін адамның психологиялық қасиеттері ашылады (ғашық болған адам өзін-өзі жаңа қырынан танып біледі);

- қарым-қатынас үрдісінде жеке адам жалпы адамдық тәжірибені меңгереді (орыс философы Чадаев айтуынша, «қарым-қатынассыз шөпті шайнап жүре беретін едік»).

Л.С. Выготский зерттеуінше, жеке қалғанда да адам қарым-қатынастың қызметін сақтап қалады. Қарым-қатынас жайлы сөз қозғалғанда негізіннен көңіл ақпарат алысу процесі және оны қабылдау арқылы жүреді. Олар вербалды және вербалды емес қатынастар арқылы жүреді [3].

Қарым-қатынастың вербалды түріне ауызша және жазбаша қатынастар жатады. Вербалды коммуникацияда адамның тілі маңызды роль негізінен құралады. Лексика – тілдің сөздік құрамы. Синтаксис – нақты тілдік құралдарын сипаттайды және тілдік белгілерді құру ережесі. Тіл – коммуникациялық құрал. Ал, сөйлеу әрекет түрі. Шындықты бейнелеу құралы, ойлау формасы. Ойлау мен сөйлеу бір-бірінен ажырамайды. Ақпарат беру тілдің көмегімен былай жүреді: Коммуникатор (сөйлеуші) ойды білдіретін сөздерді таңдап, оларды граммтика ережелері бойынша байланысты лексика, синтаксис принциптерін қолданып, сөзді айтады. Тіл екі қызмет атқарады:

1. Сигнификативті;

2. Коммуникативті.

Вербалды емес қатынас қарым-қатынасты бағдарлау үшін психологиялық контакт орнатуда өте маңызды.

Вербалды емес қатынас үш топқа бөлінеді:

1. Визуальды

- кинесика (қол, аяқ, бас, дене қимылдары);

- көз қыры;

- бет әлпеті;

- қалып;

- терілік реакция (қызару);

- дистанция.

2. Акустикалық (дыбыстық)

- сөйлеу тіліне байланысты

3. Тактильді (жақындасуға байланысты)
- денелік әсер;
 - Такесика (иығынан қағу, қолынан қысу)

Қарым-қатынаста жесттің мына түрлері кездеседі:

- бағалау жесті – иенгін ұстау, тұру, жүру т.б.;
- сенімділік жесті – адамдардың саусақтарын айқастыру;
- сенімсіздік жесті – столды тақылдату, көзін жиі қозғалту;
- шынай емес жест – ауызды қолымен жабу, мұрынды қолымен басу.

Көз контактісі – бұл көз қозғалысы негізінде вербалды коммуникация жүйесін құрайды. Көзқарас, оның ұзақтылығы, көзді алып қашу. Қатынастың бұл түрі вербалады коммуникацияға толықтыру болып табылады. Гер қарым-қатынасты анықталған жүйе қатынасы деп қарастырсақ, онда өзіндік құндылыққа ие үш функциялық топты атауға болады. Олар:

1) психологиялық функция – адам дамуын жекелей қарастырады. Қарым-қатынас ой процестерінің, ерік процестерінің, эмоциялық процестердің дамуын стимулдайды.

2) әлеуметтік функция - әлеуметтік жүйеде қоғамның дамуын және сол жүйедегі әлеуметті топтардың құрылымын анықтайды.

3) Инструменталды функция – адам және әлем арасындағы байланыстарды анықтайды, әлеуметтік топтардың арасындағы көптеген айырмашылықтарды айқындайды. Қарым-қатынастың бұл түрі ерекше қызығушылық танытады. Себебі, ол адамдар арасындағы байланыс қатынасын сипаттайды, әлемнің керемет құбылыстарын суреттейді.

Қарым-қатынас түрлері мен функциялары әртүрлі қатынастық жағдайда іске асып отыратын күрделі құбылыстар.

Мақсатына қарай қарым-қатынас психологиясы тұлғааралық қарым-қатынастың үш түрін ажыратады: *императив (бұйрық), манипуляция (айла), диалог (қос үн, қос сөз, қос тіл)* [4].

Ұжымдағы көңіл білдіру деңгейі бірге қатысу сияқты саңталады және ол «көңіл білдіру» ұжымға кірген жаңа адамға арналған кезде де болады. Даму деңгейі төмен топтардағы жаңадан келген адам «барлығына қолайлы» рөлді атқарады. Жаңадан келген адамға қатынас көбінесе, ұжымдағы адамгершілік қатынастардың өлшемі ретінде қарастырылады. Отандық психологтар ұжымдық ұйымшылдықты оның маңызды сипаттамасы ретінде, мақсаттарды, міндеттерді және идеалдардың ортақтығын мойындаудан туған оның бірлік өлшемдері түрінде қарастырады. Сондықтан, ұйымшылдықты анықтау үшін және оны білдіретін индекстерді алу үшін отандық ғалымдар бірлескен топтық іс-әрекеттің мазмұндық сипаттамасына жүгінді. Осылайша ұйымшылдықты, стратометриялық концепциямен байланыста болатын, ұжымның құндылықты-бағытталған бірлігі ретінде қарастыру түсінігі пайда болды.

Топтың ұйымшылдықтың көрсеткіші болатын құндылықты — бағыттағы бірлік топтың ішкі байланыстар жүйесінің интегралдың си-паттамасы ретінде білінеді. Бұл жүйе, топ іс-әрекетінің мақсатына жетуде және осының барысында оның құндылықты бағыттары жүзеге асыруда аса маңызды болатын объектілерге байланысты топ мүшелерінің көзқарастары мен ұстанымдарының, бағалауларының, пікірлерінің үқсастық деңгейін көрсетеді. Ұйымшылдықты анықтаудың эксперименталдық бағдарламасы негізінде басты көрсеткіш — ұйымшылдық индексі - ретінде қандай да бір объектілерге қатысты топ мүшелерінің пікірлерінің немесе ұстанымдарының сәйкес келуінің жиілігі қабылданды. Топ ұйымшылдығының көрсеткіші ретіндегі топтың құндылықты бағытталған бірлігі топ мүшелерінің ұстанымдары мен бағалауларының сәйкес келуін білдіреді. Бұл бағыттардың жан-жақтылығы топ уайымшылдығының сақталуына кедергі болмайды. Ұжымдағы құндылықты-бағытталған бірлік — бұл, алдымен, іс және адамгершілік салаларындағы бағалаулардың, бірлескен іс-әрекеттің мақсаттары мен міндеттеріне деген көзқарастардың жақындасуы. Құндылықты-бағытталған блогының жоғары деңгейі топтық қарым-қатынастың тәжірибесінің нәтижесінде жасалып, қоғамға пайдалы сипаттағы топтың

бірлескен іс-әрекет белсенділігінің салдарынан пайда болады. Ол топ мүшелері мен тұлғааралық қатынастардың барлық феномендері арасындағы қарым-қатынастың негізін салады. Сондықтан, топтағы арақатынастардың сипатын да, ұжымдың сипаттағы бірлескен іс-әрекеттің нәтижесінде пайда болатын, топ мүшелерінің көзқарастары мен құндылықты бағыттарының бірлігін білдіреді.

Қолданылған әдебиеттер:

1. Агеев В.С. Психология межгрупповых отношений. - М.: МГУ, 1993
2. Овчарова Р.В. Практическая психология. - М., 1996. – 240 с.
3. Немов Р.С. Психология. - М., 2001
4. Мұқанов М.М. Педагогикалық психология очерктері. - А., 1992. – 85 с.

УДК ӘӨЖ 359.015

Сагынбаева Дидар Оралбековна

«педагогика және психология» кафедрасының магистранты
«Тұран-Астана» Университеті,
Астана қаласы, Қазақстан Республикасы

ЖОО СТУДЕНТТЕРДІҢ ӨЗБЕТИНШЕ ЖҰМЫСТАРЫН ҰЙЫМДАСТЫРУ АРҚЫЛЫ КӘСІБИ ҚҰЗЫРЕТТІЛІКТЕРІН ҚАЛЫПТАСТЫРУ

ФОРМИРОВАНИЕ ПРОФЕССИОНАЛЬНЫХ КОМПЕТЕНЦИЙ СТУДЕНТОВ ВУЗОВ ЧЕРЕЗ ОРГАНИЗАЦИЮ САМОСТОЯТЕЛЬНОЙ РАБОТЫ

FORMATION OF PROFESSIONAL COMPETENCIES OF UNIVERSITY STUDENTS THROUGH THE ORGANIZATION OF INDEPENDENT WORK

Аннотация. Мақалада ЖОО студенттердің өз бетінше жұмыстарын ұйымдастыру арқылы кәсіби құзыреттіліктерін қалыптастыру көрсетілген.

Түйінді сөздер. «Өзіндік жұмыс», «өзіндік жұмысты ұйымдастыру», «кәсіби құзыреттілік»

Аннотация. В статье описаны формирование профессиональных компетенций студентов вузов через организацию самостоятельной работы.

Ключевые слова. "Самостоятельная работа", "организация самостоятельной работы", «профессиональная компетентность»

Annotation. The article describes the formation of professional competencies of university students through the organization of independent work

Keywords. «Independent work», «organization of independent work», «professional competence».

ЖОО-дағы үлкен міндеттердің бірі болашақ мамандарды өз бетімен жұмыс істей білуге, өз бетімен білім ала білу дағдысын дамытуға және тұлғалық қасиеттерін қалыптастыруға бағытталған.

Жоғары мектептерде жұмыс істейтін оқытушылардан өмірдің өзі студенттермен өзара әрекет барысын ұйымдастыруды өзгертуді талап етіп отыр. Оқытушы тек сұраққа жауап беріп, белгілі бір тапсырмаларды орындап қана қоймай, оқытуда ақыл-ойлық инициатива көтере алатын, өз ойын білдіре алатын интеллигенцияны даярлауда қоғамдық дамудың әлеуметтік талаптарын ескере білуі қажет. Студенттің өздік жұмыс істей алуы үшін қазіргі оқытушынен тек өз пәні бойынша білімі емес, жоғары психология-педагогикалық мәдениет, оқыту процесінде студентпен өзінің арасындағы бірлескен

жұмысты ұйымдастырудың әртүрлі әдістері мен формаларын меңгеруді талап етеді. Оқытушының ең басты қасиеттерінің бірі – студенттің өздік жұмыс жасай алуын ынталандыра білу іскерлігі .

Қазіргі жоғары мектептегі оқу процесін жетілдіру екі негізгі аспектіні қамтиды: білім беру мазмұнын жетілдіру және жаңа білім беру технологияларын енгізу.

Білім беру технологиялары оқытудың түрлі құрылымдық деңгейлерінде қызмет ете алады: жұмыстың жекелеген түрлері деңгейінде (түсініктеме берілетін жазба технологиясы, белгілі бір тапсырма типін шешу технологиясы), сабақ және басқа да оқытуды ұйымдастыру формасы деңгейінде (сабақты кіріктіріп өткізу технологиясы), педагогикалық жүйелер деңгейі (педагогикалық жүйе технологиясы), тұтастай алғанда оқыту деңгейінде (бұл жалпы оқыту технологиясы деп аталады) [1].

Өзіндік жұмысты ұйымдастыру үшін технологияларды таңдаудың басты ерекшелігі – студент тұлғасына, оның бейімдері мен қабілеттеріне, сол сияқты шығармашылық өзін-өзі іске асыруға сұранысына сүйену болып табылады.

П.И. Пидкасистый өзіндік жұмысты шәкірттің танымдық іс-әрекетін жетілдіру құралы ретінде қарастырады [2].

А.А. Вербицкий пікірінше, танымдық іс-әрекеттің жемісті өтуіне бірнеше факторлар: өзін-өзі ұйымдастыру дағдылары, іскерлік қарым-қатынас және қатысушылардың іс-әрекетке дайындығының деңгейі әсер етеді [3].

Н.Ж. Құрманова: «...Студенттің танымдық іс-әрекеті репродуктивтік және продуктивтік сипатқа ие. Оқу міндетіне байланысты студент әр-түрлі ақыл-ой әрекеттерін жасайды (жаттап алады, қайта жаңғыртады, талдайды, қорытады, шешеді және т.б). Оқу міндеттерін (сұрақтар қою, тапсырмалар беру және т.б) өзгерту жағымен оқытушы студенттерді әр түрлі ақыл-ой әрекеттеріне ынталандырады», - дейді [4].

Бұл зерттеулерге шолуымыздың түйіні: жүйелі түрде дұрыс ұйымдастырылған оқу-танымдық іс-әрекет нәтижесінде студенттің білімі, біліктілігі кеңейіп, интеллектуалдық мүмкіндіктері мен шығармашылық дербестігі дамиды.

Оқыту процесі екі жақты процесс болғандықтан, студенттердің өзіндік жұмысы міндетті түрде оқытушының басшылығымен, сонымен қатар студенттердің дербестігін, олардың қызығып, өз ықыласымен жасайтын әрекетін де керек етеді. Осыған байланысты студенттердің өзіндік жұмыстарының ерекшелігі – олардың ықыласы және өз еркімен әрекет жасауына байланысты болады.

Студенттердің өзіндік жұмысының маңызын толығырақ түсіну үшін, оның атқаратын функциясы мен міндеттерін атап өткен жөн. Олар:

1. Студенттердің белсенділік, дербестік қасиетін мейлінше арттыру.
2. Олардың алған білімінің саналылығы мен беріктігін қамтамасыз ету.
3. Студенттерді оқуға қажетті біліктер мен дағдыларды қалыптастыру.
4. Студенттердің таным, ақыл-ой қабілеттерін дамыту.
5. Студенттерді дербес білім алуға әзірлеу.
6. Студенттердің оқуға ынтасын арттырып, үлгермеушілікті болдырмауға әсер

ету.

Демек, студенттердің оқу-танымдық іс-әрекетін белсендіруде өзіндік жұмыстың маңызы зор.

Студенттің өзіндік жұмысын ұйымдастыру принциптері (белсенділіу принципі, жеке тұрғыдан келу принципі, көрнекілік принципі, жүйелілік принципі, бірізділік принципі және үй тапсырмасының мөлшері), оларды жүзеге асрудың шарттары болып табылады.

СӨЖ ұйымдастыру технологиясы өзіндік жұмыс мақсатымен, мазмұнымен анықталады және ол келесі компоненттерді өзіне қосады; субъект диагностикасы; іс-әрекет мақсатын қою; уақытты және тапсырмаларды бөлу; орындаушыларға нұсқау беру; студенттердің іс-әрекетін мадақтау; аралық бақылауда түзету; өзіндік жұмыстың қорытындысын жасау. жоспарлау

Студенттің өзіндік жұмысының функциялары еңбек дағдыларымен еңбек іскерліктерін дамытады.

СӨЖ-ын ұйымдастыру формасын жіктеу 3 топтан тұрады: СӨЖ-ын ұйымдастыру формасы (білімнің алғашқы меңгерілуіне бағытталған); СӨЖ-ын ұйымдастыру формасы (білімді жетілдіруге, іскерлікті және дағдыны қалыптастыруға бағытталған); СӨЖ-ын бақылаудың формасы.

СӨЖдың ұйымдастырудың ақпараттық-дамушылық формасы (мәліметтердің ақпараттық базасымен өздік жұмыс). СӨЖ-ын ұйымдастырудың проблемалық-ізденушілік формасы (зерттеушілік сипаттағы тапсырмалар, ғылыми немесе проблемалық хабарлар). Шығармашылық өздік жұмыстар (шығармалар, эссе), көлемі шағындау ақпараттық құнды құжаттар (библиографиялық тізім, жарнамалық көріністер, диаграммалар) [5].

Қазіргі кезде негізі болып студенттердің өзіндік оқу және шығармашылық іс-әрекетін ұйымдастырудың әртүрлі тәсілдері табылатын өзіндік жұмыстың жүйесін жасау және енгізу (оқытудың рейтингілік жүйесі аясында) ерекше көкейкесті болып отыр. Осыған байланысты әр студент тұлғасының дамуы мен оның кәсіби құзыреттілігін қалыптастыруда өзіндік оқу іс-әрекетінің ролі мен маңызы арта түседі.

Студенттердің өзіндік жұмысының ұйымдастырудың дәстүрлі емес формаларына жататындар:

- информациялық дамытушы формасы.
- студенттің өзіндік жұмысын ұйымдастырудың мәселелік-ізденушілік формасы (бұнда берілетін тапсырма ғылыми зерттеу жұмыстары, баяндау, хабарлау).
- жеке шығармашылық жұмыстар (мазмұндамама, эссе жазу).

Жоғары мектептің оқу процесінде тұлғаны дамытушы педагогикалық есептерді пайдалану қажет. Бұл жерде әр түрлі педагогикалық процестерді (шындық немесе ойдан құрастырылған), құбылыстарды және педагогикалық іс-әрекет түрлерін имитациялайтын есептер пайдаланылады. Оларды неғұрлым тиімді шешу үшін ситуациялық және имитациялық ойындарды, ми шабуылы әдісін, логикалық әдістерді, эмпатия әдісі, т.б. қолдану ұсынылады. Студенттердің есептермен жұмысының барлық кезеңдеріндегі әрекеті табысты болуы үшін оқытушы біріккен жұмыс кезінде оқу жетістігі жағдаятын дамытуға әсер ететін оң эмоциональдық фонды қамтамасыз етеді [6].

Білім алушының жеке бастық ерекшеліктерін есепке ала отырып, оқу процесін ұйымдастыруды, әрбір білім алушы студенттің потенциалды мүмкіндіктерін таратуға қолайлы жағдай жасау мүмкіндігін – *оқытуды жекелеу* дейміз. Студенттің оқу әрекетін білімнің мазмұны, формасы, әдістер, көлемі арқылы ұйымдастыруды – оқытудағы дифференциация деп атайды. Бұл жағдайда әр студенттің білімді меңгеруіне оптимальді жағдай жасалады.

Өзіндік жұмыстың мониторингісінің психологиялық-педагогикалық мәні студенттердің оқу іс-әрекетін ұйымдастыру мен түзетуден, қиыншылықтар туындаған жағдайда көмек көрсетуден тұрады. Өзіндік жұмыс нәтижелерін оқыту процесін тиімді басқару талаптарын іске асыру үшін қажет. Оның көмегімен біз білім алушының бастапқы білім деңгейін анықтаймыз және одан әрі оқыту процесі барысында тұлғалық өсімі туралы ақпарат аламыз.

Әр жеке алынған студенттің білім сапасын сараптаудағы даралық тұрғыдан келу талабы дайын жауапты басқа студенттерден көшіруді, сол сияқты бақыланатын өзіндік жұмыс тапсырмаларын топтық орындауды болдырмауды қамтамасыз етеді. Бұл студенттер тезаурусына байланысты күрделілігі жағынан өзгеріп отыратын тапсырмалардың көптүрлілігі және тұлғалық бағдары арқылы қамтамасыз етіледі. Бұл жерде есте ұстайтын жайт – оқытушының студенттің жағымсыз тұлғалық қасиеттерін көрсететін бағасы көпшілік алдында жария етілмейді. Студенттердің өзіндік жұмысына жетекшілік етуде оқытушы мен студенттердің жеке әңгімелесуі үлкен роль атқарады. Тұрақты кеңестер білім алушымен кері байланысты қамтамасыз етеді және қажет болған жағдайда жеке студент немесе нақты топқа қатысты оқу процесін ұйымдастыруға тез түзету енгізуге мүмкіндік береді.

Қолданылған әдебиеттер:

1. Кусаинов А.К. Система высшего образование в США. В кн.; Сравнительная педагогика учебник для педагогических вузов. Алматы 2005. С.103-117
2. Пидкасистый П.И. Самостоятельная познавательная деятельность школьников в обучении. Теория экспериментального исследования. – М.: Педагогика, 1980. – 212 с.
3. Вербицкий А.А. Активное обучение в школе. - М.: Высшая школа, 1991. – 207 с.
4. Құрманова Н.Ж. Қазақ мектептерінде сөз тіркесі синтаксисін дамыта оқыту технологиясының ғылыми-әдістемелік негіздері. Автореф. дис. ... п.ғ.д.: 20.11.04. – Алматы, 2004. – 51-б.
5. Смирнов С.Д. Педагогика и психология высшего образования: от деятельности к личности. – М.: Изд-во «Академия», 2001. – 303 с.
6. Юшко Г. Н Организация самостоятельной деятельности студентов в современных формах высшего образования. – Ростов-на-Дону: Изд-во РГУ, 2000.

УДК 343.13

Умирбаев Санжар
«Ақпараттық технологиялар» кафедрасының студентті
Тұран-Астана университеті
Нұр-Сұлтан қаласы, Қазақстан Республикасы
Ғылыми жетекшісі:
Техника ғылымының магистранты
Аға оқушы **Жеңісхан Г**

ЖАСАНДЫ ИНТЕЛЛЕКТ ПЕН РОБОТТАРДЫҢ ДАМУЫ

РАЗВИТИЕ ИСКУССТВЕННОГО ИНТЕЛЛЕКТА И РОБОТОВ

DEVELOPMENT OF ARTIFICIAL INTELLIGENCE AND ROBOTS

Аннотация. Ғылым мен техниканың дамуы мен прогресі қазіргі заманғы адамдардың күнделікті өмірін барған сайын ыңғайлы етіп, озық технология адамзат қоғамының үздіксіз дамуын толық қуатпен қамтамасыз етті. Сансыз заманауи технологиялар бар. Көптеген адамдар компьютерлер адам өміріне шексіз ыңғайлылық әкелді деп есептейді. Компьютерлік технологияның жетістіктері негізінен екі жағынан көрініс табады: бірі халыққа пайдалы болса, екіншісі өндіріс пен қызмет көрсету саласының дамуына ықпал етеді.

Түйінді сөздер. Компьютер, жасанды интеллект, роботтар, Ғылым
Технология.

Аннотация. Развитие и прогресс науки и техники сделали повседневную жизнь современных людей все более и более удобной, а передовые технологии предоставили весь потенциал для непрерывного развития человеческого общества. Существует бесчисленное множество современных технологий. Многие люди считают, что компьютеры принесли бесконечное удобство в жизнь человека. Достижения компьютерных технологий в основном отражаются в двух направлениях: одно приносит пользу населению, а другое способствует развитию производства и услуг.

Ключевые слова. Компьютеры, искусственный интеллект, роботы, наука,

технология.

Abstract. The development and progress of science and technology have made the daily lives of modern people more and more convenient, and advanced technology has provided the full potential for the continuous development of human society. There are countless modern technologies. Many people believe that computers have brought endless convenience to human life. The achievements of computer technology are mainly reflected in two ways: one is beneficial to the population, and the other contributes to the development of production and services.

Keywords. Computers, artificial intelligence, robots, science, Technology

Әлеуметтік экономиканың қарқынды дамуымен қазіргі ақпарат ғасырында жасанды интеллект пен робототехника маңызды зерттеу саласына енді.

Көптеген адамдардың санасында роботтар туралы белгілі бір түсінік бар. Бірақ бұл тұжырымдама,

Ғылыми фантастика мен адамдардың қиялын сипаттау арқылы көбірек алынады.

Жасанды интеллект пен роботтардың дамуы бірін-бірі толықтырып отырады. Қазіргі уақытта роботтарды зерттеуді дамыту үшін интеллекті жоғары роботтарды өсіру серпінді бағыт болып табылады. Бұл мақалада үш жағынан егжей-тегжейлі қарастырылған: жасанды интеллекттің тарихы, жасанды интеллекттің дамуында кездесетін қиындықтар және робототехника саласындағы жасанды интеллекттің дамуы.

Жасанды интеллект те, роботтар да 20 ғасырдың ортасынан бастап пайда болған компьютер саласына жатады.

Анықтама тұрғысынан оны түсіну өте қарапайым, бірақ өнеркәсіптік интеллект пен роботтарды анықтау қиынырақ.

Жасанды интеллект пен робототехниканың зерттеу процесінде ол көптеген пәндерді қамтыды, сондықтан олардың дамуы жоғарғы оқу орындарынан бөлек мектеп оқушыларына да сабақ ретінде қарастырылды. Көптеген жағдайларда көптеген адамдар, жасанды интеллект пен роботтардың анықтамаларын шатастырады, олар бір нәрсе туралы айтып жатыр деп ойлайды. Бірақ іс жүзінде жасанды интеллект роботтарға қарағанда күрделірек. Жасанды интеллект компьютерлік қосымшалар арқылы адам миының ойлауы мен интеллектіндіру болып табылады; ал роботтар адамның мінез-құлқына көбірек ұқсайтын және адамның мінез-құлқына еліктейтін машиналардан жасалған адамдарды жасау үшін белгілі бір технологияларды қолдану болып табылады.

Студенттер үшін бұл екеуінің анықтамалары мен айырмашылықтарын егжей-тегжейлі және терең түсіндіріп қана қоймай, сонымен бірге екеуінің көне дәуірден қазіргі уақытқа дейінгі дамуы мен қазіргі жағдайын түсіндіру қажет. Сонда ғана олар болашақтағы зерттеулерге теориялық негіздеме жасау және өзіміздің ғылым мен техникамызға үлес қосуға әрқашан дайын болу керек екенін түсінеді.

Жасанды интеллект туралы айтатын болсақ, пайда болу уақыты 20 ғасырдың ортасынан басталады. 1956 жылы Дартмут колледжінде өткен конференцияда әлемде «жасанды интеллект» сөзі ресми түрде пайда болды және ғалымдар осы уақыттан бастап интеллектуалды зерттеу жолын шынымен түсеіне бастады. Ғалымдардың зерттеулері арқылы 10 жыл ішінде жасанды интеллект дамудың алғашқы шарықтау шегіне жетіп, компьютерлер қоғамның әртүрлі салаларында қолданыла бастады. Сондай-ақ осы құбылыс

арқылы математика мен жаратылыстану бағыттарында да қосымшалар көптеген ғалымдарға үміт сыйлады. Сондықтан да бірте-бірте ірі жобаларда да жүзеге аса бастады.

Осы үш жағдайдың сәттілігі жасанды интеллекттің зерттеу нәтижелерін көрсетеді және олардың зерттеу нәтижелері уақыт өткен сайын жаңарып отырады. Әлеуметтік экономика дамып, адамдар интеллектуалды ғылым мен техникаға көбірек ақша, технология және энергияны салуда. Бұл әрине жақсы көрсеткіш.

Қазіргі уақытта мемлекетімізде жасанды интеллект қарқынды даму сатысында және көптеген жасанды интеллект компаниялары бірінен соң бірі пайда бола бастады. Компания құрылғаннан кейін оны салыстырмалы түрде ірі халықаралық IT-компаниялар белсенді

түрде сатып алды. Міне бұдан Желілік индустриядағы қатаң бәсекелестік артыдада ,жасанды интеллект жоғарғы деңгейге көтерілді ,

жасанды интеллекттің дамуымен табиғи тілді өңдеу, интеллектуалды роботтар, виртуалды жеке көмекшілер,қимыл әрекет арқылы басқару сияқты көптеген жаңа салалар пайда болды. Интернеттегі және ведомстволық статистикадағы есептерге сәйкес, жасанды интеллект индустриясы бүкіл әлем елдері үшін 21 ғасырда инвестиция мен кәсіпкерлік , бәсекелесу үшін маңызды таңдау болды.

Жасанды интеллект сапалы секіріс жасады.Алғашқы роботтардан қазіргі автоматты басқару жүйесінің технологиясына дейін бұл жасанды интеллект жетістіктері өмірдің барлық салаларында біртіндеп пайда болды. Заманның дамуына ілесу үшін көптеген компаниялар жасанды интеллект технологиясына мән беріп, оны корпоративтік басқаруда қолдана бастады, мысалы, пайдаланушылар таңдаған элементтерге ұқсас элементтерді таба алатын визуалды іздеу және бөлшек сауда талдауы қоса бастады. Дүкендегі ең көп баратын аймақтарды бақылайды Жасанды интеллект технологиясында қолданылған. Жасанды интеллект ыңғайлы болғандықтан кәсіпорындар пайдаланады.Кәсіпорындар үшін басқаруды ақпараттандырудың дамуын жеделдету ыңғайлылықтың көрінісі болып табылады.Жасанды интеллект қауіпсіздіктің де артықшылығына ие.Жасанды интеллект технологиясын қолданатын кәсіпорындарды дәстүрлі кәсіпорындармен салыстырмалы түре бөліп қарастыратын болды.

Сонымен қатар ,жасанды интеллект адам ресурстарын тұтынуды азайтуда рөл атқарды.Мысалы, қауіпсіздікті қорғауда жасанды интеллектті қолдану да тамаша болды, сондықтан компаниялар қауіпсіздік қызметкерлерін азырақ жалдайды. Кәсіпорындар үшін шығындарды үнемдеумен қатар, жасанды интеллект технологиясы кәсіпорындардың бизнесін басқаруды одан да жақсырақ көрсеткішке жеткізді.

Жасанды интеллект адамдардың өмірімен тығыз байланысты.Күнделікті өмірде саусақ ізін тану жасанды интеллекттің бір түрі ретінде қарастырылады.Саусақ ізін тану кеңінен қолданылады.Адамдар саусақ ізін тану технологиясының қолданбасын ұялы телефондарда саусақ ізін тану сияқты көптеген жағдайларда көре алады. , адамдар енгізуді қажет етпеуі үшін Құпия сөзді ұялы телефонды ашып, төлем жасау үшін пайдаланды.Енді жеке куәлікке өтініш беру үшін саусақ ізін тану қажет немесе саусақ ізін анықтау арқылы үй есігін тікелей ашу үшін қолданып жүр . Саусақ ізін танумен қатар, жасанды интеллект смарт үй түріндегі халықтың көру өрісіне де енді.Ақылды үйлер ыңғайлы. Енді адамдар жасанды интеллектпен сөйлесу арқылы үйдегі электр қосқыштарын тікелей басқара алатын болады. Бұрынғымен салыстырғанда адамдар энергияны және уақыттыда үнемдейді. Ақылды үй жасанды интеллект пен күнделікті өмірдің тамаша интеграциясының көрінісі деп айтуға болады және оны жұртшылық арасында жақсы сұранысқа ие болды.

Білім беруде жасанды интеллектті қолдану да көпшіліктің назарын аударды.Кейбір шалғай аудандар мұғалімдердің дәрістерін интернет арқылы көре алады, ал студенттер мұғалімдердің жоқтығынан білім ала алмай қалмайтын болды. Big data технологиясы білімнің гүлденуіне мүмкіндік береді. Бір сөзбен айтқанда, жасанды интеллекттің пайда болуы адамдардың өмірін жеңілдетіп, жақсарта түсті.

Әлеуметтік экономиканың үздіксіз дамуымен жасанды интеллект кәсіпорындарда кеңінен пайдалануда.Оны жұмыста үлкен деректерге сүйене отырып басқаруға болады, ал жұмыс тиімділігін сапалық арттыруға болады. басқаруда тиімді басқару үшін ресурстарды тиімді пайдалану, осылайша ақпараттың құндылығын көрсетеді, жұмысты тиімді ойнайды және тиімділігін арттыру

Шынайы өмірде жасанды интеллекттің арқасында адамдардың танымдық әдістері мен өмір салты өзгерді. Ғалымдар жасанды интеллект пен компьютердің тамаша үйлесіміне үлкен мән береді.Барлығы жасанды интеллектпен роботтарды зерттеуді маңызды сала ретінде қарастырады.Жасанды интеллект роботтары деп аталатындар адамның мінез-құлқы мен ойлауына еліктей алатын ұқсас роботтар болып табылады.

Жасанды интеллекттің дамуы айтарлықтай болғанымен, болашақта болжауға

болмайтын мәселелер әлі де кездесуі мүмкін. Жасанды интеллект белгілі бір салалардағы адамдарды алмастыра алады, бірақ өнер туындысы саласы сияқты шығармашылық салаларында алмастыру қиын.

Роботтың істейтіні тек адамның мінез-құлқын имитациялау болып табылады. Бұл қарапайым мінез-құлқын роботтарын жасау қиын емес, бірақ қиындығы шахматтан әлем чемпиондарына қарсы ойнай алатын интеллектуалды робот жасау мүмкін емес сияқты, роботтарға адамдық ойлау мен интеллект бере алмауында.

Жасанды интеллектті роботтарда қолдану негізінен екі жағынан қарастырылады. Біріншісі – жасанды интеллект жүйелерін біріктіру, екіншісі – көп ақпарат жинау. Мұның мақсаты - пайдалану жылдамдығын жоғарылату үшін компьютер мен жүйені біріктіру. Түсіну керек нәрсе, бір жүйе компьютерді дамытуға және жетілдіруге мүмкіндік бермейді. Төтенше жағдайларға жауап беру және шешу үшін компьютерде бір уақытта бірнеше жүйе болуы керек, содан кейін «ойлау» болуы керек. Роботтар үшін, Multi - ақпарат жинау өте маңызды. IT-жүйелерді қолдану арқылы білімнің кең ауқымын алу үшін білім жүйелі түрде ұйымдастырлуы керек. Осылайша роботтың интеллектісі жетілдіріледі.

Жоғарыда келтірілген мәлімдемелерге сүйене отырып, біз жасанды интеллекттің дамуы әлі де салыстырмалы түрде бұрмаланған екенін көреміз. 20 ғасырдың ортасынан бастап қазіргі уақытқа дейін ол үш шарықтау шегін бастан өткерді, сонымен қатар көптеген тоқырау кезеңдерін бастан өткерді. Маңызды ұстаным және алдағы дамуда да бағаланады. Қортындылай келсек, Қазақстанда жасанды интеллекттің дамуы Еуропаның дамыған елдерімен салыстырғанда әлі де болса артта қалды. Жасанды интеллект роботтарының дамуы елдің технологиялық және экономикалық дамуының маңызды нышаны болып табылады, сонымен қатар оның болашақ әлеуметтік-экономикалық дамуы мен қазақстан әлемдегі мәртебесі үшін де үлкен маңызы бар.

Сондықтан Қазақстан интеллектуалды роботтарды дамытуға үлкен мән беруі керек. Қазақстан нақты даму мақсаттары болуы және халықаралық жағдайды нақты түсінуі керек, тиісті техникалық таланттарды дамытып, жасанды интеллект технологиясын тиімді пайдаланып, Қазақстан мен әлем арасындағы жасанды интеллект айырмашылығын азайту керек. Елдің және ғылыми-техникалық таланттардың қолдауы мен күш-жігері арқылы Қазақстанның ақылды роботтарының дамуы жаңа деңгейге, жаңа биікке көтеріліп, болашақ даму үдерісінде маңызды рөл атқаруымыз керек.

Менің ойымша, болашақта компьютерлік жасанды интеллект технологиясы да жақсырақ бағытта дами алады деп ойлаймын. Жасанды интеллекттің өркениеттік бағытта дамуын болжауға болады. Сондықтан да жасанды интеллект парасатты түрде дамуы үшін қоғам оның дамуына объективті қарауы керек.

Қолданылған әдебиеттер:

1. Стюарт Рассел, Питер Норвиг. Искусственный интеллект. Современный подход. // Учебник, второе издание, Санкт-Петербург, 2016. – 258 с.
2. www.swi-prolog.org. Официальный сайт разработчиков транслятора SWIProlog.
3. О.Е.Масленникова, И.В.Попова. Основы искусственного интеллекта: учеб. пособие / О.Е.Масленникова, И.В.Попова. – Магнитогорск: МаГУ, 2008. – 282 с.
4. Turing Alan «Computing Machinery and Intelligence». //Mind LIX (236): 433-460, doi: 10.1093/mind/LIX.236.433
4. И.А.Бессмертный. Искусственный интеллект. // – СПб: СПбГУ ИТМО, 2010. – 132 с.
5. Клоксин У., Меллиш К. Программирование на языке Пролог // [PDF] <https://www.twirpx.com>

ҚЫЛМЫСТЫҚ ІСТЕР БОЙЫНША ІС ЖҮРГІЗУ КЕЗІНДЕГІ ХАЛЫҚАРАЛЫҚ ЫНТЫМАҚТАСТЫҚТАҒЫ ЗАҢНАМАНЫҢ СИПАТТАМАСЫ

ХАРАКТЕРИСТИКА ЗАКОНОДАТЕЛЬСТВА В МЕЖДУНАРОДНОМ СОТРУДНИЧЕСТВЕ ПРИ ПРОИЗВОДСТВЕ ПО УГОЛОВНЫМ ДЕЛАМ

CHARACTERISTICS OF LEGISLATION IN INTERNATIONAL COOPERATION IN CRIMINAL PROCEEDINGS

Аннотация. Қазақстан Республикасы халықаралық қатынастардағы халықаралық құқық субъектісі болып табылады. Халықаралық құқық субъектілігін іске асыру үшін қылмыстық істер бойынша өзара құқықтық көмек көрсету бойынша мемлекетаралық қатынастарда ынтымақтасу қажет. Алайда, Қазақстан Республикасы тікелей қатысатын шарттарда құқықтық көмек туралы түсінік жоқ, бірақ оның әрекеттері санамаланған.

Түйінді сөздер. Халықаралық қатынас, халықаралық құқық, қылмыстық істер, құқықтық көмек, ынтымақтасу, халықаралық шарттар.

Аннотация. Республика Казахстан является субъектом международного права в международных отношениях. Для реализации международной правосубъектности необходимо сотрудничать в межгосударственных отношениях по оказанию взаимной правовой помощи по уголовным делам. Однако в договорах, где непосредственно участвует Республика Казахстан, понятия о правовой помощи нет, но перечислены ее действия.

Ключевые слова. Международные отношения, международное право, уголовные дела, правовая помощь, сотрудничество, международные договоры.

Abstract. The Republic of Kazakhstan is a subject of international law in international relations. In order to realize international legal personality, it is necessary to cooperate in interstate relations to provide mutual legal assistance in criminal matters. However, in the agreements where the Republic of Kazakhstan is directly involved, there is no concept of legal assistance, but its actions are listed.

Keywords. International relations, international law, criminal cases, legal assistance, cooperation, international treaties.

Интеграциялық процестердің белсенді дамуы және кіру және шығу тәртібі айтарлықтай жеңілдегендіктен қылмысқа қарсы күрес бойынша белсенді халықаралық ынтымақтастық басталды. Бұл тақырып ауқымды сипатқа ие болады. Барлық дамыған елдерде қылмыстың өсуі байқалады. Халықаралық сипаттағы қылмыстар саны артып келеді. Халықаралық қылмыстарға басқа мемлекеттердің аумағындағы қылмыстар, қылмыстық әрекеттен түсетін кірістерді шетелге ауыстыру, есірткінің, қарудың, мәдени құндылықтардың заңсыз айналымы, адамдардың заңсыз көші-қоны жатады.

Халықаралық қылмыстық әлем тарапынан адамзатқа төніп тұрған террористік актілер, басқа да қатерлер мен сын-қатерлер әлемдік қоғамдастықта басты алаңдаушылық туғызып отыр. АҚШ Мемлекеттік департаментінің статистикасы бойынша тек 2010 жылы 72-ден астам елде 11604-ке жуық террористік акт жасалды, онда кем дегенде 49901 адам зардап шекті, оның ішінде 13186-дан астам адам қаза тапты. Шабуылдардың ең көп саны Оңтүстік

Азияда тіркелді. Төртінші жыл қатарынан көптеген құрбандар бар. Өлтірілген адамдардың жартысынан көбі бейбіт азаматтар, 600-ден астамы балалар болды. Террорлық шабуылдардың ең үлкен түрі қарулы қақтығыстар болды.

Бүгінгі таңда әлемдегі бірде-бір ел заманауи қауіптердің (терроризм, діни экстремизм, есірткі трафигі, ұйымдасқан қылмыс, заңсыз көші-қон, жаппай қырып-жою қаруын тарату) алдын ала алмайды. Бұл тиімді ұлттық, аймақтық және жаһандық қауіпсіздік жүйелерін құруды қажет етеді.

Халықаралық қауымдастық әзірлеген құжаттар қылмыстық сот төрелігі мәселелерін қамтиды. Кеден одағы елдері құқықтық интеграция процесіне қатысады. Бұл процесс ұлттық заңнаманы ұлттық құқықтық жүйе саласындағы және елдің құқық қорғау органдарының қызметіндегі осы стандарттарға жақындатуға мүмкіндік береді.

Халықаралық құқықтық актілердегі мінез-құлық адам құқықтары саласындағы ұлттық заңнама актілерін мемлекеттің қабылдауы мен қабылдауы үшін қажет. Бұл процесс қылмыстық іс жүргізу құқығында да, халықаралық заңда да кездеседі.

Мемлекетаралық шарттардың екі түрі бар:

* халықаралық сипаттағы қылмыстарға қарсы күрес туралы конвенциялар;

* азаматтық және қылмыстық істер бойынша құқықтық көмек туралы шарттар.

Үкіметаралық шарттар Халықаралық сипаттағы қылмыстың жекелеген түрлеріне қарсы күрес жөніндегі екіжақты келісімдер және салық заңнамасын бұзушылықтарға қарсы күрес саласындағы ынтымақтастық және ақпарат алмасу туралы келісімдер болып саналады.

Осы шарттар салық заңнамасын бұзушылықтарға қарсы күрес саласындағы ынтымақтастық және ақпарат алмасу үшін пайдаланылады. Ынтымақтастық мынадай түрлерде болады: көрсетілген қылмыстарды жасайтын адамдар туралы деректер алмасу; дайындалып жатқан және жасалған қылмыстар туралы, сондай-ақ оларды жасау тәсілдері туралы ақпарат алмасу; тиісті мамандармен және технологиялармен алмасу және т. б.

Орталық органдар арқылы тараптарға құқықтық көмек көрсету туралы мәселелер өтеді. Осылайша, тараптар бір-бірімен өзара әрекеттеседі. Елдің ішкі істер органдарына құқық қорғау органдарынан құқықтық көмек көрсету туралы өтініш келіп түскен кезде прокуратура елдің Бас прокуратурасын хабардар етуге және одан әрі нұсқауларды күтуге міндетті.

Құқықтық көмек туралы шартқа қол қойылмаған жағдайларда ынтымақтастық дипломатия жолымен жүзеге асырылады.

Бірінші кезекте құқықтық көмек көрсету туралы сұрау салу (тапсырма, өтінішхат, өтініш) жүргізіледі, онда мыналар көрсетіледі::

* сұралған мекеменің атауы;

* құқықтық көмек сұралатын істің атауы;

* тараптардың, куәлардың, күдіктілердің, сотталушылардың, сотталғандардың немесе жәбірленушілердің аты-жөндері, олардың тұрғылықты және тұратын жері, азаматтығы, кәсібі, сондай-ақ туған жері мен күні және мүмкіндігінше ата-аналарының тегі мен аты-жөндері;

* заңды тұлғалар үшін-олардың атауы және орналасқан жері;

* тапсырманың мазмұны, сондай-ақ оны орындау үшін қажетті басқа да мәліметтер;

* жасалған іс-әрекеттің сипаттамасы және саралануы және егер іс-әрекет нәтижесінде келтірілген залал мөлшері туралы деректер.

Құқықтық көмектің бірнеше түрлері бар:

* құжаттарды тапсыру;

* мекенжайлар мен басқа да деректердің қалыптасуы;

* қылмыстық қудалауды жүзеге асыру;

* адамдарды іздеу;

* ұстап беруді қамтамасыз ету үшін адамды қамауға алу. Бұл әрекет ішкі заңнамаға сәйкес қолданылады. Егер адамды ұстап беру мүмкін болмаса, оны осы тапсырма бойынша қамауға алуға болмайды;

- * тінту, алу, алу жүргізу;
- * сараптама өндірісі;
- * заттарды беру;
- * айыпталушыларды, куәгерлерді, жәбірленушілерді, сарапшыларды, процеске қатысы бар басқа адамдарды сұрау салушы мемлекетке шақыру және олардан жауап алу;
- * бас бостандығынан айыруға сотталғандарды өздері азаматы болып табылатын мемлекетте жазасын өтеу үшін беру. Бұл әрекет шетелдік сот үкім шығарған адамдарды беруден тұрады;
- * шетелдік соттардың үкімдерін бастапқы елде тану.

Егер Кеден одағы елінде шетелдік сот үкімінің шарты болса, онда ол осы елдің соты шығарған шарт ретінде қаралуы мүмкін.

Бұл қызмет 1980 жылдан бастап жүзеге асырылады және өз қызметін БҰҰ қылмыстың алдын алу және қылмыстық сот төрелігі жөніндегі комиссиясы (1992 жылға дейін - қылмыстың алдын алу және оған қарсы күрес жөніндегі БҰҰ комитеті), БҰҰ конгрестері жалғастырады қылмыстың алдын алу және құқық бұзушылармен жұмыс істеу бойынша [1, 40-бет].

Комитет БҰҰ Бас Ассамблеясымен мақұлданған қылмысқа қарсы күреске бағытталған жоспар әзірледі (1977 жылғы 8 желтоқсандағы 32/58 қарарымен). Оған "қылмыстық сот төрелігін іске асырудың нұсқаулары мен нормалары" тарауы енгізілген, онда БҰҰ-ның басты міндеттерінің бірі "ұлттық заңнамаға кеңінен енгізу үшін нұсқаулар" әзірлеу болуы керек [2].

Бес жылда бір рет қылмыстың алдын алу бойынша БҰҰ конгрестері өткізіледі. Бірінші конгресс 1955 жылы Женевада өтті. КСРО II Конгресстен бастап олардың жұмысына қатысты. КСРО қылмысқа қарсы тұрудың "БҰҰ стратегиялық жоспарын" әзірлеуде және іске асыруда маңызды рөл атқарды [2].

Декларация және қарар ұсынымдық сипаттағы халықаралық құжаттар тобына жатады. Олар қол қоюға және ратификациялауға жатпайды, сондықтан олардың міндетті заңды күші жоқ.

И. И. Лукашук егер қарардың заңды күші болмаса, онда ол ешқандай міндеттіліктен айырылмайды және ұсыныстар болып табылады. Ұйымдардың жарғыларында әрбір мүше өз міндеттемелерін орындауға адал болуға, Жарғының мақсаттары мен қағидаттарын жүзеге асыруға қол жеткізуге міндетті делінген. Қаулыларды орындау заңды күші болмаса да, Жарғы бойынша міндеттемелерді орындауды білдіреді [3, 328-бет].

Қылмыс жасаған адамдарды ұстап беру, яғни экстрадициялау сұрау салынатын мемлекеттерге құқықтық көмек көрсетудің маңызды түрлерінің бірі болып табылады. "Aut dedere aut iudicare" принципі (қылмыс жасаған адам ұсталған елде немесе қылмыс жасаған елде қатаң жазаға тартылуы керек) экстрадицияның негізі болып табылады [4, 156].

Шығару институтының тамыры терең. 1764 жылы Құқықтық ойдың классигі ч. Беккариа өзінің "қылмыстар мен жазалар туралы" кітабында осы мәселеге жеке параграф арнады: "қылмыскерді бергені үшін сыйақы туралы", онда ол былай деп жазды: "қылмыскер өз елінен тыс жерде немесе одан тыс жерде. Бірінші жағдайда Егемен азаматтарды қылмыс жасауға итермелейді, бұл олардың жазасына әкеледі. Нәтижесінде ол басқа елдердің иелігіндегі билікті қорлайды және тартып алады, осылайша басқа елдерге оған ұқсас жолмен әрекет ету құқығын береді" [4].

КСРО-ның ыдырауы құқық қорғау органдарының әрекетіне теріс әсер етті. Шекаралардың "ашықтығын" қолдана отырып, бұрынғы кеңестік республикалардың аумағында қылмыс жасаған қылмыскерлер басқа елдердің, Достастыққа мүше мемлекеттердің аумағында жасырынып қалуы мүмкін. ТМД елдерінің мемлекеттік егемендігі мен тәуелсіздігін құрметтеу қағидаттарын пайдалана отырып және халықаралық құқық қағидаттарын негізге ала отырып, Құқық қорғау органдарының қызметкерлері қылмыскер орналасқан елдің аумағында нормалар мен қағидаларды сақтайды.

Қылмыстық сот ісін жүргізу саласына қатысты халықаралық құжаттардан

(пактілерден, конвенциялардан, мемлекеттердің Адам құқықтары мен бостандықтарын дамыту және көтермелеу саласындағы ынтымақтастығын регламенттейтін өзге де келісімдерден, ең алдымен, БҰҰ Бас Ассамблеясы мақұлдаған, бұрын айтылған құжаттарды бөліп көрсетуге болады:

* Адам құқықтарының жалпыға бірдей декларациясы;

* Азаматтық және саяси құқықтар туралы халықаралық пакті (оны толықтыратын екі Факультативтік хаттама бар);

* Азаптауларға және басқа да қатыгез, адамгершілікке жатпайтын немесе ар-намысты қорлайтын іс-әрекеттер мен жазалау түрлеріне қарсы Конвенция.

* Адам құқықтары мен негізгі бостандықтарын қорғау туралы Конвенция (оны түзететін және толықтыратын он бір хаттамамен);

* Азаптаудың және адамгершілікке жатпайтын немесе ар-намысты қорлайтын іс-әрекеттер мен жазалардың алдын алу жөніндегі Еуропалық конвенция қылмыстық сот ісін жүргізуде маңызды рөл атқарады [5, 83-бет].

БҰҰ мен Еуропа Кеңесінің бұл құжаттары Тәуелсіз Мемлекеттер Достастығының адам құқықтары мен негізгі бостандықтары туралы Конвенциясына негіз болады.

Ынтымақтастық кезінде адам құқықтарын дамыту және көтермелеу саласындағы жалпы мәселелерді шешу үшін Адам құқықтары жөніндегі Еуропалық сот қаулыларының заңды мәні туралы нақты түсінік білу қажет. Қаулы шығару үшін Адам құқықтары мен негізгі бостандықтарды қорғау туралы Конвенцияның ережелерін пайдалану және олардың заңды мәнін анықтау қажет.

Осы мәселеге қатысты ереже Конвенцияның 46-бабының 1-бөлігінде бекітілген, онда былай делінген: "Мәртебелі Уағдаласушы Тараптар өздері Тараптар болып табылатын істер бойынша соттың түпкілікті қаулыларын орындауға міндеттенеді" [6, 281-Б.]. Яғни, егер шағым бойынша Қаулы қандай да бір елдің заңсыз әрекеттеріне қабылданса, онда ол Германияның, Қазақстанның немесе Ресейдің тиісті органдары үшін міндетті емес.

Адам құқықтары жөніндегі Еуропалық соттың өзге түрі бар қаулылар мен шешімдер Конвенцияны бұзу белгіленген актілер ғана емес, бұл нақты мемлекеттер үшін заңды салдарға әкеп соқтырады, сонымен қатар Конвенцияда және оның хаттамаларында бар нормалар мен қағидаттарды міндетті түсіндіруді қамтитын актілердің мәні болып табылады.

Бұл мемлекеттер конвенциясына қосылған барлық елдер үшін, сондай-ақ біздің елдер үшін міндетті заңды болып табылады. Қылмыстық іс бойынша іс жүргізу кезінде Ереженің қолданылуын анықтау үшін мыналарды ескерген жөн:

* осы қаулы Достастық елдерінің бірінің азаматының осы елдің мемлекеттік органдарының немесе лауазымды тұлғаларының құқыққа қарсы әрекеттеріне шағымы бойынша шығарылды ма;

• егер ол ондай болмаса, онда адам құқықтары мен негізгі бостандықтарды қорғау туралы Конвенцияның нақты нұсқамаларын түсіндіру бар ма;

* ол мемлекеттік тілге аударылып, ресми түрде жарияланды ма •

Қылмыстық істер бойынша құқықтық көмек туралы келісімдер қылмыстық сот ісін жүргізуге маңызды қатысы бар. Қазіргі уақытта олар жасалған елдердің саны едәуір көп болды. Ертерек кезеңде осы түрдегі келісімдер (келісімдер) барлық Шығыс Еуропа елдерімен екіжақты негізде жасалды және ол тек қана.

Қылмыстық істер бойынша өзара құқықтық көмек туралы Еуропалық конвенцияны және құқықтық көмек туралы халықаралық келісімге жататын ұстап беру туралы Еуропалық конвенцияны атап өткен жөн. Барлық дерлік елдердің қылмыстық сот ісін жүргізу саласында қарастырылған осы көпжақты құжаттар Еуропа кеңесіне кірді. Құқық қорғау органдары оларды алдын-ала тергеу, кейде қылмыстық істерді сотта қарау кезінде бірлесіп қолданады.

Азаматтық, отбасылық және қылмыстық істер бойынша құқықтық көмек пен құқықтық қатынастар туралы конвенцияны ТМД - ға мүше мемлекеттер әзірледі. Бұл конвенция қылмыстық сот өндірісі саласындағы халықаралық ынтымақтастықты ұйымдастыруда маңызды рөл атқарады.

Қылмыстық істер бойынша іс жүргізу кезінде мемлекеттердің ынтымақтастығы саласындағы халықаралық құқықтың ролін сипаттау нақты Халықаралық құжаттардың (пактілердің, конвенциялардың, шарттардың, хаттамалардың, халықаралық ұйымдардың жарғыларының) нұсқамаларын ғана емес, сондай-ақ өзара түсіністік қағидатын басшылыққа алады.

Егер қандай да бір себептермен тиісті келісім нақты халықаралық құжатпен жасалмаса, онда олар әдетте реттеудің осы әдісіне жүгінеді. Осы қағидаттың негізінде ынтымақтастыққа дайындық құзыретті органның жазбаша міндеттемесімен расталады. Онда тиісті мемлекеттердің немесе олардың органдарының сұрау салуы бойынша жүзеге асырылуы мүмкін тергеу немесе сот тергеулері көрсетіледі. Қылмыстық сот ісін жүргізу саласына қатысты халықаралық құжаттардың қалған бөлігін қылмыстық сот ісін жүргізу үшін маңызы бар өзге де халықаралық құжаттар құрайды. Оларға мыналар жатады:

* басқа мемлекеттердің аумағындағы ұлттық әскери құрамалардың мәртебесі туралы келісімдер;

* сауда кеме қатынасы туралы шарттар;

* консулдық конвенциялар және деп аталатынды қамтитын өзге де халықаралық келісімдер юрисдикциялық нормалар, яғни қылмыстық істер бойынша іс жүргізу кезінде ынтымақтастыққа қатысушы мемлекеттердің, оның ішінде олардың құқық қорғау органдарының өкілеттіктерінің шектерін айқындайтын нормалар.

Бүгінгі таңда ұлттық немесе басқа да әскери құрылымдар бөлінген бірқатар жақын шет елдермен әскери құрылымдардың мәртебесі туралы келісімдер жасалды. Мысалы, Ресей Федерациясының Армения, Молдова, Қазақстан, Тәжікстанмен келісімдері. Олар әдетте ресейлік әскери қызметшілер мен кейбір басқа адамдардың қылмыстары туралы істердің юрисдикциясына байланысты ережелерді нақтылайды.

Сауда кеме қатынасы туралы шарттардың ішінде, ең алдымен, 1992 жылғы 1 наурыздағы теңіз кеме қатынасының қауіпсіздігіне қарсы бағытталған заңсыз актілерге қарсы күрес туралы көпжақты Конвенцияны бөліп көрсету керек, онда қылмыстардың жолын кесу және ашу бойынша іс-әрекеттер жасауға байланысты кейбір мәселелер шешіледі.

Қазіргі халықаралық жағдайдағы кейбір проблемалар үкіметаралық деңгейде шешуді талап етеді, дәл осы мақсатта ұйымдасқан қылмысқа қарсы күрес бойынша бірлескен іс-шаралар жүзеге асырылады.

Ішкі істер органдары арасында негізгі бағыттар бойынша халықаралық ынтымақтастық дамуда. Оларға шарттық-құқықтық сала және ұйымдасқан, оның ішінде Экономикалық қылмысқа, есірткі бизнесіне, контрабандаға және жалған ақша жасауға қарсы күрес жатады.

Қолданылған әдебиеттер:

1. Дериглазова Л. Международное судебное и внесудебное правосудие // Международные процессы. Том 5. Номер 1 (13). 2007.
2. Конгрессы ООН по предупреждению преступности и уголовному правосудию <http://www.un.org/ru/conf/crimecongress2010/background.shtml>
3. Лукашук И.И. Международное право. Общая часть. 3-е изд., перераб. и доп. - М.: 2005. — 432 с.
4. Чезаре Б. О преступлении и наказании <http://protivpytok.org/biblioteka/bekkaria-chezare-o-prestuplenii-i-nakazanii>
5. Фисенко И. В. Борьба с международными преступлениями в международном уголовном праве. Мн.: Тесей, 2000. 336с.
6. Казахстанско-российское сотрудничество в новых геополитических реалиях Б. Султанов Казахстан и современный мир: сборник статей, выступлений и интервью Султанов

ӘӨЖ 342

Абдуразаков Сарвар Абдурасул угли
«құлттық және халықаралық құқық» кафедрасының магистранты
«Тұран-Астана» университеті
Нұр-Сұлтан қаласы, Қазақстан Республикасы
Ғылыми жетекшісі:
з.ғ.к., профессор Капсалямов К.Ж.

**ҚАЗАҚСТАН РЕСПУБЛИКАСЫНЫҢ ҚЫЛМЫСТЫҚ СОТ ІСІН ЖҮРГІЗУ
САЛАСЫНДАҒЫ ХАЛЫҚАРАЛЫҚ ҒЫНТЫМАҚТАСТЫҚ ТҮРІ РЕТІНДЕ ШЕТ
МЕМЛЕКЕТТІҢ ӨТІНІШІ БОЙЫНША ҚЫЛМЫСТЫҚ ҚУДАЛАУ**

**УГОЛОВНОЕ ПРЕСЛЕДОВАНИЕ ПО ЗАЯВЛЕНИЮ ИНОСТРАННОГО
ГОСУДАРСТВА КАК ВИД МЕЖДУНАРОДНОГО СОТРУДНИЧЕСТВА В ОБЛАСТИ
УГОЛОВНОГО СУДОПРОИЗВОДСТВА РЕСПУБЛИКИ КАЗАХСТАН**

**CRIMINAL PROSECUTION AT THE REQUEST OF A FOREIGN STATE AS A
TYPE OF INTERNATIONAL COOPERATION IN THE FIELD OF CRIMINAL
PROCEEDINGS OF THE REPUBLIC OF KAZAKHSTAN**

Аннотация. Қоғамды демократияландыру, халықаралық қатынастарды дамыту, мемлекеттер арасындағы шекаралардың "ашықтығы", адамдар арасындағы байланыс мүмкіндіктерін едәуір кеңейте отырып, сонымен бірге қылмыстың деңгейін, оның ұйымдастырылуын арттыруға жағдай жасады. Шет мемлекетте қылмыс жасаған адам өзінің азаматтығы мемлекетіне кедергісіз қайтып келетін жағдайлар жиі кездеседі. Бұл адам қалыптасқан халықаралық тәжірибеге байланысты - "өз азаматтарын бермеу" қағидасына сәйкес экстрадициялауға жатпайды (романо-германдық құқық жүйесі елдеріне тән).

Түйінді сөздер. Халықаралық қатынас, халықаралық құқық, қылмыстық істер, шекаралар, ғынтымақтасу, экстрадициялау.

Аннотация. Демократизация общества, развитие международных отношений, «прозрачность» границ между государствами, существенно расширив возможности контактов между людьми, в то же время создали условия для повышения уровня преступности, ее организованности. Нередки случаи, когда лицо, совершив преступление в иностранном государстве, беспрепятственно возвращается в государство своего гражданства. Данное лицо, в силу сложившейся международной практики - согласно принципу «невыдачи собственных граждан» не подлежит экстрадиции (характерно для стран романо-германской системы права).

Ключевые слова. Международные отношения, международное право, уголовные дела, границы, сотрудничество, экстрадиция.

Abstract. The democratization of society, the development of international relations, the "transparency" of borders between states, significantly expanding the possibilities of contacts between people, at the same time created conditions for increasing the level of crime, its organization. It is not uncommon for a person who has committed a crime in a foreign country to freely return to the State of his citizenship. This person, due to the established international practice - according to the principle of "non-extradition of their own citizens" is not subject to extradition (typical of the countries of the Romano-German system of law).

Keywords. International relations, international law, criminal cases, borders, cooperation, extradition.

Қоғамды демократияландыру, халықаралық қатынастарды дамыту, мемлекеттер

арасындағы шекаралардың "ашықтығы", адамдар арасындағы байланыс мүмкіндіктерін едәуір кеңейте отырып, сонымен бірге қылмыстың деңгейін, оның ұйымдастырылуын арттыруға жағдай жасады. Шет мемлекетте қылмыс жасаған адам өзінің азаматтығы мемлекетіне кедергісіз қайтып келетін жағдайлар жиі кездеседі. Бұл адам қалыптасқан халықаралық тәжірибеге байланысты-"өз азаматтарын бермеу" қағидасына сәйкес экстрадициялауға жатпайды (романо-германдық құқық жүйесі елдеріне тән).

Алайда, экстрадициялау мәселелерін регламенттейтін Конституциялар мен халықаралық келісімдерде көрсетілген осы қағидаттың болуы шет мемлекетте қылмыс жасаған адам қылмыстық жауаптылықтан босатылады дегенді білдірмейді.

Мәселен, Қазақстан Республикасы Қылмыстық кодексінің (бұдан әрі – Қазақстан Республикасы ҚК) 8-бабының 1-бөлігіне сәйкес Қазақстан Республикасының шегінен тыс жерлерде қылмыс жасаған Қазақстан Республикасының азаматтары, егер олар жасаған іс-әрекет аумағында қылмыс жасалған мемлекетте қылмыс деп танылса және егер осы адамдар қылмыс деп танылса, Қазақстан Республикасының ҚК бойынша қылмыстық жауаптылыққа жатады басқа мемлекетте сотталған жоқ.

Аталған адамдарды соттаған кезде жазаны аумағында қылмыс жасалған мемлекеттің заңында көзделген санкцияның жоғарғы шегінен асыруға болмайды. Азаматтығы жоқ адамдар да осындай негіздерде жауапты болады. Бұл адамдар халықаралық келісімдерге және қылмыстық іс жүргізу заңнамасына сәйкес қылмыстық іс материалдары қылмыс жасалған мемлекеттен оны жасаған адамдар тұрған мемлекетке келіп түскен кезде қылмыстық қудалауға жатады. [1]

Алғаш рет халықаралық-құқықтық регламенттеу шеңберінде қылмыстық қудалауды жүзеге асыру мәселелері 1993 жылғы 22 қаңтардағы "Азаматтық, отбасылық және қылмыстық істер бойынша құқықтық көмек пен құқықтық қатынастар туралы" Конвенцияның (бұдан әрі – Минск конвенциясы) II бөлімінде көрініс тапты. Осы Конвенцияның 72 – бабына сәйкес, осы Келісімге қатысушы мемлекеттер бір-біріне жіберілген тапсырмалар бойынша өз заңнамасына сәйкес Сұрау салушы Мемлекеттің аумағында қылмыс жасады деп күдік келтірілген өз азаматтарына қарсы қылмыстық қудалауды жүзеге асыруға міндеттенді. Егер іс қозғалған қылмыс қылмыстан залал шеккен адамдардың азаматтық-құқықтық талаптарына әкеп соғатын жағдайларда, бұл талаптар олардың залалды өтеу туралы өтініші болған кезде осы істе қаралады.

2002 жылғы 7 қазанда Кишиневте ТМД президенттерінің саммиті өтті, онда ТМД органдары мен құрылымдарын реформалау және тиімділігін арттыру мәселелері талқыланды. ТМД елдерінің көшбасшылары (Түркіменстан мен Өзбекстаннан басқа) Минск конвенциясының ережелеріне және оны қолданудың тоғыз жылдық практикасына негізделген "азаматтық, отбасылық және қылмыстық істер бойынша құқықтық көмек пен құқықтық қатынастар туралы" Конвенцияны (бұдан әрі-Кишинев Конвенциясы) қабылдады, бұл осы Конвенцияның мазмұндық бөлігіне оң әсерін тигізді. Атап айтқанда, өнерде. 91 осы Конвенцияны қылмыстық қудалауды жүзеге асыру міндеті олардың қолданылу аясына жататын адамдар тобына да, олардың құқықтары мен бостандықтарына да қатысты елеулі толықтырулар енгізілді. Осы бапқа сәйкес " әрбір Уағдаласушы Тарап екінші Уағдаласушы Тараптың тапсырмасы бойынша Уағдаласушы Тараптың заңнамасына сәйкес Сұрау салған Уағдаласушы Тараптың аумағында қылмыс жасады деп күдік келтірілген, айыпталған өз азаматтарына қарсы қылмыстық қудалауды жүзеге асыруға міндеттенеді. Уағдаласушы Тараптар оларды ұстап беруден бас тартқан жағдайларда, сондай-ақ олардың аумағындағы азаматтығы жоқ адамдарға және шетелдік азаматтарға қатысты қылмыстық қудалауды жүзеге асырады. Егер қылмыстық іс қозғалған қылмыс қылмыстан залал шеккен адамдардың азаматтық-құқықтық талаптарына әкеп соғатын болса, онда мұндай адамдардың залалды өтеу туралы өтінішхаты болған кезде бұл талаптар осы істе немесе азаматтық сот ісін жүргізу тәртібімен қаралады. Сұрау салынған Уағдаласушы Тарапта қылмыстық қудалау іс-әрекет осы Уағдаласушы Тарапта да қылмыстық жазаланатын болып табылған жағдайда жүзеге асырылуы мүмкін. Сотталған кезде жасалған қылмыс үшін тағайындалатын жаза

сұрау салушы Уағдаласушы Тараптың заңнамасында көзделген жазадан неғұрлым қатаң болмауға тиіс".

Сонымен қатар, Кишинев Конвенциясы Минскідегі ұқсас ережелерден басқа қылмыстық қудалауды жүзеге асыру міндеті (91-бап), қылмыстық қудалауды жүзеге асыру туралы тапсырма (92-бап), Қылмыстық қудалау мәселелері бойынша қарым-қатынас жасау тәртібі (94-бап), қылмыстық қудалаудың нәтижелері туралы хабарлама (97-бап), Қылмыстық қудалау туралы шешім қабылдаудың салдары (92-бап). 98), жауаптылықты жеңілдететін немесе ауырлататын мән-жайлар (99-бап), екі немесе бірнеше Уағдаласушы Тарап соттарының соттауына жататын істерді қарау тәртібі (Б. 101)) қылмыстық қудалауды жүзеге асыруды құқықтық регламенттеу мәселелері бойынша бірқатар маңызды және Елеулі новеллаларды қамтиды, атап айтқанда: ұстап берілмеген адамды қылмыстық қудалау (90-б.), қылмыстық қудалауды жүзеге асыру туралы тапсырма алғанға дейін өз азаматтарын қамауға алу (93-б.), юрисдикцияның ауысуы (95-б.), қылмыстық істерді беру тәртібі, (96-бап), қылмыстық істерді біріктіру (100-бап), қылмыстық қудалауды жүзеге асырудан бас тарту (102-бап).

Қазіргі уақытта Қазақстан Республикасында Минск, сондай-ақ Кишинев конвенцияларының ережелері қолданылады. Кишинев конвенциясын ратификацияламаған елдермен Қазақстан Республикасы Минск конвенциясы негізінде халықаралық ынтымақтастықты жүзеге асырады. [2]

Халықаралық ынтымақтастық шеңберінде қылмыстық қудалауды жүзеге асыру мәселелерін қарастыра отырып, егер қылмыстық қудалауды жүзеге асыруды халықаралық-құқықтық регламенттеу мәселелері Жалпы түрде ұсынылса, онда қылмыстық іс жүргізу заңнамасында олар қылмыстық қудалауды жалғастыру (жүзеге асыру) үшін қылмыстық іс материалдарын жіберу үшін регламенттелгенін атап өткен жөн (Қазақстан Республикасы ҚІЖК 596-бабы және Ресей Федерациясы ҚІЖК 458-бабы) және қылмыстық қудалауды жалғастыру (жүзеге асыру) немесе қылмыстық іс қозғау туралы өтініштерді орындау үшін (Б. Қазақстан Республикасы ҚІЖК 598 және Ресей Федерациясы ҚІЖК 459-бабы), өйткені қылмыстық сот ісін жүргізу саласындағы халықаралық ынтымақтастықтың мақсаттары мен мазмұны әртүрлі. Егер бірінші жағдайда Қазақстан Республикасы" өзінің "қылмыстық ісін Қазақстан Республикасының аумағында қылмыс жасаған адамды қылмыстық қудалауды жүзеге асыру үшін шет мемлекетке жіберсе, екінші жағдайда-қылмыстық қудалауды жүзеге асыру туралы немесе Қазақстан Республикасының азаматына қатысты қылмыстық іс қозғау туралы мәселені шешу үшін" бөтен ("шетелдік") қылмыстық істің материалдарын алады.

Шет мемлекеттің тиісті мекемесінің қылмыстық қудалауды жүзеге асыру туралы немесе қылмыстық іс қозғау туралы өтініштерін орындау кезінде Қазақстан Республикасы шет мемлекеттен қылмыстық іс материалдарын (немесе осы қылмыс туралы материалдарды) алады және шет мемлекетте басталған қылмыстық қудалауды жалғастыра ма (Қазақстан Республикасы ҚІЖК – нің 598-бабының 1-бөлігі), қылмыстық істі қозғай ма деген мәселені шешуге тиіс, егер ол әлі қозғалмаған болса (Қазақстан Республикасы ҚІЖК 598-б.3-б.). Бұл мақалада (Ресей Федерациясының ҚІЖК-нің 459-бабына ұқсас) шет мемлекеттердің қылмыстық қудалауды жүзеге асыру немесе қылмыстық іс қозғау туралы өтініштерін орындаудың екі тәртібі белгіленген.

Бірінші жағдайда, Қазақстан Республикасы ҚІЖК-нің 598-бабының 1-бөлігіне [3] сәйкес шет мемлекеттің тиісті мекемесі шет мемлекеттің аумағында қылмыс жасаған және Қазақстан Республикасына оралған Қазақстан Республикасының азаматына қатысты қылмыстық істі одан әрі тергеу үшін беру туралы өтініш жасаған кезде Қазақстан Республикасының Бас Прокуроры немесе уәкілетті прокурор (осы Кодексте және Қазақстан Республикасының басқа да заңдарында белгіленген тәртіппен) қарайды. іс бойынша қылмыстық іс қозғалды).

Екінші жағдайда, шет мемлекеттің аумағында өзіне қатысты қылмыстық қудалау қозғалғанға дейін Қазақстан Республикасына қайтып келген Қазақстан Республикасының азаматы қылмыс жасаған кезде, шет мемлекеттің мекемесі Қазақстан Республикасының Бас

прокуратурасына ұсынған осы қылмыс туралы материалдар бойынша Қазақстан Республикасының алдын ала тергеу органдары қылмыстық істі қозғауы және тергеуі мүмкін.

Қазақстан Республикасының аумағында аккредиттелген басқа мемлекеттер мен халықаралық ұйымдардан келіп түсетін сұрау салуларды қарау жөніндегі қызметті Қазақстан Республикасы Бас прокуратурасының Халықаралық ынтымақтастық департаменті (бұдан әрі – Департамент) жүзеге асыратынын атап өткен жөн.

Департамент халықаралық ынтымақтастықты ұйымдастыру және үйлестіру мәселелері бойынша Қазақстан Республикасы Бас прокуратурасының дербес құрылымдық бөлімшесі болып табылады.

Департамент қызметінің негізгі бағыттары:

- Қазақстан Республикасының қылмыстық істер бойынша құқықтық көмек көрсету, қылмыскерлерді экстрадициялау және оларға қатысты қылмыстық қудалауды жүзеге асыру, бас бостандығынан айыруға сотталғандарды жазасын одан әрі өтеу үшін ауыстыру мәселелері бойынша халықаралық міндеттемелерін орындау, сондай-ақ Қазақстан Республикасы прокуратура органдарының құзыретіне жататын халықаралық-құқықтық сипаттағы өзге де мәселелерді қарау және шешу;

- осы мемлекеттердің тапсырмасы бойынша жүзеге асырылатын шет мемлекеттердің аумақтарында қылмыс жасағаны үшін шетелдік әріптестер іздестірген Қазақстан Республикасының азаматтарын қылмыстық қудалаудың заңдылығын қадағалауды жүзеге асыру;

- Қазақстан Республикасы прокуратура органдарының жақын және алыс шетелдердің құзыретті органдарымен, халықаралық ұйымдар және қоғамдастықтармен халықаралық ынтымақтастықты жүзеге асыру;

- Қазақстан Республикасының халықаралық шарттарын жасасудың, орындаудың және күшін жоюдың заңдылығын қадағалауды жүзеге асыру;

- халықаралық шарттардың қолданылуын прокурорлық қадағалау бойынша талдау жұмысын жүргізу;

- төмен тұрған прокуратуралар қызметінің тиімділігін жақсарту бойынша ұсыныстар енгізу;

- қылмысқа қарсы күрес саласындағы халықаралық шарттарды орындау практикасын зерделеу және қорыту және осы мәселені құқықтық реттеуді жетілдіру бойынша ұсыныстар әзірлеу;

- Қазақстан Республикасының қылмысқа қарсы күрес мәселелері жөніндегі халықаралық-құқықтық базасын кеңейту және жетілдіру;

- Қазақстан Республикасының прокуратура органдарының атынан халықаралық ынтымақтастық бойынша хат алмасуды жүргізуді үйлестіруді жүзеге асыру.

Атап айтқанда, Қазақстан Республикасы Бас Прокурорының 2009 жылғы 18 ақпандағы № 10 бұйрығымен бекітілген халықаралық ынтымақтастық саласындағы қадағалауды ұйымдастыру туралы нұсқаулыққа сәйкес қылмыстық қудалауды жалғастыру туралы және қылмыстық іс қозғау туралы шет мемлекеттердің құзыретті мекемелерінің өтініштерін Департамент бір ай мерзімде қарайды. Ерекше жағдайларда, қылмыстық іс материалдарының үлкен көлемі кезінде бұл мерзім бір айға ұзартылуы мүмкін.

Шет мемлекеттің құзыретті органының өтінішхатын қанағаттандыру мүмкін болмаған кезде Департамент бастығы не оның міндетін атқарушы адам бекітетін қорытынды жасалады және аталған лауазымды адамдар қылмыстық істі (қылмыстық іс қозғау туралы мәселені шешу үшін келіп түскен материалдарды) оны қанағаттандыруға кедергі келтіретін себептерді көрсете отырып, қайтарады. [4]

Шет мемлекеттің құзыретті мекемесінің өтінішхаты қанағаттандырылған жағдайда, қылмыстық істі (қылмыстық іс қозғау туралы мәселені шешу үшін келіп түскен материалдарды) Департамент бастығы не оның міндетін атқарушы адам тергеуді (тергеуге дейінгі тексеруді) ұйымдастыру үшін қадағаланатын аумағында тапсырылған процестік әрекеттерді жүргізу қажет облыс прокуратурасына жібереді, бұл туралы ведомстволық

бақылауды жүзеге асыру үшін тиісті қылмыстық қудалау органының орталық аппараты мен шет мемлекеттің құзыретті мекемесі хабардар етіледі.

Осыған байланысты мұндай жағдайларда алдын ала тергеу және сот талқылауы Қазақстан Республикасының ҚІЖК-де көзделген тәртіппен жүргізіледі. Шет мемлекеттің аумағында істі тергеп-тексеру кезінде осыған уәкілетті орган немесе лауазымды адам өз құзыреті шегінде және белгіленген нысан бойынша алған дәлелдемелердің Қазақстан Республикасында тергеуді жалғастыру кезінде іс бойынша жиналған басқа да дәлелдемелермен бірдей заңды күші бар екенін атап өту қажет (Қазақстан Республикасы ҚІЖК-нің 598-бабының 2-бөлігі).

Қылмыстық қудалауды жүзеге асыру үшін (қылмыстық іс қозғау туралы мәселені шешу үшін материалдар) қылмыстық істі қадағалаудағы қылмыстық қудалау органына қарым-қатынастың белгіленген тәртібін бұза отырып шет мемлекеттен келіп түскен кезде бұл туралы тиісті прокурор арнайы хабарламамен жоғары тұрған прокуратураны дереу хабардар етеді және көрсетілген істі (материалдарды) шет мемлекеттің құзыретті мекемесіне шет мемлекеттің Бас прокуратурасы арқылы қайтаруға шұғыл шаралар қабылдайды. Қазақстан Республикасының прокуратурасы.

Қылмыстық процесті жүргізуші орган қылмыстық іс бойынша қабылданған түпкілікті шешім туралы осы шешімнің көшірмесін жібере отырып, Қазақстан Республикасының Бас Прокурорын немесе уәкілетті прокурорды хабардар етеді. Айта кету керек, қылмыстық қудалауды жалғастыру немесе қылмыстық іс қозғау туралы өтініштерді орындаудың осы тәртібі азаматтығы жоқ адамдарға және үшінші елдің азаматтарына қатысты да жүзеге асырылады (Қазақстан Республикасы ҚІЖК 598-бабының 3-бөлігі).

Осылайша, шет мемлекеттің өтініші бойынша қылмыстық қудалау қылмыстық сот ісін жүргізу саласындағы халықаралық ынтымақтастықтың бір түрі болып табылады, ол өз азаматтарын, азаматтығы жоқ адамдарды және Қазақстан Республикасында жүрген үшінші елдің азаматтарын шет мемлекеттің аумағында қылмыс жасады деген күдік, айыптау бойынша қылмыстық жауаптылыққа тартудан тұрады.

Қолданылған әдебиеттер:

1. Қазақстан Республикасының Қылмыстық кодексі. Қазақстан Республикасының Кодексі 2014 жылғы 3 шілдедегі № 226-V ҚРЗ <https://adilet.zan.kz/kaz/docs/K1400000226>
2. Кузнецов Н. П. - Доказывание в стадии возбуждения уголовного дела, Воронеж, 2014 г.
3. Қазақстан Республикасының Қылмыстық-процестік кодексі. Қазақстан Республикасының Кодексі 2014 жылғы 4 шілдедегі № 231-V ҚРЗ <https://adilet.zan.kz/kaz/docs/K1400000231>.
4. Уголовный процесс/ Учебник под ред. Кобликова А.С. - М.: НОРМА-ИНФРА, 1999. - 384 с.

МАШИНАЛЫҚ АУДАРМА

МАШИННЫЙ ПЕРЕВОД

MACHINE TRANSLATION

Аннотация: Машиналық аударма жүйелері кибернетикалық модель жасау аясына қатысты болуы себепті шет тіліндегі мәтінді ана тіліне және керісінше аудару тұсындағы адамның тілдік әрекеті арқылы іске асады. Сондықтан аударма ісі электронды-есептеу машиналарының (ЭЕМ) көмегімен аудармашы әрекетін қайталауға бағытталады.

Түйінді сөздер: Машиналық аударма, қазақ тілі, Синтаксистік талдау компьютерлік өңдеу, компьютер

Аннотация: В связи с тем, что системы машинного перевода относятся к области кибернетического моделирования, они реализуются через языковую деятельность человека при переводе текста с иностранного языка на родной язык и наоборот. Поэтому переводческая работа направлена на повторение действий переводчика с помощью компьютеров.

Ключевы еслова: Машинный перевод, казахский язык, синтаксический анализ, компьютерная обработка, компьютер

Abstract: Due to the fact that machine translation systems are related to the field of cybernetic modeling, they are realized through the linguistic activity of a person when translating a text from a foreign language into the native language and vice versa. Therefore, the translation work is aimed at repeating the actions of the translator with the help of computers.

Keywords: Machine translation, Kazakh language, Syntactic analysis, computer processing, computer

Машиналық аударма - мәтінді бір табиғи тілден екіншісіне арнайы компьютерлік бағдарлама көмегімен аудару үрдісі.

Кейде «машиналық» сөзінің орнына автоматты сөзі қолданылады, бұдан оның мағынасы өзгермейді. Алайда машиналық аударманы автоматтандырылған аудармамен шатыстырмаған жөн, оның мағынасы мүлдем басқа, ол тек адамға мәтінді аударуға көметеседі.

Аудармашының тілдік әрекетінің, яғни сөйлеу-ойлау қызметінің моделін машиналық аударма жүйесі арқылы жүзеге асыру екі түрлі топтастыру параметрлері бойынша анықталады:

автоматтандыру дәрежесі, яғни компьютерге жүктелетін жұмыстың нақты көлемі. Мұнда мынадай жағдаяттарды айырып қарастыру керек:

- 1) аударма жұмысы толығымен немесе толыққа жуық ЭЕМ арқылы орындалады;
- 2) аударма жұмысын аудармашы атқарады да, ал ЭЕМ жәрдемші рөлін атқарады (мысалы, қажетті сөздің аудармасын сөздіктен тауып алу жұмысында).

аудармашы адамды қатыстыру стратегиясы, яғни аударма жұмысының негізгі бөлігі компьютер арқылы орындалады да, ал аудармашы аударылған мәтінді өңдеуге, яғни аудару кезінің әр тұстарында (басында, ортасында, аяғында) редакциялық жұмысқа қатынасады.

Алғашқы машиналық аударма бағдарламалары 50-ші жылдары, компьютер пайда болғаннан кейін бірнеше жылдан соң дүниеге келді, бірақ дербес компьютерлердің кең таралуына дейін машиналық аударма тек ғылыми зерттеулердің маңызды объектісі болып қала берді.

Машиналық аударманың пайда болған мерзімі 1947 жыл болып саналады. Осы жылы Рокфеллер фондының жаратылыстану ғылымдары бөлімшесінің директоры Уоррен Уивер Норберт Винерге хат жазады, оның хатында аударманың міндеті мәтіндерді деширлеумен міндетімен теңестіріледі. Соңғысы сол кездері электромеханикалық құрылғыларда орындала басталған болатын. Осы хаттан кейін көптеген дискуссиялар талқылана бастады, мақсаттар жөнінде меморандум шықты, соңында зерттеулер үшін қаражат бөлінді. 1952 жылы атақты математик Бар-Хиллелдің ұйымдастыруымен бірінші конференция өткізілді, мұнда зерттеушілер аудару жүйелері үшін тілдің көптеген синтаксистік ережелері, семантиканы сипаттау әдістері, морфологиялық құрылымдар, сөздік құрылымдары жөнінде пікір бөлісті.

Академиялық зерттеулердегі жетістіктер машиналық аударма мәселесіне коммерциялық қызығушылықтың пайда болуына септігін тигізді. АҚШ-та IBM фирмасы Джорджтаун университетімен бірігіп 1954 жылы 250 сөзден тұратын сөздікке, 6 синтаксистік ережеге негізделген және 49 алдын ала таңдалған сөйлемді аударатын жүйені көрсетті.

Бұл тәжірибе зерттеу серпілісінің басталуына әкелді: келесі 10 жыл ішінде АҚШ үкіметі және әскери мекемелері МА саласына 40 млн. доллар шамасында қаржы жұмсады.

Алайда сегіз жылдан кейін машиналық аударманы жүзеге асырудың мүмкін еместігі жөнінде қорытындыға келеді. Мұндай қорытындыны АҚШ-тың ұлттық ғылыми академиясының қолданбалы лингвистика бойынша арнайы комитеті (ALPAC) дайындаған зерттеуі бойынша жасайды. Онда автоматты аударма жүйесі сапасының жақсартылуы болашақта мүмкін емес делінеді.

Осындай тұжырымдама МА дамуына кері әсерін тигізді, осылайша, АҚШ-та және Еуропада зерттеулерді қаржыландыру тоқтатылды.

Тек 70-жылдардың соңында зерттеушілердің назары жасанды интеллект мәселелері мен компьютерлік ақпаратты іздеуге аударылғанда, машиналық аударманы дамыту қайта жандандырылады.

80-ші жылдардың басында ДК-лер кең тарала бастаған кезде МА экономикалық тиімді бола бастады.

Осы және одан кейінгі жылдары бағдарламалардың жетілдірілуі көптеген мәтін түрлерін айтарлықтай дәл аударуға мүмкіндік берді, алайда машиналық аударманың кейбір мәселелері бүгінгі күнге дейін шешілмей келеді.

90-шы жылдары дербес компьютерлердің мүмкіндік деңгейлері жоғарылап, сканер және OCR бағдарламалары шыққандықтан және Интернет/интранет (Internet/intranet) кең таралғандықтан, машиналық аударманың нағыз дамыған кезеңі басталады. Себебі машиналық аудармаға деген үлкен сұраныс туды.

Машиналық аударма жүйесін дамыту барысындағы негізгі қиындық мәтіннің мағыналық мазмұнын аудару және бастапқы мәтіннің әр түрлі пәндік салаға қатысты болғандығында еді.

Қазіргі таңда қазақ тілінен өзге тілдерге аударатын программалар, онлайн-аудармалар баршылық, бірақ олардың жұмыс нәтижесі мардымды емес. Оның ең негізгі себебі қазақ тілінің грамматикасының басқа тілдің грамматикасына қарағанда анағұрлым күрделілігі, өзге тілдің грамматикасына ұқсамайтындығында.

Еліміздегі қазіргі кезде кеңінен қолданылып жүрген sozdik.kz, soylem.kz, sanasoft.kz секілді онлайн аудармашылармен қатар «Ізетгілмәш» қолданбалы программасында қазақ тілінен орыс тіліне немесе басқада тілдерге аудару мүмкіндігі бар. Бірақ бұл аудармашы программалар енгізілген сөздерді аударғанымен сөйлемнің құрылымына, сөз мағынасына аса мән бермейтінін олардан алынған нәтижелерден көре аламыз. Айта кететін жайт осы айтылған машиналық аудармаларда сөйлемдер енгізіп, оларды аударатын болсақ ол сөздердің көп жағдайда орнын өзгертпей, басқа мағыналарын қарастырмайтынын көреміз.

Қазіргі уақытта машиналық аударма барысында бірнеше бөліктерден тұратын күрделі жүйе қолданылады, мысалы: □ Морфологиялық талдау – мәтіндегі сөздерді талдау □ Синтаксистік талдау – сөйлемдерді, грамматиканы және сөздер арасындағы байланыстарды талдау; Семантикалық талдау – белгілі бір пәндік аймаққа бағытталған деректер қоры негізінде әр сөйлемнің мағынасын талдау. □ Прагматикалық талдау- өзіндік мәліметтер қоры негізінде белгілі бір контекстің ауқымында сөйлемнің мағынасын талдау.

Табиғи тілді өңдеу процесінде негізгі ережелер мен тілге байланысты статистикалық әдістер деңгейінен бастап, жоғары деңгейіне дейін бірте-бірте тереңдетіліп талдау жасалынады..

Табиғи тілді өңдеу жасанды интеллектте өте маңызды болып табылады, сондықтан адамдар табиғи тілді өңдеудің осы саласындағы зерттеулер мен талдау жасауларды жеделдетуде. Қазірдің өзінде шынара тілдерді компьютерлік өңдеуде жаңа техникамен технологияны пайдаланып жоғарғы деңгейге жеткізіп жатыр

Тілдік зерттеу деңгейін айтар болсақ, оны шамамен мынадай категорияларға бөлуге болады. Атап айтқанда, ол сөздерді сегменттеуді және сөз бөліктерін тегтерді қамтитын бірқатар жағдайларды қамтиды, олардың арасында синтаксистік талдаудың орны ерекше маңызды.

Жалпы айтқанда, синтаксистік талдау туралы тоқталсақ синтаксистік талдаудың мақсаты сөйлемдегі сөздер мен буындардың грамматикалық қатынасын толық зерттеп, соңында сәйкес деректер құрылымдарын жасау болып табылады. Қазақ тіліндегі синтаксистік талдау нәтижелері қазақ тіліндегі машиналық аударманың дәлдігіне тікелей әсер етеді. қазақ тілінің лексикалық талдау технологиясын зерттеу негізінде қазіргі қазақ синтаксисінің сипаттамалары біріктіріліп, үш ережеге негізделген: GLR, Chart, Earley. , т.б. синтаксистік талдау алгоритмі отандық және шетелдегі синтаксистік талдау алгоритмдерінің қазіргі зерттеу жағдайын толығымен ашады.

Дәстүрлі сызықтық графика алгоритмі өзінің күшті шектеулеріне байланысты дәстүрлі алгоритм уақыттың даму жағдайына бейімделе алмайтыны сөзсіз. Сол себептіде Ережеге негізделген қазақша синтаксистік талдауды үш модульге бөлеміз: сөзді сегменттеу, сөз бөлігін тегтеу және синтаксистік талдау. Қазақ тіліндегі сөйлемдердің құрамдық қатынасы кездейсоқ байланыспайды. Әр сөйлемде сөздердің арасында өзіндік байланыс бар. Бұл қатынас сөйлемдегі әр сөздің құрамына байланысты және көптеген түрлі ережелерге байланысты. Орындалды.

Қарым-қатынас ережелері өте көп. Қазақ сөйлемдерінің өзара байланысын зерттеудің әртүрлі бағыттары бар, себебі сөйлем грамматикасы көптеген аспектілерді қамтиды, мысал ретінде сөйлем құрамдас бөліктері мен қазақ тілінің жеті септігіне жіктеуді қарастырайық, Орындалу барысына тоқталатын болсақ : Біріншіден, қазақша сөйлемдерді базасын жасау, екіншіден, Әрбір Сөз сөйлем мүшесімен белгіленеді, яғни субъектіні, предикатты және басқа жеті септіке анықтап, оларды белгілеу үшін, содан кейін қазақ тіліндегі сөйлемдердің құрамдық байланысын білу үшін қазақ тіліндегі қарым-қатынастардың көптеген ережелерін қолдану; Ережеге негізделген қазақ тіліндегі синтаксистік талдау жүйесін жобалау және енгізу.

Табиғи тілді өңдеу , шын мәнінде, бұл компьютерлік лингвистика деп те аталады және бұл екі термин шын мәнінде бір нәрсені білдіреді. Жалпы айтқанда, өңдеу процесін біркелкі ету үшін қолданады. Сондықтан тиісті өңдеу үшін алдын ала формальды математикалық модель құрастырылады және осы уақытта компьютерлік қолданбалы бағдарлама бүкіл процесте кездесетін төтенше жағдайларды шеше алады.

сонымен қатар синтаксистік талдау табиғи тілді өңдеу процесінде маңызды болып есептеледі.

Қазақ тілі өте бай тіл, оның ең негізгісі – табиғаты. Сондықтан қазақ тілін синтаксистік талдау барысында лингвистикалық теория зерттеу үлгісі ретінде пайдаланылып, соған сәйкес алгоритм жасалуы қажет . Сонымен қатар, қазақ тілін қазақ тілінің өзіне тән ерекшеліктеріне қарап зерттеп, талдау қажет. сондағана жасаған жұмыстың өнімділігі артады.

Синтаксистік талдаудың себебі, ол бүкіл сөйлемдегі барлық синтаксистік компоненттерді және берілген қарым-қатынасты күшейте алады.

Барлық табиғи тілдерді синтаксисін жіктейтін болсақ, ағылшын тіліндегі синтаксистік талдау технологиясы ең жетілгені екені сөзсіз.

Ұлттық дамудың қазіргі жағдайы тұрғысынан статистикалық үлгілерге негізделген көптеген синтаксистік анализаторлар бірінен соң бірі құрылып, оңтайландыру және қайта ұйымдастыру стратегияларын қолдану арқылы жетілдірілді.

Тіл туралы зерттеулер көптеген бағыттарға бөлінеді. Кеңірек тараған зерттеулерге лексикалық талдау, синтаксистік талдау, семантика, тілдің қолданылатын ортасын талдау жатады. Синтаксистік талдау – көптеген тіл зерттеулерінің бір бағыты. Әрбір зерттеу бағыты көптеген зерттеу әдістерін қамтиды. Синтаксистік талдауға келетін болсақ, алдағы синтаксистік талдау жұмыстарына дайындалу үшін синтаксистік талдаудың кейбір теориялары мен синтаксистік талдау әдістерін меңгеруіміз керек.

Статистикалық тұрғыдан грамматикалық талдау процесінде негізінен математикалық модельдер мен корпустар қолданылады, ол бүкіл статистикалық әдістің талдау негізі болып табылады.

Сондықтан қандай әдіс қолданылса да, біз мына екі тармақты ескеруіміз керек: Біріншіден, формальды грамматикалық жүйе

Екіншісі – синтаксистік талдау технологиясы.

Дүние жүзінде көптеген тілдер бар. Әр тілдің сөздер, сөз тіркестерінің, т.б. табиғаты қолмен жинақталуды қажет ететін жағдайлар болады, бырақ бұл ауқымды және орасан зор еңбек күші мен материалдық ресурстарды қажет етеді.

Есептеу техникасының дамуы бұл мәселені шешуге қолайлылық береді. Сөйлемді талдауды компьютер арқылы оңай жүзеге асыруға болады, ал сөйлемді талдау үшін синтаксистік бұтақ құруға болады. Синтаксис бұтақ арқылы сөйлемдегі әртүрлі сөз тіркестерінің арасындағы құрылымдық қатынасты оңай түсінуге мүмкіндік береді. Синтаксистік талдау үшін осыған байланысты техникасымен технологиясы дамыған елдерде қабылданған әдістер негізінен ұқсас болып келеді. негізінен екі әдіс қолданылады: бірі ережеге негізделген талдау әдісі, екіншісі статистикалық талдау әдісі.

Мұнда айтылған ережелер негізінен математикалық модельдермен қатаң түрде анықталуы керек. нақтылы ережелерді сипаттайтын грамматикалар үшін оларды компьютерлік лингвистика ретінде қарастыруға болады.

Қолданылған әдебиеттер:

1. Бектаев, К.Б. Большой казахско - русский, русско-казахский словарь / Калдыбай Бектайұлы Бектаев.- Алматы: Алтын қазына, 2007.- 709 с.
2. Кузнецов И.П., Сомин Н.В. Особенности лексико-морфологического анализа при извлечении информационных объектов и связей из текстов естественного языка. 2010.
3. Карцева Е.Ю. (2016). Развитие машинного перевода и его место в профессиональной межкультурной коммуникации. Вестник РУДН, № 3. 155-163 с.
4. Capita. An introduction to machine translation: what, when, why and how (white paper). Capita Translation and Interpreting. Дата обращения 25.08.2018. <https://www.capitatranslationinterpreting.com/>
5. Шипицина Л.Ю. (2013). Информационные технологии в лингвистике. – М.: ФЛИНТА: Наука, 128 с.

СИСТЕМА УЧРЕЖДЕНИЙ И ОРГАНОВ, ИСПОЛНЯЮЩИХ НАКАЗАНИЕ

ЖАЗАНЫ ОРЫНДАЙТЫН МЕКЕМЕЛЕР МЕН ОРГАНДАР ЖҮЙЕСІ

THE SYSTEM OF INSTITUTIONS AND BODIES EXECUTING PUNISHMENT

Аннотация. В статье рассматривается деятельность суда, государственных органов, учреждений и органов, исполняющих наказания, ведущих борьбу с преступностью. Одной из важнейших задач является регулирование порядка и условий отбывания наказаний, определение средств исправления осужденных, охрана их прав, свобод и законных интересов, также оказание им помощи в социальной адаптации.

Ключевые слова. Учреждение, наказание, исправление осужденных, заключенный, режим.

Аннотация. Мақалада соттың, мемлекеттік органдардың, жазаларды орындайтын, қылмысқа қарсы күрес жүргізетін мекемелер мен органдардың қызметі қарастырылады. Маңызды міндеттердің бірі жазаларды өтеудің тәртібі мен жағдайларын реттеу, сотталғандарды түзеу құралдарын айқындау, олардың құқықтарын, бостандықтарын мен заңды мүдделерін қорғау, сондай-ақ оларға әлеуметтік бейімделуге көмек көрсету болып табылады.

Түйінді сөздер. Сотталғандарды құру, жазалау, түзеу, қамаудағылар, режим.

Annotation. The article examines the activities of the court, state bodies, institutions and bodies executing punishments, fighting crime. One of the most important tasks is to regulate the order and conditions of serving sentences, to determine the means of correction of convicts, to protect their rights, freedoms and legitimate interests, as well as to assist them in social adaptation.

Keywords. Institution, punishment, correction of convicts, prisoner, regime.

Введение. Уголовно-исполнительное право входит в общий комплекс отраслей права, регулирующих борьбу с преступностью, который образует уголовное и уголовно-процессуальное право. Уголовно-исполнительное право – это самостоятельная отрасль казахстанского права, регулирующая общественные отношения, возникающие в процессе и по поводу исполнения (отбывания) всех видов наказания, применения мер исправительного воздействия. В учебнике Уголовно-исполнительное право Республики Казахстан утверждается, что учреждения и органы, исполняющие уголовные наказания в виде лишения свободы, составляет единую уголовно-исполнительную систему. Реализация государственного принуждения в его наиболее острой форме, каким является уголовное наказание, требует постоянного контроля государства за исполнением возложенных на осужденных ограничений. С этой целью, исполнение уголовных наказаний признается исключительно функцией государства, для осуществления которой нередко создаются специализированные государственные учреждения и органы. Так, исполнение лишения свободы согласно ст. 17 УИК РК возлагается на исправительные учреждения (*далее – ИУ*), объединенные в уголовно-исполнительную систему (*далее - УИС*) Республики Казахстан.

Для исполнения других уголовных наказаний специальные государственные органы не создаются. Функция исполнения наказания для них - дополнительная. Главное место

занимают специализированные органы и учреждения, входящие в УИС. Так, исполнение наказаний, не связанных с мерами исправительного воздействия, в виде штрафа, конфискации имущества, лишение воинского или специального звания возлагается на суды РК, а именно судебных исполнителей. В положении о порядке и условиях исполнения уголовных наказаний, не связанных с мерами исправительного воздействия на осужденных, на судебных исполнителей возложено исполнение наказания в виде штрафа ст. 50, 51 УИК, конфискации имущества ст.77-79 УИК. Применительно к иным наказаниям, не связанным с мерами исправительного воздействия, подобный орган не определен. Однако на судебных исполнителей возложен контроль за исполнением указанных наказаний.

Уголовные наказания, применяемые в Республике Казахстан разноплановы. Одни из них связаны с мерами исправительного воздействия, другие - нет. Часть наказаний имеет протяженный во времени процесс исполнения, остальные ограничиваются разовыми действиями. Есть наказания, выражающиеся в лишении свободы осужденного, большинство же не имеют такого сурового карательного содержания. При всем разнообразии уголовных наказаний можно выделить общие задачи учреждений и органов, исполняющих наказания. В уголовно-исполнительном законодательстве в качестве целей наказания определяется восстановление социальной справедливости, исправление осужденных, предупреждение совершения новых уголовных правонарушений как осужденными, так и иными лицами (ч.1 ст.4 УИК).

Наказание применяется для восстановления социальной справедливости, исправления (перевоспитания) осужденных и предупреждения совершения новых преступлений.

Под исполнением наказания следует понимать урегулированный нормами уголовно-исполнительного права порядок применения мер государственного принуждения (кары) - комплекса ограничений прав и свобод осужденного.

Генеральным основанием в соответствии со ст.6 УИК для исполнения наказания и иных мер уголовно-правового воздействия является только вступивший в законную силу приговор или постановление суда, вступившие в законную силу, акт об амнистии и его применении или акт о помиловании.

Уголовно-исполнительное законодательство для обозначения мер принуждения наряду с термином «исполнение» употребляет термин «отбывание» наказания. Указанные термины отражают единый процесс принудительного воздействия на осужденных, но обращены они к различным субъектам и участникам уголовно-исполнительных правоотношений.

Термин «исполнение» наказания обращен к соответствующим учреждениям и органам, которые в своей деятельности обязаны реализовывать весь комплекс правоограничений, предусмотренных конкретным видом наказания, обеспечить осуществление предоставляемых осужденным прав и выполнение ими возложенных на них обязанностей в течение всего срока, установленного в приговоре суда. Термин «отбывание» наказания обращен к осужденным, которые должны на основании приговора суда в соответствии с предписаниями, установленными уголовно-исполнительным законодательством, выполнять возложенные на них обязанности, воздерживаться от действий, запрещенных нормами права, осуществлять свои права.

Сущность и содержание наказания при его исполнении, объем применяемых к осужденным правоограничений и принудительных мер, полномочия администраций учреждений по их осуществлению реализуются в режиме, который согласно ч.2 ст.7 и ч.2 ст.88 УИК рассматривается как установленный порядок исполнения и отбывания наказания.

Необходимо отметить, что в законе впервые дается такое определение применительно к исполнению всех видов наказания. Ранее в теории уголовно-исполнительного права и в законодательстве термин «режим» употреблялся применительно к исполнению лишения свободы.

Режим исполнения и отбывания наказания многофункционален по своей направленности. Являясь одним из основных средств исправления осужденных, он создает одновременно условия для применения других средств их исправления.

Правила режима регламентируют весь образ жизни осужденных как во внерабочее время, так и в процессе трудовой деятельности. Они охватывают все сферы их жизнедеятельности, которые находятся под контролем администрации органов, исполняющих наказания.

В широком смысле режим отбывания наказания охватывает всю совокупность материальных и процедурных норм, регламентирующих деятельность администрации учреждений и органов, на которые законом возложено исполнение наказания, обеспечивающих его реализацию, а также совокупность условий и правил отбывания уголовного наказания осужденными.

Исходя из понимания режима в широком смысле, следует рассматривать и его функции, в систему которых входят *карательная, воспитательная, обеспечивающая и социального* контроля.

Карательная функция, реализуется путем установления системы правоограничений, применяемых к осужденным в процессе отбывания наказания.

Воспитательная функция режима осуществляется путем реализации кары. Правила режима вынуждают осужденного соблюдать установленный порядок отбывания наказания, приучают его к дисциплине.

Обеспечивающая функция режима реализуется путем создания правовых средств, использование которых дает возможность привлекать осужденных к труду, проводить воспитательные мероприятия, общеобразовательное и профессиональное обучение.

Учреждения, исполняющие наказание в виде лишения свободы, ареста, ограничения свободы, а также службы пробации образуют в своей совокупности уголовно-исполнительную систему МВД Республики Казахстан, деятельность которой регулируется УИК.

В ч.2 ст.39 УК установлено, что наказание применяется в целях восстановления социальной справедливости, а также в целях исправления осужденных и предупреждения совершения новых уголовных правонарушений как осужденным, так и другими лицами.

На стадиях исполнения уголовных наказаний данные цели в определенной степени корректируются, что находит отражение в закрепленных в ст.4 УИК целях и задачах уголовно-исполнительного законодательства. Так, законодатель предполагает, что цель восстановления социальной справедливости уже достигнута при вынесении приговора виновному, поэтому на первое место в процессе исполнения наказаний выдвигается цель нравственного совершенствования осужденного, т.е. его исправления. Соответственно наряду с целью предупреждения преступлений со стороны иных лиц появляется цель предупреждения совершения преступлений со стороны лиц, отбывающих наказания, ибо ее достижение не всегда совпадает по средствам реализации и времени с достижением цели исправления осужденных.

Перед учреждениями и органами, исполняющими наказания, согласно ч.2 ст.4 УИК ставятся следующие задачи: регулирование порядка и условий исполнения и отбывания наказаний и иных мер уголовно-правового воздействия; определение средств исправления осужденных; охрана прав и свобод осужденных; оказание помощи осужденным в социальной адаптации.

Основная часть. В полной мере на ИУ возлагаются конкретные задачи по достижению целей уголовного наказания, целей и задач уголовно-исполнительного законодательства. Однако перед ИУ стоят и другие, присущие только им, задачи. К таким задачам можно отнести: обеспечение режима исполнения (отбывания) наказания; обеспечение личной безопасности персонала, осужденных и иных лиц, посещающих ИУ; социально-правовая защита персонала мест лишения свободы; проведение оперативно-розыскной деятельности и содействие другим органам, ее осуществляющим; организация

труда осужденных; обеспечение охраны здоровья осужденных; обеспечение прав, свобод и законных интересов осужденных; организация воспитательного воздействия на осужденных; общее и профессиональное образование, профессиональная подготовка осужденных.

В процессе деятельности по исполнению наказания учреждения и органы, исполняющие наказания, осуществляют широкое взаимодействие с государственными структурами, ведущими борьбу с преступностью. Спектр этого взаимодействия определяется социальной ролью системы учреждений и органов, исполняющих наказания, призванной быть завершающим элементом в механизме государственного принуждения за совершенные преступления и тем самым определяющий его эффективность в целом.

Персонал - слово иностранного происхождения, в русском языке означает личный состав какого-либо учреждения, предприятия или часть этого состава, представляющая собой группу по профессиональным или иным признакам. Персонал учреждений и органов, исполняющих наказания, различается в зависимости от оснований поступления на работу, должностного положения, выполняемых функций.

Правовое положение (правовой статус) персонала характеризуется совокупностью прав и обязанностей его представителей, возлагаемых на них во время выполнения функции исполнения уголовного наказания. Права и обязанности должностных лиц персонала учреждений и органов, исполняющих наказания, нередко обозначают единым понятием - полномочия. Наряду с выраженными в обобщенном виде вопросами, которые призван решать персонал, они в своей совокупности образуют его компетенцию.

Персонал учреждений и органов, исполняющих наказания, выполняет работу большого общественного значения - исполнение наказания. Эта работа связана с постоянной тратой душевных и физических сил: стрессами, перегрузками, эмоциональным напряжением. Иногда она протекает в экстремальных условиях, вследствие проявления агрессивных устремлений осужденных. Учитывая указанные обстоятельства, законодательством РК установлена повышенная социально-правовая защита персонала учреждений и органов, исполняющих наказания.

Безопасность персонала важна и в плане повышения эффективности исправительного процесса, ибо достижение целей наказания и наиболее приоритетной из них - исправления осужденных - невозможно в опасных для персонала условиях работы.

Для обеспечения безопасности персонала применяется ряд правовых и организационных средств. Прежде всего, следует назвать меры уголовно-правового характера, предусматривающие или усиливающие уголовную ответственность за посягательство на жизнь, здоровье и неприкосновенность личности работников ИУ.

В число основных средств обеспечения безопасности персонала следует назвать меры уголовно-исполнительного характера, которые существенно дополняют уголовно-правовые меры.

Для исполнения наказания созданы специальные органы и учреждения.

Наказания в виде штрафа и конфискации имущества исполняются судебными исполнителями, деятельность которых регламентируется Законами Республики Казахстан от 7 июля 1997 года №150-1 «О судебных приставах» и ЗРК от 2 апреля 2010 года №261-IV «Об исполнительном производстве и статусе судебных исполнителей».

Наказание в виде привлечения к общественным работам предусмотрен ст.43 УК. С принятием ЗРК «О пробации» от 30.12.2016г. уголовно-исполнительная инспекция преобразована в службу пробации [9]. Контроль выполнения осужденными общественных работ осуществляется службой пробации по месту жительства осужденного. Порядок его исполнения регламентируется главой 12 (ст.ст.57-62) УИК.

Из вышеизложенного следует, что уголовным и уголовно-исполнительным законодательством сфера назначения и исполнения уголовных наказаний, в основном возложена на специальные государственные органы и учреждения, причем в рамках УИЗ четко разграничены функции исполнения наказаний, не связанных с изоляцией от общества

и наказаний, в виде лишения свободы по приговору суда, возложив последнюю функцию на администрацию ИУ.

Именно ИУ, исполняющие наказания в виде лишения свободы, являются системообразующими, в своей совокупности они и образуют УИС, деятельность которой регулируется УИК Республики Казахстан.

Уголовно-исполнительная система, являющаяся составной частью правоохранительных органов РК, представляет собой совокупность учреждений и органов, исполняющих уголовные наказания и иные меры уголовно-правового характера, а также обеспечивающих содержание под стражей обвиняемых и подозреваемых в совершении преступлений.

Эта система является многофункциональной, так как не только исполняет наказания в виде лишения свободы или без изоляции от общества, но и организует привлечение осужденных к труду, осуществляет общую и профессиональную подготовку специалистов, проводит санитарно-профилактическую работу и лечение осужденных, занимается оперативно-розыскной деятельностью, принимает участие в социальной работе с осужденными и контроле за их поведением.

Государственное принуждение, выраженное в виде уголовного наказания, требует постоянного контроля со стороны государства за исполнением возложенных на осужденных карательных ограничений. В связи с указанными обстоятельствами исполнение уголовных наказаний является исключительной компетенцией государства, для осуществления которой создаются специальные учреждения в рамках МВД, МО, КНБ Республики Казахстан.

Одной из важнейших задач учреждений и органов, ведающих исполнением наказаний, является обеспечение процесса исправления осужденных, создание условий для переоценки самими осужденными жизненных ориентиров, мотивов и целей поведения путем неукоснительного исполнения назначенного наказания.

В условиях отбывания наказания в местах лишения свободы устанавливаются более строгие меры, направленные на предупреждение преступлений, чем при исполнении наказаний без изоляции от общества.

Для достижения этих целей наказания перед ИУ УИС ставятся конкретные задачи:

- исполнение уголовных наказаний в виде лишения свободы;
- обеспечение правопорядка и законности в учреждениях, исполняющих уголовные наказания в виде лишения свободы, безопасности содержащихся в них осужденных, а также персонала, должностных лиц и граждан, находящихся на территории этих учреждений;
- привлечение осужденных к труду, а также обеспечение их общего и профессионального образования и профессионального обучения;
- обеспечение охраны здоровья осужденных;
- содействие органам, осуществляющим оперативно-розыскную деятельность.

Заключение. В соответствии с вышеизложенными задачами, уголовно-исполнительное законодательство, расширяет пределы поставленных задач перед УИС, в некоторых положениях уточняет задачи в достижении конкретной цели, а в некоторых указывает средства достижения их.

В своей деятельности органы и учреждения, исполняющие наказания, применяя основные средства исправления, для достижения исправления осужденных, решают определенные задачи, в соответствии с законодательством РК. Задача обеспечения режима исполнения и отбывания наказания для ИУ - основная. Для выполнения этой задачи в ИУ ведется, в установленном порядке, учет осужденных, их распределение по объектам труда, осуществляется постоянный надзор за поведением осужденных и лиц, работающих вместе с ними (технический и административный персонал предприятия), поддерживается необходимая степень изоляции от внешнего мира, в зависимости от условий и режима содержания осужденных. Для обеспечения правопорядка в ИУ принимаются меры по поддержанию дисциплины среди осужденных, применению к ним дисциплинарных

взысканий и мер поощрения, а также иные мероприятия, в соответствии с законодательством.

Задача обеспечения режима в ИУ многоплановая и универсальная. Она достигается в процессе применения других мер исправительного воздействия на осужденных. Общественно полезный труд, воспитательная работа с осужденными, их общеобразовательное обучение и профессиональная подготовка применяются в условиях строгого соблюдения режима в ИУ, а с другой стороны, меры исправительного воздействия направлены на привитие осужденным уважения к закону и правопорядку в местах исполнения уголовных наказаний. УИК устанавливая порядок исполнения и отбывания всех видов наказаний, имеет в виду и его условия отбывания, которые определяют объем и характер карательных и иных принудительных норм. Поэтому, режимные требования ставят осужденного под жесткий контроль и надзор, тем самым, дисциплинируя их поведение, что, в конечном счете, способствует их исправлению.

Учреждения и органы, исполняющие уголовные наказания, обязаны привлекать осужденных к труду с учетом их трудоспособности и имеющихся у них специальностей на промышленных предприятиях, принадлежащих ИУ, либо предприятиях иных организационно-правовых форм, в том числе и коммерческих. В местах лишения свободы, осужденные также могут трудиться по хозяйственному обслуживанию ИУ и заниматься индивидуально-трудовой деятельностью. Нынешние экономические условия крайне осложнили задачу сохранения, расширения и поиска новых рабочих мест. К чести, надо сказать, УИС в условиях рыночной экономики структурно перестроилась, взяла курс на развертывание производительного, качественного труда, чтобы войти в экономические отношения полноправным партнером.

Общеобразовательное и профессиональное обучение лиц, лишенных свободы, в соответствии с национальным законодательством, является одним из основных средств исправления осужденных (ст.7 УИК).

Общеобразовательное обучение осужденных развивает их кругозор, повышает уровень мышления и интеллекта. В ИУ организуется обязательное получение осужденными не достигшими 30-ти лет, начального, основного среднего, общего среднего образования (ст.127 УИК). Общеобразовательное обучение организуется в функционирующих при ИУ общеобразовательных школах и учебно-консультационных пунктах, имеющих необходимое оборудование, учебно-предметные классы и необходимый штат учителей. Профессиональная подготовка и профессиональное обучение осужденных, имеет большое значение в деятельности ИУ в выполнении стоящих перед ним задач.

Наряду с этим, одна из важнейших задач ИУ - социальная защита персонала мест лишения свободы, обеспечения безопасности, которая вытекает из положений действующего законодательства, а также из норм Международных правовых актов. В частности, в Минимальных стандартных правилах обращения с заключенными рекомендуется принимать во внимание исключительно трудные условия работы персонала в пенитенциарных учреждениях и обеспечить соответствующие льготы и условия их труда.

Список использованной литературы:

1. Конституция Республики Казахстан (принята на республиканском референдуме 30 августа 1995 года) (с изм. и доп. по состоянию на 23.03.2019 г.) // <https://online.zakon.kz/m/amp/document/1005029>.
2. Уголовно-исполнительный кодекс Республики Казахстан от 5 июля 2014 года № 234-V (с изм. и доп. по состоянию на 02.03.2022 г.) // https://online.zakon.kz/Document/?doc_id=31577723.
3. Уголовный кодекс Республики Казахстан от 3 июля 2014 года № 226-V (с изм. и доп. по состоянию на 02.03.2022 г.) // https://online.zakon.kz/m/document/?doc_id=31575252.

4. Уголовно-исполнительно право: Журнал / Вестник науки Костанайского социально-технического университета имени академика Зулхарнай Алдамжар, Под. ред. Альпенова Т.М. – Юриспруденция, 2012.

5. Нурбаев Д.А. / Уголовно-исполнительное право Республики Казахстан Учебное пособие Издательство «Юрист» 2007 г. с. - 120. <https://studopedia.org/13-129871.html>.

6. Закон Республики Казахстан от 7 июля 1997 года № 150-1 «О судебных приставах» (с изм. и доп. по состоянию на 01.07.2021 г.).

7. Смирнова Н.Н. Уголовно-исполнительное право: Конспект лекций. – : Издат. Михайлова В. А., 2002 г. С. 79. // <https://studizba.com/files/show/doc/21825-1-36096.html>

8. Закон Республики Казахстан от 2 апреля 2010 года №261-IV «Об исполнительном производстве и статусе судебных исполнителей» (с изм. и доп. по состоянию на 03.03.2022 г.) // <https://online.zakon.kz/m/amp/document/30617206>

9. Закон Республики Казахстан от 30 декабря 2016 года № 38-VI «О пробации» (с изменениями и дополнениями по состоянию на 02.03.2022 г.)// https://online.zakon.kz/Document/?doc_id=36232217.

ӘӨЖ 342

Советбек Асылзат Рүстембекқызы

«Ұлттық және халықаралық құқық» кафедрасының студенті
Тұран-Астана университеті

Нұр-Сұлтан қаласы, Қазақстан Республикасы

Ғылыми жетекшісі: з.ғ.магистрі, аға оқытушы **Ягмусова А.Ф.**

СЫБАЙЛАС ЖЕМҚОРЛЫҚПЕН КҮРЕСУДЕГІ ШЕТ ЕЛДЕРДІҢ СТАРТЕГИЯЛЫҚ ЖОСПАРЫН ҚАЗАҚСТАН РЕСПУБЛИКАСЫ МЕН САЛЫСТЫРУ ЖӘНЕ ТАЛДАУ

Андатпа. Сыбайлас жемқорлық қазіргі кездегі ең өзекті тақыпқа айналып отыр. Тақырптың өзектілігі Қазақстан Республикасындағы орын алып жатқан сыбайлас жемқорлықпен күрестің шараларын анықтай отырып, сыбайлас жемқорлықпен күресте жетістікке жеткен елдердің жүргізген іс-шараларын талдау.

Түйінді сөздер. Сыбайлас жемқорлық, шет елдер ,заңнамалар, стратегия, құқықтық статистика.

Аннотация. Коррупция стала самой актуальной проблемой на сегодняшний день. Актуальность темы заключается в анализе мер, принимаемых странами, добившимися успеха в борьбе с коррупцией, выявление мер по борьбе с коррупцией в Республике Казахстан.

Ключевые слова. коррупция, зарубежные страны, законодательство, стратегия, правовая статистика.

Annotation. Corruption has become the most topical issue today. The relevance of the topic is to analyze the measures taken by countries that have succeeded in combating corruption, identifying measures to combat corruption in the Republic of Kazakhstan.

Keywords. Corruption, foreign countries, legislation, strategy, legal statistics.

Сыбайлас жемқорлық – қоғам игілігі мен мемлекеттік мүдделерге нұқсан келтіретін, жеке мақсаттарға жетуге олжа, артықшылық алу үшін мемлекеттік билікті, лауазымды, мәртебені асыра пайдалануда көрінетін этикалық және құқықтық бұзушылықтардың жиынтығы бар әлеуметтік құбылыс.

ТМД елдері арасында сыбайлас жемқорлықпен күресу шараларын дер кезінде қолға алғанменде, елімізде қазіргі уақытқа дейін сыбайлас жемқорлықтың көрсеткіштік деңгейі азаймай отыр. Елбасымыз сыбайлас жемқорлыққа қарсы 59 заңдарды қайта қарап, өзгерістер

енгізген болатын. Одан бөлік “2015-2025 сыбайлас жемқорлыққа қарсы стратегия ” қабылданды. Стратегияға 2022 жылы 2 ақпан күні өзгерістер енгізілді [1]. Стратегияның басты міндеті сыбайлас жемқорлыққа қарсы мәдениетті қалыптастырып, сыбайлас жемқорлыққа қарсы халықаралық ынтымастықты нығайту. Одан бөлек елімізде қазіргі заманғы сыбайлас жемқорлыққа қарсы заңнама қолданылуда, оның негізгілері “Сыбайлас жемқорлық қарсы іс-қимыл туралы” және “Қазақстан Республикасының мемлекеттік қызметі туралы” заңдар. Сыбайлас жемқорлық қылмыстық кодекс және әкімшілік кодекстарда қарастырылған және сыбайлас жемқорлыққа қарсы тұжырымдамалар мен бірқатар іс-шаралар жасалып жатыр.

Жалпы дүниежүзінде жемқорлық әлемдік масштабтарға ие болды. Сыбайлас жемқорлық мәселесін шешуге БҰҰ, Еуропа Одағы, Еуропа Кеңесі, Америка мемлекеттерінің ұйымы, сонымен қатар, Экономикалық Ұнтымақтастық және Даму Ұйымы қосылады. Тарихи дамудың қазіргі кезеңінде жемқорлықтың трансұлттылығы бүкіл қоғамдастық қауіпсіздігі үшін төндіретін қауіпті бейтараптандыру үшін халықаралық деңгейде жаһандық шаралар қабылдауды талап етеді. Халықаралық жемқорлыққа қарсы мыналарға бағытталған құқықтық, саяси, ұйымдастырушы шаралар кешені ретінде стратегия қажет: 1) қоғамдық жемқорлыққа қарсы көзқарас қалыптастыру; 2) жемқорлықтың зияны туралы хабардарлықты көтеру; 3) жемқорлық құқық бұзушылықтарды сыныптаудың халықаралық стандарттарын қамтамасыз ету, заң құзыреті әділет параметрлерін унификациялау; 4) жемқорлық әрекеттерді айқындау мүмкіндігін қамтамасыз ету үшін оның алдымен қаржы саласында ашықтық атмосферасын жасау [2].

Халықаралық тәжірибеде сыбайлас жемқорлыққа қарсы күрес туралы айтқанда, барлық елдерді шартты түрде төрт санатқа бөлуге болады: 1) сыбайлас жемқорлыққа қарсы күресті табысты жүргізіп отырған елдер; 2) сыбайлас жемқорлық орташа деңгейдегі елдер; 3) сыбайлас жемқорлықпен өте келелі мәселелері бар елдер; 4) сыбайлас жемқорлық айырықша байқалатын елдер [3].

Сыбайлас жемқорлықпен күресте жетістікке жетіп отқан елдер арасында: Дания, Финляндия, Швеция, Жаңа Зеландия, Канада, Нидерланды, Норвегия, Швейцария, Австралия, Сингапур, Люксембург, Ирландия, Германия, Ұлыбритания, Израиль, АҚШ, Австрия, Исландия, Жапонияны жатқызуға болады.

2015 жылы жүргізілген статистикада сыбайлас жемқорлық аз елдері қатарында көш бастап Дания, Финляндия және Швеция тұрса, Қазақстан 123 орынан көрінген.

2017 жылы Жаңа Зеландия көш бастап тұрса, Қазақстан 127 орынға түсіп кеткен болатын.

Құқықтық статистика деректері бойынша 2021 жылғы 9 айда сыбайлас жемқорлық қылмыстары үшін сотталғандар саны **652** адамды құрады, бұл 2020 жылғы ұқсас кезеңдегі мәннен 13,8%-ға төмен, **75-і** – әкімшілік жауаптылыққа, **506-сы** – тәртіптік жауаптылыққа тартылды.

Осы кезеңде сыбайлас жемқорлық қылмыстары үшін орталық мемлекеттік органдар мекемелері мен ұйымдарының – **257**, жергілікті атқарушы органдардың мекемелері мен ұйымдарының **115** қызметшісі (жұмыскері) сотталды.

2021 жылдың 9 айында сыбайлас жемқорлық құқық бұзушылық жасағаны үшін **75** адам әкімшілік жауапкершілікке тартылды [4].

Енді шет елдердің сыбайлас жемқорлыққа қарсы жетікке жеткен шараларды қарастырсақ.

Британ қоғамында ағылшын шіркеуі әділ және адал мінез-құлық идеалдарына негізделген сыбайлас жемқорлыққа қарсы дүниетанымды таратуда маңызды рөл атқарады. Басты өзегі інжілдік өсиет «ұрлама» болып табылатын діни этиканың негізін Біріккен Корольдіктің бастауыш және орта білім жүйесінің басым бөлігін құрайтын елдің ағылшындық және католик мектептері бала кезден британдықтардың миына құя білді. Дегенмен Ұлыбританияда сыбайлас жемқорлыққа қарсы білім бағдарламалары ведомстволық деңгейде іске асырылады. Мысалы, арнайы сыбайлас жемқорлыққа қарсы

семинарлар Ұлыбританияның СІМ қызметкерлері, сондай-ақ сауда және өнеркәсіп министрлігінің шетелдегі өкілдері үшін курс бағдарламасына енгізілген. Аталған семинарлар барысында британ бизнесінің қатысуымен көзіне түскен сыбайлас жемқорлық фактілері туралы дереу хабарлау міндеті түсіндіріледі. Семинарларға ірі британ және трансұлттық компаниялардың қызметкерлері шақырылады. Ұлыбританияның халықаралық даму министрлігінің және сауда және инвестициялар агенттігінің бірлескен жобасы шеңберінде сыбайлас жемқорлық фактілерін танып-білу бойынша арнаулы оқулық шығарылды, ол міндетті түрде сауда өкілдіктеріне және шет мемлекеттердегі елшіліктерге жіберілді.

Ұлыбританияда Нолан Комиссиясы 7 қағида қабылдады:

1. Риясыздық. Лауазымды қызметкерлер қоғамдық мүддені жоғары ескере отырып, бір шешімге келеді.

2. Сатылмастық. Лауазымды қызметкерлердің өздерін басқа бір адамдарға не ұйымдарға қаржылық тәуелсіздікке қоймағаны дұрыс.

3. Әділдік. Жоғары қызметке тағайындау, келісім шарт жасау, марапаттау мәселелері бойынша шешім қабылдағанда лауазымды қызметкерлер үміткердің кәсіби қабілеттерін, іскерлігін ескеруі тиіс.

4. Есептілік. Лауазымды қызметкерлер қоғамның алдында өздерінің істеген ісі, қабылдаған шешімдері бойынша есеп беріп отыруы керек.

5. Ашықтық. Лауазымды қызметкерлердің шешімдері мен істері қоғамға ашық болуы тиіс. Әр шешім дәйектеліп отыруға міндетті.

6. Арды, абыройды сақтаушылық. Лауазымды қызметкерлер өздерінің мүдделері туралы ашық айтып, егер де осы мүдделері олардың істеген жұмысына қайшылық келтірсе, қоғамның пайдасына әкелетін шешімге келуге тиісті.

7. Басшылық. Лауазымды қызметкерлер осы аталған қағидаларды қолдана отырып, басшылықты орындап, өзінің дұрыс істерімен, мінез-құлқымен үлгі көрсетіп отыруға міндетті [5].

Осы қағидалардың негізінде жария тұлғалар мен мемлекеттік қызметшілерге берілетін этикалық мінез-құлық пен барлық этикалық ұсынымдар жатады. Комитет өз қызметі туралы жылдық баяндама шығарады, онда қол жеткізген және болашақта жүзеге асыру қажетті ақпарат ұсынылады.

Францияда лауазымдық тұлғалардың қызмет бабын теріс пайдаланғаны үшін жауапкешілігін реттеу саласында 1983 жылғы 13 шілдедегі «Мемлекеттік қызметкерлердің құқықтары және міндеттері туралы» Заңның және 1992 жылы қабылданып, 1994 жылы қыркүйекте күшіне енген Қылмыстық кодексінің маңызы зор. «Мемлекеттік қызметкерлердің құқықтары және міндеттері туралы» Заңға сәйкес мемлекеттік шенеунікке «өзін тек қызметке арнау» міндеті жүктелген, бұл Қазақстан Республикасының «Мемлекеттік қызмет туралы» Заңы бойынша мемлекеттік қызметкерлердің міндеттеріне ұқсас [6]. Аталған заң мемлекеттік қызметкердің өзіндік абырой кодексі болып табылады. Францияда мемлекеттік қызметкерлерге тексеру және бақылау қол астындағы кәсіпорындардың әрекетіне араласуға тыйым салады. Кейде көрсетілген міндет мемлекеттік қызметтен кеткеннен кейін де, сол шенеуніктің артынан сақталынып қалады. Билікті жеке басы үшін пайдалану жөніндегі нормалар жүйесінде басты орынды, сөзсіз, бұқаралық лауазымдық тұлғалардың белсенді пара беру және сылбыр пара алу парақорлығы үшін қылмыстық жауапкершілік туралы нормалары алады. Параны алғаны, ұсынғаны, парақорлық және парақорлыққа пара беру үшін бірдей жазаланады: 10 жылға түрмеге қамалынады және 1 млн. франк көлемінде айыппұл төлейді. Лауазымдық тұлғаларға лауазымнан босағаннан кейін 5 жылға дейін өзінің капиталымен жұмыс істеуге, жеке кәсіпорындарға кеңес беруге тыйым салады [7].

Францияның ерекшелігі - соттардың жасаған, Төрелік сот мүшелерінің немесе соттың, не жеке адамдардың шақыруымен келген, екі жақты келістіру үшін сотпен шақырылған сарапшылардың арнаулы парақорлық құрамын бөліп көрсету. Көрсетілген әрекеттер 10 жылға түрмеге жабумен және 1 млн. франк айыппұл төлеумен айыпталады.

Байқағанымыздай шет елдерде өз заңнамасын құрметтеу мен толықтай бағыну қағидаты басымрақ. Еліміздегі жемқорлықтың болуы немесе орын алуы мүмкін ел азаматтарының заңнан айанылып өтіп кететіндігенде шығар. Әр азамат заң алдында тең екенін ұмытпауымыз қажет. Мақаланың басты мақсаты Қазақстанды басқа елмен салыстырып, кем жерін айту емес. Сол елдердің жоспарынан түйін жасай отырып жаңа стратегиялық жоспарлармен тұжырымдар құрастыруға ой тастау. Азаматтарды заңға бағынуға шақыру. “Тәртіпке бағынған құл болмайды” деп Бауржан Момышұлы айтып кеткен.

Қолданылған әдебиеттер тізімі:

1. Қазақстан Республикасының сыбайлас жемқорлыққа қарсы саясатының 2022 – 2026 жылдарға арналған тұжырымдамасын бекіту және Қазақстан Республикасы Президентінің кейбір жарлықтарына өзгерістер енгізу туралы 2022 жылғы 2 ақпандағы № 802 Жарлығы <https://adilet.zan.kz/kaz/docs/U2200000802#z709>
2. Садыханұлы М. «Жемқорлықпен күрес бүкіл халықтық сипат алуға тиіс». // Дала мен қала, 2008ж. 15 ақпан №7 - Б.3.
3. Құттаяқов Ш. Қазаннан қақпақ кетсе. Сыбайлас жемқорлықпен күрес туралы ой – толғамдар. – Астана: Елорда, 2000. – 54.
4. 2021 жылдың 9 айының қорытындысы бойынша сыбайлас жемқорлыққа неғұрлым шалдыққан салаларды айқындаудың сыбайлас жемқорлыққа қарсы мониторингі
5. Максимов С.В Основы противодействия коррупции. – М.: “Спарк”, 2000. С. 47-48.
6. Ахметов А. Коррупция в минусе когда борьба с ней. // Казахстанская правда. №.127. 2007. – С 1-2.
7. Жұмабаев Н.Ә. Сыбайлас жемқорлыққа қарсы саясатты іске асырудың халықаралық және қазақстандық тәжірибесі. Дөңгелек үстелдің ақпараты «Құқық қорғау органдары, прокурорлар, судьялар және өзге де тиісті лауазымды тұлғалар үшін сыбайлас жемқорлыққа қарсы мәселелері жөніндегі мамандырылған семинар бағдарламасы. <https://www.apa.kz> 28.01-01.02. 2008ж. Б. 2.

УДК328

Измагамбетова Р.К.

Қазақ ұлттық қыздар педагогикалық университеті
Алматы қ., Қазақстан

БАҒАЛАУ АРҚЫЛЫ ОҚУШЫЛАРДЫ ОҚУҒА ҮНТАЛАНДЫРУ

МОТИВАЦИЯ УЧАЩИХСЯ К ОБУЧЕНИЮ ЧЕРЕЗ ОЦЕНКУ

MOTIVATING STUDENTS TO LEARN THROUGH ASSESSMENT

Аңдатпа. Бұл мақалада, Қазақстандық орта білім берудегі ауқымды реформалардың бірі критериалды бағалау (КБ) білім алушы тұлғасына, оның зияткерлік және аффективті-еріктік қасиеттеріне әсері қарастырылған. Осыған байланысты авторлар тұжырымдамалық шеңбер аясында, бағалау жүйесіндегі және кәсіби даму бағдарламасындағы өзгерістер мұғалімдерді оқытудың көптеген аспектілеріне көзқарасын өзгерткен жаңа тәжірибе екендігін нақтылайды.

Зерттеу мәселесіне байланысты студенттерден сауалнама алынып, соның нәтижесінде «бағалау», «критериалды бағалау», «критериалды бағалау жүйесі» ұғымдарына қатысты алғашқы түсінік деңгейлері анықталды. Автор жүйелік тәсіл арқылы «бағалау»,

«критериалды бағалау», «критериалды бағалау жүйесі» туралы әр түрлі ғалымдар саласындағы ойларға контекстік талдаулар жасап, ғылыми тұжырымдар береді.

Түйінді сөздер. Критериалды бағалау, мұғалімдердің көзқарасы мен тәжірибесі, орта мектеп

Аннотация. В данной статье рассматривается влияние одной из масштабных реформ в казахстанском среднем образовании критериальное оценивание (КО) на личность обучающегося, его интеллектуальные и аффективно-волевые качества. В связи с этим авторы уточняют, что изменения в рамках концептуальных рамок, в системе оценивания и в программе профессионального развития-это новый опыт, изменивший взгляд учителей на многие аспекты обучения.

В связи с проблемой исследования у студентов был проведен опрос, в результате которого были выявлены первые уровни понимания понятий «оценка», «критериальное оценивание», «система критериального оценивания». Автор с помощью системного подхода проводят контекстуальный анализ мыслей различных ученых в области «оценивания», «критериального оценивания», «системы критериального оценивания» и дают научные выводы.

Ключевые слова. Критериальное оценивание, отношение и опыт учителей, средняя школа.

Annotation. This article examines the impact of one of the large-scale reforms in Kazakhstan's secondary education, criterion assessment (CO) on the personality of the student, his intellectual and affective-volitional qualities. In this regard, the authors clarify that changes in the framework of the conceptual framework, in the assessment system and in the professional development program are a new experience that has changed the teachers' view on many aspects of learning.

In connection with the problem of research, a survey was conducted among students, as a result of which the first levels of understanding of the concepts of "assessment", "criterion assessment", "criterion assessment system" were revealed. Using a systematic approach, the author conduct a contextual analysis of the thoughts of various scientists in the field of "evaluation", "criterion evaluation", "criterion evaluation system" and give scientific conclusions.

Keywords. Criterion-based assessment, vision and experience of teachers, secondary school.

Қазақстан Республикасында білім беруді және ғылымды дамытудың 2020 – 2025 жылдарға арналған мемлекеттік бағдарламасында: жаңартылған мазмұн шеңберінде білім алушылардың оқу жетістіктерін бағалаудың өлшемшарттық жүйесі енуде, ол өңірдің, мектептің орналасқан жеріне және оқыту тіліне қарамастан оқушылардың оқу жетістіктерін объективті және тең бағалауды қамтамасыз етеді Бұл ретте білім алушылардың бағалау жүйесі жетілдіруді қажет етеді. Атап айтқанда, PIRLS, PISA, TIMSS халықаралық салыстырмалы зерттеулерінің құралдарына, сондай-ақ SAT тестілеріне ұқсас функционалдық сауаттылық пен құзыреттілікті өлшеуге бағытталған сұрақтарға қатысты ҰБТ, оқу жетістіктерін сырттай бағалау (бұдан әрі – ОЖСБ) мазмұнын қайта қарау қажет, - деп көрсетілген [1]. Бүгінгі таңда білім беру жүйесінде оқушылардың өзіндік дамуына және функционалды сауаттылық пен құзыреттіліктерінің оқу жетістіктерінің талаптарына сәйкес болуы, бұл дегеніміз жаратылыстану, математикалық, оқу сауаттылықтарының қажетті деңгейде болуын қамтамасыз етуі қажет.

А.Х.Әлімов бағалаудың алты қағидасын келтіреді.

Бірінші қағида: «Маңыздылық». Бағалау үшін пәннің ең маңызды, бағалауға тұрарлық күтілетін нәтижелерін тандап алу керек. Егер педагогтің ойынша нәтиже маңызды болмаса, оны бағаламаса да болады.

Екінші қағида: «Дәлдік» (Адекваттық). Мұнда оқушылардың қажетті білім, білік, дағды, құндылықтарды қандай деңгейде меңгергендігін көрсететін бағалаудың дәл құралын тандап алуымыз керек.

Үшінші қағида: «Объективтілік» (Дәлелділік). Объективті бағалау болу үшін бағалаудың нақты талаптарын таңдап алу керек.

Төртінші қағида: «Оқудың ажырамас бөлігі». Бағалау оқу үдерісінің ажырамас бөлігіне айналуы керек, яғни «өзіміз үйретпеген нәрсені бағалау әділдікке жатпайды» (Дайана Хесс).

Бесінші қағида: «Жариялылық». Бағалаудың талаптары мен тәсілдері оқушыларға алдын ала хабарлануы керек. Баға жария түрде қойылып, оқушылар қандай жағдайда қалай бағаланатындықтарын білулері керек.

Алтыншы қағида: «Қарапайымдылық». Бағалау үдерісі мен оның формалары қолданыста қарапайым және ыңғайлы болуы керек [2]. Бұдан шығатын қорытынды бағалау оқыту мен оқу үдерісінің негізгі құрамдас бөлігі ретінде аталған алты қағидаға сәйкес жүзеге асырылуы қажет. Бағалаудың маңыздылығы тек педагог үшін ғана емес, оқушы үшін де маңыздылығы ескерілуі тиіс, - деп ойлаймыз. Екінші қағида бойынша, жаңа білімді меңгерудегі біліктілігі мен дағдысының бағалау критерийлерінне сәйкес болуы шарт. Үшінші қағида бойынша, меңгертілетін жаңа білімге қойылатын талаптарды мұғалім нақты білуі керек. Төртінші қағидада мұғалім бағалауды меңгерген білім бойынша ғана жүргізгені дұрыс. Алтыншыдан, бағалаудың қарапайымдылығы мен ыңғайлылығы оқушыға түсінікті болуына мән берген жөн.

Критериалды бағалау дегеніміз – білім алушының білімі мен білігін алдын ала белгіленген оқу жетістіктерімен салыстыра оқыту, соның негізінде оқушыны бағалау [3]. Критериалды бағалау кезінде алдын-ала бағалау шкаласы белгіленіп, оқушының алдына соған жету жоспары қойылады. Бағалаудың мұндай жүйесі оқушының кемшіліктерін өзіне түзетуіне мүмкіндік береді, оның өзін-өзі және өзгені бақылауына, бағалауына мүмкіндік туғызады. Бұл әрине бағаның айқындылығын, адалдығын сақтайды, оқушының сабақ барысында өткен тақырыпты қалай түсінгендігін оқытушыға күнделікті саралап отыруына мүмкіндік туғызады.

Бастауыш сынып мұғалімдеріне оқыту және оқу үдерісін ұйымдастырудағы міндеттері төмендегідей. Олар:

Біріншіден, бүгінгі мұғалім басқарудың авторитарлы стилін емес, либералды стилін таңдап отыр. Яки, мұғалім оқу үдерісінде «бағыт беруші», «серіктестік» қарым-қатынас орнатып, ол – оқушылардың уәж дағдыларын дамытуға жағдай жасаушы, мүмкіндік туғызушы, олардың еркін ойын, өзіндік ерекшеліктерін, қабілет-қарымдарын ескере отырып, жеке тұлғасын қалыптастыруы қажет.

Екіншіден, бүгінгі педагог оқытудың заманауи технологияларын тәжірибеде қолданып, кез келген жағдайда жұмыс істей алатын, білім беру үдерісінде жаңашылдыққа дайын, шығармашылық әлеуеті мол, кәсіби құзыретті маман болуы керек.

Үшіншіден, заманауи педагог жаңартылған бастауыш білім беру бағдарламаларының басты идеялары сыни ойлау, проблеманы шешу, зерттеушілік іс-әрекетті ұйымдастыруға қабілетті, талдау, салыстыру, синтез, зерттеу, қолдану, бағалау дағдыларын меңгертуде әдістемелік тұрғыда дайын маман болғаны жөн.

Педагогке қойылып отырған міндеттердің ішінде бүгінде тәжірибеде қолданыстағы бүгінгі жаңартылған білім беру мазмұнындағы бағалау жүйесіндегі бақылау мен бағалауға тоқтасатын болсақ, оқыту мен оқудың нәтижесін бақылау мен бағалау педагогикалық диагностика деп аталады.

Ол кез келген толық оқу іс-әрекетінің үш бөліктен (бағыттаушы, орындалатын және бақылаушы) тұратынын көрсетеді. Бірінші бағыттаушы бөлігінің болмауы оқу іс-әрекетін жекелеген іс-әрекеттердің ретсіз топтануына әкеледі. Үшінші бақылаушы бөлімнің болмауы да оны кездейсоқ, жүйесіз іс-әрекеттер жиынтығына айналдырады. Оқудың мақсаты жойылады және оның жетістігі туралы түсінік болмайды. Сондықтан кез келген іс-әрекетте өзара байланысқан үш бөліктің де болуы қажет.

Әлемде білім беру ісінің нәтижесін бағалай білудің өзіндік тәжірибесі қалыптасқаны белгілі. Критериалды бағалауда оқушының қаншалықты білім алғандығы емес, оның алған

білімін өмірлік тәжірибеде қаншалықты пайдалана алатындығы маңызды болмақ. Ал біздің еліміздегі білім жүйесінде басым жағдайда оқушылар өздерінің алған теориялық білім деңгейімен бағаланып, сонымен ғана шектеліп келгені белгілі. Осы орайда оқушы білімін критериялды бағалау - педагогтарға нақтылық алып келетін бірден-бір жүйе. Бағалаудың осы түрінің артықшылықтарына, келесі ерекшеліктерді жатқызуға болады: оқушылар олардың алдына қойылатын мақсаттарды нақты біледі, оқу барысында қандай дескрипторлар іске асырылуы қажет екендігін түсінеді, дескрипторларға сәйкес өздерінің оқу үдерісіндегі кемшіліктерін анықтай алады, сонымен қатар, «талпынады» бағаларының қойылынуына сәйкес тақырыптарға көбірек назар аударуға тырысады.

Оқыту нәтижелерін бағалау оқыту мен оқу үдерісінің маңызды дидактикалық кезеңдерінің бірі білім сапасын арттыруға елеулі әсер етеді. Бастауыш сынып оқушыларының оқу жетістіктерін үнемі қадағалаумен бірге әр кезеңде оқушылар оқу табыстылығын бағалаудың өзіндік тәсілдеріне сүйене отырып, олардың жетістікке жету жолындағы жеңген қиындықтарын саралап, түсіндіру қажет. Сонда ғана оқушылардың жаңа білімді меңгеруге деген қызығушылық сезімі оянып, жеткен табысына қуана отырып, одан ары ізденуіне шабыттандырылады.

Стандартталған бағалау дегеніміз:

1) мақсатты нақтылау кезінде ұсынылған мақсаттар үшін бірдей дескрипторларды әзірлеу;

2) мұғалімге «жетті» бағасын неғұрлым нақты бағалауға мүмкіндік беретін критериялды бағалаудың қиындық деңгейіне арналған тапсырмалардың көлемін әзірлеу;

3) жазу ережелері бойынша материалдар әзірлеу;

4) критериялды бағалаудың тапсырмаларын дайындау мақсатымен тәжірибелі оқытушылардан жұмыс тобын құру. Қалыптастырушы бағалау бойынша тапсырмаларды әзірлеу мысалы: Бағалау критерийі – білім алушының оқу жетістіктерін бағалауға негіз болатын белгі. Қалыптастырушы бағалау – оқу үдерісін дер кезінде түзетуге мүмкіндік беретін, оқушы мен мұғалім арасындағы кері байланысты қамтамасыз етіп, үздіксіз жүргізілетін бағалаудың түрі. Дескриптор – тапсырмаларды орындау кезіндегі нақты қадамдарды көрсететін сипаттама.

Бағалау жүйесі білім беру үдерісіндегі ең маңызды мәселелердің бірі. Бағалау оқыту, дамыту, тәрбиелеу сияқты көп функцияларға ие. Сонымен оқыту нәтижесін бақылау немесе тексеру оқыту процесінің міндетті компоненті болып табылады. Ол оқу процесінің барлық деңгейлерінде, әсіресе бағдарламаның қандай да бір бөлімін игергеннен кейін және оқытудың деңгейін аяқтағанда маңызды роль атқарады. Осы орайда білім сапасын арттыру мақсатында критериялық бағалау жүйесін дамыту маңызды екені сөзсіз.

Қорыта айтқанда, критериялды бағалаудың артықшылықтары мынада – білім алушының жеке басы емес, тек қана жұмысы бағаланады, білім алушының жұмысын бағалау алдын ала ұсынылған критерийлерге негізделеді, бағалау алгоритмі білім алушыларға алдын ала белгілі болады, білім алушы нақты не мақсатта жұмыс істеп отырғанын біледі, білім алушыға өзінің білімділік деңгейі анық көрініп тұрады, критерий арқылы бағалау оқытушының білім алушы деңгейін анық біліп отыруына мүмкіндік береді, нәтижесінде білім берудің сапасы артады.

Қолданылған әдебиеттер тізімі:

1. Қазақстан Республикасында білім беруді және ғылымды дамытудың 2020-2025 жылдарға арналған мемлекеттік бағдарламасы. ҚР Президентінің 2020 жылғы №781 Жарлығы. – Нұр-Сұлтан.<http://adilet.zan.kz/>
2. Асхат Әлімов Интербелсенді әдістемені мектепте қолдану. Алматы -2019 ж.
3. Педагогикалық сөздік//Нұрмұхаметова Р.Ә., Молдағалиев Б.А., Фейзулдаева С.А., Урбисина А.Б. III. Есенов атындағы Каспий мемлекеттік технологиялар және инжиниринг университеті, 2009. – 112 бет. ISBN 978 - 601 - 226 – 056

УДК 342

Кайрханова А.Е.
магистрант университета «Туран-Астана»
Научный руководитель доктор PhD, доцент
Каженова А.С.

ТЕОРЕТИКО-ПРАВОВЫЕ ОСОБЕННОСТИ ИНСТИТУТА СУДЕБНОГО ПРЕЦЕДЕНТА

СОТ ПРЕЦЕДЕНТІ ИНСТИТУТЫНЫҢ ТЕОРИЯЛЫҚ ЖӘНЕ ҚҰҚЫҚТЫҚ ЕРЕКШЕЛІКТЕРІ

THEORETICAL AND LEGAL FEATURES OF THE INSTITUTE OF JUDICIAL PRECEDENT

Аннотация. В данной статье рассматриваются теоретико-правовые вопросы понятия судебного прецедента.

Ключевые слова. Право, источник права, правовой прецедент, судебный прецедент.

Аннотация. Бұл мақалада сот прецеденті ұғымының теориялық және құқықтық мәселелері қарастырылады.

Түйінді сөздер. Құқық, құқықтың қайнар көзі, құқықтық прецедент, сот прецеденті.

Abstract. This article discusses the theoretical and legal issues of the concept of judicial precedent.

Keywords. Law, source of law, legal precedent, judicial precedent.

В различных источниках мы можем встретить разные определения слова "прецедент". Данный термин произошел, как и многие слова в юридической лексике, из латинского языка. Латинское слово "praecedens" означает "предшествующий". В соответствии с определением, данным Ожеговым в своем словаре, прецедент - это случай, поступок в прошлом, служащий примером или оправданием для последующих поступков того же рода[1].

Данное определение имеет общий характер и не дает нам никаких сведений о прецеденте, как о правовом источнике. Юридическое определение термина "прецедент" более подробно истолковано в Большой Советской энциклопедии. В соответствии с этим источником, прецедентом является вынесенное судом по конкретному делу решение, обоснование которого становится правилом, обязательным для всех судов той же или низшей инстанции при решении аналогичного дела[2].

Это понятие наиболее точно описывает изучаемый нами термин и чаще всего используется в юридической терминологии. Прецедент имеет ряд отличительных черт, выделяющих его из массы других источников права. Среди них такая черта как множественность, то есть в правовой системе, использующей прецедент, его создают несколько органов. Казуистичность - прецедент всегда конкретен и максимально приближен к жизненной ситуации. Также наиболее характерной чертой для юридического прецедента является гибкость - та черта, которая позволяет правоприменительному органу выбирать тот прецедент, который в наибольшей степени соответствует как обстоятельствам дела, так и государственной политике в данной сфере. Не всё судебное решение является прецедентом. В нём выделяют ядро, то есть изложение правовых принципов, применяемым к правовым вопросам, возникающим из конкретных обстоятельств дела - это и есть норма права, заключённая в решении. Судебный прецедент создается не любым судом, а только высшими

органами судебной власти и по конкретному делу, которое становится обязательным для нижестоящих судов при рассмотрении аналогичных дел. В случае если судебное решение нижестоящего суда будет утверждено и оставлено без изменения высшим судебным органом, тогда можно говорить, что суд создал прецедент, но только тогда, когда созданы новые правовые правила, регулирующие спорные отношения. Прецедент - это особая форма выражения права. Он имеет ряд признаков, отличающих его от других источников права. Создание судебного прецедента может быть совершено только органом судебной власти, а именно высшими судебными органами. Это первостепенный признак прецедента, именно он ограничивает произвол в законотворчестве судебной власти. Вторым признаком прецедента, как источника права - это определенная юридическая процедура создания. Данный признак регламентирует деятельность судей при создании нового прецедента. Существуют определенные нормы, регулирующие порядок создания и утверждения новой нормы права, созданной судом. Как и любой другой источник права, судебный прецедент обладает обязательностью применения. С момента вступления его в силу, он становится обязательным для всех аналогичных споров и разбирательств в будущем. Обязательные прецеденты представляют собой судебные решения, вынесенные высшей судебной инстанцией и обязательные для всех судов. В юридической литературе сложилось мнение, что обязательность выполнения требований прецедентного права вытекает из доктрины прецедента. По этому вопросу западный исследователь вопроса судебных прецедентов Р. Кросс писал: "В настоящее время общее представление об английской доктрине прецедента сводится к следующему: каждый суд обязан последовать решению более высокого по положению суда, а апелляционные суды (кроме Палаты лордов) связаны своими прежними решениями"[3]. Следовательно, источник "силы" судебного прецедента кроется не в формальном требовании, предписывающем следовать ему, а в том уважении, которое судьи проявляют к решениям вышестоящих судебных инстанций. Также, судебный прецедент подлежит официальному опубликованию, как правило, в специальных сборниках. Судебный прецедент - это признанная государством норма, и чтобы получить юридическую силу, он должен быть изложен в специальных документах, доступных для любого гражданина. Данные признаки характерны только для судебного прецедента, поскольку наиболее полно раскрывают понимание данного источника права.

С учетом изложенных признаков формулируется определение понятия судебного прецедента. Все эти признаки находят отражение в определении прецедента Положение суда в судебной иерархии имеет огромное значение, так как от этого зависит сила прецедента. Любой суд обязан следовать прецеденту вышестоящего суда, а также связан своими собственными решениями и решениями судов равной юрисдикции. Судебный прецедент не утрачивает значения с течением времени. Сила прецедента со временем возрастает, поэтому судьи не склонны отвергать давнишние прецеденты, если только они не являются ошибочными. В таких случаях суд отклоняет прецедент, который он считает явно ошибочным. В практике такие прецеденты считаются отвергнутыми. Большинству юристов свойственно понимание прецедента как решения по конкретному делу. Это еще один контур, позволяющий отграничить прецеденты от обязательных абстрагированных (общих) постановлений компетентных инстанций. Это разделяет их по происхождению, процедуре выработки. Однако их роднит содержательное наполнение - правовая позиция, которая формулируется в обоих случаях. Эта позиция может быть только нормативной. Нельзя интерпретировать норму только для одного случая, нельзя создать правовоположение для разового употребления.

Таким образом, применяя данные признаки к конкретному судебному решению можно выделить среди них те решения, которые в дальнейшем могут быть использованы при аргументации позиций сторон в аналогичных делах, что может стать хорошим подспорьем для практикующего юриста.

В современной правовой системе выделяют два вида юридического прецедента: судебный и административный. Именно эти два вида наиболее распространены и хорошо

сформированы на сегодняшний день в странах, использующих прецедент. Различие этих прецедентов связано с существованием в механизме государства судебных и административных органов. Судебный прецедент - это решение суда, принимаемое по конкретному, уголовному либо гражданскому делу. Судебный прецедент является обязательным для суда того же уровня или нижестоящего при решении аналогичных дел либо служащим примерным образцом толкования закона, не имеющим обязательной силы. В этом случае суд играет роль законотворческого органа. При этом существуют две квалификации подобной деятельности суда: подтверждающая наличие правотворческой функции суда и утверждающая, что суд не занимается правотворчеством, а лишь формулирует нормы естественного права. В настоящее время судебный прецедент является одним из основных источников права, в так называемой англосаксонской правовой семье, или семье общего права (Великобритания, США, Канада, Австралия, Новая Зеландия, Индия и др.). В основе доктрины судебного прецедента лежит принцип, согласно которому суд не может отказать кому-либо в правосудии из-за отсутствия подходящего для данного случая закона. Суд обязан вынести решение и по такому делу. При этом важно подчеркнуть, что прецеденты создаются только высшими судебными инстанциями соответствующих государств. Административный прецедент - это решение, принимаемое органом исполнительной власти или административным судом по конкретному делу. Можно истолковать этот термин иначе, а именно: административный прецедент - такое поведение государственного органа, должностного лица, которое имело место хотя бы один раз и может служить образцом при аналогичных обстоятельствах. Административная практика - это деятельность многочисленных государственных органов, за исключением судебных, по решению стоящих перед ними задач. В теории права слабо разработан вопрос, касающийся административного прецедента[4]. Об этом явлении не так много информации, как о судебной практике, которая хорошо освещена во многих источниках и является частой темой для обсуждения среди юридических деятелей. Об административном праве слишком мало известно. Даже в том случае, когда мы встречаемся с понятием "юридический прецедент", мы крайне редко ассоциируем его с административной стороной данного термина и все больше ссылаемся на судебную практику, так как она наиболее часто применяется в качестве источника права. Среди юристов нет единого мнения относительно структуры прецедента, но существует наиболее распространенный подход. С точки зрения этого подхода рассмотрения структуры прецедента, прецедент состоит из *ratiodecidenti*, необходимой основы решения, то есть из самого правила, которое формирует правовую норму, и из *obiterdictum* (попутно сказанного), других обстоятельств дела, обосновывающих решение. Сам судья не определяет, какая часть основная, а какая дополнительная. Это делает другой судья, устанавливая, является ли данное решение прецедентом для дела, которое он рассматривает. Принцип судебного прецедента применяется в основе решения, в то время как другие обстоятельства не имеют обязательной силы. В юридической сфере нет единого мнения о том, что представляет собой *ratiodecidenti*, и как ее выделить из судебного решения. Так, в юридической литературе выражено мнение о том, что термин *ratiodecidenti* используется в двух значениях: как правовая норма, предложенная судьей в качестве основы своего окончательного решения; как правовая норма, при наличии которой решение приобретает обязывающий характер. Профессор Луэлмен предлагал выделять *ratiodecidenti* "как правовую основу решения, отвечающую собственной версии суда, и *ratiodecidenti* как истинную правовую основу, то есть такую, какой она будет выглядеть позднее в представлении другого суда"[5].

Профессор Р. Кросс под *ratiodecidenti* понимал "норму права, прямо или косвенно трактуемую судьей в качестве необходимого шага в достижении своего решения или как обязательную часть его указания присяжным"[6]. Профессор А. Гудхарт определял *ratiodecidenti* как "существенные факты дела плюс основанное на них решение"[7]. Необходимо отметить, что указанные определения, несмотря на различия, отражают значение, которое придается *ratiodecidenti*. Это основная часть судебного решения, которая

выражает правовую норму и которая придает судебному решению обязывающий характер. Это та часть судебного решения, которой обязаны следовать в дальнейшем все нижестоящие суды и суды одного уровня с тем судом, который принял прецедент. Особенностью английской доктрины прецедента является процесс поиска *ratio decidendi*. Сущность метода Гудхарта заключается в оценке существенных фактов дела и вынесенного на их основе решения. Для того чтобы выявить *ratio decidendi* дела необходимо определить: факты дела, которые рассматриваются судьей как существенные и решение, основанное на таких фактах. По мнению Гудхарта, при анализе дела задача состоит не в том, чтобы выделить факты и вывод, а в том, чтобы выделить существенные факты, то есть те факты, которые судья рассматривает в качестве существенных, и основанное на них решение. "Судья создает право посредством своего выбора существенных фактов"[8].

Гудхарт выделил шесть основных правил определения *ratio decidendi*: Принцип прецедента не отыскивается в излагаемых судьей доводах. Довод, который судья выдвигает в обоснование своего решения, ни в коем случае не является обязательной частью прецедента. Доводы могут быть неправильными, но решение продолжает оставаться прецедентом. Принцип прецедента не отыскивается в правовой норме, сформулированной в излагаемом судьей мнении, ибо норма права не может быть установлена отдельным мнением либо сформулирована слишком широко или слишком узко. Принцип прецедента не обязательно отыскивается посредством рассмотрения всех установленных фактов и судебного решения. Нельзя прибегать к помощи высказанных судьями мнений для отыскания правоположения, играющего роль прецедента. Принцип прецедента отыскивается путем принятия в расчет, во-первых, фактов, которые судья считает существенными, а во-вторых, основанного на них решения судьи. При обсуждении *ratio decidendi* прецедента необходимо представлять себе факты такими, какими их видел судья, ибо этими, а не какими-либо другими фактами он обосновал свое решение. Судьи могут трактовать - прямо или косвенно - определенные факты как существенные или несущественные. В качестве несущественных могут выступать факты относительно лица, времени, места, рода, суммы. Но различные судебные отчеты, аргументы адвокатов, доводы, выдвинутые судьей в обоснование своего мнения, формулировка нормы права, которой судья следует в решении, имеют особую важность, так как они могут служить руководством при определении существенных фактов. Вывод, базирующийся на гипотетическом (предполагаемом) факте, является *dictum*. Основным достоинством метода Гудхарта является то, что, проследив взаимосвязь между правовой нормой и фактическими обстоятельствами дела, он, тем самым, определил источник формирования правовой нормы и установил границы *ratio decidendi*. Необходимо отметить, что метод Гудхарта получил большое признание в юридической литературе и вызвал оживленные дискуссии относительно понятия *ratio decidendi*, между тем, он не был распространен в судебной практике.

Список использованной литературы:

1. Кучин М.В. Судебный прецедент в системе общего и континентального права// Российский юридический журнал. -2006. - №8. - С. 61 – 74
2. Марченко М.Н. Теория государства и права//Москва,2004 г. - 640 с.
3. Марченко М.Н. Правовые системы современного мира//Москва: Зерцало-М, 2008 г. - 527 с.
4. Марченко М.Н. Судебное правотворчество и судейское право//Москва: Проспект, 2008 г. - 512 с.
5. Ожегов С.И. Словарь русского языка.//Москва,1949 г. - 640 с.
6. Спектор Е.И. Судебный прецедент как источник права.//Журнал российского права, № 5, май 2003 г. - 20 с.
7. Давид Р. Основные правовые системы современности. М.: Прогресс, 1988. -496 с.

8. Дженкс Э. Английское право. М.: Юрид. изд., тип. им. Евг. Соколовой, 1947.- 378 с.

УДК 343

Танирберген Б.
магистрант 2 курса научно-педагогического направления
Университет «Туран-Астана»
к.э.н., ассоциированный профессор
Рахимова Г.А.

ПОНЯТИЕ БЮДЖЕТНОГО РЕГУЛИРОВАНИЯ И УПРАВЛЕНИЯ. МЕТОДЫ И МОДЕЛИ РЕГУЛИРОВАНИЯ

БЮДЖЕТТІК РЕТТЕУ ЖӘНЕ БАСҚАРУ ТҮСІНІГІ. РЕТТЕУ ӘДІСТЕРІ МЕН МОДЕЛЬДЕРІ

THE CONCEPT OF BUDGET REGULATION AND MANAGEMENT. METHODS AND MODELS OF REGULATION

Аннотация. В экономической литературе встречаются различные определения понятия «бюджетное регулирование».

Бюджетное регулирование — это перераспределение средств с целью обеспечения местных бюджетов минимально необходимым уровнем доходов, выделяемых на экономическое и социальное развитие территории.

Ключевые слова. Бюджет, средства, уровень дохода, местный бюджет.

Аннотация. Экономикалық әдебиеттерде "бюджеттік реттеу" ұғымының әртүрлі анықтамалары бар.

Бюджеттік реттеу-бұл жергілікті бюджеттерді аумақтың экономикалық және әлеуметтік дамуына бөлінетін кірістердің ең аз қажетті деңгейімен қамтамасыз ету мақсатында қаражатты қайта бөлу.

Түйінді сөздер. Бюджет, қаражат, табыс деңгейі, Жергілікті бюджет.

Annotation. There are various definitions of the concept of "budget regulation" in the economic literature.

Budget regulation is the redistribution of funds in order to provide local budgets with the minimum necessary level of income allocated for the economic and social development of the territory.

Keywords. Budget, funds, income level, local budget.

Бюджетное регулирование — вторая (дополнительная) процедура распределения доходов государственного бюджета. Согласно законодательству Республики Казахстан (РК) бюджетное регулирование - это частичное перераспределение финансовых средств между бюджетами разных уровней [1,2].

Бюджетное регулирование представляет собой воздействие на экономические и социальные процессы, направленные на предотвращение и устранение возможных дисбалансов в развитии субъектов и муниципальных образований РК путем перераспределения финансовых средств бюджетной системы РК [3].

Многие авторы сходятся во мнении, что основная цель бюджетного регулирования – выравнивание уровня социально-экономического развития территорий. Если взять российских ученых, то авторы учебника «Бюджетная система РФ» А.М. Годин, Н.С. Максимова, И.В. Подпорина считают, что «бюджетное регулирование — это экономическое воздействие на социально-экономические отношения в государстве через бюджетную систему, иными словами, это, по сути, организованная система управления структурой государственного бюджета» [4].

Такое несоответствие в этой концепции объясняется отсутствием законодательного определения, поэтому некоторые авторы путают «бюджетное регулирование», ссылаясь на «бюджетное выравнивание», «межбюджетное регулирование» и т.д.

Благодаря бюджетному регулированию межотраслевое и территориальное распределение финансовых ресурсов осуществляется в интересах наиболее эффективного и рационального использования доходов и сбережений предприятий.

Перераспределение национального дохода происходит между промышленным и непромышленным секторами экономики, отдельными регионами страны, субъектами хозяйствования, а также социальными группами. При этом речь идет о перераспределении этой части доходов предприятий в централизованные государственные фонды в виде налогов и других обязательных платежей. Через бюджетное регулирование, то есть государственные расходы, государственные займы и др., с помощью которых государство постоянно влияет на производственный процесс.



Рисунок 2 – Основные элементы бюджетного регулирования [5]

Для регулирования экономических и социальных процессов используются финансовое и бюджетное планирование, государственное регулирование фондового рынка.

Выделяют четыре группы методов бюджетного регулирования:

- установление и распределение регулирующих источников доходов бюджета;
- перераспределение бюджетных источников;
- предоставление бесплатной помощи местным бюджетам за счет республиканского бюджета;
- бюджетные займы и кредиты, выделяемые одному бюджету из средств других.

С 2005 г. бюджетные кредиты отменены в связи с изменениями республиканского законодательства, так как они практически перестали выполнять свою функцию по закрытию временных кассовых разрывов, возникающих в процессе исполнения нижестоящего бюджета, а стали формой безвозмездной финансовой помощи, которая служит средством достижения сбалансированности бюджетов, которое свидетельствует о

несовершенстве механизма межбюджетных отношений.

Процесс бюджетного регулирования начинается с распределения всех видов государственных расходов по разным звеньям и уровням бюджетной системы. Например, судебная система финансируется за счет республиканского бюджета, а школы — содержаться за счет местных бюджетов или за счет субъектов хозяйствования Республик Казахстан. При этом все виды доходов бюджетов распределяются между различными частями бюджетной системы. Например, налог на добавленную стоимость уплачивается в республиканский бюджет, транспортный налог — в местный бюджет, земельный налог — в местный бюджет.

Соответственно, доходы делятся на республиканские и местные. Эти доходы именуется в Бюджетном кодексе РК «собственными» доходами республиканского и местного бюджетов соответственно. Раньше в Бюджетном кодексе РК было понятие «регулирующих доходов», но теперь из Бюджетного кодекса данное понятие исключено, а поступления в бюджет соответствующего уровня в соответствии с бюджетным и налоговым законодательством, кроме субвенций, классифицируются как собственный доход.

При создании бюджетной системы, основанной на принципах самостоятельности и автономии бюджетов (например, как в США) каждое звено бюджетной системы покрывает свои расходы из своих фиксированных (собственных) доходов. И если возникает проблема неравномерного бюджетного обеспечения населения отдельных регионов страны (например, из-за неравномерного экономического развития этих регионов), то она сглаживается неравными целевыми республиканскими программами, реципиентами.

Однако при создании бюджетной системы на основе принципов централизации и целостности распределение доходов государства между звеньями бюджетной системы производится таким образом, что закрепленных за местными бюджетами (собственных доходов местных бюджетов) недостаточно для удовлетворения финансовых потребностей этих общественно-территориальных структур. Вследствие этого в силу вступает механизм бюджетного регулирования.

Методы бюджетного регулирования – это совокупность приемов, способов, средств экономико-правового воздействия на финансовые и экономические отношения субъектов бюджетного процесса [36].

Методы бюджетного регулирования и распределения доходов между бюджетами различны и меняются в зависимости от развития бюджетной системы. Мировая практика знает следующие методы перераспределения доходов между бюджетами (Рисунок 1).



Рисунок 1 – Методы бюджетного регулирования [6]

Во-первых, эта модель, в которой каждый уровень власти имеет все права и несет полную ответственность за установление и сбор своих налогов, называется горизонтальной моделью распределения доходов. Таким образом, в государстве существует несколько самостоятельных уровней налогов, таких как, республиканский и местный. При этом предприятия и население обязаны уплачивать налоги в каждый бюджет только за этот бюджет. Налоги, вводимые независимо каждым уровнем власти, собираются только в пределах соответствующей территории и должны полностью перечисляться в бюджет этого уровня. Такая система дифференциации доходов минимизирует процесс перераспределения в государственном бюджете и налоговой системе. Однако он эффективен только при относительно равномерном освоении регионов.

Данная модель была характерна для бюджетной системы, например, дореволюционной России. Характеризуется тем, что государственный бюджет и местные бюджеты (земские, городские) были в одной плоскости, каждый бюджет имеет свои налоги и сборы. Но в то же время финансовую помощь территориальным бюджетам из государственного бюджета была затруднительно, так как территориальные бюджеты не включены в государственный бюджет и не было правовых оснований для такой помощи. В этих условиях работает такая модель формирования территориальных бюджетов, когда объем доходов бюджета предопределял объем расходов.

Такая система распределения доходов существовала во многих странах до середины XX века. Эта система обеспечивала финансовую самостоятельность территориальных органов всех уровней, так как территориальные бюджеты формировались за счет собственных налогов. Однако с ростом бюджетных расходов на общественные нужды (образование, здравоохранение и т.д.) собственные доходы территориальных бюджетов не могли покрыть эти расходы. При этом отсутствовал механизм оказания государством финансовой помощи территориям. Все это негативно сказалось на состоянии территориальных бюджетов.

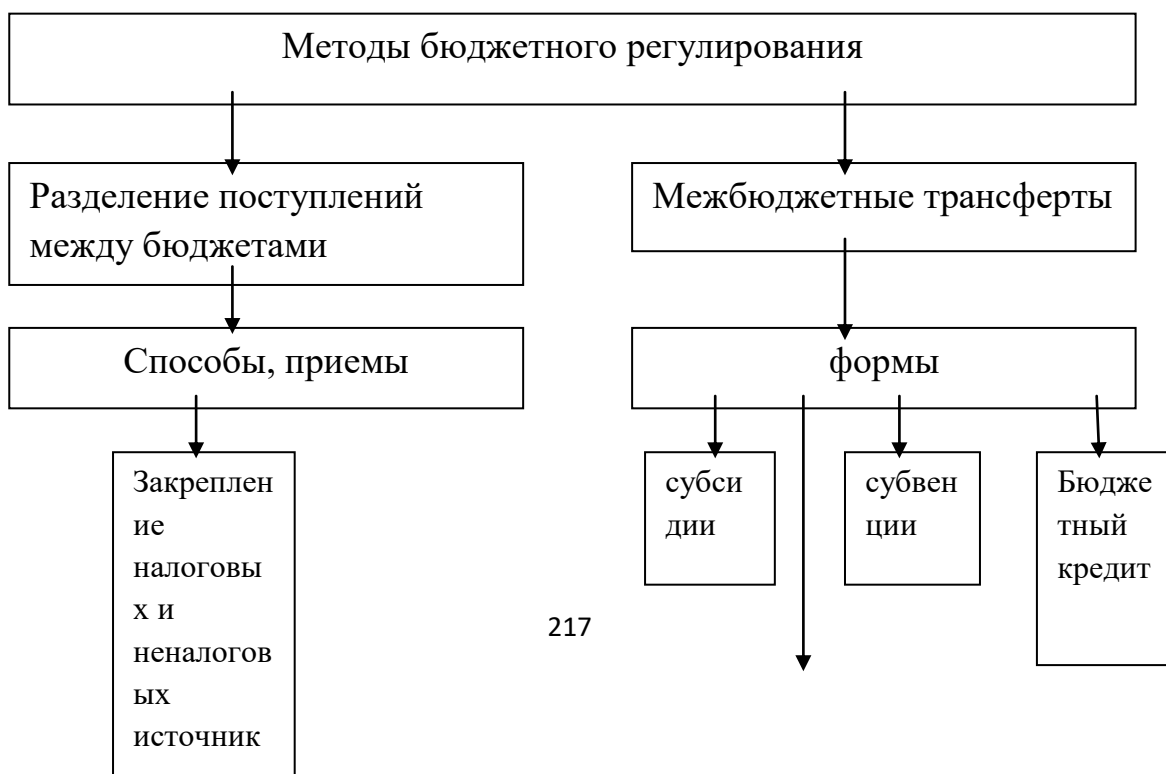
Во-вторых, это модель, в которой органы власти разных уровней самостоятельно устанавливают (метод квотирования или комбинация ставок) несколько ставок, объединяемых в рамках одного национального налога. Это означает, что предприятия и население обязаны одновременно уплачивать один и тот же вид налога в разные бюджеты по различным ставкам. В результате в бюджеты разных уровней поступают одни и те же виды налогов одновременно.

В-третьих, это механизм нормативного распределения между бюджетами разных уровней доходов от отдельных видов налогов, взимаемых по единым ставкам на всей территории государства, когда независимо от наличия налогов, закрепленных за каждым бюджетом налогов, вводится механизм национальных налогов и доходов. Это означает, что в региональные бюджеты кроме собственных налогов поступают и регулирующие. Большая часть общегосударственных расходов, связанных с обеспечением жизнедеятельности населения, финансируется за счет местных бюджетов. Это в свою очередь, предопределило изменение принципа формирования местных бюджетов. Размер местных бюджетов стал определяться объемом расходов на местное хозяйство. В этих целях из вышестоящего бюджета был выделен необходимый объем регулирующих доходов.

Преимущества этой модели состоят в следующем:

- достигается единство всех источников бюджетов, а, значит, интересы и ответственность всех уровней власти за развитие экономики территории как налоговой базы;

- создается механизм оказания финансовой помощи территориям;

- у правительства есть четкие рычаги регулирования экономического и социального развития регионов.

Преимущества данной модели оказались настолько очевидны, что она стала использоваться во многих странах, в том числе с развитой рыночной экономикой.

В принципе данная модель используется в странах постсоветского пространства и в настоящее время.

Однако эта модель имеет и ряд недостатков:

- малая доля собственных поступлений местных бюджетов;

- высокая доля субъективизма высших уровней власти при определении объема отчислений от налогов в нижестоящие бюджеты и, как следствие, зависимость от них;

- развитие иждивенческих настроений региональных органов власти, которые хотят получить от вышестоящего бюджета финансовые ресурсы, не прилагая при этом никаких трудов к развитию собственной экономики;

- большие объемы встречных финансовых потоков;

- аккумуляция средств в вышестоящем бюджете, которая обычно приводит к противоречиям между центром и регионами.

Вопросы совершенствования системы распределения поступлений между звеньями бюджетной системы привели к разработке других моделей. К примеру, так называемая «котловая» модель, где все собранные на местном уровне налоги и иные платежи перечисляются на единый счет государственного бюджета, с которого потом они, согласно утвержденным нормативам, распределяются по бюджетам различных уровней.

Все эти способы распределения доходов между бюджетами различных уровней имеют конкретные достоинства и недостатки. Как показывает практика, ни в одной из развитых стран не удавалось достичь разграничения доходов между звеньями бюджетной системы каким-то одним способом, всегда использовалась их комбинация. Благодаря их сочетанию, возможно учесть специфику отдельных видов налоговых поступлений, их функциональное назначение, а также степень влияния на процессы общественного воспроизводства.

В виде бюджетных методов регулирования на практике часто используют также:

- распределение расходов между входящими в бюджетную систему отдельными видами бюджетов;

- для каждого уровня бюджетной системы установить постоянно закрепленные или собственные доходы;

- утверждение налогов, которые передаются из вышестоящих в нижестоящие бюджеты для сбалансирования последних;

- с помощью оказания финансовой помощи из вышестоящего бюджета на основе безвозмездного предоставления финансовых ресурсов сбалансировать нижестоящий бюджет;

- предоставление бюджетного кредитования или бюджетной ссуды;

- снижение уровня бюджетных расходов, в том числе секвестирование.

Очень часто используется револьверное финансирование, то есть за некоторой государственной структурой закрепляется бюджет, передаваемый администраторам программ без обсуждений в правительстве или Парламенте.

Преимущество данного метода в том, что эта государственная структура не зависит от решений законодательной и исполнительной власти.

Данный метод включает следующие шаги:

- по представлению администраторов бюджетных программ на среднесрочный период фиксируется и утверждается сумма финансирования, которая автоматически

повторяется в течение данного периода времени;

- в распоряжение администраторов бюджетных программ передаются финансовые средства по целевым бюджетным расходам.

В принципе данная система финансирования действует в Казахстане.

Недостатки: данный метод не решает вопрос об определении данной фиксированной суммы или удельного веса, то есть определения расходных потребностей. К тому же, револьверное финансирование обеспечивает, обычно, минимум качества.

Программно-целевое финансирование, как метод, предполагает выделение денежных средств на системной основе в соответствии с утвержденными долгосрочными программами, которые направлены на решение некоторых социально-экономических задач.

Данный метод функционирует на основе следующих принципов:

1. Единый подход в формировании фондов финансирования программ;
2. Оптимальность распределения ресурсов;
3. Гибкость в распределении средств.

Преимущества:

1. Финансирование охватывает совокупность мер, которые превращают потраченные ресурсы в общественный важный результат;
2. Обеспечение ресурсами текущих потребностей и капитальных затрат путем предоставления многолетнего бюджетирования;
3. Наиболее эффективное расходование бюджетных ресурсов путем гибкого перераспределения финансовых ресурсов между разными элементами производства.

Недостатки:

- очень затратно, поглощая значительную часть ресурсов;
- при выполнении целевых программ участвуют несколько органов исполнительной власти;
- отсутствие контроля над расходам республиканского бюджета.

Как видно из опыта, в РК можно в целом выделить такие формы и виды бюджетного регулирования, которые закреплены нормами гражданского закона:

- государственные программы
- бюджетные инвестиции
- передача собственности региону
- республиканская помощь в обеспечении занятости
- под залог республиканских гарантий коммерческие кредиты регионам
- финансовая поддержка регионов
- утверждение особых организационно-правовых режимов.

В настоящее время отечественный опыт разграничения налоговых поступлений довольно таки противоречив. Необходимо стремиться к такому способу распределения доходов, когда заметно снизится доля регулирующих доходов в местных бюджетах за счет повышения уровня их собственных доходов, что, в свою очередь, повысит их самостоятельность. Для этого местные органы власти необходимо законодательно наделить собственными источниками финансовых ресурсов. Однако в настоящее время региональные и особенно местные органы власти не обладают достаточными налоговыми полномочиями. Налоговый кодекс РК все еще ограничивает перечень региональных и местных налогов незначительными видами налогов, которые недостаточны для финансового обеспечения их функционирования.

Большое внимание уделяется разработке сильной среднесрочной перспективы в процессе управления бюджетом, что имеет огромное значение для сохранения бюджетной дисциплины, увязки расходов с национальными потребностями, утверждения границ между основными категориями расходов и поддержания стабильной структуры, когда министерства могут планировать свою работу. Долгосрочную перспективу, в принципе, в РК обеспечивает «Стратегия развития Казахстана до 2050» [7]. Данная

Стратегия достаточно детально отражается в Стратегическом плане развития (СПР).

В качестве начала разработки бюджета в РК считается ежегодный «Прогноз социально-экономического развития» (ПСЭР), который разрабатывается Министерством национальной экономики (МНЭ).

ПСЭР представляет собой скользящий прогноз на 5 лет, основанный на «Стратегии развития Казахстана до 2050» и «Стратегическом плане развития до 2025 года» [8].

За последнее время ПСЭР, СПР и сам бюджет многократно пересматривались, так как быстро меняются экономические и финансовые условия. При этом в системе скользящих бюджетов внешние два года – это обязательства рекомендательного, а не обязательного характера.

Таким образом, за последнее время в РК проводились серьезные, взаимосвязанные и продуманные реформы с учетом международной практики. В результате этого в качестве сильных сторон бюджетной системы РК можно назвать следующие:

- Устойчивую взаимосвязь между стратегическими планами правительства и программами по бюджетным расходам;
- Наличие набора фискальных правил, обеспечивающих устойчивость бюджета в долгосрочной перспективе и запас в случае каких - либо потрясений в сфере экономики;
- Активное участие Парламента в разработке бюджета.

Согласно международным стандартам используется учет по методу начислений. Это обеспечивает качество и прозрачность государственных финансов.

В настоящее время стоит задача разработки многолетней дорожной карты реализации реформ в сфере государственных финансов для обеспечения еще большего соответствия международным стандартам. При этом одним из приоритетов выдвигается мониторинг многоуровневого бюджетного управления – децентрализация процесса принятия решений в области бюджета на региональном и местном уровнях [9].

Список использованной литературы:

- 1 Бюджетная система России/под ред. Г.Б. Поляка. — М.:ЮНИТИ-ДАНА,2015.
- 2 Большой юридический словарь // <http://jurisprudence.academic.ru>
- 3 Суглобов Л.Е., Черкасова Ю.И., Петренко В.А. Межбюджетные отношения в Российской Федерации. — М.: ЮНИТИ-ДАНА, 2010.
- 4 Годин А.М., Максимова Н.С., Подпорина И.В. Бюджетная система РФ. — М.: Дашков и Ко, 2004.
- 5 Бутакова О.В. Совершенствование механизма бюджетного регулирования в условиях децентрализации бюджетной системы государства / <https://view.officeapps.live.com/>
- 6 https://www.pempal.org/sites/pempal/files/event/attachments/cross_day-1_2_draft-oecd-principles-of-budgetary-governance_rus.pdf
- 7 Стратегия развития Казахстана до 2050
- 8 Стратегический план развития до 2025 года
- 9 Бюджетное управление в Казахстане. Дорожная карта для продолжения реформирования процедур управления бюджетным процессом/ <https://www.oecd.org/gov/budgeting/Budgeting-in-Kazakhstan-RUS.pdf>

ПСИХОДИАГНОСТИКА КАК СРЕДСТВО ВЫЯВЛЕНИЯ ЖЕСТОКОГО ОТНОШЕНИЯ РОДИТЕЛЕЙ К ДЕТЯМ

ПСИХОДИАГНОСТИКА АТА-АНАЛАРДЫҢ БАЛАЛАРҒА ҚАТЫСТЫ ЗОРЛЫҚ-ЗОМБЫЛЫҚТАРЫН АНЫҚТАУ ҚҰРАЛЫ РЕТІНДЕ

PSYCHODIAGNOSTICS AS A MEANS OF IDENTIFYING PARENTAL ABUSE TOWARDS CHILDREN

Аннотация. Статья посвящена актуальной проблеме жестокого обращения с детьми в семье. Насилие в семье – это любые насильственные действия физического, психологического, сексуального или экономического характера, включая словесные оскорбления, угрозы, запугивание, принуждение, преследование, побои, увечья, сексуальное насилие совершенные лицом или лицами, которые связаны с жертвой семейными отношениями. Жестокое обращение родителей к детям определяется как снижение родительского ценностного отношения к ребенку как к полноценной личности.

Ключевые слова. Буллинг, жестокое обращение с детьми, ценность ребенка в семье, полноценная личность, психология поведения.

Аннотация. Мақалада отбасындағы балаларды қорлаудың өзекті мәселесі қарастырылған. Тұрмыстық зорлық-зомбылық - бұл жәбірленушімен отбасылық қарым-қатынаста болған адам немесе адамдар жасайтын физикалық, психологиялық, сексуалдық немесе экономикалық сипаттағы кез келген зорлық-зомбылық әрекеті, оның ішінде сөзбен қорлау, қорқыту, мәжбүрлеу, аңду, ұрып-соғу, дене жарақатын салу, жыныстық зорлық-зомбылық және тағы сондай сияқты әрекеттерге бару болып табылады. Ата-ананың балаға қатыгездікпен қарауы, ата-ананың балаға толыққанды тұлға ретіндегі құндылық көзқарасының төмендеуі ретінде айқындалады.

Түйінді сөздер: қорлау, зорлық-зомбылық, отбасындағы баланың құндылығы, толыққанды тұлға, мінез-құлық психологиясы.

Annotation. The article deals with the actual problem of child abuse in the family. Domestic violence is any violent act of a physical, psychological, sexual or economic nature committed by a person or persons who have a family relationship with the victim, including verbal abuse, threats, intimidation, coercion, stalking, beatings, mutilation, sexual abuse, and attempts to take such actions. The cruel treatment of parents to children is defined as a decrease in the parental value attitude towards the child as a full-fledged personality.

Keywords: bullying, child abuse, the value of a child in a family, a full-fledged personality, psychology of behavior.

Введение

Жестокое обращение с ребенком – это нанесение физического и психологического вреда несовершеннолетнему. Жестокое обращение с детьми может проявляться не только в форме физического или психического насилия, но и в применении недопустимых способов воспитания, грубом, пренебрежительном, унижающем человеческое достоинство обращении с детьми, оскорблении или эксплуатации несовершеннолетних.

Жестокое обращение с ребенком в любых формах может проявляться со стороны других несовершеннолетних, что носит название «буллинг» (от англ. bullying – запугивание, травля).

Насилие в семье – это любые насильственные действия физического, психологического, сексуального или экономического характера, совершенные лицом или лицами, которые связаны с жертвой семейными отношениями, включая словесные оскорбления, угрозы, запугивание, принуждение, преследование, побои, увечья, сексуальное насилие, а также попытки совершить такие действия.

Материалы и методы

Ребенок – это маленький, еще только формирующийся человек. И именно от того, в каких условиях происходит воспитание малыша, зависит его будущее. Несмотря на внешнюю стабильность ситуации, в мире не так уж редко встречается жестокое обращение с детьми. В современном обществе эта проблема является довольно серьезной, так как она представляет собой не просто нарушение прав маленького человека. Насилие над ребенком оставляет отпечаток на его нежной и ранимой психике, что зачастую приводит к непоправимым нарушениям развития.

Огромное количество детей ежегодно страдает от жестокого обращения взрослых. Что же представляет собой эта столь актуальная в наши дни проблема? Насилие над ребенком понимается как действие или комплекс действий, которые способны нанести не только физический, но и эмоциональный вред малышу. Причем самое страшное то, что в результате жестокого обращения миллионы детей получают психические травмы, а тысячи – умирают. Ущемление прав маленького человека – понятие довольно обширное. Например, это может быть жестокое обращение с детьми в семье или невыполнение родителями своих обязанностей. Известны факты, когда превышают свои полномочия сотрудники госучреждений: больниц и школ. В любом случае ответственность за благополучие и здоровье маленьких людей несут не они сами, а мы с вами – полноправные граждане страны. К сожалению, далеко не все это понимают, поэтому проблема жестокого обращения в настоящее время более чем актуальна.[1]

Некорректное, точнее, выходящее за рамки общепринятых норм, отношение к малышу со стороны родителей, как правило, не возникает просто так. Этому способствуют определенные факторы. Ниже приведен список причин, которые наиболее часто влекут за собой насилие над ребенком: Наркотическая или алкогольная зависимость. В таких случаях жестокое обращение с детьми происходит из-за невозможности контролировать свои действия. Проблемы социального характера (бедность, развод). Как правило, родитель пытается сорвать на ребенке все свое отчаяние либо же просто упивается горем, предоставив малыша самому себе. Психические расстройства. Иногда медики выявляют у одного из членов семьи, практикующего жестокое обращение с чадом, диагноз, провоцирующий такое поведение. Например, человек может быть болен шизофренией или подвержен сильной депрессии.[2]

Формы жестокого обращения с детьми:

Физическое насилие над ребенком – это вид жестокого обращения, когда несовершеннолетнему причиняют боль, телесные повреждения, наносят ущерб его здоровью или физическому развитию, лишают жизни или не предотвращают возможность причинения страданий, вреда здоровью и угрозы жизни несовершеннолетнего.

Часто оказывается, что неблагополучные родители сами подвергались насилию со стороны взрослых в школьном возрасте, что вполне могло оставить отпечаток на их отношении к воспитанию.

Формы физического насилия:

- Избиение
- Пощечины, подзатыльники, тычки, шлепки, щипки
- Порка
- Нанесение травм, ожогов
- Вырывание волос

- Фиксация в неудобной позе
- Укусы
- Изоляция (запирание в кладовке, туалете)
- Преднамеренное лишение еды, питья, одежды (выставление ребенка в мороз на улицу без теплой одежды)
- Грубое нарушение режима дня
- Обращение с детьми, не соответствующее их возрасту и развитию (предъявление требований, которые ребенок еще не способен выполнить, либо которые перерос)
- Сильное встряхивание грудных детей

Сексуальное насилие над ребенком – это вид жестокого обращения, который заключается в вовлечении несовершеннолетнего в действия сексуального характера с целью получения взрослыми сексуального удовлетворения или материальной выгоды.[3]

Коммерческая сексуальная эксплуатация – это форма сексуального насилия над ребенком, которое совершается за вознаграждение в виде наличных денег или благ ребенку или третьему лицу. Согласие ребенка на сексуальный контакт не является оправданием, так как несовершеннолетний не обладает свободой воли, находится в зависимом положении по отношению к взрослому и в силу функциональной незрелости не осознает значения действий взрослого и не может предвидеть все последствия этих действий.

Формы сексуального насилия над ребенком:

Контактная:

- Половой акт
- Телесный контакт с половыми органами ребенка
- Введение различных предметов во влагалище или анус ребенка
- Мастурбация

Неконтактная:

- Демонстрация обнаженных гениталий, груди, ягодиц ребенку
- Демонстрация эротических и порнографических материалов ребенку
- Совершение полового акта в присутствии ребенка
- Подглядывание за ребенком во время совершения им интимных процедур
- Принуждение ребенка к раздеванию в присутствии других лиц
- Игры сексуального характера
- Изготовление порнографических изображений ребенка
- Подавление нормальных сексуальных интересов ребенка или стимулирование детской сексуальности в ущерб другим аспектам развития ребенка
- Разговоры о сексуальности, не соответствующие возрасту ребенка [4]

Формы коммерческой сексуальной эксплуатации:

Детская проституция

Детский сексуальный туризм

Детская порнография Трэффик детей (торговля детьми) в сексуальных целях

Психологическое насилие – периодическое или постоянное психологическое воздействие родителей или других взрослых на ребенка, приводящее к формированию у ребенка патологических черт характера и нарушению психического развития.

Формы психологического насилия:

Отвержение – вербальные и невербальные действия, демонстрирующие неприятие ребенка и принижающие его достоинство: враждебное отношение, унижение, в том числе публичное; высмеивание, превращение ребенка в «козла отпущения».

Терроризирование – запугивание, угрозы совершить насилие над ребенком или его близкими: убить, причинить боль или физический вред; помещение ребенка в страшное для него место; оставление ребенка в опасности; предъявление нереалистичных требований к ребенку, не соответствующих его уровню развития.

Игнорирование – отсутствие эмоционального отклика на нужды ребенка и его попытки к взаимодействию, лишение его эмоциональной стимуляции: нежелание или

неспособность взрослого взаимодействовать с ребенком; взаимодействие с ребенком только в случае крайней необходимости; отсутствие проявлений привязанности к ребенку, любви, заботы.

Изоляция – последовательные действия, направленные на лишение ребенка возможности встречаться и общаться с другими людьми как дома, так и вне его: необоснованное ограничение свободного передвижения ребенка; необоснованное ограничение или запрещение социальных контактов ребенка со сверстниками или взрослыми в его среде.

Разращение – действия по отношению к ребенку, которые становятся причиной развития у него дезадаптивного поведения: побуждение несовершеннолетнего к антисоциальному поведению; формирование поведения, не соответствующего уровню развития ребенка; воспрепятствование естественному развитию ребенка; лишение ребенка права иметь свои взгляды, чувства, желания. [5]

Пренебрежение нуждами – отсутствие должного обеспечения основных нужд и потребностей ребенка в пище, одежде, жилье, воспитании, образовании, медицинской помощи со стороны родителей или лиц, их 9 заменяющих, в силу объективных причин (бедность, психические болезни, неопытность) и без таковых.

Формы пренебрежения нуждами:

Оставление ребенка без присмотра.

Отсутствие должного внимания, опеки, защиты (безнадзорность).

Непредоставление ребенку питания, одежды, жилья.

Несоответствие среды обитания потребностям ребенка: отсутствие спального места, соответствующего возрасту ребенка, места для игр и занятий.

Приготовление пищи ребенку непригодным для него способом, кормление пищей, не соответствующей возрасту ребенка.

Отсутствие должного гигиенического ухода: купание, смена подгузников, стирка и смена белья и одежды.

Несоответствие одежды ребенка погодным условиям.

Непредоставление медицинской помощи ребенку: обследования, лечения, профилактических прививок.

Неквалифицированное лечение ребенка: дача лекарств без показаний, в неправильной дозировке.

Опасные условия для жизни ребенка: антисанитария, паразиты, битое стекло, незащищенные электрические розетки, легкий доступ к ядовитым веществам и т.п.

Отсутствие внимания развитию ребенка соответственно возрасту: безучастие к общению и играм с ребенком, отсутствие игрушек, соответствующих возрасту, школьных принадлежностей; бездействие в отношении школьного обучения или препятствование ему.[6]

Не всегда ребенок и члены его семьи готовы заявить о случае жестокого обращения. Это может быть связано с рядом причин – страхом наказания, непониманием серьезности происходящего, недоверием к специалистам и т.д. В таких случаях выявить ребенка, пострадавшего от жестокого обращения, можно благодаря физическим, эмоциональным и поведенческим признакам у ребенка. Также наличие признаков может подтвердить или опровергнуть свидетельства ребенка и других очевидцев, что важно для расследования случаев жестокого обращения. Признаками жестокого обращения являются его краткосрочные и долгосрочные последствия, а именно вред физическому и психическому здоровью ребенка и его развитию.

Признаки того, что ребенок подвергся насилию, распознать не всегда просто. Дети часто боятся рассказывать, так как думают, что в происшедшем будут винить их, что им не поверят или потому, что обидчик им дорог. Это большая ошибка. Ребенок, переживший насилие, нуждается в дополнительной поддержке и лечении, и чем скорее, тем лучше. Чем

дольше он будет подвергаться насилию или будет вынужден сам справляться с ситуацией, тем труднее ему будет восстановиться.

Необходимо обращать внимание на любые необъяснимые изменения поведения или внешнего вида ребенка. Травмы обычно указывают на физическое насилие, в то время как изменение поведения отражает беспокойство, вызванное любым стрессом. Не существует каких-то определенных изменений поведения, которые бы специфически указывали на определенный вид насилия.[7]

Чаще всего жестокое обращение с детьми выявляют посторонние люди. Самому ребенку довольно трудно кому-то об этом рассказать, так как он испытывает чувство вины и страха. Что же предпринять, если вы распознали симптомы домашнего насилия или, что еще хуже, малыш признался вам в этом? Первое, что стоит сделать, – это сохранять спокойствие. Ваше волнение и паника могут только напугать ребенка, которому и без того было сложно кому-то открыться. Следующий шаг должен состоять в сообщении происходящего органам опеки. Многие люди не хотят это делать, так как боятся, что их никто не послушает и об этом узнают родители малыша. Но если на кону стоит здоровье и благополучие ребенка, то лучше пожалеть о том, что сделал, чем оставить его без помощи.[8]

Любая форма насилия над несовершеннолетними – это действие, которое рассматривается как преступление. Ни один человек ни при каких условиях не имеет права на жестокое обращение с детьми. УК (Уголовный кодекс) Республики Казахстан предусматривает меры наказания за действия физического, сексуального и психологического характера, а также за ущемление прав ребенка.

Предотвращение подобных случаев должно происходить в первую очередь через медицинские учреждения. Во-первых, врач может выявить склонность матери к насилию еще на момент ее беременности (например, если женщина не соблюдает банальных рекомендаций, совершенно не заботится о здоровье будущего малыша). Во-вторых, при каждом посещении больницы с родителями должны проводиться профилактические беседы. Обращение посторонних людей в органы опеки тоже можно считать мерами по предотвращению домашнего насилия. Возможно, все происходит только на начальной стадии и еще есть возможность успешной коррекции взаимоотношений в семье. Для достижения положительных результатов профилактика жестокого обращения с детьми должна быть комплексной и затрагивающей все слои населения.

Никогда не стоит бояться помогать тем, кому это нужно. А дети как раз нуждаются в чьей-то опоре и поддержке. Поэтому помочь пресечь насилие над ними – это не только задача специализированных служб. Это в первую очередь цель всего общества.[9]

Список использованной литературы:

1. Жестокое обращение с детьми / Т. Я. Сафонова, Е. И. Цымбал, Л. Я. Олиференко [и др.]. М.: Просвещение, 2008. 320 с.
2. Кобута М. А. Насилие в семье: это необходимо знать для его выявления и предотвращения. Ярославль, 2006. 245 с.
3. Лотова И. П. Деструктивные типы семейного воспитания и их влияние на развитие ребенка // Семейное воспитание в современной России: состояние и стратегия развития / отв. ред. И. Д. Дементьева. М.: ИИДСВ РАО, 2015. С. 135–152.
4. Насилие в семье: предупреждение, выявление, реабилитация / под ред. И. Ф. Дементьевой, Г. В. Сабитовой. М.: Институт семьи и воспитания РАО, 2010. 149 с.
5. Смык Ю. В. Определение понятия «жестокое обращение с детьми в семье»: ценностный контекст // Вестн. Томск. гос. пед. ун-та. 2015. № 6 (159). С. 38–42.
6. Социально-психологическая реабилитация детей, пострадавших от жестокого обращения. М., 2013. 237 с.
7. Социальному работнику о проблеме домашнего насилия / под ред. А. М. Синельникова. М.: Университетская книга, 2010. 128 с.

8. Сошникова И. В. Насилие в семье в современной России: социологический анализ: дис. ... канд. социол. наук: 22.00.04. Екатеринбург, 2011. 169 с.
9. Цымбал Е. И. Жестокое обращение с детьми: причины, проявления, последствия. М., 2007. 166 с.

УДК 328

Абай Е.Е.
магистрант Университета
«Туран-Астана»
Научный руководитель:
к.ю.н., доцент
Карымсаков Р.Ш.

**СУДЕБНАЯ ВЛАСТЬ В РЕСПУБЛИКЕ КАЗАХСТАН: О
КОНСТИТУЦИОННО-ПРАВОВОМ СТАТУСЕ СУДЕЙ В РЕСПУБЛИКЕ
КАЗАХСТАН**

**ҚАЗАҚСТАН РЕСПУБЛИКАСЫНДАҒЫ СОТ БИЛІГІ: ҚАЗАҚСТАН
РЕСПУБЛИКАСЫНДАҒЫ СУДЬЯЛАРДЫҢ КОНСТИТУЦИЯЛЫҚ-ҚҰҚЫҚТЫҚ
МӘРТЕБЕСІ ТУРАЛЫ**

**JUDICIAL POWER IN THE REPUBLIC OF KAZAKHSTAN: ON THE
CONSTITUTIONAL AND LEGAL STATUS OF JUDGES IN THE REPUBLIC OF
KAZAKHSTAN**

Аннотация. Бұл мақалада сот жүйесімен және Қазақстан Республикасындағы судьялардың конституциялық және құқықтық мәртебесімен байланысты кейбір құқықтық мәселелер қарастырылады.

Ключевые слова. Республика Казахстан, судебная власть, суд, конституционно-правовой статус судей

Аннотация. В данной статье рассматриваются некоторые правовые вопросы, связанные с судебной системой и конституционно-правовым статусом судей в Республике Казахстан.

Ключевые слова. Республика Казахстан, судебная власть, суд, конституционно-правовой статус судей.

Abstract. This article discusses some legal issues related to the judicial system and the constitutional and legal status of judges in the Republic of Kazakhstan.

Keywords. Republic of Kazakhstan, judicial power, judicial, constitutional and legal status of the Republic of Kazakhstan

Судебная власть - это один из видов государственной власти. Конституционный закон РК от 25.12.2000 г. «О судебной системе и статусе судей РК», которым обеспечиваются конституционные нормы (раздел 7 ст.ст.75 - 84 КРК), указывает (ст.1), что судебная власть в РК принадлежит только судам в лице постоянных судей, а также присяжных заседателей, привлекаемых к уголовному судопроизводству в случаях и порядке, предусмотренных законом. Правосудие в РК осуществляется только судом. Запрещается издание законодательных актов, предусматривающих передачу исключительных полномочий суда другим органам. Никакие иные органы и лица не вправе присваивать себе полномочия судьи или функции судебной власти [1].

Обращения, заявления и жалобы, подлежащие рассмотрению в порядке судопроизводства, не могут быть рассмотрены или взяты на контроль никакими другими органами, должностными или иными лицами.

Судебная власть осуществляется от имени РК и имеет своим назначением защиту прав, свобод и законных интересов граждан и организаций, обеспечение исполнения Конституции РК, законов, иных нормативно-правовых актов, международных договоров республики.

Каждому гарантируется судебная защита от любых неправомерных решений и действий государственных органов, организаций, должностных или иных лиц, ущемляющих или ограничивающих права, свободы и законные интересы, предусмотренные Конституцией и законами республики.

Никто не может быть лишен права на рассмотрение его дела, с соблюдением всех требований закона и справедливости компетентным, независимым и беспристрастным судом.

Судебная власть осуществляется посредством гражданского, уголовного и иных установленных законом форм судопроизводства. Судьи при отправлении правосудия независимы и подчиняются только Конституции и Закону.

По действующей Конституции РК судебная система подвергалась значительному реформированию, нет теперь ни Конституционного суда, ни Высшего Арбитражного суда. Судами республики являются Верховный Суд и местные суды республики (областные, городские, районные).

Таким образом, судебная власть есть предоставленные специальным органам государства - судам - полномочия по разрешению отнесенных к их компетенции вопросов, возникающих при применении права, и реализация этих полномочий путем гражданского, уголовного, административного судопроизводства с соблюдением процессуальных форм, создающих гарантии законности и справедливости принимаемых судами решений.

На практике не исключается арбитражное судопроизводство, но оно рассматривается как разновидность гражданского. Так, конституционный закон РК от 25.12.2000 г., с принятием которого утратил силу Указ Президента, имеющий силу закона «О судах и статусе судей в РК» от 20.12.1995 г, закрепил дальнейшее совершенствование судебно-правовой реформы в стране. Основная цель при этом:

- расширение полномочий Председателя Верховного Суда;
- повышение правового статуса судей и их социального обеспечения.

Этим же законом предусмотрено образование в областных судах и Верховном Суде надзорных коллегий и пленарных заседаний вместо президиумов Верховного Суда.

Данное нововведение осуществлено в целях приведения в соответствии с нормой Конституции РК, которой не установлены такие органы, как президиумы.

Указом Президента РК от 17.08.2010 г. № 1039 «О мерах по повышению эффективности правоохранительной деятельности и судебной системы в РК» упразднен Комитет по судебному администрированию при Верховном Суде РК с передачей функций и полномочий по: исполнению исполнительных документов, а также функций по организационному, материально - техническому обеспечению и иному обеспечению деятельности областных, районных и приравненных к ним судов, организационному и методическому руководству деятельностью судебных приставов вновь образованному Департаменту по обеспечению деятельности судов при Верховном Суде [2].

Словом, правосудие в судах будет осуществляться только указанными в Конституции судебными органами - коллегиями. Пленарные заседания судов не наделяются правом отправления правосудия, они решают общие организационные вопросы в деятельности суда.

Для унификации судопроизводства в законе также закреплено объединение хозяйственных и гражданских коллегий в судах республики. Упраздняется военная коллегия в Верховном Суде.

Кроме того, усилены гарантии независимости судей.

Так, если ранее правом возбуждения дисциплинарных дел в отношении судьи обладали судебные органы и органы Министерства юстиции, то в новой редакции это право

принадлежит только Председателю Верховного Суда (в отношении всех судей республики) и председателю областного суда (в отношении судей данной области).

На обеспечение прозрачности и гласности процедуры назначения на должность судьи направлены нормы, предусматривающие осуществление отбора кандидатов на должности судей районных и областных судов на конкурсной основе, соответственно, и высшим судебным советом.

Представление кандидатур на вакантные должности председателей коллегии и судей Верховного Суда, председателей коллегии местных судов, а также внесение представлений по прекращению полномочий судей республики отнесены к исключительной компетенции Председателя Верховного Суда.

Для улучшения качественного состава судебного корпуса устанавливаются новые дополнительные требования, предъявляемые к кандидатам на должность судьи, - обязательное прохождение стажировки лиц, успешно сдавших квалификационный экзамен.

В законе существенно расширены полномочия дисциплинарно - квалификационных коллегий, которые будут рассматривать не только дисциплинарные дела, но и вопросы прекращения полномочий судей в случае невыполнения ими требований, предъявляемых к судье, в том числе и за нарушения норм судебной этики. Это свидетельствует об ужесточении требования к судьям.

Итак, первичная фильтрация кандидатов в судьи, оценка их деловых, профессиональных и личностных качеств - такова система отбора и определения кандидатов для назначения судьей.

Высший эшелон судебной власти (Председатель Верховного суда, его заместители, председатели коллегии Верховного суда и судьи Верховного суда избираются Сенатом Парламента РК, по представлению Президента РК, основанному на рекомендации Высшего судебного Совета (ст. 82 КРК), а нижестоящие судьи назначаются главой государства, по представлению Председателя Верховного Суда, основанному на рекомендации Высшего судебного совета.

В тоже время в Конституции РК подчеркивается (ст. 79) постоянство работы судей, независимость которых защищается Конституцией РК и законом.

Судьями могут быть граждане республики, достигшие 25 лет, имеющие высшее юридическое образование, стаж работы по юридической профессии не менее 2 лет и сдавшие квалификационный экзамен, успешно прошедший стажировку. Законом могут быть установлены дополнительные требования к судьям судов республики.

Должность судьи несовместима с депутатским мандатом, с занятием иной оплачиваемой должности, кроме преподавательской, научной или иной творческой деятельности, осуществлением предпринимательской деятельности, вхождением в состав руководящего органа или наблюдательного совета коммерческой организации.

Высший судебный совет возглавляется Председателем и состоит из Председателя Конституционного совета, Председателя Верховного Суда, Генерального Прокурора, Министра юстиции, депутатов Сената, судей и других лиц, назначаемых Президентом Республики.

Статус, порядок формирования и организация работы Высшего судебного совета определяется Основным Законом государства (ст.82).

Принципы правосудия, установленные Конституцией РК (ст.77), являются общими и едиными для всех судов и судей республики. Обращает внимание п.3 «презумпция невиновности».

1. лицо считается невиновным в совершении преступления, пока его виновность не будет признана вступившим в законную силу приговором суда;

2. никто не может быть подвергнут повторно уголовной или административной ответственности за одно и то же правонарушение;

3. никому не может быть без его согласия изменена подсудность, предусмотренная для него законом;

4. в суде каждый имеет право быть выслушанным;
5. законы, устанавливающие им усиливающие ответственность, возлагающие новые обязанности на граждан или ухудшающие его их положение, обратной силы не имеет. Если после совершения правонарушения ответственность за него законом отменена или смягчена, применяется новый закон;
6. обвиняемый не обязан доказывать свою невиновность;
7. никто не обязан давать показания против самого себя, супруга (супруги) и близких родственников, круг которых определяется законом, священнослужители не обязаны свидетельствовать против доверившихся им на исповедь;
8. любые сомнения в виновности лица толкуются в пользу обвиняемого;
9. не имеют юридической силы доказательства, полученные незаконным способом, никто не может быть осужден лишь на основе его собственного признания;
10. применение уголовного закона по аналогии не допускается. Есть и отраслевые принципы, вытекающие из конституционных, т.е. по вопросам отправления правосудия по конкретным делам судьи не подотчетны; судья при отправлении правосудия независим и подчиняется только Конституции и законам РК; какое-либо вмешательство в деятельность суда по отправлению правосудия недопустимо и влечет ответственность по закону (ст.78 РК) [3].

Установлена уголовная ответственность за незаконное вмешательство в расследование или рассмотрение дел, а также за угрозу по отношению к лицу, производившего дознание, следователю, прокурору, судье.

Суды не вправе применять законы и иные правовые акты, ущемляющие закрепленные Конституцией права и свободы человека и гражданина.

Если суд усмотрит, что закон или иной нормативный правовой акт, подлежащий применению, ущемляет закрепленные Конституцией права и свободы человека и гражданина, он обязан приостановить производство по делу и обратиться в Конституционный Совет с представлением о признании этого акта неконституционным (ст. 78).

Из числа конституционных принципов подлежит отнести к области правосудия и право человека и гражданина на пользование квалификационной юридической помощью.

В соответствии со ст.16 п.3 Основного Закона РК каждый задержанный, арестованный, обвиняемый в совершении преступлений имеет право пользоваться помощью адвоката с момента, соответственно, задержания, ареста или предъявления обвинения.

Наряду с конституционными принципами, так называемой «презумпцией невиновности», есть и отраслевые принципы правосудия:

Один из важнейших принципов, характерных для реально демократического государства - равенство граждан перед законом и судом.

Равенство перед законом - это одинаковое применение положений, закрепленных законодательством, ко всем гражданам.

Равенство перед судом означает наделение всех граждан, предстающих перед судом, в том числе и в ином качестве, равными процессуальными правами и обязанностями, независимо от происхождения, социального, должностного и имущественного положения, расовой и национальной принадлежности.

Состязательность как принцип правосудия означает такое построение этого вида государственной деятельности, которое обеспечивает при рассмотрении гражданских и уголовных дел в судебных заседаниях равные возможности участвующих лиц по отстаиванию своих прав и законных интересов. Другими словами, правосудие является состязательным тогда, когда стороны могут активно и на равных доказывать свою правоту, излагать свои доводы, давать свое толкование фактов, событий и доказательств.

Гласность рассмотрения дел - это открытое судебное разбирательство во всех судах и провозглашение решений, приговоров и постановлений публично.

Решая при осуществлении правосудия вопрос о пределах действия того или иного принципа правосудия, необходимо опираться, во - первых, на предписания ст. 4 КРК, содержащей категорические правила о том, что:

а. Конституция РК имеет высшую юридическую силу;

б. Ее нормы имеют прямое действие на всей территории РК;

в. законы и другие нормативные правовые акты, принимаемые в РК, не должны противоречить ее Основному Закону, т.е. Конституции РК.

А во - вторых, вопрос о действии принципов правосудия не может быть решен без учета провозгласившей Конституцией РК признания составной частью действующего права в РК, ее правовой системы общепризнанные принципы и нормы международного права и международных договоров, имеющих приоритет перед законами и применяются непосредственно. При этом если международным договором РК установлены иные правила, чем предусмотренные законом, то применяются правила международного договора.

И последнее, специфика реализации принципов в различных стадиях уголовного процесса не означает их разобщенности. Напротив, принципы взаимно связаны.

Например, принцип гласности и состязательности, направленные на установление объективной истины в гражданском процессе, не могли бы быть реализованы, если бы гражданский процесс не был построен одновременно на таких демократических началах, как равенство граждан перед законом и судом, обеспечение пользования родным языком при осуществлении правосудия и в ходе судопроизводства 4].

Таким образом, исходя из выше изложенного, следует вывод о том, что судебная власть - это самостоятельный вид государственной власти, принадлежащий только судам, она исключительна, независима, самостоятельна и обособлена.

Список использованной литературы

1 Конституция Республики Казахстан от 30 августа 1995 г.- Алматы: Юрист, 2008.- 44 с.

2 Назарбаев Н.А. Выступление на VI съезде судей Республики Казахстан //Казахстанская правда.- 2013.- 20 ноября.- С. 1

3 Указ Президента РК от 24 августа 2009 г. №858 «О Концепции правовой политики Республики Казахстан на период с 2010 по 2020 года» // Казахстанская правда. - 2009. - 27 августа.- С. 1,2

4 Конституционный Закон РК «О судебной системе и статусе судей в Республике Казахстан» // Казахстанская правда. - 2000. – 25 декабря.- С. 1,2

**ҒИМАРАТ ҚҰРЫЛЫСЫ КӘСІПОРЫНЫНЫҢ ЖҰМЫСЫН ІС:ПРЕДПРИЯТИЕ
ПЛАТФОРМАСЫ КӨМЕГІМЕН АВТОМАТТАНДЫРУ ЕРЕКШЕЛІКТЕРІ****ОСОБЕННОСТИ АВТОМАТИЗАЦИИ ДЕЯТЕЛЬНОСТИ ПРЕДПРИЯТИЯ ПО
СТРОИТЕЛЬСТВУ ЗДАНИЙ****FEATURES OF AUTOMATION OF THE ACTIVITY OF THE ENTERPRISE FOR THE
CONSTRUCTION OF BUILDINGS**

Аңдатпа. Бұл мақалада ғимараттарды салу бойынша кәсіпорынның қызметін автоматтандыру ерекшеліктері қарастырылады. Қолданбаны құру үшін қосымшаларды жасау үшін кеңінен қолданылатын ІС: Enterprise технологиялық платформасы таңдалды. Инфологиялық модель, даталогиялық модель және деректер базасының физикалық моделінің аспектілері қарастырылды. Қолданбаның функционалдығы берілді. Өтінімнің негізгі кестелері көрсетілді, оларда зерттелетін пәндік саланың субъектілері көрсетіледі.

Түйінді сөздер. ІС: Кәсіпорын, мәліметтер базасы, автоматтандыру, даталогиялық модель, физикалық модель, инфологиялық модель.

Аннотация. В данной статье рассматриваются особенности автоматизации деятельности предприятия по строительству зданий. Для создания приложения была выбрана технологическая платформа ІС:Предприятие, которая широко используется для создания приложений. Были рассмотрены аспекты инфологической модели, даталогической модели и физической модели базы данных. Были приведены функциональные возможности приложения. Были показаны основные таблицы приложения, которые отражают сущности исследуемой предметной области.

Ключевые слова. ІС:Предприятие, база данных, автоматизация, даталогическая модель, физическая модель, инфологическая модель.

Abstract. This article discusses the automation of the activities of an enterprise for the construction of buildings. To create the application, the technological platform ІС: Enterprise was chosen, which is widely used to create applications. Aspects of the infological model, datalogical model and physical database model were considered. The functionality of the application was given. The main tables of the application were shown, which reflect the entities of the studied subject area.

Keywords. ІС: Enterprise, database, automation, datalogical model, physical model, infological model.

ІС:Предприятие платформасы көмегімен кәсіпорындар жұмысын автоматтандыру көптеген ерекшеліктері және артықшылықтары бар. Ол қойылған мәселелерді жылдам және ыңғайлы етіп шешуге мүмкіндіктер береді.

ІС:Предприятие 8.2 бағдарламасында жобалау деген ІС:Предприятие 8.2 платформасы негізінде сәйкес пәндік аймақта қолданбалы шешімдерді құру[1].

Кәсіпорын жұмысын автоматтандыру біршама мәселелерді шешеді:

- материалдарды есепке алу,
- ол тауарды қоймаға тіркеу,
- қоймада бар тауарлар тізімін көру,
- тауарларды іздеу,

- кіріс, шығыс, тіркеме қағаздарын қалыптастыру, шығару,
- түскен пайданы есептеу,
- тез арада сатылған немесе түскен тауарды көру,
- қызметтер бойынша есептер алу,
- ең жақсы сұранысқа ие болатын қызметтер бойынша есептер алу,
- барлық операциялар бойынша есептер алу мүмкіндігі.

Кез-келген қосымша құру үшін инфологиялық модель, даталогиялық модель, физикалық модель құру керек.

Мәліметтер базасында белгілі бір пәндік облыс туралы ақпарат көрінеді. Пәндік облыс (ПО) деп нақты зертеу үшін қызығұшылық білдіретін реалды әлемнің бөлігі аталады. Автоматтандырылған ақпараттық жүелердепәндік облыстың көрінісі мәліметтердің бірнеше деңгейлерінің модельдерімен ұсынылады.

Мәліметтердің логикалық моделі мәліметтер қорының мәндерінің арасындағы логикалық байланыстарды көрсетеді.

Нысан деп нақты түрде идентификацияланатын мәнді айтады. Әрбір нысан кмінде бір түрге ие болады, алайда, белгілі бір нысанда бірнеше ішкі түр болуы мүмкін.

Нысандар (және мәндер) кейбір қасиеттерге ие (атрибуттар). Бір түрге жататын барлық нысандар кейбір жалпы қасиеттерге ие. Әрбір түрдің қасиеттерінің мәні сәйкес мәндер жиынынан алынады, олар кейбір реляциялық терминдарда домендер (бағандар) деп те аталынады. Төменде кейбір қасиеттер қарастырылған:

- Қарапайым немес құрама қасиеттер;
- Кілттік қасиет, кейбір контексттерде бірден-бір болады;
- Бірмәнді немесе көпмәнді қасиеттер;
- Жоқ болатын қасиет (null-мән);
- Негізгі немесе туынды қасиет.

Қатынас – нысандардың ассоциациясы. Қатынастарға кірістірілген нысандар осы қатынастың қатысушылары деп аталынады, ал қатынасқа қатысушылар саны осы қатынастың дәрежесі деп аталады.

Инфологиялық модель мәліметтер құрылымын неұғұрлым жалпылама түрде көрсетеді. Инфологиялық модель пәндік облыс анализінің нәтижелері бойынша құрылады. Ол барлық анықталған нысандар мен олардың арасындағы байланысты анықтайды.

Инфологиялық модельде нысандарды мәндер деп атайды. Аталған модельді құру кезеңі едәуір қиын болып келеді. Мәліметтер қорын құрудың келесі кезеңдерінде модельді құру барысында жіберілген қателердың табылу салдарынан мәліметтер қорын толық қайта өңдеу қаупі бар.

Инфологиялық модельді құрудың ең кеңінен таралған тәсілі ER-диаграмма тәсілі («мән-байланыс» тәсілі). Бұл тәсілдің мәні - пәндік облыста бар барлық нысандар классына сәйкес келетін мәндердің табылуы. Ары қарай мәндер арасында байланыстар анықталады. Алынған мәндер мен байланыстар ER-диаграммаларының көмегімен бейнеленеді.

Пәндік облысты талқылай отырып, мынадай мәндерді көрсетуге болады:

- Пәтерлер – пәтерлер жайлы ақпаратты сақтайтын мән;
- Үйлер - үйлер жайлы ақпаратты сақтайтын мән;
- Офистер - офистер жайлы ақпаратты сақтайтын мән;
- Қоймалар - қоймалар жайлы ақпаратты сақтайтын мән;
- Ғимараттар – ғимараттар жайлы ақпаратты сақтайтын мән.

Даталогиялық модель логикалық деңгейдің моделі болып табылады және ол деректер элементтерінің логикалық арасындағы байланысты бейнелеп, олардың сақтау сыртқы ортаға да мазмұнына тәуелді болмайды[2,3,4].

Даталогиялық модельдің сақталатын орнына байланыстыру үшін физикалық деңгейдің деректер моделі қолданылады(көп жағдайда физикалық моделі д.а.). Осы модель есте сақтау құралғыларды анықтайды және деректерді сақтайтын жерде физикалық түрін ұйымдастырады[4,5].

ER-түрді модельді мәліметтердің реляциялық моделіне түрлендіру үшін төмендегідей ережелер қолданылады:

1. Егер байланыс дәрежесі 1:1 болып, екі мәннің де класстары міндетті болса, онда бір қатынас қалыптасады, оның алғашқы кілті кез келген мәннің алғашқы кілті болу мүмкін.

2. Егер дәрежесі 1:1 болып, мәннің класы біреуінде міндетті, ал екіншісінде міндетті болмаса, онда әрбір мән үшін бір ғана қатынас сәйкес келеді. Қатынастың алғашқы кілті мәндердің алғашқы кілттері болады.

Қатынастардың алғашқы кілттерімен мәндердің алғашқы кілттері болады. Сөзсіз тиістіліктің класымен мәндері үшін қатынаста мәні басқа мәннің алғашқы кілтінің мәндеріне сәйкес келуі керек болатын атрибутты түрдегі сыртқы кілт қосылады;

3. Егер 1:1-ші байланыс және екі мәндерді тиістіліктің класы міндетті еместігі орын алса, онда үш алдын ала қатынастар құрастыру керек: бір-бірден - мәннің әрқайсылары үшін, бір - байланыс үшін. Мәндердің тиісті мәндердің алғашқы кілттері үшін кілттермен, байланыстың қатынасы мәннің қатынастарының алғашқы кілтіне сілтейтін атрибут тұратын болып құрама алғашқы кілті болады.

4. Егер (N:1) 1:N-ші байланыс және көп қисынды мәнінің тиістілігінің класы сөзсіз орын алса, онда мәннің әрқайсысы үшін алдын ала қатынасқа бір-бірден құрастыру жеткілікті. Қатынастардың алғашқы кілттерімен тиісті мәндердің алғашқы кілттері болып табылады. Көп қисынды мәні үшін қатынасқа бір қисынды мәнінің алғашқы кілтке сілтейтін байланыстар атрибут қосуға керек.

5. Егер (N:1) 1:N-ші байланыс және көп қисынды мәнінің тиістілігінің класы міндетті емес орын алса, онда үш алдын ала қатынастар құрастыру керек: бір-бірден - мәндердің әрқайсылары үшін, бір - байланыстар үшін. Мәндер үшін қатынастардағы алғашқы кілттермен тиісті мәндердің алғашқы кілттері болады. Байланыс үшін қатынас мәндер үшін қатынастардың алғашқы кілтті сілтейтін атрибуттардың құрама алғашқысын алады.

6. Егер N:N-шы байланыс орын алса, онда кез келген жағдайда үш алдын ала қатынастардың құрастыруы керек: бір-бірден - мәннің әрқайсылары үшін, бір - байланыс үшін[6,7].

Қосымшаны 1С:Предприятие платформасында құру тиімді болып табылады.

Қосымшаны құрғанда келесідей зерттелетін пәндәк облысқа сай объектілер құруға болады.

Объекты батырмасын басқанда көрсетілетін кәсіпорынның объектілерін көруге болады(1-сурет).

Наименование	Код	Количество комнат	Адрес	Площадь	Год постройки	Этаж	Стоимость объекта	Прочее
Объекты								
Дом	000000002							
Дом двухуровневый	000000009		8 Берговая 15	100	1 995		3 500 000	
Дом одноуровневый	000000010		6 Комсомольска...	85	1 986		15 000 000	
Здания	000000005							
Здание бизнес-центра	000000011		Дулатова 45	200	2 002	3	85 000 000	
Здание учебное	000000012		15 Валиханова 120	250	2 005	2	56 000 000	
Квартиры	000000001							
Квартира	000000006		1 Шакарима 40	35	1 974	5	6 500 000	
Квартира	000000007		2 Пестеля	56	1 986	7	10 000 000	
Квартира	000000008		3 Физкультурна...	76	1 993	5	11 000 000	
Офисы	000000003							
Офис бизнес-центр	000000013		2 Шакарима 50	50	1 986	3	350 000	
Офис учебный	000000014		3 Кабанбай баты...	75	2 001	2	600 000	
Складские помещения	000000004							
Склад	000000015		6 Каржубай ул...	100	2 007	1	1 500 000	
Складское помещение	000000016		5 Шугаева 123	150	1 985	1	2 500 000	

1-сурет. Объекты анықтамалығы

Номенклатура ретінде келесідей объекттер алуға болады (2-сурет).

Наименование	Код	В
Номенклатура		
Материалы	000000001	
Железобетонные изделия	000000015	
Изделия из пескоблока	000000016	
Столярные изделия	000000022	

2- сурет. Номенклатура объекті

Отчеты: Материалы батырмасын басқанда орнатылған уақыт аралығындағы материалдар айналымын көруге болады (3-сурет).

Материалы - Приложение (1С:Предприятие)

Вариант отчета: Основной

Сформировать Настройка...

Начало периода: 01.03.2017 0:00:00

Конец периода: 10.05.2019 0:00:00

Параметры данных: Начало периода = 01.03.2017 0:00:00
Конец периода = 10.05.2019 0:00:00

Склад	Материал	Количество Начальный остаток	Количество Приход	Количество Расход	Количество Конечный остаток
Основной	Лифтовая шахта		30,000	1,000	29,000
Основной	Колонна		40,000	1,000	39,000
Основной	Плиты перекрытия		35,000	2,000	33,000
Основной	Фундаментный пескоблок		25,000	3,000	22,000
Основной	Пустотелый пескоблок		15,000	1,000	14,000
Основной	Свая		20,000		20,000
Основной	Ригель		30,000		30,000
Основной	Перегородочный пескоблок		25,000		25,000
Основной	Пексоцементный блок		20,000		20,000
Основной	Облицовочный пескоблок		15,000		15,000

3-сурет. Тауарлар айналымы бойынша есеп

Партнеры анықтамалығында фирмамен жұмыс жасайтын барлық партнерлар тізімі шығады (4-сурет).

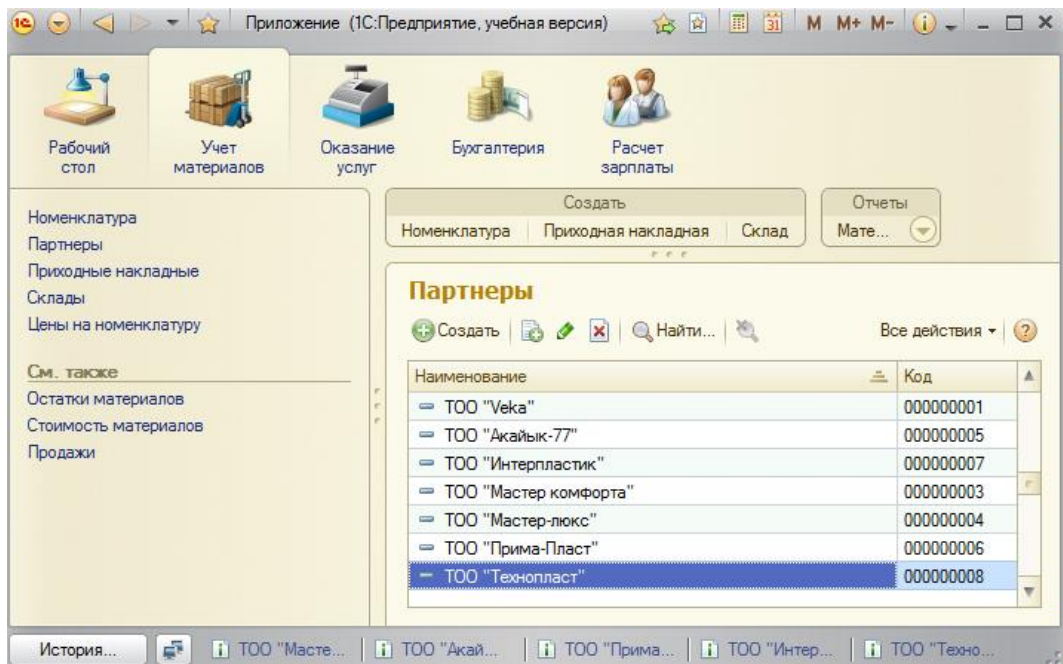

4 – сурет. «Партнеры» анықтамалығы

«Оборотно-сальдовая ведомость» батырмасын басқанда барлық шоттар бойынша есеп алуға болады(5-сурет).

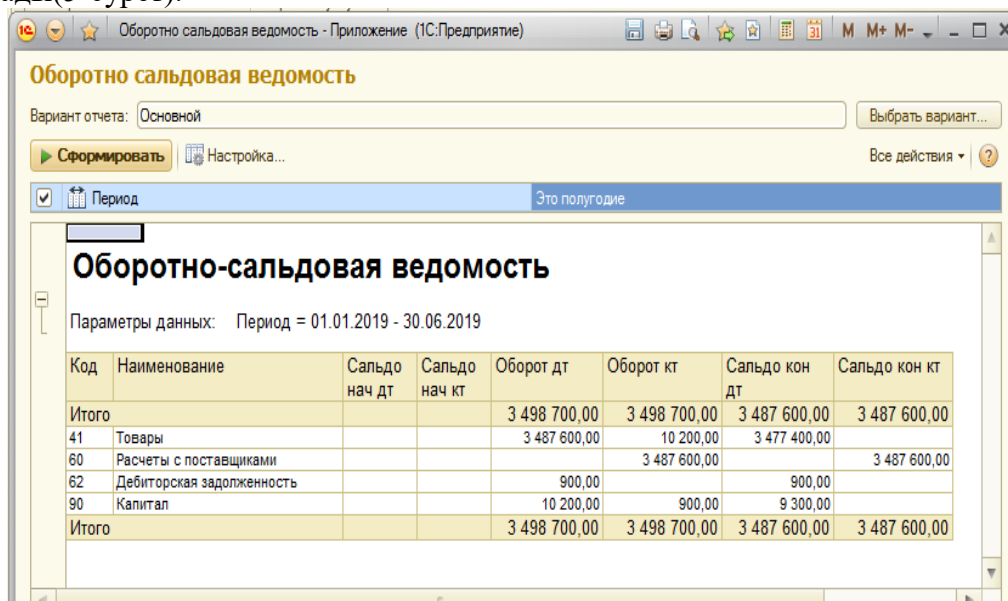

5- сурет. «Оборотно-сальдовая ведомость» есебі

«Основной план счетов» батырмасын басқанда кәсіпорында қолданылатын негізгі шоттар тізімін көруге болады(6-сурет).

Код	Наименование	Вид
41	Товары	Активный
60	Расчеты с поставщиками	Активный/Пассивный
62	Дебиторская задолженность	Активный/Пассивный
90	Капитал	Активный/Пассивный

б- сурет. «Основной план счетов» құжаты

Құрылған қосымша ғимараттар салумен айналысатын кәсіпорынының жұмысын автоматтандыруға мүмкіндік береді. Кәсіпорындағы операцияларды жылдамдатуға, өзгерістерді тіркеуге мүмкіндік береді.

Мақалада 1С:Предприятие технологиялық платформасы көмегімен құрылыс саласындағы кәсіпорынның жұмысын автоматтандыру ерекшеліктері қарастырылған.

Пайдаланған әдебиеттер тізімі

- 1.Титоренко Г.А., Федорова Г.С., Абанина А.В.Проектирование машинной обработки экономической информации - М. «Статистика», 2009 г.
- 2.Г.А. Титоренко. Информационные технологии управления: Учебное пособие для вузов. - 2-е изд., доп. - М.: ЮНИТИ-ДАНА, 2003. - 439 с.
- 3.Максимова О. В., Невзорова В. И. Информационные технологии: - Ростов – на – Дону, Феникс, 2004.
- 4.Карминский А. М., Нестеров П. В. Информатизация бизнеса: - М.: Финансы и статистика, 2007.
- 5.Бухгалтерлік есеп туралы Заң күші бар ҚР Президентінің Жарлығы 1997
- 6.Семенов М.И. Автоматизированные информационные технологии в экономике: учебник/. - М.: Финансы и статистика, 2000. - 416 с.
- 7.Вендров А. М. Практикум по проектированию программного обеспечения экономических информационных систем: учебное пособие, 2005

САЯСИ МӘТІНДЕРІНІҢ АУДАРУ ЕРЕКШЕЛІКТЕРІ

ОСОБЕННОСТИ ПЕРЕВОДА ПОЛИТИЧЕСКИХ ТЕКСТОВ

FEATURES OF POLITICAL TEXTS' TRANSLATION

Аннотация. Интерес на изучение особенностей перевода политических текстов сохраняется со времен начала международных политических контактов и вновь актуализируется в связи с возрастанием интереса к политическим событиям происходящих в мире, а также увеличением их роли в формировании современной геополитической картины мира.

Перевод политических текстов требует от переводчика многозадачности, особенность обусловлена тем, что политический перевод достаточно направленный, и требует четких знаний и определенных качеств от переводчика помимо, основной коммуникативной задачи. В данной статье особое внимание уделяется таким характеристикам англоязычных политических текстов как клишированность, эмоционально-экспрессивное воздействие, а также рассматриваются основные способы их перевода, ошибки при переводе текстов, приемы политического перевода.

Ключевые слова. Политика; политический перевод; клишированность; приемы политического перевода; коммуникативная функция.

Аннотация. Саяси мәтіндерді аудару ерекшеліктерін зерттеуге деген қызығушылық халықаралық саяси байланыстар басталғаннан бері сақталып келеді және әлемде болып жатқан саяси оқиғаларға қызығушылықтың артуына, сондай-ақ олардың әлемнің қазіргі геосаяси көрінісін қалыптастырудағы рөлінің артуына байланысты қайтадан өзекті бола бастады.

Саяси мәтіндерді аудару аудармашыдан көп тапсырманы талап етеді, ерекшелігі саяси аударма жеткілікті бағытталған және аудармашыдан нақты білім мен белгілі бір қасиеттерді талап етеді сонымен қатар, негізгі коммуникативті міндет. Бұл мақалада ағылшын тіліндегі саяси мәтіндердің клиширлену, эмоционалды-экспрессивті әсер ету сияқты сипаттамаларына ерекше назар аударылады, сонымен қатар оларды аударудың негізгі тәсілдері, мәтіндерді аударудағы қателіктер, саяси аударма әдістері қарастырылады.

Түйінді сөздер. Саясат; саяси аударма; клиширлеу; саяси аударма тәсілдері; коммуникативтік функция.

Abstract. Interest in studying the features of the translation of political texts has been preserved since the beginning of international political contacts and is being updated again due to the growing interest in political events taking place in the world, as well as the increase in their role in shaping the modern geopolitical picture of the world.

The translation of political texts requires multitasking from the translator, the peculiarity is due to the fact that political translation is quite directed, and requires clear knowledge and certain qualities from the translator in addition to the main communicative task. In this article, special attention is paid to such characteristics of English-language political texts as clichés, emotional and

expressive impact, and also discusses the main methods of their translation, mistakes in the translation of texts, and methods of political translation.

Keywords. Politics; political translation; clichéd words; methods of political translation; communicative function.

Введение

Политика имеет важную роль в жизни общества. Данная сфера привлекает к себе внимание представителей различных общественных наук: экономики, социологии, психологии, а также лингвистики. Политика обеспечивает интеграцию и целостность общества, разрешает конфликты, согласует потребности различных социальных субъектов. Поэтому политический перевод является наиболее востребованным. Переводчики в свою очередь являются звеном коммуникации между представителями разных стран. Перевод выполняет значимую социальную и коммуникативную функцию. Его социальная функция вытекает из необходимости избегания коммуникативного конфликта между сторонами.

1. Основные понятия политического перевода.

Особенность политического перевода текстов заключается в том, что он совмещает особенности двух видов переводоведения. Это специфическая терминология технических, экономических публикаций и образно-эмоциональная окраска.

Сложность политического перевода заключается в том, что задача переводчика стоит в том, чтобы точно передать социально-политический смысл, его непосредственную публичную направленность, соблюдать беспристрастность и нейтралитет к переводимому тексту и автору. Однако, для этого требуется одновременно внимательность, эрудированность и творческая изобретательность.

Главная переводческая проблема общественно-политических текстов – отсутствие эквивалентных реалий в принимающем языке. Русский и английский языки лексически совпадают только на 25%. Задача лингвиста – подобрать в переводе лексемы или фразы, тождественные оригинальным.

Для сравнения перевода политических реалий представлена таблица-1.

Оригинальный перевод	Обычный перевод	Трансформация в общественно-политический смысл
Big shots	Важная персона	Высокопоставленный политический деятель
Hot-potatoe issue	Проблема горячего картофеля	Злободневный, жгучий вопрос
Hard-core voters	Злостные голоса	Избиратели, неизменно голосующие за одну и ту же партию
A political football	Политический футбол	Политические игры
Capsule review	Обзор капсул	Краткий обзор новостей

Из сравнения видно, что политический переводчик должен знать этнонациональные менталитеты референта и аудитории, для которой он переводит:

- культурные традиции;
- ценностные установки;
- политические предпочтения;
- общественно-политические процессы;
- экономические взаимоотношения между странами.

Речь государственного деятеля или политика направлена, прежде всего, на аудиторию своего государства. В письменных текстах, выступлениях используются афоризмы, идиомы, неологизмы и разговорные обороты. Они понятны жителям той страны, для которой подготовлена речь.

Политический переводчик должен преобразовать фразеологизмы в соответствии с общественно-политическим лексиконом принимающего языка с учетом социальных особенностей целевой аудитории. При этом необходимо точно передать информацию и сохранить экспрессивность речи.

Сложность работы лингвиста – это обязанность соблюдать беспристрастность, нейтралитет к переводимому тексту и автору, политкорректность и объективность.

2. Ошибки при переводе текстов.

Для того чтобы понять особенности перевода политических текстов, следует разобрать ошибки, которые нередко допускают переводчики. По мнению Н. К. Гарбовского, причиной переводческих ошибок является, «недостаточная образованность переводчика». Исследователь выделяет четыре типа переводческих ошибок, в основе которых лежит:

- 1) недостаточное владение языком оригинала;
- 2) недостаточный когнитивный опыт, т.е. недостаток знаний об описываемой в исходном тексте области окружающей действительности;
- 3) невнимательное отношение к системе смыслов, заключенной в тексте;
- 4) неумение различать особенности индивидуального стиля автора исходного речевого произведения [1].

В переводческой практике обычно наблюдается два основных типа переводческих ошибок:

- 1) ошибки, возникающие под влиянием родного языка;
- 2) ошибки, причины которых коренятся в структуре самого иностранного языка.

В первом случае можно говорить о межъязыковой интерференции, во втором случае мы имеем дело с внутриязыковой интерференцией. Однако, говоря о видах ошибок, стоит также выделять ошибки логического, лексического, стилистического характера. Логический уровень является самым глубинным, он соотносится со сферой человеческого мышления. Что касается синтаксического и лексического уровней, то они относятся к языковой системе, а стилистический компонент определяет характер выбора единиц различных языковых уровней. Вот пример стилистической неточности: «Результаты исследования могут быть использованы при чтении теоретических лекций и проведении практических занятий. — The results of the research can be used in delivering theoretical and practical lectures». Рекомендуемый вариант перевода второй части предложения- in delivering theoretical lectures and conducting practical classes.

Говоря об ошибках, следует исходить из того, что перевод должен отвечать концепциям эквивалентности и адекватности, а также соотносится с элементами общей и частной теории перевода.

3. Особенности политического перевода.

Особенность текстов политического дискурса, которую необходимо учитывать переводчику, является наличие определенных стилистических особенностей языка, таких как эвфония, или завуалированных наименований грубых или эмоциональных явлений нейтральными единицами, а также дисфемизация речи, которая также является заменой одних единиц другими, но они заменяют эмоционально и стилистически нейтральные слова и выражения более грубыми и пренебрежительными (Языкознание. Большой энциклопедический словарь, 1998: 590). [2]

Следует учитывать также и метод структурно-семантического анализа, нацеленного на изучение языковых значений, концептов и понятий в плане установки на совпадение интенций автора, значения слова и вариантов его перевода. (Moghaddas, Dekhnic, 2015). [3]

Например, в материалах, посвященных военным конфликтам или эскалации напряженности, возникающего на геополитической арене, можно проследить высокую степень

стандартизации речи и клишированности выражений: to wage a war (вести войну), to launch an offensive (начать наступательную операцию), to express growing alarm (выражать растущую обеспокоенность), a respectable member of the international community (уважаемый лидер международного сообщества) to sign a peace treaty (подписать мирный договор) и т.д. Также высокая повторяемость характерна как в текстах на английском языке, так и в русском языке перевода для следующих единиц: to cease fire (прекращение огня), peace talks (мирные переговоры), bilateral negotiations (двусторонние переговоры), irreparable loss (невосполнимые потери) и т.д. Для перевода представленных вариантов клишированных единиц в русском языке необходимо подобрать соответствующие эквиваленты, воспользовавшись политическими текстами или словарем.

Помимо высокой степени клишированности публикаций, посвященных военным действиям, они также сопряжены с определенным уровнем эмоциональности. Учитывая эти факторы, необходимо вести речь об особенностях перевода как клишированных выражений, так и экспрессивных словосочетаний. Так, выражение «to gas innocents» – «уничтожить мирное население отравляющими газами» - было использовано в контексте войны в Сирии в статье, в которой обсуждались причины, по которым американский президент Д. Трамп разрешил выпустить ракеты по базе Башара Аль-Асада с целью защиты мирного населения от отравляющих газов. При переводе фактических сообщений, обладающих внушающим характером, переводчику необходимо подобрать аналог в языке перевода для сохранения эмоциональности высказывания, передав основную информационную и коннотативную составляющую.

4. Приемы политического перевода.

Тождественность смысла текста, эмоционального посыла при отсутствии эквивалентных лексем и фразеологизмов достигается переводчиками одновременно тремя методами:

1). Транслитерация, транскрипция – буквенный перевод. Применяется для перевода неологизмов и собственных имен: impeachment — импичмент, Toshiba — Тошиба, Mitsubishi – Мицубиси, Downing Street — Даунинг Стрит.

2). Описание – подробное объяснение фразы или лексемы, для которой нет эквивалента в принимающем языке. Пример: maverick переводится одним словом – диссидент. Переводчик скажет: «Политик, занимающий особую позицию» или «Государственный деятель, чьи взгляды отличаются от других». Второй пример: whistle stop speech – свисток остановите речь. В переводе прозвучит: «обращение кандидата к избирателям во время стоянки поезда».

3). Калькирование – воспроизведение фраз с точным сохранением морфологии: Ministry of energy – Министерство энергетики, White House — Белый дом, shuttle diplomacy – челночная дипломатия.

Особенность политического перевода – это обязательное глубокое знание переводчиком не только лингвистики, но и политологии, юриспруденции, истории. [4]

Таким образом, данная статья обусловлена тем фактом, что в ней находят свое отражение и развитие положения сравнительного языкознания, а также когнитивной и политической лингвистики, что дает возможность комплексно подойти к вопросу перевода лингвистических единиц в политическом дискурсе. Цель данной работы нашла отражение в обсуждении особенностей перевода в политических текстах с учетом всех особенностей. Выявление отдельных характеристик политических текстов с позиции когнитивной лингвистики, раскрывает связь между языковыми реалиями и понятиями, что во многом обуславливает выбор средств интерпретации и перевода смысловых элементов и их выражений на иностранный язык. Так, клишированность, эмоционально-экспрессивное воздействие, а также лингвокреативность политического дискурса определяют способы перевода с английского языка на русский.

Список использованной литературы:

1. Гарбовский Н. К. Теория перевода. — М., 2004. [2, с. 514
2. Языкознание. Большой энциклопедический словарь / Гл. ред. В.Н. Ярцева. М.: Большая Российская энциклопедия, 1998. 685 с.
3. Modhaddas B., Dekhnich O.V. The Philosophy of Structuralism in Language and Linguistics// Сетевой журнал «Научный результат». Серия «Вопросы теоретической и прикладной лингвистики». – Т.1, №4(6), 2015.
4. <https://study-english.info/article074.php>

УДК 335

Байгарашева Балнұр Мұхтарқызы

магистрант кафедры «Маркетинг»

Казахского агротехнического университета им.С.Сейфуллина

Республика Казахстан, город Нур-Султан

Научный руководитель:

к.э.н., старший преподаватель **Тулегенова Ж.У.**

КЛИЕНТТЕРДІҢ АДАЛДЫҒЫ БАҒДАРЛАМАСЫН ЖЕТІЛДІРУ

СОВЕРШЕНСТВОВАНИЕ ПРОГРАММЫ ЛОЯЛЬНОСТИ КЛИЕНТОВ

IMPROVING THE CUSTOMER LOYALTY PROGRAM

Аннотация. Адалдық бағдарламасы – ол болашақта бар тұтынушыларға қайталанатын сатуды дамыту, оларға қосымша тауарлар мен қызметтерді сату, корпоративтік идеялар мен құндылықтарды ілгерілету және әлеуетті пайдалы мінез-құлықтың басқа түрлері бойынша маркетингтік іс-шаралар кешені болып табылады. Ол негізінен өнімнің өмірлік циклінің жетілу кезеңінде жүзеге асырылады. Клиенттердің адалдығын басқару опцияларын зерттеу өте өзекті тақырып, өйткені адалдық бағдарламалары қазіргі уақытта сатып алушылардың негізгі бөлігінің сатып алу жиілігін арттырудың ең танымал әдістері болып табылады.

Түйінді сөздер. Адалдық бағдарламалары, тұтынушылар, дисконттық карталар, тұтынушылардың адалдығы, тұтынушыларды ұстап тұру.

Аннотация. Программа лояльности – это комплекс маркетинговых мероприятий для развития повторных продаж существующим клиентам в будущем, продажи им дополнительных товаров и услуг, продвижения корпоративных идей и ценностей, других видов потенциально прибыльного поведения. Проводится в основном на этапе зрелости жизненного цикла товара. Исследование возможностей управления лояльностью клиентов является очень интересной темой, поскольку в настоящее время самыми востребованными способами увеличения частоты покупок основной массой покупателей являются именно программы лояльности.

Ключевые слова. Программы лояльности, клиенты, покупки, дисконтные карты, лояльность клиентов, удержание клиентов.

Abstract. Loyalty program implies an array of marketing activities to boost repeat sales to the existing clientele in the future, sell additional goods and services, promote corporate ideas and values, and other types of potentially profitable behavior. It is very interesting to study how customer loyalty may be managed, since these are loyalty programs that constitute the most effective ways of bringing sales upwards.

Keywords. Loyalty programs, clients, purchase, discount cards, customer loyalty, customer retention.

В настоящее время самыми востребованными способами увеличения частоты покупок основной массой покупателей являются программы лояльности и разовые акции. Программа лояльности – это система мероприятий, которая направлена на удержание и поощрение покупателей. Удерживать покупателей намного дешевле, чем привлекать новых. Кроме того, есть еще закономерность – 20% покупателей приносят 80% прибыли [1]. Для таких покупателей нужно создавать стимул приходить чаще и покупать еще больше. Программы лояльности можно проиллюстрировать общей формулой: Клиент + Программа лояльности = Постоянный клиент.

В работе по формированию программ лояльности можно выделить несколько этапов:

- 1) вступить с клиентом в диалог, который позволит стабильно получать от него информацию;
- 2) качественно обработать полученные сведения (базы данных);
- 3) сформировать предложение, которое максимально ориентировано на потребности определенного клиента;
- 4) выяснить реакцию клиента на это предложение и скорректировать сведения в базе данных.

Системы управления покупательской лояльностью в настоящее время пользуются большим спросом. Для сетевых магазинов карты лояльности давно не редкость. Но уже прошло время массовых рассылок, которые воспринимаются клиентами скорее как спам. Необходимо, чтобы логика, механика маркетинговых акций и программ лояльности были четко определены, нужно, чтобы были проработаны подходы к оценке их эффективности [2]. Для того чтобы сказать, что мы имеем дело с полноценной программой лояльности, просто сбора базовых сведений о покупках и бонусах, которые предоставляются клиенту, на сегодня уже мало. Разделение клиентской аудитории на сегменты, проведение акций, стремление к увеличению финансовых показателей – это простые, классические маркетинговые мероприятия [3]. В программах лояльности используются различные инструменты, основными из которых являются:

- фиксированная скидка, карточка на предъявителя;
- фиксированная скидка, персонализированная карта;
- фиксированная скидка, разделение категорий клиентов (издаются карты разных категорий, например, серебряная, золотая, платиновая. Как правило, чем выше категория, тем больше размер скидки);
- прогрессивная шкала скидок (существует группа карт, которые предоставляют покупателю право на скидку, при этом чем больше будет сумма покупки, тем больше будет размер скидки);
- бонусы, накопительные скидки (главная идея таких систем лояльности основывается на том, что важна не каждая покупка, а сама клиентская история);
- исключительные условия обслуживания; – призы, награды, лотереи, подарки;
- возможность доступа к ресурсам, которые закрыты для остальных клиентов.

Существуют также основные критерии, с помощью которых измеряется лояльность клиентов:

- закупки по рекомендации клиентов (значимый параметр для оценки лояльности покупателей, поскольку в казахстанской практике довольный покупатель расскажет, например, пяти знакомым, а недовольный – десяти);
- объем постоянных клиентов (постоянные клиенты, как правило, лояльны);
- индекс лояльности (индекс готовности рекомендовать, который представляет собой соотношение между общим количеством клиентов и количеством лояльных клиентов).

Исходя из категории бизнеса и ситуации на рынке в настоящее время, организации нужно найти и выбрать один-единственный ключевой фактор, на котором в дальнейшем будет построена программа лояльности [4].

Как правило, главными признаками лояльного клиента являются повторные покупки. Он совершает покупки или больше, или чаще. А в идеале – и больше, и чаще. Таким

образом, лояльный покупатель приносит компании дополнительный доход. Скорее всего именно поэтому большинство программ лояльности во всех отраслях экономики имеют своей целью добиться того, чтобы мотивировать клиентов скидками, бонусами и другими льготами на повторные покупки. Такие методы в определенной степени действительно мотивируют клиентов совершать дополнительные покупки. Однако нельзя точно сказать, делают ли такие методы клиентов действительно лояльными. Фактически лояльность в этих случаях основывается на более выгодных ценах или на возможности получения каких-либо подарков и бонусов для покупателя. Однако в случае, если дальнейшее осуществление программы становится невозможной (к примеру, из-за кризиса), такие «лояльные» клиенты, привыкшие к личным ценовым преимуществам, могут стремительно оставить компанию, особенно тогда, когда кроме выгодной цены их ничто не сдерживает. Аналогичные обстоятельства могут возникнуть и тогда, когда появляется более привлекательное ценовое предложение у компаний-конкурентов [5]. Поэтому все чаще возникает проблема долгосрочной лояльности. Другими словами, как создать у покупателей «правильную» лояльность, которая позволила бы компании получить дополнительный доход и прибыль в долгосрочной перспективе? Для формирования «правильной» долгосрочной лояльности необходимо выяснить, чем кроме цены компания могла бы удержать своих клиентов. Бесспорно, можно удержать клиента с помощью уникального продукта. Однако мировой опыт свидетельствует, что даже самый уникальный продукт может быть скопирован полностью спустя пару месяцев после его появления. Поэтому клиенту нужны дополнительные причины, которые не позволят ему уйти из компании, в случае если конкуренты выпустят схожие продукты с более низкими ценами. Такой причиной может стать высококачественный сервис, в котором будут сочетаться отлаженные технические процессы, квалификация и компетенция персонала, а также уникальная культура, которая будет направлена на формирование комфортной среды, объединяющей клиентов и сотрудников организации. В этом ключе следует анализировать лояльность клиента как следствие взаимодействия двух элементов: экономической и эмоциональной лояльности.

Итак, можно сделать вывод, что в настоящее время скидки и бонусы уже мало кого интересуют. Востребованным становится получение персонализированных предложений, которые учитывают личную историю покупок клиента и покупательское поведение в целом.

Развитие мобильных технологий позволяет отказаться от пластиковых карт и найти новые варианты доставки маркетинговых предложений, в том числе персонализированных. Коммуникационные технологии неизбежно отражаются на взаимодействии ритейлеров с клиентами. Все большее число магазинов запускает мобильные приложения и «сервисы лояльности» в социальных сетях.

Что касается концепций управления лояльностью, кнопки лояльности в настоящее время являются наиболее востребованным инструментом, и мне кажется, не потеряют свои позиции в будущем, поскольку их можно использовать для управления эмоциональной лояльностью, удовлетворенностью покупателей и, конечно же, качеством обслуживания.

Список использованной литературы:

- 1 Макаров А.С. Проблемы систематизации условий формирования финансовой политики организации // Вопросы экономики и права. 2011. № 33. С. 203–207.
2. Fook ACW, Dastane O. Effectiveness of Loyalty Programs in Customer Retention: A Multiple Mediation Analysis. *Jindal Journal of Business Research*. 2021;10(1):7-32.
3. Старкова Н.О., Соколова И.В. Виды и особенности маркетинговых коммуникаций в Интернет-среде // Экономика и предпринимательство. 2014. № 11-3. С. 422–426.
4. Костарева А.М., Старкова Н.О. Особенности применения вирусного маркетинга в развитии рыночной деятельности современных предприятий // Политематический сетевой электронный научный журнал Кубанского государственного аграрного университета. 2013. № 88. С. 642–652.

5. Невская Н.А. Индикаторы макроэкономических прогнозов в условиях цикличности экономики // Экономика и предпринимательство. 2014. № 4-2. С. 52–56.

УДК 801.7

Шаймерденов Ержан Мерекенович
студент кафедры «Национального и международного права»
Университет Туран-Астана
г. Нур-Султан, Республика Казахстан
Научный руководитель:
м.г.н., преподаватель **Смайлова Ж.А.**

**«ҚҰҚЫҚТАНУ» МАМАНДЫҒЫ БОЙЫНША СЫБАЙЛАС ЖЕМҚОРЛЫҚҚА
ҚАРСЫ КҮРЕС ТАҚЫРЫБЫ АЯСЫНДА
ҒЫЛЫМИ МАҚАЛА ЖАЗУ ЕРЕКШЕЛІКТЕРІ**

**ОСОБЕННОСТИ НАПИСАНИЯ НАУЧНОЙ СТАТЬИ ПО СПЕЦИАЛЬНОСТИ
«ЮРИСПРУДЕНЦИЯ» НА ПРИМЕРЕ ТЕМЫ ПО БОРЬБЕ С КОРРУПЦИЕЙ**

**SOME SPECIFICS OF WRITING A SCIENTIFIC ARTICLE ON CORRUPTION
BY STUDENTS OF THE SPECIALTY «JURISPRUDENCE»**

Аннотация. Бұл мақалада қазіргі әлемдегі сыбайлас жемқорлық мәселесіне ғылыми мақала жазудың ерекшеліктері, сондай-ақ оны шешудің ықтимал жолдары қарастырылады. Шет ел сыбайлас жемқорлықпен күресті табысты жүргізіп келеді. Жұмыстың мақсаты – шет елдердегі (Сингапур және Финляндия) сыбайлас жемқорлыққа қарсы шараларды талдаудың негізгі тұстарын ашу.

Түйінді сөздер. Ғылыми мақала, құқықтану, сыбайлас жемқорлық, сыбайлас жемқорлыққа қарсы саясат, сыбайлас жемқорлыққа қарсы күрес, шетелдік тәжірибе.

Аннотация. В данной статье рассматриваются особенности написания научной статьи по проблеме коррупции в современном мире, а также возможные пути ее решения. Большинство зарубежных стран успешно справляются с противодействием коррупции. Цель работы заключается в раскрытии основных моментов по анализу антикоррупционных мер в некоторых зарубежных странах (Сингапур и Финляндия).

Ключевые слова. Научная статья, юриспруденция, коррупция, антикоррупционная политика, противодействие коррупции, зарубежный опыт.

Abstract. This article examines the features of writing scientific articles on corruption in the modern world, as well as possible ways to eliminate it. Most foreign countries are successfully fighting against corruption. The purpose of the this work is to analyse anti-corruption measures in Singapore and Finland.

Key words. Scientific article, jurisprudence, corruption, anti-corruption policy, anti-corruption, foreign experience.

Научная статья является важным направлением деятельности студента. Довольно часто обучающиеся, желающие написать научную статью, сталкиваются с непониманием, с чего начать, как выбрать тему и к каким данным обращаться.

Научная статья представляет собой отчет в письменном виде, что коротко содержит основные результаты работы, ведомости о проведенных исследованиях, а также результаты и их подробный анализ с обязательными выводами.

Структура научной статьи состоит из нескольких элементов: заголовков, аннотация, ключевые слова, введение, основная часть, выводы, список литературы.

Одна из трудностей, встречающихся в процессе написания научной статьи – это умение гармонизировать идею автора с данными собранными, из разных источников. Автор

должен уметь представить свою мысль в письменной работе. Очень важно сделать собственные выводы посредством использования фактических материалов.

Главная цель научной статьи – познакомить научное сообщество с результатами исследования автора, а также обозначить его приоритет в избранной области науки.

Юриспруденция является достаточно сложной областью научного знания и довольно популярной областью для молодежи.

Журнал «Молодой ученый» подтверждает, насколько интересна юриспруденция в качестве сферы исследования. Обычно мы отводим под нее отдельную часть выпуска. Иногда статей бывает так много, что они охватывают несколько частей номера [1].

Но большое количество статей имеет и обратную сторону. Оно дает возможность выявить основные ошибки начинающих ученых. Поэтому мы решили дать пример по написанию юридических статей.

Коррупция в современном мире является одной из наиболее серьезных проблем сильно распространенного характера, которая затрудняет функционирование государственного аппарата, замедляет экономические процессы и деформирует, разрушает демократические и моральные нормы общества.

«Коррупция – это монополия, плюс свобода действий, минус ответственность», отмечал Р. Клитгард [2]. На наш взгляд, подобное определение феномена коррупции раскрывает широко распространенную, постоянную и вечно меняющуюся проблему для общества в целом.

По мнению Р. Клитгарда, генезис коррупции независимо от сферы жизни общества (политика, бизнес, здравоохранение) объясняет многофункциональная формула:

$K = M + D - P$, где K – коррупция; M – монополярная власть; D – свобода действий чиновников; P – подотчетность.

Если некто обладает монополярной властью над товарами или услугами и имеет полную свободу в решении вопроса: кто и какие товары, и услуги получает, и как много он их получает, то в этом случае не существует подотчетности, и поэтому другие люди могут видеть, что какой-то человек принимает решения. Здесь мы склонны обнаруживать коррупцию независимо от того, где это происходит – в государственном или частном секторе, в богатой или в бедной стране, в Бейруте или Берлине. Повышение прозрачности ограничивает монополярную власть и свободу действий и является необходимым условием подотчетности лиц, ответственных за принятие решений [3].

На современном этапе коррупция пронизывает все сферы жизни любой страны, независимо от уровня демократии и социального благополучия. Она наносит ущерб мирному сотрудничеству в различных областях отношений.

Именно поэтому в последние годы наблюдается повышение активности по противодействию этому феномену не только в международном сообществе, но и в Казахстане.

В современном Казахстане ведется активная борьба с проявлениями коррупции на всех уровнях государственного управления, в частном бизнесе, в некоммерческой и общественной деятельности.

Антикоррупционная стратегия Республики Казахстан на 2015-2025 годы заложила основы новой системы противодействия коррупции. В системе противодействия коррупции основополагающим звеном является выявление и минимизация коррупционных рисков, условий и причин, сопутствующих их возникновению.

Целью Стратегии является повышение эффективности антикоррупционной политики государства, вовлечение в антикоррупционное движение всего общества путем создания атмосферы «нулевой» терпимости к любым проявлениям коррупции и снижение в Казахстане уровня коррупции.

Ключевыми направлениями противодействия коррупции, определенными Стратегией, являются:

- ✓ противодействие коррупции в сфере государственной службы;
- ✓ внедрение института общественного контроля;
- ✓ предупреждение коррупции в правоохранительных и судебных органах;
- ✓ формирование уровня антикоррупционной культуры;
- ✓ развитие международного сотрудничества по вопросам противодействия

коррупции.

Зарубежный опыт показывает, что полностью избавиться от коррупции не удаётся ни в одной стране, но значительно снизить ее проявления до минимума возможно. Для развитых стран это явление не становилось непреодолимым препятствием для модернизации страны, развития экономики и социума.

Использование мирового опыта в Казахстане не может осуществляться с помощью простого копирования тех или иных мер государственного управления, ассоциаций частного бизнеса или общественных организаций, которые показали свою эффективность в других странах, а с учетом особенностей сложившегося менталитета местного населения, совершенствования национального законодательства в вопросе противодействия коррупции, так как коррупция постоянно адаптируется к изменению политических, экономических и социальных условий деятельности.

У граждан Казахстана сложилось достаточно скептическое мнение относительно противодействия коррупции, большинство не верят в возможность борьбы и искоренения её из жизни общества.

Но некоторым странам удалось достигнуть больших результатов в борьбе с данным явлением и на своём примере показать, каким образом реально возможно противодействовать коррупции [4].

Так, одним из уникальных государств, достигшим значительных успехов в борьбе с коррупцией, является Сингапур. Страна развивается исключительно собственным путём, применяя строгие меры наказания и высокие заработные платы. коррупции.

Успех Сингапура в борьбе с коррупцией является результатом эффективной структуры по борьбе с коррупцией в рамках ключевых основ действующего законодательства: независимой судебной системы, эффективного исполнения наказаний и отзывчивой государственной службы, опирающейся на сильную политическую волю и лидерство.

Антикоррупционная кампания Сингапура состоит из пяти элементов:

- ✓ Лишить чиновников неприкосновенности
- ✓ Без компромиссов
- ✓ Жить по средствам
- ✓ Большая зарплата как залог порядочности
- ✓ Фактор СМИ [5].

Среди европейских стран Финляндия использует либеральную модель борьбы с коррупцией.

В индексе «Transparency International» Финляндия занимает 3-е место в мире, доказывая тем самым свой высокий антикоррупционный статус.

В. В. Моисеев выделяет следующие основные антикоррупционные принципы финского государства:

- ✓ прозрачность процесса отправления власти;
- ✓ обеспечение законности в государственной администрации;
- ✓ ответственность и добропорядочность государственных должностных лиц и служащих [6].

Противодействием коррупции в Финляндии занимается ряд органов государственной власти и высших должностных лиц. К их числу относятся омбудсмен юстиции, омбудсмен парламента (уполномоченный по конституционным и другим правам человека), которые назначаются президентом Финляндии и являются независимыми от других органов государственной власти. В процессе осуществления своей деятельности указанные

должностные лица опираются только на нормы республиканского законодательства. Омбудсмен юстиции контролирует деятельность всех ветвей государственной власти, за исключением депутатов парламента. Омбудсмен парламента, в свою очередь, контролирует исполнение полномочий членами парламента.

Немаловажным фактором, влияющим на низкий уровень коррупции в Финляндии, является чрезвычайно малый разрыв между доходами самых бедных и самых богатых слоев населения. Если взять в качестве меры социальной несправедливости коэффициент соотношения доходов между 20% самых богатых и 20% самых бедных граждан, то в наиболее развитых странах (США, Великобритания, Италия) он составляет в среднем 5,8, а в Финляндии – 3,6 раза.

Важнейшей отличительной чертой «финской модели борьбы с коррупцией» [7] является последовательная и целенаправленная государственная политика формирования в обществе условий крайней нетерпимости восприятия к любым коррупционным проявлениям.

Таким образом мы видим, что Финляндия и Сингапур являются одними из самых успешных стран с точки зрения борьбы с коррупцией, но их исторические и культурные условия сильно отличаются. Финляндия представляет собой эволюционный пример с малозаметной антикоррупционной политикой, в то время как Сингапур представляет собой революционный пример с множеством институционализированных антикоррупционных мер. Это означает, что универсального рецепта успеха в борьбе с коррупцией не существует, а скорее существуют национальные особенности и стереотипы восприятия.

На основе анализа зарубежного опыта противодействия коррупции можно сделать вывод о важнейших принципах, которые существенно повышают эффективность антикоррупционной деятельности и могут быть применены в Казахстане. Для эффективного противодействия коррупции следует соблюдать эти принципы одновременно, в комплексе:

- ✓ Прозрачность и подотчетность органов власти.
- ✓ Увеличение значимости общественного мнения.
- ✓ Ужесточение наказаний за все коррупционные преступления.
- ✓ Неотвратимость наказаний за совершение коррупционных действий.
- ✓ Гласность СМИ.

Таким образом, зарубежный опыт характеризуется использованием различных методов борьбы с коррупцией, которые являются действенными и эффективными в их стране. Не существует универсальных методов борьбы с этим явлением, но можно выделить принципы, которые будут действенными в Казахстане.

Такое распределение материала в научной статье имеет свои специфические особенности, что позволяет студенту в достаточной мере изложить суть рассматриваемой проблемы.

Список использованной литературы:

1. Молодой ученый №10 (309), май 2019 г.
2. Klitgard R., MacLean-Abaroa R. Corrupt cities: practical guide and prevention. Chapter 11 «Formulating a strategy» and Chapter V «Implementing reform». California, Oakland: Institute for Contemporary Studies, 2004. P. 8.
3. Wewer G. Politische Korruption // Politic-Lexicon. / Hsrg. von E. Holtmann unter Mitarbeit von Heinz Ulrich Brinkmann und Heinrich Pehle. Zweite, ?bearbeitete und erweiterte Auflage. M?nchen; Wein: R. Oldenbourg Verlag, 1994. P. 481.
4. <http://argumentua.com/stati/borba-s-korrupsiei-zarubezhnyi-opyt-ot-shvetsii-do-singapura>(дата обращения 10.11.2019)
5. Шурыгин Ф. Ф. Антикоррупционная политика Республики Сингапур // Молодой учёный. – 2015. – No22. – С. 681– 691. – URL <https://moluch.ru/archive/102/23444>

6. Моисеев В. В. Европейский опыт борьбы с коррупцией // Человек и труд, 2011. № 10.
7. Дерябин Ю. С. Можно ли одолеть коррупцию? (Опыт Финляндии) // URL <http://pandia.ru/text/77/476/10792.php>.

УДК 343.13

Bakhytkhan Yerkezhan
master student of the Department of "Pedagogy and Psychology"
Turan-Astana University
Nur-Sultan city, the Republic of Kazakhstan
Scientific director:
PhD.p.s., professor **Aubakirova S.D.**

ОҚУ ҮРДСІНДЕ СТУДЕНТТЕРДІҢ ТОЛЕРАНТТЫЛЫҒЫН ҚАЛЫПТАСТЫРУДЫҢ МАҢЫЗДЫЛЫҒЫ

THE IMPORTANCE OF FORMATION STUDENTS' TOLERANCE IN STUDYING PROCESS

ВАЖНОСТЬ ФОРМИРОВАНИЯ ТОЛЕРАНТНОСТИ СТУДЕНТОВ В УЧЕБНОМ ПРОЦЕССЕ

Аннотация. Мақала әлеуметтік дамудың маңызды құрамдас бөлігі ретінде төзімділікке арналған. Осыған байланысты білім туралы Заң және БҰҰ-ның 1995 жылғы төзімділік қағидаттарының декларациясы қаралады.

Түйінді сөздер. Жас ұрпақ, толеранттылық, білім, тәрбие, толеранттылық мәселелері.

Аннотация. Статья посвящена толерантности как важному компоненту социального развития. В этой связи рассматриваются Закон об образовании и Декларация принципов терпимости ООН 1995 года.

Ключевые слова. Молодое поколение, толерантность, образование, воспитание, проблемы толерантности.

Abstract. The article is devoted to tolerance as an important component of social development. In this regard, the Law on Education and the 1995 UN Declaration of Principles for tolerance are considered.

Keywords. young generation, tolerance, education, upbringing, problems of tolerance.

Жасырын тергеу әрекеттерін жүргізу шарттары – жасырын тергеу әрекеттерін бұлтартпай орындау заң шығарушы нақ бір жедел-ізвестіру әрекетін әзірлеуге және жүзеге асыруға жағдай жасайды, олар жасырын тергеу әрекеттерін жүргізу кезінде олардың тиімділігін арттыруға және жедел-ізвестіру қызметі қағидаларының сақталуын кепілдеуге шақырылған жедел-ізвестіру заңдарымен белгіленген арнайы ережелер. [1].

Kazakhstan is a multicultural state, in which a community of different ethnic groups, cultures and religions has developed historically. This characterizes it as a unique country with many interests and views, on the one hand, and on the other, imposes responsibility for the stability and tranquility of everyone who lives in it. The changes taking place in the country in the field of politics, economics, social and cultural relations cause the growth of not only national, but also confessional self-awareness.

In the Missive to the people of Kazakhstan "Social and economic modernization is the main vector of development of Kazakhstan" dated January 27, 2012 N.A. Nazarbayev says that it is necessary "... to strengthen the educational component of the learning process. Patriotism, norms of morality and ethics, interethnic harmony and tolerance ...". [1]. Proceeding from this, the formation of tolerance and attitudes of tolerant consciousness acts as a condition for the successful

development of a modern multi-ethnic society in Kazakhstan and a social order for the education system.

The importance of this issue is related to the problems of social development and education of the younger generation in the spirit of patriotism. It involves the development of a unified approach to understanding the importance of a humanistic position in the formation of moral principles among young people, requiring urgent measures to improve the educational process in educational institutions. And our goal in the context of this topic is to show the reserves and directions for improving the content of educational work in the education system. To achieve these goals, a number of strategic documents have been adopted in the republic to strengthen educational work in educational institutions. They reflect the main conceptual approaches aimed at updating the content and structure of education on the basis of domestic traditions and modern experience, ensuring the multidimensionality and integrativity of educational and educational processes.

The development of upbringing in the education system of the Republic of Kazakhstan in recent years has rightfully become one of the priority directions in the activities of the Ministry of Education and Science of the Republic of Kazakhstan, educational authorities of subjects, educational institutions of all types and types.

The social order of the state for the upbringing of an educated, moral, enterprising person, ready to independently make decisions in a situation of choice, capable of cooperation and intercultural interaction, with a sense of responsibility for the fate of the country, are reflected in the most important documents - the annual President's missive to the people of Republic of Kazakhstan. The Constitution of the Republic of Kazakhstan enshrines fundamental rights directly related to the upbringing process.

The actualization of the formation of students' tolerance is associated with the fact that in adulthood at the beginning of the XXI century. a generation of young people with an eclectic system of values has entered. The vagueness of the value-semantic identification of a maturing person does not allow him to develop resistance to destructive manifestations. And here it is impossible to underestimate the role of the education system in the upbringing and formation of tolerant youth. And the future of any state depends on what values education will operate today. The decisive and determining factor in the development of human consciousness, the formation of spiritual and moral, cultural and value principles, norms of morality and behavior, of course, remains education.

The pedagogical thought of our time is constant in its convictions that it is education that is the decisive key in the upbringing of the younger generation. So, for example, according to B.S. Gershunsky, "the most direct and efficient" agent "of the future is the sphere of education. It is education that fundamentally "works" for the future, predetermining the personal qualities of each person, his knowledge, abilities and skills that determine the worldview and behavioral guidelines. Consequently, it is this organization that gives the output of the economic, moral, spiritual potential of society, civilization as a whole. [2].

The fact that these arguments are convincing is also evidenced by the fact that should be recalled. In 1995, the UN adopted the "Declaration of Principles on Tolerance" - a fundamental international document, which not only proclaims the principles of human unity in the modern and future world, but also indicates the ways of their implementation. The Declaration reveals the essence of the key concept of human relationships – tolerance . As stated in the document, "tolerance" means respect, acceptance and correct understanding of the whole diversity of cultures, forms of self-expression and manifestation of human individuality. Knowledge, openness, communication and freedom of thought, conscience, beliefs contribute to tolerance . Tolerance is unity in diversity. This is not only a moral duty, but also a political and legal need. Tolerance is what makes peace possible and leads from a culture of war to a culture of peace. Tolerance is not concession, condescension or connivance, but above all an active attitude towards reality, formed on the basis of the recognition of universal human rights and freedoms. Tolerance is a phenomenon that significantly affects the development of the social climate, interpersonal relations, politics, and therefore its development seems to be the most urgent

task.

“... The most effective means of preventing intolerance,” the Declaration emphasizes, is education. Tolerance education begins with educating people about what their common rights and freedoms are, in order to ensure the exercise of those rights and strengthen the commitment to protecting the rights of others. Education for tolerance should be seen as an urgent priority. It should be directed towards counteracting influences that cause feelings of fear and alienation in relation to others. Education should contribute to the formation of young people’s skills of independent thinking, critical thinking and the development of judgments based on moral values ”. [3].

The work of the Russian scientist M. Mchedlov reveals the essence of tolerance: “it is the quality of culture (moral, legal, political) of every society, every social stratum, every citizen, regardless of gender, age, ethnic, confessional or racial affiliation. The main requirement of a tolerant culture is as follows: the free confession of each citizen, social group, society of freely chosen moral, socio-political, ideological preferences presupposes their loyal, tolerant, non-hostile, respectful attitude to the similar choice of others. Therefore, an important component of tolerance is an understanding of attitudes, morals, habits, feelings, methods of action that are different from ours ”, which should be taken into account. [4].

The Law of the Republic of Kazakhstan "On Education" states that the process of education and upbringing is a single process. [5]. Education focuses on the end result of pedagogical activity, the end goal of education is not so much in the quantity and quality of knowledge gained by students, but in the quality of preparing a person for life. The quality of upbringing is represented by the person himself, his actions, his inner culture. The pedagogical process is an educational process that contributes to the accumulation of all the accumulated experience of mankind both in teaching and in education. Education, aimed primarily at the formation, development of knowledge - satisfies the cognitive needs in educational activities. And education is important for the formation of a personality, which will become the bearer of the enduring values of spiritual culture, which are expressed through the ability to build an intercultural dialogue with society, with representatives of other cultures.

Thus, on the basis of philosophical, psychological, pedagogical, socio-cultural studies, tolerance is understood as an active moral position of the individual, expressed in the willingness to recognize, accept, understand, respect the diversity and originality of the existing universe in the process of interaction between subjects in a multicultural society.

Summarizing the above, we summarize that:

1. Formation of tolerance is an objective need of modern society. In the context of the formation of new socio-economic relations, the importance of educating multicultural and morally oriented youth is of particular importance, and the responsible role of civil society is no less important here. The traditional and main ways of formation tolerance in the education system remain:

2. The education system has a huge scientific and methodological potential, the use of which should serve to consolidate society, overcome tension and social conflicts on the basis of the priority of individual rights, equality of national cultures and various confessions, and limitation of social inequality.

3. The main traditional ways of formation tolerance in the higher education system remain:

➤ Reflection of historical and methodological questions about the essence, status of forms of tolerant behavior in the content of training courses;

➤ Use of forms and methods of conducting educational activities with the involvement of employers, parental or board of trustees;

➤ Organization of extracurricular work with students aimed at the formation of a cultural outlook and practical skills for resolving conflicts with the use of tolerance among students of different specialties.

4. The emphasis in the courses of culturology, political science and social philosophy on

this issue will contribute to a systematic consideration of the prospects for the formation of a tolerant culture.

5. The orientation of vocational education, from a substantive point of view, should be associated with the rationalization of the processes of forming a stable rejection of extremist behavior, with a conscious determination of the personal position of the future teacher.

6. Conducting systematic educational work with clear planned measures in educational institutions based on the principles of state programs for the education of youth.

Bibliography:

1 “Social-economic modernization is the main vector of development Kazakhstan”, the President’s missive to the Republic of Kazakhstan - Leader of the Nation N.A. Nazarbayev to the people of Kazakhstan, Astana, January 27, 2012.
<https://adilet.zan.kz/rus/docs/K1200002012/history>

2 Gershunsky B.S. Philosophy of education. - M.: Flinta, 1998, - 432 p.

3 Declaration of Principles on Tolerance. Paris, 1995, 7-10 p.

4 Tolerance / General ed. M.P. Mchedlova. - M.: Respublika, 2004, - 416 p.

5 Law Republic of Kazakhstan “About education”, chapter 1, subparagraph 9-1.
https://online.zakon.kz/Document/?doc_id=30118747&pos=3;-106#pos=3;-106

УДК 539.42

Ерышева Жайнагуль Сайрановна

студентка 2 курса кафедры «Информационные технологии»
университет «Туран-Астана»

Научные руководители: Абдикаримова Г.А.

ст.преподаватель кафедры «Маркетинга»
Казахский агротехнический университет им. С. Сейфуллина

Токешева К.Н

ст.преподаватель кафедры «Информационные технологии»
университет «Туран-Астана»

СОДАНИЕ САЙТА С ИСПОЛЬЗОВАНИЕМ CMS

CMS КӨМЕГІМЕН САЙТ ҚҰРУ

CREATING A WEBSITE USING CMS

Аннотация. Жылжымайтын мүліктің агенттігіне CMS-тың қолдануы бар жасалған сайт сайт өзалдына интернеттің мазмұнуға ақпараттық басқаруға мүмкіндік берді, серік тестікт өзгерістері, олардың беруі қызметтер және шарттарытуралы клиенттердің дерек беруді жүйесінің сапасы жақсы тарапқамамандар көмекке қолданбай өзгертті.

Түйінді сөздер. Үлгі, жиынтық, орталық шек теоремасы

Аннотация. В статье рассмотрена возможность разработки сайта с применением CMS.

Ключевые слова. Выборка, генеральная совокупность, центральная предельная теорема.

Annotation. Site created with CMS has allowed the agency to manage the information content of real estate web site yourself, without the help of experts, has changed for the better the quality of information to customers about the changes in the company, services and conditions of their provision.

Keywords. Sample, population, central limit theorem

На сегодняшний день Интернет является важнейшим инструментом ведения бизнеса, торговли и общения. Инструментом, позволяющим существенно оптимизировать взаимоотношения бизнес – партнеров, вывести на новый уровень взаимоотношения между бизнесом и клиентами, тем самым улучшая качество предоставляемых услуг. Поэтому, ориентируясь на современные реалии развития, компании должны применять новые методы ведения, улучшения своего дела.

Проведенный анализ существующего научного знания и реальной ситуации позволили мне определить существующую проблематику эффективного и быстрого наполнения сайта контентом. Основная проблема заключалась в отсутствии возможности одновременно совмещать:

- Оперативное наполнение сайта контентом;
- Получение результата, отвечающего общепринятым стандартам гипертекстовой разметки;
- Осуществление вышеперечисленных пунктов нетехническими специалистами.

Причина возникновения данной проблематики основана на том, что современные сайты – динамические и часто обновляемые, они предоставляют вниманию пользователя огромные объемы информации, и эти объёмы изо дня в день растут быстрыми темпами. Технологии и методы, использовавшиеся ранее, уже не в состоянии обеспечить своевременную наполняемость сайта сегодня.

В качестве объекта для демонстрации способа разрешения описанной проблемы выступило действующее в г. Алматы агентство недвижимости ИП «Жанна», которое занимается различными операциями с недвижимым имуществом. Предметом работы стал процесс создания сайта на базе популярной в странах СНГ CMS для агентства недвижимости.

CMS (Contentmanagementsystem) - система управления сайтом, набор программных модулей для самостоятельного управления сайтом. CMS позволяет владельцу сайта при редактировании содержимого сайта (контента), а так же его структуры не прибегать к помощи программистов, разработчиков, что в свою очередь снижает затраты на содержание и поддержку сайта.

Для того, чтобы понять принцип действия CMS, необходимо понять как работает обычный сайт, как происходит открытие web – страницы. В строку браузера вводится адрес и открывается соответствующая ему страница, из тех, которые расположены на сервере. Если адрес введён неправильно, то получим ошибку 404 (на сервере такая страница не обнаружена).

Как происходит открытие страницы на сайте, который функционирует с помощью CMS? Страниц, как таковых, на сервере нет. Есть база данных, в которой находится текстовая информация и есть программа, которая работает с этой базой данных (CMS). В строку браузера вводится адрес, в соответствии с адресом, программа подключается к базе данных и извлекает необходимый текст, вставляет его в заранее заданный дизайн и показывает посетителю. На все эти действия уходят доли секунды.

Преимущества использования CMS перед ручной версткой веб – сайта заключаются в следующем:

- Благодаря наличию уже готовых модулей, CMS дают возможность производить изменения в структуре сайтов качественно и оперативно путем компоновки этих модулей.
- Использование модулей также обеспечивает более высокое качество разработки, поскольку уменьшает вероятность появления ошибок в программном коде.
- CMS предлагают прежде всего удобный интерфейс для редактирования содержимого сайта, не требуя специальных знаний в сфере веб-дизайна, HTML-верстки и т.п.
- Присутствует возможность быстрого изменения сразу, всех страниц сайта.

Для создания сайта использовалась популярная в странах СНГ CMSDLE. Достоинства данной CMS заключаются в том, что:

CMS позволяет создавать новостные и информационные сайты. При наличии специальных модулей имеется возможность создавать интернет магазины. CMSDLE по сравнению с другими CMS, очень хорошо оптимизирована и способна обрабатывать большое количество запросов, не перегружая сервер.

Минимальные системные требования хостинга, необходимые для корректной работы сайта с использованием CMSDLE должны удовлетворять следующим требованиям:

- Apache 2.0+
- PHP 5.0+ (Рекомендуемая версия PHP 5.1 и выше)
- MySQL 4.0+ или MySQL 5.0+
- Установленная библиотека PHP Zlib
- Установленная библиотека PHP XML
- Установленная библиотека PHP GD2
- Установленная библиотека PHP iconv
- Минимальный размер оперативной памяти 8 Мегабайт, рекомендуемый размер оперативной памяти 16 Мегабайт.

Один из главных моментов при создании сайта на базе CMS – это проектирование базы данных. Для реализации этого этапа необходимо в первую очередь зайти в панель управления веб – сайтом. Мною использовалась популярная и простая в использовании панель управления сайтом – cPanel.

Подключение к ней происходит по портам 2082 или 2083. Подключение по порту 2083 предпочтительней, поскольку соединение идет по защищенному каналу, с использованием криптографического протокола SSL, устанавливающего безопасное соединение между клиентом и сервером. Протокол SSL используется для исключения возможности перехвата данных авторизации третьими лицами. Для входа в панель управления необходимо обратиться к веб - сайту в адресной строке браузера следующим образом:

https://адрес_сайта:2083

Где *https://* описывает расширение протокола http, поддерживающего шифрование. *:2083* описывает порт подключения. После подобного обращения, в браузере откроется форма для ввода данных авторизации.

После входа в панель управления необходимо пройти в группу вкладок Databases и щелкнуть на вкладке MySQL Databases.

Дальше в пункте CreateNewDatabase будет предложено создать новую базу данных. Необходимо ввести название базы данных латинскими буквами.

Второй шаг в процессе проектирования базы данных - создание пользователя, от имени которого CMSDLE будет производить все манипуляции, созданной ранее базой данных.

В последнем шаге на пути проектирования базы данных следует подключить созданного пользователя к базе данных и выставить ему соответствующие права доступа к базе данных.

В описываемом случае необходимо дать максимальные права доступа, выбрав пункт ALLPRIVILEGES. По нажатию на кнопку MakeChanges проектирование базы данных будет завершено.

После создания базы данных необходимо выгрузить файлы скрипта на сервер по протоколу FTP. FTP – Протокол Транспортировки Файлов. С его помощью можно предавать любые типы файлов. Размер передаваемых файлов зависит только от ширины канала.

Для доступа к FTP – соединению необходимо знать: адрес FTP - сервера, логин (имя учетной записи) и пароль.

Для выгрузки файлов по FTP – соединению использовался файловый менеджер со встроенным FTP - клиентом TotalCommander. После соединения с FTP – сервером необходимо выгрузить файлы скрипта в директорию на хостинге, отвечающую за хранение публичных файлов (по умолчанию это public_html).

После выгрузки файлов скрипта на сервер, следует установить права на запись для файлов скрипта

chmod (от англ. changemode) — программа для изменения прав доступа к файлам и директориям.

Название происходит от программы ОС Unixchmod, которая, собственно, изменяет права доступа к файлам, директориям и символическим ссылкам.

Для того, чтобы произвести инсталляцию CMSDLE необходимо после выгрузки файлов на сервер, выставить права доступа следующим файлам:

Для папки templates – 777;

Для всех файлов в папке templates – 666;

Для папки backup – 777;

Для папки uploads – 777;

Для всех папок, находящихся в папке backup – 777;

Для всех папок, находящихся в папке uploads – 777;

Для всех папок, находящихся в папке templates – 777;

Для папки /engine/data/ - 777;

Для папки /engine/cache/ - 777;

Для папки /engine/cache/system/ - 777.

В данном случае права выставлялись при помощи файлового менеджера TotalCommander. Для этого необходимо выбрав вкладку «Файл», щелкнуть на пункт «Изменить атрибуты», в итоге должно отобразиться диалоговое окно

Последний шаг в процессе инсталляции CMSDLE – запуск инсталлятора. После этого необходимо проверить все необходимые файлы и настроить подключение к базе данных. Для запуска инсталлятора необходимо обратиться к сайту следующим образом:

http://адрес_сайта/install.php

В самом начале установщик проверит сервер на соответствие минимальным системным требованиям.

Пункты проверки, удовлетворяющие этим требованиям, будут подсвечены зелёным цветом. Неудовлетворяющие – красным. Необходимо добиться того, чтобы все пункты были зеленого цвета

После успешной проверки на соответствие прав доступа, нужно настроить подключение к заранее созданной базе данных. Для этого требуется заполнить следующие поля:

- **URL сайта** – заполнять нет необходимости, поскольку это поле должно быть заполнено по умолчанию;
- **Сервер MySQL** – указать localhost;
- **Имя базы данных** – имя заранее созданной базы данных
- **Имя пользователя** – заранее созданное имя пользователя базы данных
- **Пароль** – пароль пользователя базы данных;
- **Префикс** – данный параметр не желательно изменять, неверное значение в данном поле может повлечь нестабильную работу сайта (параметр отвечает за префикс в именах таблиц);
- **Кодировка для MySQL** – изменять не следует, при некорректном заполнении является причиной появления на сайте вместо кириллических букв - иероглифов (параметр отвечает за кодировку записей в базе данных);
- **Имя администратора** – в этом поле указывается логин для доступа к панели управления сайтом;

- **Пароль** – пароль для доступа к панели управления;
- **E-mail** – здесь следует указать электронный адрес администратора, на который будут приходить уведомления от CMSDLE (на этот же адрес будут приходить сообщения, отправленные через форму обратной связи на сайте).

После описанных выше действий должно появиться сообщение о том, что процесс установки успешно завершен.

Последнее, что остается сделать в целях безопасности сайта – удалить на сервере файл `install.php`. Делается это во избежание повторной установки скрипта.

Для того, чтобы сайт был интересен посетителям, следует не только наполнить его интересным контентом, но и создать для него привлекательный дизайн.

Структура сайта так же важна: именно она отвечает за то, где будут размещены элементы сайта и в каком виде будет представлена информация на сайте.

В приведенном примере структура сайта представляет из себя двух - колоночную структуру: главная колонка – слева, вторая (малая) – справа. Структура разработана по блочному принципу и состоит из следующих элементов:

- 1) Верхней части сайта
 - a) Логотипа
 - b) Графических элементов навигации
- 2) Основного блока контента
- 3) Дополнительного блока контента
 - a) Меню навигации
 - b) Информеров
- 4) Нижней части сайта
 - a) Ссылки на авторство

Дизайн сайта был разработан в соответствии с тематикой объекта научной работы – операции с недвижимостью, выдержан в стиле урбанизма и имеет преимущественно бело - серые тона. Ширина сайта фиксированная, что позволяет ему без проблем работать на любом мониторе с любым разрешением.

На предмет корректной работы сайт тестировался в следующих браузерах: IE 9, Firefox 11.0, Opera 11.61, Chrome, Safari 5.1.4.

Шаблоны страниц сайта редактировались в Dreamweaver. Dreamweaver - HTML-редактор от компании Adobe. Позволяет быстро и качественно создавать страницы сайта, вносить в них изменения, осуществлять полный контроль над элементами страниц сайта, как в визуальном, так и в текстовом режиме.

В CMSDLE файлы шаблона имеют расширение `.tpl` и содержат в себе HTML теги и специальные теги CMS. Шаблон используется в качестве основы, для последующей генерации кода страницы системой управления контентом. Среда DreamWeaver позволяет визуально разграничить их в коде, что упрощает процесс верстки.

Логотип в данном случае загружается из директории `/images/`, имеет графический формат `.png`. Для создания логотипа использовались следующие элементы инструментальной среды редактора AdobePhotoshop.:

- HorizontalTypeTool (инструмент горизонтального набора текста)
- RectangularMarqueTool (инструмент выделения прямоугольных участков)
- Gradient Tool (градиентная заливка)
- Layers (слои)

Наполнение контентом сайта, на базе CMSDLE осуществляется через панель управления сайтом. В панели управления необходимо выбрать раздел «Добавить новость», последует перенаправление в раздел административной панели, позволяющий опубликовать на сайте новую страницу, заполнив следующие поля формы:

- Заголовок статьи. Этот поле позволяет задать название страницы. Также оно будет отображаться в теге title создаваемой страницы (заголовок статьи обязателен к заполнению и может содержать не более 200 символов.).

- Дата. Данный пункт позволяет проинформировать пользователей о дате публикации этой страницы (если установленная дата еще не наступила, страница будет опубликована автоматически, в указанное время).

- Категория. Пункт позволяет группировать страницы, помещая их в одну категорию (можно пропустить, группировка страниц не является обязательной).

- Краткое описание. Содержит краткое описание страницы.

- Полное описание. В этом поле формируется содержимое страницы.

- Опции новости. Содержит 6 переключателей вида check – box, позволяющих внести дополнительные настройки.

В процессе создания сайта было проведено изучение тенденций в сфере информационных технологий отечественного рынка. Выявлено, что все более заметное влияние оказывает информационное пространство на повседневную жизнь и предпринимательскую деятельность в Республике Казахстан. Доля интернет – пользователей среди населения Казахстана выросла и уже достигает 52,3%. Как сообщило Министерство транспорта и коммуникаций РК: по данным Агентства РК по статистике за декабрь 2019 года в Казахстане количество пользователей сети интернет превысило 8 млн. 715 тыс. человек.

Главным образом была выделена и проверена на практике способность веб – сайта на базе CMS быстро доносить информацию до целевой аудитории. В результате создания сайта для объекта научной работы, было отмечено, что количество посетителей сайта, в числе которых имеются потенциальные клиенты, закрепилось на отметке 50 уникальных посетителей в сутки, из чего следует, что с услугами, предлагаемыми агентством по недвижимости знакомится в среднем 1500 человек в месяц. Благодаря реализации цели научной работы, которая в свою очередь заключалась в создании сайта с применением CMS для создания электронной тетради, удалось выяснить, что в течение месяца количество обращений увеличилось с 70 до 76 человек.

Главное достоинство сайта выражено в способности результативно доносить информацию до целевой аудитории. Подобное достоинство объясняет быстрый рост количества коммерческих веб – сайтов в сети интернет. О высоком росте свидетельствует статистика, полученная в процессе сбора теоретической информации.

За основу анализа существующего уровня развитости интернета бралась статистика, представленная сотрудниками шведской компании Pingdom за декабрь 2019 года. По данным статистики в декабре 2019 года в интернете было зафиксировано 555 млн. сайтов. Примечательно, что из них, 300 млн. появились только в 2019 году. По данным этой же компании общее число интернет - пользователей в мире достигло 2.1 млрд. человек.

Таким образом, созданный сайт с применением CMS позволил ... управлять информационным содержанием интернет сайта самостоятельно, не прибегая к помощи специалистов, изменил в лучшую сторону качество системы информирования клиентов об изменениях в компании, услугах и условиях их предоставления. Кроме того, рассмотренный подход позволит сэкономить время и финансовые ресурсы.

Список использованной литературы:

1. Кащеев, Д.П. Что такое движок сайта [Электронный ресурс]: Интернет ресурс «Центр Интернет – разработчиков» / Кащеев, Д.П. – Режим доступа: <http://www.webcorp.ru>

2. Кащеев, Д.П. Система управления контентом [Электронный ресурс]: Интернет ресурс «Центр Интернет – разработчиков» / Кащеев, Д.П. – Режим доступа: <http://www.webcorp.ru>

3. GNU Project. Various Licenses and Comments about Them. — Совместимость свободных лицензий с GPL. [Электронный ресурс]: Интернет ресурс фонда свободного программного обеспечения / GNU Project. – Режим доступа: <http://www.gnu.org/copyleft/copyleft.en.html>

УДК 343.13

Ескенди́ров Болат Багдатович
магистрант 2 курса, кафедры «НиМП»
университета «Туран-Астана»
г. Нур-Султан, Республика Казахстан
Иманбаев Серик Марденович,
профессор кафедры «НиМП», к.ю.н., профессор,
университет «Туран-Астана»

К ВОПРОСУ О ДОСУДЕБНОЙ ПРОБАЦИИ В ОТНОШЕНИИ НЕСОВЕРШЕННОЛЕТНИХ

КӘМЕЛЕТКЕ ТОЛМАҒАНДАРҒА ҚАТЫСТЫ СОТҚА ДЕЙІНГІ ПРОБАЦИЯ ТУРАЛЫ МӘСЕЛЕГЕ

TO THE QUESTION OF PRE-TRIAL PROBATION IN RELATION TO MINORS

Аннотация. В данной статье рассмотрены понятие досудебной проба́ции по законодательству Республики Казахстан, условия и порядок его применения, освещены особенности осуществления досудебной проба́ции в отношении несовершеннолетних. Разработаны рекомендации по улучшению и применению досудебной проба́ции в Казахстане.

Ключевые слова. Досудебная проба́ция, досудебный доклад, оценочное заключение о клиенте проба́ции, несовершеннолетние.

Аннотация. Бұл мақалада Қазақстан Республикасының заңнамасына сәйкес сотқа дейінгі проба́ция ұғымдары, оны қолдану қажеттілігі қаралды, сотқа дейінгі проба́цияның, оның ішінде кәметке толмағандарға қатысты негізгі проблемалар жария етілді, Қазақстанда сотқа дейінгі проба́цияны жақсарту және қолдану бойынша ұсынымдар әзірленді.

Түйінді сөздер. Сотқа дейінгі проба́ция, сотқа дейінгі баяндама, проба́ция клиенті туралы бағалау қорытындысы, кәметке толмағандар.

Resume. This article discusses the concept of pre-trial probation, according to the legislation of the Republic of Kazakhstan, the need for its application, highlights the main problems of pre-trial probation, including in relation to minors, developed recommendations for improving and applying pre-trial probation in Kazakhstan.

Keywords. Pre-trial probation, pre-trial report, appraisal report on a probation client, minors.

Личность нарушителя уголовных запретов играет ведущую роль в индивидуализации уголовной ответственности. Соответствие меры наказания или иной формы уголовно-правового воздействия именно личности осуждённого в сочетании с тяжестью содеянного им обуславливает справедливость приговора суда.

Проба́ция традиционно считается мерой уголовно-правового характера, которое заключается в установлении испытательного надзора без изоляции от общества в отношении виновного лица, совершившего преступление.

Законом Республики Казахстан «О пробации» от 30 декабря 2016 года (далее - Закон) введены следующие виды пробации: 1) досудебная; 2) приговорная; 3) пенитенциарная; 4) постпенитенциарная.

На сегодняшний день обширное внимание уделяется досудебной пробации. В рамках принятого пробационного законодательства, функция пробации на стадии досудебного производства заключается во всестороннем, полном и объективном изучении личности обвиняемого (подозреваемого) для индивидуализации меры наказания, эффективной дальнейшей социализации, а также предупреждения совершения им новых преступлений.

Досудебная пробация применяется в отношении подозреваемых, обвиняемых:

- 1) несовершеннолетних;
- 2) инвалидов;
- 3) женщин: в возрасте пятидесяти восьми и свыше лет; беременных; имеющих малолетних детей в возрасте до трех лет;
- 4) мужчин: в возрасте шестидесяти трех и свыше лет; воспитывающих в одиночку малолетних детей в возрасте до трех лет.

Досудебная пробация не применяется в отношении лиц, к которым применена мера пресечения в виде домашнего ареста или содержания под стражей.

Служба пробации составляет в отношении лица индивидуальную программу оказания социально-правовой помощи и обеспечивает ее реализацию. Пробационные программы - это специальные программы социально-психологического или психокоррекционного направления, которые должен пройти человек, чтобы изменить свое поведение, свое отношение к окружающим, свой внутренний мир.

По результатам реализации указанной программы, а также на основании сведений о подозреваемом (обвиняемом), служба пробации составляет досудебный доклад, представляемый лицу, к которому применяется досудебная пробация, до начала судебного разбирательства. Досудебный доклад составляет работник пробации в сотрудничестве с обвиняемым и подает его в суд для вынесения справедливого приговора. Досудебный доклад составляется на основании оценки риска совершения лицом повторного правонарушения. Как правило, на повторное правонарушение влияют сферы жизнедеятельности, оказывающие наибольшее влияние: образование, место жительства, отношения в семье, отношения с друзьями, сфера личностных характеристик, сфера зависимостей.

В случае прекращения уголовного дела на стадии досудебного расследования служба пробации прекращает досудебную пробацию. При этом оказание социально-правовой помощи лицу продолжается в соответствии с индивидуальной программой оказания социально-правовой помощи (п.5 ст.13 Закона).

Так, в соответствии, с Концепцией правовой политики Республики Казахстан до 2030 года [2] (утверждена Указом Президента Республики Казахстан от 15.10.2021 года № 674) требуется дальнейшее совершенствование уголовно-исполнительного законодательства, в том числе путем его приближения к общепризнанным международным стандартам. Актуальным остается качественное исполнение наказаний, не связанных с лишением свободы. Ввиду этого следует рассмотреть возможность повышения организационно-правового статуса службы пробации от тюремной службы и выделения отдельной целевой подпрограммы финансирования (Р. 4.12.).

Согласно статистическим данным КУИС МВД РК по состоянию на 01.06.2021 г. на учете пробации состояло 49 950 человек (таблица 1).

Таблица 1 - Сведения о лицах, состоящих на учете службы пробации в Республике Казахстан на период с апреля по июнь 2021 г.

Департаменты УИС	Лица, состоящие на учете службы пробации	Лица, состоящие на учете службы пробации	Лица, состоящие на учете службы пробации
------------------	--	--	--

	(на 01.04.2021)	(на 01.05.2021)	(на 01.06.2021)
г.Нур-Султан	3351	3634	2316
г. Алматы	3814	4183	4555
г. Шымкент	2064	2197	3911
Акмолинская область	2247	2378	2526
Актюбинской области	2273	2408	2508
Алматинской области	4878	5183	5547
Атырауской области	1540	1619	1693
ВКО	3955	4253	4526
Жамбылской области	2613	2762	2898
ЗКО	2029	2164	2282
Карагандинской области	3016	3202	3393
Костанайская область	2870	3052	3192
Кызылординская область	1374	1459	1555
Мангистауская область	1861	1965	2107
Павлодарская область	2132	2271	2413
СКО	1244	1334	1448
Туркестанская область	2727	2913	3080
Всего:	43988	46977	49950
<i>Примечание:</i> Статистика лиц, находящихся на учете службы пробации [3].			

Из таблицы 1 следует, что число лиц, состоящих на учете службы пробации, увеличивается с каждым месяцем, и в среднем, прирост составляет 6,5%. Учитывая данный факт, необходимо обратить внимание на то, что в системе пробации все же сохраняются коллизии. Так, например, в досудебной пробации, как показал анализ деятельности служб пробации, имеется немало противоречий, в числе которых:

1 Согласно ст. 13 Закона, досудебная пробация применяется на добровольной основе и только на основании заявления лица. Однако на практике для служб пробации установлены показатели деятельности, в соответствии с которыми их работа оценивается от количества оказанной социально-правовой помощи подозреваемым (обвиняемым). Это привело к тому, что от сотрудников пробации требуется оказывать подозреваемым и обвиняемым социальную и иную помощь с целью коррекции их поведения. Как показывает практика, большинство подозреваемых (обвиняемых) скептически относятся в оказании им социально-правовой помощи. Что в свою очередь объясняется следующими причинами:

- отсутствием заинтересованности со стороны самих адресатов получаемой помощи;
- осознанием бесполезности проделанной работы в случаях прекращения уголовного дела в отношении подозреваемого, например, по причине его примирения с потерпевшим;
- недостаточными полномочиями для организации должного взаимодействия всех субъектов пробации для оказания помощи подозреваемым и обвиняемым (местные исполнительные органы, органы здравоохранения, образования, трудоустройства, социальной помощи и др.);
- необходимостью составлять индивидуальные программы оказания социально-правовой помощи правонарушителям на основе выявления, изучения и оценки их социальных проблем, что воспринимается сотрудниками пробации, являющимися исключительно юристами, как непрофильная деятельность;

- ограниченным сроком досудебного расследования, в течение которого невозможно качественно реализовать мероприятия индивидуальной программы оказания социально-правовой помощи;

- и другие [4].

В целях расширения пределов применения досудебной пробации целесообразно пересмотреть нормы УПК на предмет введения обязанности органа уголовного преследования направлять подозреваемого в службу пробации, где он мог бы получить полную информацию о преимуществах данной формы помощи и принять решение.

2 Еще одной из главных проблем в процессе реализации досудебной пробации заключается в том, что доклад службы пробации и указанные в нем сведения не обязательны для рассмотрения судом при вынесении приговора.

Уполномоченные органы должны рассмотреть вопрос о целесообразности законодательного закрепления обязательного рассмотрения судом рекомендаций органа пробации при вынесении приговора. Однако слишком сжатые сроки на подготовку досудебного доклада лишают возможности специалистов службы пробации подготовить соответствующий материал для составления полной, объективной и всесторонней картины поднадзорного. Для качественного изучения личности подучетного необходимо привлечение специалистов в области социологии, психологии, иногда психиатрии. Только на основании их квалифицированных предложений можно определить меры воздействия, контроля и алгоритм ресоциализации поднадзорного.

Третьей проблемой следует отметить, недостаточное качество подготовки сотрудников службы пробации, что вызывает нарушения в действиях отдельных сотрудников и упущения в работе.

Для повышения уровня кадрового обеспечения необходимо:

- дальнейшее развитие структуры профессионального образования, позволяющей готовить сотрудников новой формации;

- повысить их социальный статус и престиж;

- совершенствовать систему социальных гарантий, в т.ч. развития сети медико-реабилитационных центров для профилактики профессиональной деформации и психологической перегрузки работников [5].

4 В Казахстане принят Закон, и досудебная пробация уже применяется в отношении несовершеннолетних. Однако реализация данного закона требует более тщательного изучения мирового опыта и стандартов, и применение ее во время работы с несовершеннолетними.

По данным Комитета по правовой статистике и специальным учетам Генеральной прокуратуры Республики Казахстан, по состоянию на 01.12.2021 года несовершеннолетними было совершено 1293 уголовных правонарушений, в том числе уголовных проступков 65, преступлений 1228, среди которых наибольшее значение занимают преступления средней тяжести – 607. При этом, в 2020 году за тот же период, совершено больше уголовных правонарушений, что составило число – 1636, из них осуждены к мерам, не связанным с лишением свободы 44, а за 11 месяцев 2021 года - 19 несовершеннолетних (таблица 2).

Таблица 2 - Сведения о несовершеннолетних, совершивших правонарушения по состоянию на 01.12.2020, 2021 гг.

Наименование показателей	Количество несовершеннолетних привлеченных к уголовной ответственности		Осужденные к мерам наказания, не связанным с лишением свободы	
	2020	2021	2020	2021
Всего уголовных правонарушений,	1636	1293	44	19

из них:				
проступки	66	65	-	1
преступления:	1570	1228	44	18
небольшой тяжести	154	118	5	2
средней тяжести	842	607	16	5
тяжкие	541	458	23	11
особо тяжкие	33	45	-	-
<i>Примечание:</i> Форма отчета № 1-М «О зарегистрированных уголовных правонарушениях Комитета по правовой статистике и специальным учётам Генеральной прокуратуры Республики Казахстан [6].				

Исходя из вышеуказанных данных видно, по сравнению с прошлым годом, в 2021 году уровень преступности сократился на 21%, но даже несмотря на это, следует понимать, что сегодняшнее состояние преступности среди несовершеннолетних, состояние их здоровья, социальной защищенности требует особого внимания.

Цель исправительного воздействия состоит на подростков в устранении факторов, лежащих в основе преступного поведения, и, таким образом, в уменьшении вероятности совершения повторных правонарушений. Однако именно эту задачу тюремное заключение, как правило, не выполняет. Отбывание наказания несовершеннолетними в виде лишения свободы, препятствует последующей его социальной адаптации, возвращению в общество: человек в условиях изоляции утрачивает социально значимые навыки, приобретает в местах лишения свободы криминальную субкультуру, которая также не способствует ресоциализации личности.

Надзор за осужденным службой пробации имеет общественную направленность – исключение отрицательных психологических, нравственных последствий, а также экономическую – снижение количества осужденных в местах лишения свободы, что позволит перераспределить денежные и человеческие ресурсы на индивидуальный подход к осужденным, в решении его социальных проблем [7].

Поэтому основной задачей пробации в отношении несовершеннолетних является реализация мероприятий, направленных на исправление осужденных и предупреждение совершения ими повторных уголовных преступлений.

В соответствии с международными стандартами и практиками, досудебная пробация в отношении несовершеннолетних предполагает обязательное оказание социальной и правовой помощи, в частности, помощи в учебе, трудоустройстве, поступлении в учебное заведение, организации медицинской помощи, решении бытовых проблем, взаимоотношениях с родителями и окружающими подростками, психологической помощи и поддержки.

В Конвенции Организации Объединенных Наций «О правах ребенка» подчеркивается необходимость срочного поиска альтернатив тюремному заключению детей: «Арест, задержание или тюремное заключение ребенка осуществляются согласно закону и используются лишь в качестве крайней меры и в течение как можно более короткого соответствующего периода времени» (п.б ст.37) [8]. Если в делах взрослых и также, возможно, в случае серьезных правонарушений несовершеннолетних заслуженное наказание и карающие санкции могут рассматриваться как в определенной степени обоснованные, то в делах несовершеннолетних над такими соображениями должны всегда преобладать интересы обеспечения благополучия и будущего молодых людей» [9].

В целом социальная целостность пробации заключается в том, что она позволяет обеспечить своеобразное равновесие между правами лиц, совершивших уголовное правонарушение и интересами общества в отношении общественной безопасности и

предупреждения преступности. В связи с этим, целью применения пробации, в том числе досудебной, является рационализация государственной политики в области уголовного правосудия, с учетом потребностей правонарушителя в отношении возвращения его к нормальной жизни в обществе.

Список использованной литературы:

1 Закон Республики Казахстан от 30.12.2016 N 38-VI ЗРК "О пробации" (с изм. и доп. по состоянию на 02.03.2022 г.) // https://online.zakon.kz/Document/?doc_id=36232217

2 Об утверждении Концепции правовой политики Республики Казахстан до 2030 года, Указ Президента Республики Казахстан от 15.10.2021 года № 674. https://online.zakon.kz/Document/?doc_id=39401807

3 Сведения о лицах, состоящих на учете службы пробации, Комитет уголовно-исполнительной системы Министерства внутренних дел Республики Казахстан URL: <https://www.gov.kz/memleket/entities/ps/activities/51?lang=ru>.

4 Саламатов Е.А. Досудебная пробация: проблемы и пути решения. https://online.zakon.kz/Document/?doc_id=33958224&pos=6;-106#pos=6;-106

5 Абдиров Н.М. «О мерах, принимаемых Министерством внутренних дел и местными исполнительными органами по реализации Комплексной стратегии социальной реабилитации граждан, освободившихся из мест лишения свободы и находящихся на учете службы пробации в Республике Казахстан на 2017-2019 годы».

6 Отчет № 1-М «О зарегистрированных уголовных правонарушениях Комитета по правовой статистике и специальным учётам Генеральной прокуратуры Республики Казахстан URL: <https://qamqor.gov.kz/portal/page/portal/POPageGroup/Services/Pravstat>.

7 Шнарбаев Б.К., Мизанбаев А.Е. Уголовно-исполнительное право Республики Казахстан. Учебник. - Костанай: Костанайский филиал ФГБОУ ВО «Челябинский государственный университет», 2017.

8 Конвенция о правах ребенка. Принята резолюцией 44/25 Генеральной Ассамблеи от 20 ноября 1989 года https://www.un.org/ru/documents/decl_conv/conventions/childcon.shtml

9 Управление Организации Объединенных Наций по наркотикам и преступности «Меры, связанные и не связанные с лишением свободы. Альтернативы тюремному заключению, Нью-Йорк, 2010 год.

УДК 342

Имангалиева Лязат Нурахметовна
магистрант 2 курса, кафедры «НиМП»,
специальности «Юриспруденция», группа-МН-ЮП-20-2,
Университет «Туран-Астана», г. Нур-Султан.

ДОСУДЕБНАЯ ПРОБАЦИЯ: ПРОБЛЕМЫ И ПУТИ РЕШЕНИЯ

СОТҚА ДЕЙІНГІ ПРОБАЦИЯ: МӘСЕЛЕЛЕР МЕН ШЕШУ ЖОЛДАРЫ

PRE-TRIAL PROBATION: PROBLEMS AND SOLUTIONS

Аннотация. Обсуждение актуальных вопросов по проблемам досудебной пробации.

Личность нарушителя уголовных запретов играет ведущую роль в индивидуализации уголовной ответственности. Соответствие меры наказания или иной формы уголовно-правового воздействия именно личности осуждённого в сочетании с тяжестью содеянного им обуславливает справедливость приговора суда. Очевидно, чем разностороннее и детальнее будут исследованы социально-психологические особенности личности осуждённого, его поведение как до, так и после совершения преступления, тем вероятнее,

что приговор суда окажется справедливым. Этим определяется существенная уголовно-процессуальная значимость деятельности службы, занимающейся пробацией, издавна существующей во многих западных государствах

Ключевые слова. Пробация, коррекция поведения подозреваемого, обвиняемого, досудебная пробация, осуществление контроля за осужденным, несовершеннолетние, социально-правовая помощь подозреваемому.

Аннотация. Сотқа дейінгі пробация мәселелері бойынша өзекті мәселелерді талқылау. Қылмыстық тыйымдарды бұзушының жеке басы қылмыстық жауапкершілікті дараландыруда жетекші рөл атқарады. Жазалау шарасының немесе қылмыстық-құқықтық БҚпал етудің өзге де нысанының сотталған адамның жеке басына оның жасаған әрекетінің ауырлығымен қоса сәйкестігі сот үкімінің әділдігін негіздейді. Сотталушының жеке басының әлеуметтік-психофизиологиялық ерекшеліктері, оның қылмысқа дейінгі және одан кейінгі мінез-құлқы неғұрлым жан-жақты және егжей-тегжейлі зерттелетіні анық, сот үкімі әділетті болады. Бұл көптеген Батыс мемлекеттерінде бұрыннан бар пробация қызметінің маңызды қылмыстық іс жүргізу маңыздылығын анықтайды

Түйінді сөздер. Күдіктінің, айыпталушының мінез-құлқын Пробация, түзеу, сотқа дейінгі пробация, сотталғандарға, кәмелетке толмағандарға бақылауды жүзеге асыру, күдіктіге әлеуметтік-құқықтық көмек көрсету.

Abstract. Discussion of topical issues of pre-trial probation.

The personality of the violator of criminal prohibitions plays a leading role in the individualization of criminal responsibility. Compliance of a punitive measure or other form of Criminal Legal influence with the identity of the convicted person, including the severity of his / her actions, justifies the fairness of the court verdict. It is clear that the more comprehensive and detailed the socio-psychophysiological features of the defendant's personality, his behavior before and after the crime are studied, the more fair the verdict will be. This determines the important criminal procedural importance of the Probation Service, which has long existed in many Western states.

Keywords. Probation, Correctional, pre-trial probation, implementation of control over the behavior of the suspect, accused, convicted persons, minors, provision of social and legal assistance to the suspect.

Анализ деятельности служб пробации показал, что наибольшие трудности на практике вызвала досудебная пробация. Здесь выделяется ряд проблем, первая из которых вытекает из требования статьи 12 Закона, которая определяет досудебную пробацию как «деятельность и совокупность мер по оказанию социально-правовой помощи подозреваемому, обвиняемому, направленных на коррекцию их поведения». То есть, речь идет об оказании подозреваемым и обвиняемым помощи с целью коррекции их поведения.

1. Пробация - это система видов деятельности и индивидуально определяемых мер контрольного и социально-правового характера, направленных на коррекцию поведения лиц, категории которых определены, для предупреждения совершения ими новых уголовных правонарушений.

Целью пробации является содействие в обеспечении безопасности общества путем:

- коррекции поведения подозреваемого, обвиняемого;
- ресоциализации осужденного;
- социальной адаптации и реабилитации лица, освобожденного из учреждения уголовно-исполнительной (пенитенциарной) системы.

В соответствии с указанной целью задачами пробации являются:

- оказание социально-правовой помощи лицам, стоящим на учете в службы пробации;
- исполнение определенных законом видов наказаний, не связанных с лишением свободы;

- осуществление контроля за осужденным, отбывающим наказание в виде ограничения свободы, осужденным условно, освобожденным условно-досрочно от отбывания наказания в виде лишения свободы;
- участие в подготовке к освобождению осужденного, отбывающего наказание в учреждении уголовно-исполнительной (пенитенциарной) системы.

Законом Республики Казахстан «О пробации» от 30 декабря 2016 года (далее - Закон) введены четыре вида пробации: досудебная, приговорная, пенитенциарная и постпенитенциарная [1].

2. Одним из видов пробации является *досудебная*, основными целями которой является коррекция поведения подозреваемого, обвиняемого.

Досудебная пробация применяется на добровольной основе по письменному заявлению и может применяться только к определенным категориям, к которым относятся: несовершеннолетние, инвалиды, беременные женщины, женщины в возрасте 58 и свыше лет или имеющие малолетних детей в возрасте до 3-лет, мужчины в возрасте 63 и свыше лет или воспитывающие в одиночку малолетних детей в возрасте до 3-х лет.

Досудебная пробация не применяется в отношении лиц, к которым применена мера пресечения в виде домашнего ареста или содержания под стражей.

В случае прекращения уголовного дела на стадии досудебного расследования служба пробации прекращает досудебную пробацию. При этом оказание социально-правовой помощи лицу продолжается в соответствии с индивидуальной программой оказания социально-правовой помощи.

Анализ деятельности служб пробации показал, что наибольшие трудности на практике вызвала досудебная пробация. Здесь выделяется ряд проблем, первая из которых вытекает из требования статьи 12 Закона, которая определяет досудебную пробацию как «деятельность и совокупность мер по оказанию социально-правовой помощи подозреваемому, обвиняемому, направленных на коррекцию их поведения». То есть, речь идет об оказании подозреваемым и обвиняемым помощи с целью коррекции их поведения.

Хотя статья 13 Закона говорит, что досудебная пробация применяется на добровольной основе, тем не менее на практике для служб пробации установлены показатели деятельности, в соответствии с которыми их работа оценивается от количества оказанной социально-правовой помощи подозреваемым (обвиняемым).

Это привело к тому, что от сотрудников пробации требуется оказывать подозреваемым и обвиняемым социальную и иную помощь с целью коррекции их поведения. Однако, как показывает практика, большинство подозреваемых (обвиняемых) не желают отвлекаться на такую помощь, так как прежде всего их интересуют юридические аспекты, от которых зависит предстоящий приговор суда. Получение от государства социально-правовой помощи еще на стадии досудебного расследования психологически расценивается ими как признание своей вины в инкриминируемом деянии. С другой стороны, опрос сотрудников пробации также выявил их скептицизм в оказании подозреваемым (обвиняемым) социально-правовой помощи. Это объясняется следующими причинами:

- отсутствием заинтересованности со стороны самих адресатов получаемой помощи;
- осознанием бесполезности проделанной работы в случаях прекращения уголовного дела в отношении подозреваемого, например, по причине его примирения с потерпевшим;
- недостаточными полномочиями для организации должного взаимодействия всех субъектов пробации для оказания помощи подозреваемым и обвиняемым (местные исполнительные органы, органы здравоохранения, образования, трудоустройства, социальной помощи и др.);
- необходимостью составлять индивидуальные программы оказания социально-правовой помощи правонарушителям (п.4 ст.13 Закона) на основе выявления, изучения и оценки их социальных проблем, что воспринимается сотрудниками пробации, являющимися исключительно юристами, как непрофильная деятельность;

- ограниченным сроком досудебного расследования, в течение которого невозможно качественно реализовать мероприятия индивидуальной программы оказания социально-правовой помощи;

- и другие.

Следующая часть проблем досудебной пробации связана с досудебным докладом, который должен составляться службой пробации в отношении подозреваемого, обвиняемого. Статья 14 Закона определяет, что «досудебный доклад - информация о личностных особенностях подозреваемого, обвиняемого, выполнении ими мероприятий, предусмотренных индивидуальной программой оказания социально-правовой помощи, следовании рекомендациям службы пробации и принятии ее помощи».

В соответствии со статьей 14 Закона описательная часть досудебного доклада помимо прочих элементов обязательно должна включать:

- социальную характеристику;
- результаты психосоциального тестирования личности;
- оценку рисков совершения ими уголовных правонарушений.

Очевидно, что социальная характеристика должна составляться не юристами, а социологами, которых, как отмечено выше, нет в службах пробации. Что касается психосоциального тестирования, то в приказе МВД от 4 февраля 2017 года № 90 прямо оговорено, что оно должно осуществляться «лицами, имеющими психологическое или педагогическое образование», которых тоже нет в службах пробации [2]. Из этого следует, что для решения данных вопросов службы пробации вынуждены обращаться за внешней помощью. В свою очередь, анализ проведения психосоциального тестирования подозреваемых (обвиняемых) показал отсутствие в республике единой практики. Каждая региональная служба пробации вынуждена решать эту проблему самостоятельно, в итоге: в одних областях тестирование проводится в медицинских организациях, в других - в центрах социальной адаптации, в-третьих - специалистами неправительственных организаций и т.д. Как следствие, разнообразный профиль этих организаций отражается на содержании тестов, методике тестирования и ее результатах.

Что же касается оценки рисков совершения подозреваемым (обвиняемым) новых уголовных правонарушений, то на данный момент какой-либо официальной, то есть утвержденной МВД, методики оценки рисков в деятельности служб пробации также не существует. В связи с чем, они вынуждены пользоваться неофициальными образцами, разработанными экспертами неправительственных организаций.

Изложенные проблемы возникли из-за не проработанности механизмов реализации отдельных положений Закона «О пробации». Кроме того, в самом Законе заложены толкование рассматриваемого социально-правового института. Например, ст. 9 определяет, что служба пробации - это орган уголовно-исполнительной системы, осуществляющий исполнительные и распорядительные функции по обеспечению исполнения **уголовных наказаний без изоляции от общества**. А в ст. 12, раскрывающей виды пробации, что пенитенциарная пробация - это деятельность и совокупность мер по ресоциализации лиц, отбывающих **наказание в виде лишения свободы**.

К сказанному можно добавить, что опрос сотрудников пробации выявил поверхностное их отношение к досудебным докладом. Многие из них с момента принятия Закона не составили ни одного досудебного доклада, в том числе по причине их не востребованности судами. Все это указывает на отсутствие должной системной подготовительной работы при внедрении досудебной пробации, которая в итоге существует формально [4].

К примеру, в службу пробации города Павлодара поступило постановление о признании лица подозреваемым по статье 273 УК РК (Заведомо ложное сообщение об акте терроризма) несовершеннолетнего А., 2006 года рождения. Инспектор Службы пробации составила индивидуальную программу оказания социально-правовой помощи. Выделение из числа подозреваемых и обвиняемых несовершеннолетних как категорию лиц, в отношении

которых применяется досудебная пробация, обусловлено тем, что в поступках подростка, в большей степени обозначены психофизиологические факторы.

По результатам реализации программы оказания социально-правовой помощи, сбора информации социально-демографического, психосоциального, а также на основании полученных сведений для подготовки досудебного доклада, инспектором составлен досудебный доклад в отношении несовершеннолетнего А., и направлен по месту запроса соответствующего органа.

На основании результатов досудебного доклада выявлено, что несовершеннолетний А., в содеянном раскаивается, в ходе досудебной пробации следовал всем рекомендациям службы пробации, а также принимая во внимание характеристику от психолога, молодой возраст служба пробации пришла к выводу, что поведение несовершеннолетнего А., поддается корректировке в условиях, не связанных с лишением свободы [2].

В соответствии с международными стандартами и практиками досудебная пробация в отношении несовершеннолетних предполагает обязательное оказание социальной и правовой помощи, в частности, помощи в учебе, трудоустройстве, поступлении в учебное заведение, организации медицинской помощи, решении бытовых проблем, взаимоотношениях с родителями и окружающими подростками, психологической помощи и поддержки.

Важно отметить, что служба пробации должна включать не только юристов, но и психологов, и социальных работников, которые должны работать в команде для достижения хороших результатов по предотвращению преступлений,

Принятый закон о досудебной пробации уже применяется в отношении несовершеннолетних. Однако реализация данного закона требует более тщательного изучения мирового опыта и стандартов, и применение ее во время работы с несовершеннолетними.

Необходимо ввести роль специализированных должностных лиц, занимающихся пробацией. Они должны быть специально обучены работе с детьми и быть хорошо осведомлены об особенностях физического, психологического, умственного и социального развития подростков, а также особых потребностях наиболее уязвимых детей таких как: дети с инвалидностью, перемещенные дети, дети-беженцы, а также дети, принадлежащие к расовым, этническим, религиозным, языковым или другим меньшинствам».

ЮНИСЕФ совместно с Европейским Союзом работают в развитии дружественного к детям правосудия и поддерживают применение досудебной пробации, как способ альтернативного правосудия. Альтернативные методы наказания соответствуют минимальным стандартным правилам Организации Объединенных Наций, которые устанавливают, что государства должны разрабатывать меры, не связанные с тюремным заключением, в рамках своих правовых систем с целью обеспечения других возможностей, сокращая тем самым применение тюремного заключения.

Наличие судимости окажет негативное необратимое влияние на всю дальнейшую жизнь ребенка, он не сможет устроиться на хорошую работу, и данная стигматизация его личности будет преследовать его всю оставшуюся жизнь. Ошибку может совершить каждый человек, тем более, ребенок, находящийся в трудной жизненной ситуации, при этом если своевременно будет оказана помощь и поддержка в решении психологических и социальных проблем, ребенок не станет на преступный путь в дальнейшем, а станет полноценным членом общества. Особо необходимо развивать процедуры медиации и альтернативные программы, способствующие примирению сторон на стадии досудебной пробации [3].

Список использованной литературы:

1. Закон «О пробации» 30 декабря 2016 года № 38-VI ЗРК [1]
2. <https://dknews.kz/ru/regiony/136216-dosudebnaya-probaciya>[2]
3. <https://www.unicef.org/kazakhstan>[3]
4. Досудебная пробация: проблемы и пути решения (Саламатов Е.А., национальный эксперт по пенитенциарным вопросам, кандидат юридических наук, доцент), статья, https://online.zakon.kz/Document/?doc_id=33958224 [4]

УДК 340

Имангалиева Л.Н.

магистрантка

кафедры «Национального и международного права»

доктор PhD

кафедры «Национального и международного права»

Каженова А.С.

КАК УРЕГУЛИРОВАТЬ ТРУДОВОЙ СПОР БЕЗ СУДА

ЕҢБЕК ДАУЫН СОТСЫЗ ҚАЛАЙ ШЕШУГЕ БОЛАДЫ

HOW TO SETTLE A LABOR DISPUTE WITHOUT A COURT

Аннотация. Каждый имеет право на свободу труда, свободный выбор рода деятельности и профессии, это закреплено в статье 24 Конституции Республики Казахстан. Обсуждение актуальных вопросов по проблемам досудебного урегулирования трудовых споров.

Ключевые слова. Досудебное урегулирование, трудовой спор, работодатель, работник, профсоюз, медиация.

Аннотация. Әркімнің еңбек ету бостандығына, қызмет пен кәсіп түрін еркін таңдауына құқығы бар, бұл Қазақстан Республикасы Конституциясының 24-бабында бекітілген. Еңбек дауларын сотқа дейін реттеу проблемалары бойынша өзекті мәселелерді талқылау.

Түйінді сөздер. Сотқа дейінгі реттеу, еңбек дауы, жұмыс беруші, қызметкер, кәсіподақ, медиация.

Abstract. Everyone has the right to freedom of work, free choice of occupation and profession, this is enshrined in Article 24 of the Constitution of the Republic of Kazakhstan. Discussion of topical issues on the problems of pre-trial settlement of labor disputes.

Keywords. Pre-trial settlement, labor dispute, employer, employee, trade union, mediation.

Введение

Каждый имеет право на свободу труда, свободный выбор рода деятельности и профессии, это закреплено в статье 24 Конституции Республики Казахстан.

Каждый гражданин может реализовать предусмотренное Конституцией право в самых разнообразных формах, таких как наемный труд, индивидуальная трудовая деятельность, государственная служба, а право свободного выбора рода деятельности и профессии заключается в свободном волеизъявлении гражданина.

Согласно п.п. 16) п. 1 ст. 1 ТК РК «трудовой спор – разногласия между работником (работниками) и работодателем (работодателями), в том числе ранее состоявшими в трудовых отношениях, по вопросам применения трудового законодательства Республики Казахстан, выполнения или изменения условий соглашений, трудового и (или) коллективного договоров, актов работодателя».

Досудебное урегулирование споров является актуальным, так как предоставляет сторонам возможность разрешения спора до обращения в суд.

Обязательное соблюдение такого порядка установлено законом для отдельной категории споров или предусмотрено договором сторон.

В целях дальнейшего совершенствования трудового законодательства в 2020 году **принят пакет поправок в Трудовой кодекс**. В частности, по регулированию и защите трудовых прав работников в сфере наемного труда. **Документ предусматривает:**

- цифровизацию кадрового делопроизводства путем внесения информации о трудовой деятельности работника в Единую систему учета трудовых договоров;
- установление обязанности и ответственности работодателей по созданию достойных условий труда и быта работникам;
- исключение права работодателя расторгнуть трудовой договор в одностороннем порядке;
- сохранение за гражданами места работы на период прохождения срочной воинской службы;
- пересмотр порядка образования профсоюзов в целях стимулирования профсоюзного движения и повышения роли профсоюзов для защиты прав и интересов работников.

Вместе с тем, **необходимо соблюдать порядок разрешения трудовых споров.**

Трудовые споры могут быть разрешены на одном из следующих указанных этапов:

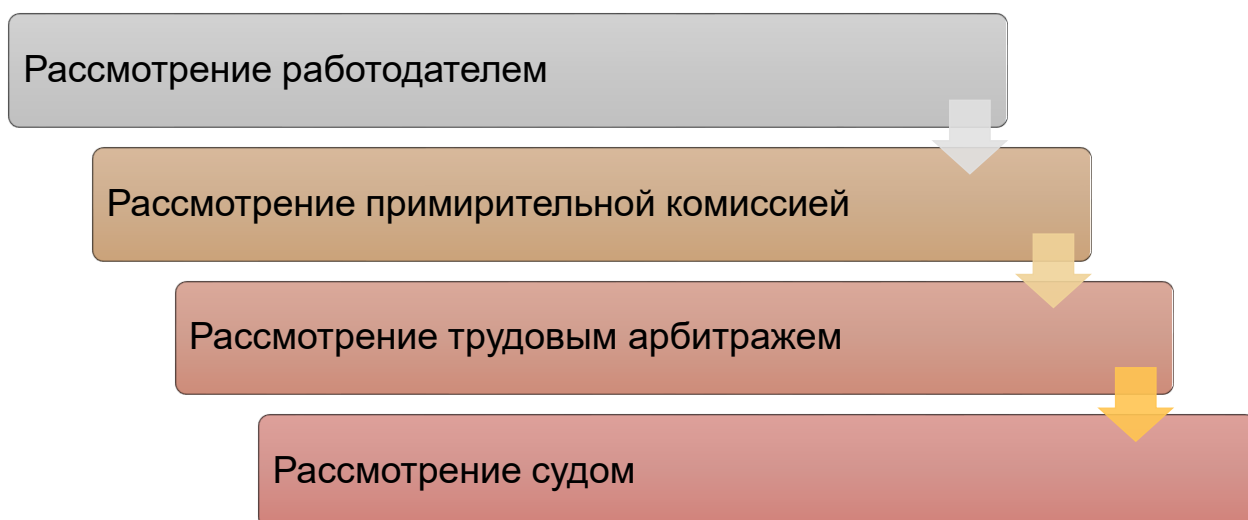

Таким образом, трудовые споры разрешаются работодателем (объединением работодателей) при невозможности разрешения - в примирительной комиссии, при не достижении соглашения в ней - трудовым арбитражем, по вопросам, неурегулированным им, - судами.

Одной из эффективных мер профилактики трудовых конфликтов, является вовлеченность рабочей силы в профсоюзные организации. Профсоюзные организации защищают права рабочих и продвигают их интересы перед работодателями. Работа профсоюзов позволяет предотвращать трудовые разногласия на ранних стадиях.

В настоящее время, в системе Федерации профсоюзов Казахстана в **17 регионах страны функционируют примирительные центры «Татуласу орталығы»**. Работа примирительных центров в 2021 году позволила разрешить более 4000 трудовых споров. Кроме того, деятельность примирительных комиссий позволяет заключить коллективные договора рабочих с работодателями. На сегодня, в 47,1% предприятиях страны внедрены коллективные договора, которые конкретно определяют права и обязанности работников.

В качестве работника вы имеете право вступления в профсоюз.

- Первичная организация является полномочным представителем работников в социальном партнерстве на уровне организации.
- Если на Вашем предприятии уже есть первичная профсоюзная организация, то Вам необходимо написать заявление в профсоюзный комитет о приеме в члены профсоюза и взимании членских профсоюзных взносов.
- Прежде чем, вступать в профсоюз, Вы вправе ознакомиться с Уставом и положением о первичной профсоюзной организации.
- Если на Вашем предприятии еще нет профсоюзной организации, Вы можете создать ее самостоятельно.
- Для создания первичной организации достаточно волеизъявления не менее чем трех человек из числа работников данной организации.

Для создания первичной организации профсоюза нужно:

- Провести первое организационное общее собрание первичной организации;
- Утвердить Положения о первичной организации;
- Собрать заявления от сотрудников о вступлении в члены первичной организации и уплате членских профсоюзных взносов;
- Обратиться с заявлением от лица первичной организации о вступлении в локальный или отраслевой профсоюз.

Следующим эффективным инструментом внесудебного порядка урегулирования трудовых споров является процедура медиации.

Термин «**медиация**» происходит от латинского слова «mediare», и означает — посредничать.

В Казахстане Закон «**О медиации**» вступил в силу 5 августа 2011 года. Документ регулирует общественные отношения в сфере организации медиации в РК, определяет ее принципы и процедуру проведения, а также статус медиатора. Данный метод разрешения споров продуктивно применяется в различных странах, а в некоторых опыт применения медиации в современном её понимании превышает полувековой период.

Медиация считается новой формой альтернативного урегулирования споров, где участвует третья, нейтральная и беспристрастная, не заинтересованная в конфликте сторона. В качестве этой стороны выступает **медиатор**, который помогает участникам спора или судебного разбирательства выработать определенное соглашение. При этом стороны полностью контролируют процесс принятия решения по урегулированию спора и условия его разрешения.

Например, если требования работника о восстановлении на работе судом удовлетворены, то работодатель может нести и последствия в виде выплаты заработной платы за время вынужденного прогула, других причитающихся выплат. Если судом принято решение в пользу работодателя, то работник не имеет иного способа разрешения конфликта, тогда как возможно причина его обращения в суд это изменение основания расторжения трудового договора, например, по собственной инициативе.

Основной задачей гражданского судопроизводства является содействие сторонам в мирном разрешении спора. Суд всегда разъясняет о такой возможности. В суде можно примириться, заключив мировое соглашение сторонами самостоятельно; соглашение об урегулировании спора (конфликта) в порядке медиации сторонами с участием медиатора или судьи, выступающего в качестве медиатора, если стороны заявляют об этом; соглашение об урегулировании спора (конфликта) в порядке партисипативной процедуры сторонами при участии их представителей адвокатов.

Основополагающие принципы медиации: добровольность, конфиденциальность, взаимоуважение, равноправие сторон, нейтральность и беспристрастность медиатора и прозрачность процедуры.

Процедуры медиации уже доказали свою эффективность, став эффективным инструментом разрешения не только трудовых споров, но и других категории споров и конфликтов. Многие работодатели, уже осознав преимущества медиации, включают в

индивидуальных трудовых договорах с работниками пункт о том, что все споры, разногласия и требования, возникающие из настоящего Трудового договора или в связи с ним, в том числе касающиеся его исполнения, нарушения, прекращения и недействительности, могут быть урегулированы с применением процедуры медиации. Вместе с этим сторонам необходимо знать, что услуги общественных медиаторов предоставляются как на платной, так и на безвозмездной основе.

В заключении можно сказать, что эффективность применения медиации в трудовых спорах зависит от степени договоренности сторон. Современное общество уже осознало, что переговоры, поиск взаимоприемлемого решения, достижение консенсуса - это намного лучше, выгоднее и быстрее, чем судебное разбирательство.

Список использованной литературы

1. Конституция Республики Казахстан от 30 августа 1995 г .
2. Трудовой кодекс Республики Казахстан от 23 ноября 2015 года №414-V
3. [https://online.zakon.kz/Document/?doc_id=34293624]
4. [<https://assembly.kz/ru/news/mediatsiya-effektivnyy-instrument-razresheniya-trudovykh-sporov/>]

УДК 328

Мухамеджанов А.Б.

магистрант 1 курса, МН-Ф-21-2 , специальность «Финансы»

Университет «Туран-Астана», г. Нур-Султан

armanmuhamedjanov@mail.ru

Научный руководитель: д.э.н., профессор

Шаяхметова К.О.

СБАЛАНСИРОВАННОСТЬ БЮДЖЕТОВ

БЮДЖЕТТЕРДІҢ ТЕҢГЕРІМДІЛІГІ

BALANCED BUDGETS

Аннотация. Согласно «Финансово-кредитному энциклопедическому словарю» сбалансированность бюджета — это один из принципов формирования и исполнения бюджета, состоящий в количественном соответствии (равновесии) бюджетных расходов источникам их финансирования. Принцип, при котором достигается равенство между суммарной величиной бюджетных поступлений (доходов бюджета) и объемом производимых расходов.

Ключевые слова. Бюджет, роль, доход, расход

Аннотация. "Қаржы-кредит энциклопедиялық сөздігіне" сәйкес бюджеттің теңгерімділігі — бұл бюджетті қалыптастыру мен атқарудың оларды қаржыландыру көздеріне бюджеттік шығыстардың сандық сәйкестігінен (тепе-теңдігінен) тұратын қағидаттарының бірі. Бюджеттік түсімдердің (бюджет кірістерінің) жиынтық шамасы мен жүргізілетін шығыстар көлемі арасындағы теңдікке қол жеткізілетін қағидат.

Түйінді сөздер. Бюджет, рөл, кіріс, шығыс.

Annotation. According to the "Financial and Credit Encyclopedic Dictionary", budget balance is one of the principles of budget formation and execution, consisting in the quantitative correspondence (equilibrium) of budget expenditures to the sources of their financing. The principle by which equality is achieved between the total amount of budget revenues (budget revenues) and the volume of expenditures.

Keywords. Budget, role, income, expense

Соответственно, отсутствие бюджетного равновесия порождает несбалансированность:

- когда бюджетные расходы превышают бюджетные поступления (образуется дефицит бюджета), а значит бюджет в принципе не исполним;
- когда бюджетные поступления превышают бюджетные расходы (образуется профицит бюджета), а значит снижается общая эффективность использования бюджетных средств.

Ряд экономистов определяют составление сбалансированного бюджета как процесс поиска оптимального соотношения между различными финансовыми показателями, которые управляются с помощью изменений характеристик операционных бюджетов. Не только с помощью показателя рентабельности или величиной денежного потока: первое грозит кассовыми разрывами и постоянным дефицитом денежных средств, второе — отсутствием реальной прибыли при видимом наличии свободных денежных средств.

Некоторые экономисты определяют сбалансированный бюджет как бюджет, в котором общие расходы равны общим доходам[1].

В широком смысле, на наш взгляд, следует рассматривать понятие сбалансированности применительно к бюджетной системе как совокупности множества бюджетов, являющихся источниками финансового обеспечения предоставления государственных и муниципальных услуг. Такой подход подразумевает, что совокупных бюджетных доходов территорий должно быть достаточно для удовлетворения общественных потребностей и обеспечения необходимого качества жизни населения. Сбалансированности отдельных региональных и местных бюджетов не придается первостепенного значения, что вполне оправданно с точки зрения общественной значимости государственных и муниципальных финансов. В конечном счете для потребителей имеет значение качество и доступность государственных и муниципальных услуг и совершенно неважно, из какого бюджета профинансирована услуга. В данном понимании сбалансированность бюджетной системы определяется в большей степени состоянием социально-экономической системы региона, нежели разграничением полномочий органов власти или законодательством.

В узком смысле термин «сбалансированность» применяется к отдельному бюджету и используется в бюджетной деятельности органов власти для обозначения алгебраического соотношения между доходами и расходами бюджетов (дефицит или профицит).

Данное соотношение вытекает из законодательно установленного состава доходов и расходов бюджетов, который, в свою очередь, определяется разграничением властных полномочий. Так, согласно ст. 76 Бюджетного кодекса РК принцип соблюдения сбалансированности бюджета означает, что при внесении депутатами любого изменения или дополнения в проект бюджета должны быть определены дополнительные источники поступлений либо сокращаемые расходы для сохранения размера дефицита бюджета не более установленного проектом бюджета. Таким образом, казахстанское бюджетное законодательство подходит к определению сбалансированности бюджетов узко, что исключает оценку взаимного влияния сбалансированности и бюджетов бюджетной системы Республики Казахстан[2,3].

Сбалансированность как количественная характеристика выражается в абсолютном и (или) относительном измерении соотношения доходной и расходной частей бюджета; отношении бюджетного дефицита или профицита к ВВП (ВРП), к отдельным видам доходов и расходов бюджета и др. В зависимости от того, какой подход к измерению реализован в теории и в практике, можно сделать разные выводы о состоянии бюджетов и бюджетных систем.

Качественная составляющая сбалансированности бюджета и бюджетной системы, на мой взгляд, должна определяться балансом экономических и политических интересов органов власти всех уровней. Эта задача решается в рамках эффективной организации межбюджетных отношений и развития бюджетного федерализма. Так, разграничение

доходных полномочий между уровнями власти и доходных источников между территориальными бюджетами в конечном счете влияет на экономическую самостоятельность публично-правовых образований; разграничение расходных полномочий между уровнями власти определяет расходные обязательства и политическую самостоятельность публично-правовых образований. Достижение сбалансированности вышестоящих бюджетов не должно достигаться за счет ухудшения положения нижестоящих бюджетов и сужения компетенции региональных и местных органов власти; должны быть задействованы компенсационные меры в случае, если решения, принятые на вышестоящих уровнях, привели к экономическим и политическим потерям нижестоящих уровней власти.

Количественно-качественное измерение сбалансированности необходимо для обоснования бюджетных ограничений, что особенно важно с позиций обеспечения национальной и региональной экономической безопасности. Так, в мировой практике и в национальном законодательстве такие ограничения устанавливаются на бюджетный дефицит и государственный долг. [4]

Существуют методы составления и исполнения сбалансированного бюджета при которых в процессе бюджетирования используются следующие способы балансировки бюджета:

- сокращение предполагаемых расходов путём уменьшения объёма или стоимости закупаемых материалов и услуг, с тем чтобы они не превышали предполагаемых доходов;
- увеличение доходов за счёт повышения цен или количества продаж;
- использование различных форм заимствований.

К методам составления сбалансированного бюджета относятся:

- лимитирование расходов с учётом доходов;
- совершенствование механизма распределения доходов между бюджетами разных уровней;
- выявление резервов роста доходов;
- построение эффективной системы бюджетного регулирования;
- планирование направлений расходов, положительно воздействующих на рост доходов и одновременно обеспечивающих решение задач при минимальных затратах и с максимальным эффектом;
- жесткая экономия расходов путем исключения из их состава лишних затрат, не обусловленной крайней необходимостью;
- различные формы заимствования, способные обеспечить реальные поступления денежных средств с финансовых рынков.

К методам исполнения сбалансированного бюджета относятся:

- введение процедуры согласования бюджетных расходов;
 - строгое соблюдение установленных лимитов бюджетных расходов, ориентированных на фактически поступающие доходы;
 - определение оптимальных сроков осуществления расходов;
 - использование механизма сокращения и блокировки расходов бюджета;
 - совершенствование системы финансирования на основе постепенного прекращения дотирования и введение ответственности за выполнение взятых обязательств;
 - мобилизация резервов роста бюджетных доходов;
 - последовательное проведение финансового контроля за целевым, экономным и эффективным расходованием бюджетных средств;
 - проведение межбюджетного финансирования;
 - использование бюджетных резервов;
- и другие[1].

Как показывает мировой опыт, в целом бюджетная политика, объем государственных расходов зависит от стратегии развития страны, роли государства в перераспределении доходов, степени социальной ориентированности и проводимой социальной политики.

В мире существуют разные модели бюджетной политики, характеризующиеся как достаточно высоким, так и низким уровнем расходов бюджета к ВВП.

Наибольшее соотношение государственных расходов к ВВП характерно для континентальной модели, которая применяется в странах Еврозоны (50 % и более). Это, прежде всего, связано с активной ролью государства в перераспределении доходов, социальной направленностью бюджета и проводимой в этих странах социальной политикой, направленной на сокращение неравенства, поддержку малообеспеченных слоев населения. При решении социальных проблем государство может оказывать сильное государственное воздействие на экономику. Кроме того, в западноевропейских странах наибольшие государственные социальные выплаты, которые доходят до 28,4 % к ВВП. Поэтому и налоговая нагрузка здесь также самая высокая (порядка 50 % от ВВП).

Однако, именно европейская континентальная модель показала свою неустойчивость. Увеличение социальных обязательств в странах Еврозоны в течение нескольких лет на фоне замедления темпов экономического развития привело к росту дефицита, государственного долга и дестабилизации государственных финансов, грозящей дефолтом в страновом масштабе. Теперь, в рамках бюджетной консолидации для недопущения дефолта в ряде стран Еврозоны принимаются меры по сокращению расходов и повышению налогов.

Особенностями американской или либеральной модели являются более низкая регулирующая роль государства в экономике (вмешательство, как правило, вызвано экономическими кризисами), умеренная социальная политика, направленная на обеспечение приемлемого уровня жизни малообеспеченных групп населения. В США расходы бюджета составляют 30-35 % к ВВП.

Самый низкий уровень государственных расходов к ВВП отмечается в странах Юго-Восточной Азии (в Южной Корее, Сингапуре – 18-21 %). Модель развития этих стран и социальная политика крайне отличается от европейской и американской. Проводимая социальная политика не сопровождается значительным увеличением государственных обязательств.

В Казахстане расходы государственного бюджета составляют 21-24 % к ВВП, что более близко к азиатской модели. Очевидно, что ни одна из моделей в чистом виде не применима для Республики Казахстан. В настоящее время вопросы совершенствования механизмов по достижению сбалансированности бюджетов особо остро стоит и в Казахстане. [5]

Список использованной литературы:

1. Финансово-кредитный энциклопедический словарь /Под общ. ред. А.Г. Грязновой — М.: Финансы и статистика, 2002 — 1168с
2. Бюджетный кодекс Республики Казахстан;
3. Официальный сайт Министерство Финансов РК;
4. Мохнаткина Л.Б. Финансовый Журнал. Оренбург, 2018 г.
5. Постановление Правительства Республики Казахстан от 31 мая 2013 года № 561 - "Об утверждении Концепции новой бюджетной политики Республики Казахстан".

**ONLINE STORE PROMOTION IN SOCIAL NETWORKS:
ADVANTAGES AND DIFFICULTIES****ПРОДВИЖЕНИЕ ИНТЕРНЕТ-МАГАЗИНА В СОЦИАЛЬНЫХ СЕТЯХ:
ПРЕИМУЩЕСТВА И ТРУДНОСТИ****ӘЛЕУМЕТТІК ЖЕЛІЛЕРДЕ ИНТЕРНЕТ-ДҮКЕНДІ ЖЫЛЖЫТУ:
АРТЫҚШЫЛЫҚТАРЫ МЕН ҚИЫНДЫҚТАРЫ**

Annotation: This article discusses the promotion of an online store using social networks, a number of its advantages and disadvantages.

Key words: online store, social networks, Facebook, VKontakte, Instagram, advantages, disadvantages, promotion

Аннотация. Бұл мақалада әлеуметтік желілерді қолдана отырып, интернет-дүкенді жылжыту, оның бірқатар артықшылықтары мен кемшіліктері қарастырылады.

Түйінді сөздер. Интернет-дүкен, әлеуметтік желілер, Facebook, ВКонтакте, Instagram, артықшылықтары, кемшіліктері, жылжыту

Аннотация. В данной статье рассматривается продвижение интернет-магазина с использованием социальных сетей, ряд его преимуществ и недостатков.

Ключевые слова. Интернет-магазин, социальные сети, Facebook, ВКонтакте, Instagram, преимущества, недостатки, продвижение

Social media marketing (SMM) has long been a must-have and effective tool for online retailers ranging from small niche stores to multi-billion dollar brands. From this article, you will learn why an online store needs SMM promotion, which platforms to focus on and how to attract customers from there.

The goals pursued by SMM are several:

1. The most important thing is to increase brand awareness and spread awareness about the product or service.
2. Direct communication with the target audience
3. Prompt dissemination of information
4. Determine the basic needs of the audience
5. Improving the reputation of the brand in the eyes of the target audience

These are the main tasks that will help to solve the promotion of an online store in social networks. But of course, this is not all, you will be able to promptly advise your customers, raise your site in search results, and get additional data to analyze customer opinions about your products.

Such popular social networks as Facebook, VKontakte allow not only creating thematic groups or communities to promote a particular product, but also platforms for online stores on their own basis.

In addition, by creating an online store on Facebook, the user is given the opportunity to carry out international trade and bring his product to a different, better level in terms of marketing policy. This is due to the fact that users from all over the globe are registered on this resource and it is much more popular, unlike the other mentioned social networks.

Online stores in social networks have a number of advantages in contrast to standard virtual marketplaces.

These should include the following:

- Relative ease of attracting new visitors to the Internet site;

- A large target audience of registered regular users of the social network;
- Ability to search and attract new visitors depending on their interest and hobbies. At the same time, interested visitors can connect to the group with one click or become a registered member of the online store;
- A simple mechanism for updating information and notifying visitors about it;
- A simple mechanism for communicating with interested visitors through the standard function of sending messages through a social network;
- Fast creation and filling of online store with information;
- The ability to track the dynamics of visits to the store, its individual pages or modules of a particular product. Detailed analytics allows you to evaluate the popularity and demand for the entire range or a particular group of products.

Particular attention should be paid to such an advantage as tracking a specific visit. Standard online stores for such procedures require special analysis using special programs or analysis of the user activity algorithm. An online store based on a social network allows you to do this quickly enough and without any complex manipulations.

Advantages of an online store in social networks

1. Close contact with the audience

Social networks make it easy to connect with users. You will be able to personally communicate with your potential customers, consult on any issue, help in choosing, answer all your questions, without spending as much effort on it as it takes online store operators for such moments. **At the same time**, the client will always be able to express his personal opinion about products, services, delivery, etc.

2. Free to create

The obvious "plus" - the minimum cost of creating a community. Of course, you will invest in advertising, SMM, design, etc., but creating a store will not cost anything compared to a website.

3. Easy to maintain and edit

You do not need to learn html or learn how to handle the platform on which the online store site is registered. In social networks, managing an online store is quite simple and anyone who knows how to edit at least their personal profile can handle it.

Disadvantages of an online store in a social network

1. Development requires a lot of effort and time

If you don't have the time, energy, and ability to draw infographics, take photos and videos, you will have a very difficult time. It is best to hire a specialist who can promote pages on social networks for you. Don't forget to monitor comments and messages as well.

2. Low level of trust in the absence of a site

As already mentioned, users are used to checking a company before making any purchases, so many may be wary that you do not have an official website. Therefore, you can lose a certain percentage of potential customers.

3. The impossibility of high-quality analytics

Communities don't have as many analytics features as a website. For example, with the help of Yandex.Metrica, you can find out what keyword a person went to the site, where he came from, his time spent on the site, conversion from different sources, etc. In the Vkontakte and Odnoklassniki communities, you can find out gender, age, location of users, number of unique users per day, how many people have subscribed and unsubscribed from your community.

Instagram now has statistics for each image, where you can find out the reach, the number of impressions, the number of saves, etc. Therefore, the clear advantage of site analytics is obvious.

4. The complexity of creating a flow of applications

You can arrange everything beautifully and keep your feed high-quality, but without proper promotion, an online store is unlikely to gather a sufficient audience and a flow of requests. For proper promotion, you can contact us for promotion services in social networks and setting up contextual advertising (yes, contextual advertising can also work successfully for social networks).

List of used literature:

1. Успенский И.В. Интернет-маркетинг, СПб.: Изд-во СПГУЭиФ, 2003,
 2. Дамир Халилов. Маркетинг в социальных сетях. М., 2013, — 240 с.
 3. David Meerman Scott. The new rules of marketing and PR, N.J., 2009.
- Эмануил Розен. Анатомия сарафанного маркетинга, Москва, 2013.

ӘӨЖ 342

Рамазанова Улжан Бекболатовна
«Әлеуметтік-гуманитарлық және тілдік пәндер»
кафедрасының студенті
Тұран-Астана университеті
Нұр-Сұлтан қаласы, Қазақстан Республикасы
Ғылыми жетекшісі:
магистр, аға оқытушы, **Аристанкулова Г.У.**

МӘДЕНИЕТАРАЛЫҚ КОММУНИКАЦИЯ ҚАЗІРГІ БІЛІМ БЕРУ ЖҮЙЕСІНДЕГІ ЗЕРТТЕУ ПӘНІ РЕТІНДЕ

МЕЖКУЛЬТУРНАЯ КОММУНИКАЦИЯ КАК ПРЕДМЕТ ИССЛЕДОВАНИЯ В СОВРЕМЕННОЙ СИСТЕМЕ ОБРАЗОВАНИЯ

INTERCULTURAL COMMUNICATION AS A SUBJECT OF RESEARCH IN THE MODERN EDUCATION SYSTEM

Аннотация: Бұл мақалада әртүрлі тілдерді білетін, әртүрлі мәдениеттер тасымалдаушыларының қарым-қатынасы ретінде түсінілетін мәдениетаралық коммуникация мәселесі туралы. Сонымен қатар, қазіргі білім беру мақсаттарының бірі мәдениетаралық құзыреттілікті қалыптастыру болып табылатыны дәлелденеді.

Түйінді сөздер. Мәдениет, білім, мәдениетаралық коммуникация, тілдік сана, пәнаралық.

Аннотация. В этой статье о проблеме межкультурной коммуникации, которая понимается как общение носителей различных культур, владеющих разными языками. Также доказывается, что одной из целей современного образования является формирование межкультурной компетентности.

Ключевые слова. Культура, образование, межкультурная коммуникация, языковое сознание, междисциплинарность.

Abstract. This article is about the problem of intercultural communication, which is understood as communication between speakers of different cultures who speak different languages. It is also proved that one of the goals of modern education is the formation of intercultural competence.

Keywords. Culture, education, intercultural communication, linguistic consciousness, interdisciplinarity.

Қазіргі уақытта әлемде жаһандану процесі жүріп жатыр, ол әрине, әр түрлі елдер мен халықтар арасындағы саяси, экономикалық және мәдени байланыстардың күшеюінде көрінеді. Бұл тенденция қоғамдық өмірдің барлық деңгейіне әсер етеді және әртүрлі ғылыми салалардың мамандарын (лингвистер, психологтар, әлеуметтанушылар, мәдениеттанушылар) әр түрлі тілдерді білетін, түрлі мәдениеттердің тасымалдаушыларының қарым — қатынас астарында түсінілетін мәдениетаралық коммуникация мәселесін назарға алады (адамдар

арасындағы жеке байланыстар, хат және бұқаралық коммуникация сияқты сирек араласатын байланыс нысандары).

Ғылыми зерттеу пәні ретінде мәдениетаралық коммуникацияның пайда болуы белгілі бір тарихи және әлеуметтік алғышарттарға байланысты болды. Одақтас елдермен тез және тиімді байланыс орнату қажеттілігі және Екінші дүниежүзілік соғыстан кейінгі қуатты эмиграция ағыны АҚШ-ты 1946 жылы шетелде Қызмет институтын (U. S. Foreign Service Institute) ашуға мәжбүр етті, оның міндеттерінің бірі басқа мәдениеттер өкілдерімен байланыс жасау бойынша мамандар даярлау болды. Институтты "Culture as Communication" еңбегін Д. Трагермен бірлесіп жазған лингвист Э.Т.Холл басқарды және бұл еңбекте алғаш рет "мәдениетаралық коммуникация" термині жайлы айтылды. 1959 жылы Холлдың әйгілі "The Silent Language" монографиясы жарық көрді. Онда автор коммуникация мен мәдениеттің тығыз байланысын көрсетіп, оны оқыту қажеттілігін негіздеді. Дәл осы кітаптың шығуы "мәдениетаралық коммуникация" атты жаңа пәннің пайда болуына түрткі болды. Холлдың әйгілі ғылыми жетістіктерінің ішінде зерттеудің назарын мономәдениеттен қосмәдениеттілік үдерістеріне ауыстыру, мәдениет тұжырымдамасын макро деңгейден - микро деңгейлеріне ауыстыру, мәдениетті коммуникативті процеспен байланыстыру, мәдениеттің адам мінез-құлқына әсерін зерттеу болды. Холлдың арқасында "мәдениет" ұғымы жаңа ғылыми пән ретінде мәдениетаралық коммуникация құруда негіз болады. Холлдың мәдениетке деген көзқарасы коммуникативті тұрғыдан берілген және бұл феномен басқа түсіндірулерден ерекшеленеді: "Culture is a technical term used by anthropologists to refer to a system for creating, sending, storing and processing information developed by human beings, which differentiates them from other life forms" ("Мәдениет – бұл жаратылу жүйесін, ақпаратты құру, беру, жинақтау және өңдеу адамдар арқылы берілетіндігін, оларды басқа тіршілік иелерінен ерекшелейтінін көрсету үшін антропологтар қолданатын техникалық термин"). Мәдениетаралық коммуникацияның дербес пән ретінде сәтті дамуы АҚШ-та ХХ ғасырдың ортасында теориялар негізінде, тіл мен мәдениетке арналған, сондай-ақ тұлға мен мәдениеттің өзара байланысы туралы қалыптасқан антропологиялық зерттеулердің бай ғылыми негізін анықтады. Бұл, ең алдымен, Э.Сепир мен Б.Уорфтың лингвистикалық салыстырмалылығы туралы гипотезасы, "Тарихи этнологияның" негізін қалаушы Ф. Боастың және оның ізбасарлары мен оқушылары А. Кардинер, Р. Бенедикт, М. Мид және т. б. антропологиялық зерттеулерлері. Американдық ғалымдардың еңбегі, вербальді коммуникацияның өзгешелігі коммуниканттар ұсынатын мәдениеттердің ерекшеліктеріне байланысты екенін мойындау болып табылады, бұл жағдайда мәдениетаралық коммуникация мәдениет пен адамның өзара әрекеттесуінің қиылысу нүктесі деп санауға болады (intersection of culture and human interaction). Осылайша, егер американдық антропологтар мен когнитологтар "тіл — сана — мәдениет" үштігі компоненттерінің детерминациялық тәуелділігі туралы идея гипотеза деңгейінде қалса, онда отандық психолінгвистикада тілдік сананың этномәдени ерекшелігін зерттеу орталық проблемаға айналды, оны зерттеу этникалық сананы талдаудың мәдениаралық онтологиясы туралы ережелердің қалыптасуына әкелді.

Мәдениетаралық коммуникация теориясының негіздері тілдік сана тақырыбымен байланысын баса көрсете отырып, ауызша қарым-қатынастың ерекше жағдайы ретінде жасалады. Мәдениетаралық коммуникация және тілдік сана сияқты көпқырлы құбылыстарды зерттеуге интеграцияланған көзқарас ұсынылады. Бастапқыда мәдениетаралық коммуникацияны сипаттау үшін мәдениеттің классикалық түсінігі саналы және бейсаналық ережелердің, нормалардың, құндылықтардың, құрылымдардың, артефактілердің азды-көпті тұрақты жүйесі ретінде, яғни ұлттық немесе этникалық мәдениет ретінде пайдаланылды деп қорытынды жасауға болады. Қазіргі уақытта кез-келген әлеуметтік топтың (мысалы, қалалық мәдениет, ұрпақтар мәдениеті, ұйым мәдениеті) өмір салты мен мінез-құлық жүйесі, нормалар, құндылықтар және т.б. ретінде мәдениетті "динамикалық" түсіну басым болып келеді. Мәдениетті "динамикалық" түсіну мәдени жүйенің қатаң тұрақтылығын білдірмейді, ол белгілі бір дәрежеде әлеуметтік жағдайға байланысты өзгеруі және өзгертілуі мүмкін.

Ғылыми пән ретінде мәдениетаралық коммуникация әлі де қалыптасу сатысында және екі ерекшелігімен ерекшеленеді: қолданбалы сипат және пәнаралық. (мақсаты — әртүрлі мәдениеттердің өкілдері арасындағы байланысты жеңілдету, қақтығыс әлеуетін төмендету) Жақында мәдениетаралық коммуникация саласындағы зерттеулер жаһандану мен қарқынды көші-қон процестеріне байланысты маңызды бола бастады. Зерттеушілердің басты назары елдердің мәдени ерекшеліктерін ескере отырып, мәдениетаралық қарым-қатынас дағдылары мен қабілеттерін дамытуға бағытталған. Бұл жұмысқа антропологтар, психологтар, мәдениеттанушылар мен лингвистер тартылды, мәдениетаралық қарым-қатынасты үйренуге арналған ақпарат әр түрлі ғылымдардан келеді, сондықтан мәдениетаралық коммуникация ғылыми зерттеулер саласы ретінде басынан бастап пәнаралық сипатқа ие. Әлемдік тәжірибе көрсеткендей, аккумуляцияның неғұрлым табысты стратегиясы интеграция, яғни басқа этностың мәдениетін меңгерумен қатар өзіндік мәдени бірегейлікті сақтау болып табылады. Бұл жағдайда қоғамда әртүрлі этномәдени топтардың болуына оң көзқарасты және қоғамның әлеуметтік және саяси институттарының әртүрлі мәдени топтардың қажеттіліктеріне ерікті бейімделуін көздейтін мультимәдениеттілік пен мәдениетаралық құзыреттілік қоғамның жалғыз ақылға қонымды идеологиясы мен саясатына айналады. Оқу пәні ретінде мәдениетаралық коммуникация мәдени антропология мен коммуникацияны зерттеудің жетістіктерін қолданады. Когнитивтік және әлеуметтік психология, әлеуметтану, когнитивтік лингвистика және тілдердің типологиясы коммуникацияны зерттеуге айтарлықтай үлес қосады. Мұндай әртүрлі әдістердің соншалықты көп өлшемді, үздіксіз және шексіз болғаны таңқаларлық емес, коммуникация ретінде адамға тән қызмет. Қазіргі адамзаттың мәдени әртүрлілігі артып, оны құрайтын халықтар өздерінің тұтастығы мен мәдени келбетін сақтауға және дамытуға көбірек қаражат табуда. Мәдени ерекшелікті сақтау үрдісі жалпы заңдылықты растайды, оған сәйкес адамзат өзара байланысты және біртұтас бола отырып, өзінің мәдени әртүрлілігін жоғалтпайды. Әлеуметтік дамудың осы тенденциялары аясында бір-бірін түсіну және өзара тануға қол жеткізу үшін халықтардың мәдени ерекшеліктерін анықтай білу өте маңызды болып көрінеді. Мәдениеттердің оларды біріктіруге әкелетін өзара әрекеттесу процесі кейбір ұлттардың мәдени өзін-өзі растауға деген ұмтылысын және өздерінің мәдени құндылықтарын сақтауға деген ұмтылысын тудырады. Бірқатар мемлекеттер мен мәдениеттер болып жатқан мәдени өзгерістерді үзілді-кесілді қабылдамайтындығын көрсетеді. Олар басқа адамдардың мәдени шекараларын ашу процесіне өздерінің қол сұғылмаушылығымен және ұлттық ерекшелігімен гипертрофиялық мақтаныш сезімімен қарсы тұрады. Әр түрлі қоғамдар сыртқы әсерлерге әр түрлі жауап береді. Мәдениеттердің бірігу процесіне қарсылық ауқымы өте кең: басқа мәдениеттердің құндылықтарын пассивті қабылдамаудан бастап олардың таралуы мен бекітілуіне белсенді қарсы тұруға дейін болады. Мәдениетаралық байланыстардың кез-келген түрінің қатысушысы бола отырып, адамдар басқа мәдениеттердің өкілдерімен өзара әрекеттеседі, олар көбінесе өздерінен айтарлықтай ерекшеленеді. Тілдердегі, ұлттық тағамдардағы, киімдердегі, әлеуметтік мінез-құлық нормаларындағы, орындалатын жұмысқа деген көзқарастардағы айырмашылықтар көбінесе бұл байланыстарды қиын және тіпті мүмкін емес етеді. Бірақ бұл тек мәдениетаралық байланыстардың жеке мәселелері. Олардың сәтсіздіктерінің негізгі себептері айқын айырмашылықтардан тыс. Олар дүниетанымның айырмашылығында, яғни әлемге және басқа адамдарға деген басқаша көзқараста болады. Бұл мәселені сәтті шешуге кедергі келтіретін басты кедергі - біз басқа мәдениеттерді өз призамымыз арқылы қабылдаймыз, сондықтан біздің бақылауларымыз бен қорытындыларымыз оның шеңберімен шектеледі. Үлкен қиындықпен біз өзімізге тән емес сөздердің, әрекеттердің мағынасын түсінеміз. Біздің мәдениетаралық коммуникацияға кедергі келтіретін этноцентризмімізді, тану қиын, өйткені бұл бейсаналық процесс. Тиімді мәдениетаралық коммуникация өздігінен пайда бола алмайды, ол мақсатты түрде үйренуі керек деген тұжырымға келеді. Білім мен қарым-қатынас дағдыларын игеру қажеттілігі нақты өмірдің практикалық қажеттіліктеріне байланысты. Жаһандану, қоғамдық өмірді демократияландыру процестері, әлемдік мәдениеттің соңғы жетістіктерінің ашықтығы мен

қол жетімділігі көптеген адамдарға басқа халықтардың мінез-құлқы мен өмір салты туралы көп нәрсе білуге мүмкіндік береді. Жаңа білім туристік сапарларда, ғылыми конференцияларда, симпозиумдарда, БАҚ хабарламаларынан, жеке кездесулерден яғни адамдар арасындағы қарым-қатынастың әртүрлі формалары арқылы алынады. Мәдениетаралық құзыреттілікті қалыптастыру, қазіргі білім беру мақсаттарының бірі болып табылады. Дәл осы білім беру жүйесі адамдарды ескірген этноцентристік көзқарастардан арылту және оларды біз өмір сүріп жатқан біртұтас әлемнің шындығына сәйкес келетін жаңа, этнорелятивистік көзқарастармен алмастыру міндетін өз мойнына алуы керек. Көп ұлтты болып келе жатқан қазіргі заманғы мемлекеттердің саясаты да осыған бағытталуы керек, яғни олардың өмірінде аккредитация, мәдениаралық құзыреттілікті қалыптастыру проблемалары бірінші орынға шығады.

Қолданылған әдебиеттер:

1. Hall, E. T. *Understanding Cultural Differences* / E. T. Hall, M. R. Hall. — Yarmouth, ME : Intercultural Press, Inc, 1990. — 196 p.
2. Ключаное, И. Э. Динамика межкультурно-го общения : К построению нового концептуального аппарата: дис. ... д-ра филос. наук/ И. Э. Ключанов. — Тверь, 1999. — 290 с.
3. Крупное В. Н. Пути дальнейшего развития перевода / В. Н. Крупнов // *Билингвистические исследования функционального стиля научной и технической литературы*. — Баку, 1974. — С. 735.
4. Тер-Минасоеа, С. Г. Язык и межкультур-ная коммуникация / С. Г. Тер-Минасова. — Москва : Слово, 2000. — 234 с

УДК 343.82

Иманбаев Серик Марденович

профессор кафедры «Национальное и международное право»

кандидат юридических наук, профессор

полковник финансовой полиции в отставке

(Университет «Туран-Астана», г. Нур-Султан,

Республика Казахстан, тел. 8-701-730-75-08, e-mail: esirgep57@mail.ru)

Ермеков Азамат Маратович

магистрант 2 курса

кафедры «Национальное и международное право»

(Университет «Туран-Астана», г. Нур-Султан,

Республика Казахстан, тел. 8-701-778-74-65,

e-mail: azamat97_enu@mail.ru)

ПРОБАЦИЯ В УГОЛОВНОМ ПРОЦЕССЕ: ПРОБЛЕМЫ, ТЕНДЕНЦИИ И ПЕРСПЕКТИВЫ РАЗВИТИЯ (НА ПРИМЕРЕ СТРАН-УЧАСТНИЦ СНГ)

ҚЫЛМЫСТЫҚ ПРОЦЕСТЕГІ ПРОБАЦИЯ: ПРОБЛЕМАЛАР, ҮРДІСТЕРЖӘНЕДАМУПЕРСПЕКТИВАЛАРЫ (ТМД-ФАҚАТЫСУШЫЕЛДЕРМЫСАЛЫНДА)

PROBATION IN CRIMINAL PROCEDURE: PROBLEMS, TRENDS AND DEVELOPMENT PROSPECTS (ON THE EXAMPLE OF THE CIS MEMBER STATES)

Аннотация. В представленной статье нами рассмотрены и проанализированы вопросы, касающиеся функционирования института probation в Республике Казахстан и

Содружества Независимых Государств (далее - СНГ). В рамках данного анализа изучена международная практика, проведен сравнительно-правовой срез практического функционирования досудебной пробации на территории государств-участников объединения – СНГ. Полагаем, что в итоге установлены условия, благодаря которым в нынешнее время наблюдается низкий уровень реализации пробации в Республике Казахстан, в уголовном судопроизводстве в частности. Авторские предложения по внесению соответствующих дополнений в законодательство в комплексе относительно повышения эффективности деятельности пробации в рамках уголовного процесса Республики Казахстан изложены в результатах исследования и направлены на улучшение ее качества и реализации ресоциализации лиц, отбывших уголовные наказания.

Ключевые слова. Наказание, досудебная пробация, уголовно-исполнительная система, альтернативные меры наказаний, сотрудники службы пробации, контроль.

Аннотация. Ұсынылған мақалада біз Қазақстан Республикасындағы және Тәуелсіз Мемлекетте Достастығындағы (бұданәрі - ТМД) пробация институтының жұмыс істеуіне қатысты мәселелерді қарастырық және талдадық. Осы талдау шеңберінде халықаралық практика зерделенді, бірлестікке қатысушы мемлекеттер - ТМД аумағында сотқа дейінгі пробацияның практикалық жұмыс істеуінің салыстырмалы – құқықтық кесімі жүргізілді. Нәтижесінде ҚР-да, атап айтқанда қылмыстық сот ісін жүргізуде пробацияны іске асырудың төмендеуі мүмкін болатын жағдайлар белгіленген деп ойлаймыз. ҚР қылмыстық процесс ішеңберінде пробация қызметінің тиімділігі нартыруға қатысты кешендегі авторлық ұсыныстар зерттеу нәтижелерінде баяндалған.

Түйінді сөздер. Жаза, сотқа дейінгі пробация, қылмыстық-атқару жүйесі, жазалаудың баламалы шаралары, пробация қызметінің қызметкерлері, бақылау.

Annotation. In the presented article, we considered and analyzed the issues related to the functioning of the institute of probation in the Republic of Kazakhstan and the Commonwealth of Independent States (hereinafter - the CIS). Within the framework of this analysis, international practice has been studied, a comparative legal cross-section of the practical functioning of pre-trial probation in the territory of the member states of the association - the CIS - has been carried out. We believe that as a result, conditions have been established, thanks to which a low level of probation implementation in the Republic of Kazakhstan, in particular in criminal proceedings, is possible. The author's proposals in a complex regarding increasing the efficiency of probation in the framework of the criminal procedure of the Republic of Kazakhstan are set out in the results of the study.

Keywords. Punishment, pre-trial probation, penal system, alternative measures of punishment, probation officers, control.

Введение: целью исследования является выявление особенностей и перспектив развития службы пробации уголовно-исполнительной системы Республики Казахстан, функционирующей в соответствии с УИК РК [1; 2]. Используются международные и национальные правовые источники, публикации, научные статьи, перечень которых изложен в библиографии.

Методы: анализ, синтез, наблюдение.

Результаты: 1. Имеется предложение - расширить сферу действия досудебной пробации путем распространения ее на всех обвиняемых (подозреваемых). В настоящее время пробация касается только социально уязвимых категорий населения.

2. Целесообразно внедрить (включить) сотрудников службы пробации иными участниками казахстанского уголовного судопроизводства (речь о нормах главы 10 УПК РК) [3]. То есть, сотрудник службы пробации - это «лицо, которое обладает специальными познаниями, осуществляет психосоциальное исследование личностей обвиняемых (подозреваемых) в законодательно установленном порядке, содействует обеспечению коррекции поведения таких лиц».

Вместе с тем, в целях качественного изучения личности подучетного следует привлекать специалистов в области социологии, психологии, а в отдельных случаях, (при необходимости) психиатрии. Соответственно, на основании полученных квалифицированных предложений следует определять меры воздействия для последующей его ресоциализации.

3. Предложено повысить эффективность социально-ориентированных исследований личностей обвиняемых (подозреваемых) путем реализации досудебной пробации по определенной форме, а именно, оказание содействия казахстанскому правосудию. Целесообразно внести дополнение в ч.1 ст. 5 Закона Республики Казахстан от 30 декабря 2016 года № 38-VI «О пробации» следующего содержания: «Пробация осуществляется в формах **оказания содействия правосудию**, пробационного контроля и оказания социально-правовой помощи лицам, состоящим на учете службы пробации» [4].

Таким образом, если ввести новые формы пробации «оказание содействия правосудию» в Республике Казахстан, это позволит сделать акцент на социально-типологической, социально-ролевой и нравственно-психологической характеристике личности обвиняемых лиц, тем самым это будет способствовать индивидуализации национальной уголовной ответственности.

4. Для расширения применения досудебной пробации необходимо включение в нормы Уголовно-процессуального кодекса Республики Казахстан в обязанность органов уголовного преследования направление обвиняемого (подозреваемого) в службу пробации, в целях получения ими полной информации о преимуществах данной формы помощи для принятия окончательного решения.

5. Целесообразно наделить сотрудников пробации *уголовно-процессуальными полномочиями* следующего содержания: а) сотрудник службы пробации (далее – ССП) вправе проводить встречи с обвиняемым или подозреваемым конфиденциально в рамках законодательно установленного порядка; б) ССП имеет право ознакомливаться со всеми материалами уголовных дел, расследуемых и расследованных в отношении интересующего контингента; в) ССП имеет право оказывать содействие всем сторонам по заключению мирового соглашения, а также в порядке медиации.

Кроме этого, в ходе осуществления досудебной пробации, целесообразно наделить ССП следующими *обязанностями*: а) неразглашение сведений, ставших ему известными в рамках проведения процедуры досудебной пробации; б) оказание любого допустимого содействия по получению социально-правовой помощи обвиняемыми (подозреваемыми) лицами; в) проведение разъяснения обвиняемым (подозреваемым) лицам имеющихся целей проведения досудебной пробации, прав и обязанностей; г) проведение всестороннего, полного и объективного психосоциального исследования личности обвиняемых (подозреваемых) лиц, подготовка обоснованного досудебного доклада; д) участие с инициативы судебных органов в производстве судебных заседаний для того, чтобы давать соответствующие показания по таким вопросам, которые связаны с проведенным ранее исследованием и заключением, данным по нему.

6. Наблюдается рост лиц, состоящих на пробационном контроле. По данным Генерального прокурора Республики Казахстан, в 2018 г. количество осужденных к лишению свободы уменьшилось в 5,5 раза с 40 тысяч до 7 тысяч. Оставшаяся численность подучетные подразделений пробации. В 2018 г. на учете в одной только Костанайской области с о стояло около 2400 лиц. Нагрузка в среднем в районе 60-70 человек на район, в городах 70-90 на одного сотрудника и в свете снижения репрессивности и гуманизации уголовного законодательства, с целью обеспечения надлежащего исполнения ССП своих обязанностей прежде всего необходимо устранить имеющиеся проблемы кадрового обеспечения, привести в соответствие количественное соотношение ССП с количеством подучетных лиц.

Так, проведенные исследования показали наличие проблем кадрового обеспечения, которые обуславливают нарушения законности при исполнении наказаний, не связанных с

изоляции осужденного от общества. Имеют место акты прокурорского реагирования за упущения, допускаемые в работе. Эти нарушения вытекают из определенных ситуаций, возникающих в работе сотрудников: слабое обеспечение материально-технического характера; определенные противоречия в законодательстве, влекущие нарушения, но также имеет место отсутствие точного регламента действий, не предусмотренных нормативными правовыми актами, но имеет место и незнание своих обязанностей; сложности взаимодействия с сотрудниками органов внутренних дел и государственными организациями, которые приводят к ситуациям непонимания или несбалансированности действий; неравномерной нагрузкой на сотрудников, которая приводит к неисполнению или некачественному исполнению своих обязанностей.

Основными причинами подобных нарушений являются загруженность сотрудников, обусловленная прежде всего количеством документации, которую им требуется готовить (плановой и по запросам), а также их недостаточная компетентность (сотрудники не в полной мере знают законодательное регулирование их деятельности, ее методическое обеспечение). В итоге невыполнение сотрудниками предоставленных им полномочий приводит к совершению подучетными повторных преступлений в период отбывания наказания». Это актуализирует необходимость целенаправленной юридической подготовки сотрудников. Практика нуждается в методическом обеспечении работников УИИ, организации.

Указанные вопросы не являются новыми, они постоянно поднимались в различных публикациях и сообщениях, в трудах по проблемам уголовно-исполнительной системы, по организации труда, науки управления и т. д., но вопросы организации и основ деятельности по подготовке кадров как для уголовно-исполнительных инспекций в прошлом, так и для подразделений пробации в специальных работах не рассматривались [5].

Обсуждение: проблемы в сфере деятельности службы пробации, пути решения.

Вывод: уголовно-исполнительное законодательство основано на Конституции Республики Казахстан [6], а также общепризнанных нормах и принципах международного права, состоит из уголовного, уголовно-исполнительного кодекса Республики Казахстан, законов, иных нормативных правовых актов (*далее – НПА*), которые устанавливают условия и порядок отбывания и исполнения наказаний, иных мер уголовно-правового воздействия, подзаконными *НПА* [7]. Завершено комплексное исследование функционирующего института пробации в уголовном процессе Республики Казахстан и стран-участников *СНГ* [8].

Подводя итог, нам хотелось бы отметить следующее. В целом в уголовно-правовом механизме система пробации ориентирована на то, чтобы реинтегрировать преступников обратно в социум. Указанная цель на досудебной стадии уголовного судопроизводства реализуется следующим образом. Обобщается психосоциальная оценка личности обвиняемых (подозреваемых), которая способствует, в свою очередь, применению результативных мер исправительного воздействия в отношении него. Положительную оценку пробационной деятельности в рамках уголовного судопроизводства стран Западной Европы, в которых обусловлена ценностно-ориентирующая значимость пробации именно оказанием содействия судебным органам, заимствуют со временем в свои национальные правовые системы положительную практику других стран.

Установление правовых форм уголовного судопроизводства, несвойственных традиционной системе, отражает реалии демократического государства на современном этапе, которые, в свою очередь, направлены на поиск систем организации процесса прогрессивного характера. Если учитывать положительный международный опыт, то страны – участники интеграционного объединения *СНГ* стараются формировать свои службы пробации на национальном уровне. В их функции входит практическая реализация досудебной пробации, которая является элементом института пробации системообразующего характера, с которого и берет начало цикл пробационной деятельности [8].

Следует выделить признаки: 1) оценка личности (психосоциальная) обвиняемых (подозреваемых); 2) наличие категорий субъектов пробации; 3) медиация; 4) осуществление пробации силами и ресурсами уполномоченного государственного органа; 5) консалтинг и помощь; 6) составление докладов для суда; 7) оценка рисков возникновения противоправного поведения в дальнейшем.

В странах-участниках СНГ процесс изучения личности обвиняемого лица в рамках досудебной пробации еще находится на этапе становления. Есть интерес в нижеперечисленных направлениях: а) разработка методик по исследованию личностей обвиняемых в рамках досудебной пробации; б) процедура определения места в системе науки пробации сведений о личностях обвиняемых; в) создание пробационных продуктивных докладов, значимых для судебных органов на стадии судебного разбирательства в рамках уголовных дел.

Предлагается авторское определение понятию досудебного (пробационного) доклада, а именно, это аналитико-консультативный документ в письменной форме службы пробации, содержит сведения и обобщенную информацию про обвиняемого (подозреваемого). Указанная информация получена по факту проведения полного, всестороннего, объективного исследования его личности с психосоциальной точки зрения для последующего предоставления судебным органам.

Целесообразно разработать положения, касающиеся подготовки специальных следственных справок, в которых будут фиксироваться сведения о личности обвиняемых (подозреваемых). Они нужны для работы судов и органов уголовно-исполнительной системы МВД Республики Казахстан. В то же время ими отождествляется пробационный доклад, который предусмотрен уголовно-процессуальным законодательством как Республики Казахстан, так и других стран-участников интеграционного объединения СНГ. Проведение исследования личностей обвиняемых (подозреваемых) со стороны службы пробации имеет наиболее объективную оценку, которая не заинтересована никак в общем исходе дела, в отличие от деятельности органов досудебного расследования, которые при процедуре доказывания должны собирать характеризующий материал в отношении личностей обвиняемых (подозреваемых).

Список использованной литературы:

1 Уголовно-исполнительный кодекс РК от 5 июля 2014 года №234-V (с изм. и доп. по состоянию на 09.06.2021г.) // <https://adilet.zan.kz/rus/docs/K1400000234>

2 Жовтис Е. Комментарии к действующему УИК РК и предложения по внесению в него изменений и дополнений // https://online.zakon.kz/Document/?doc_id=34250530

3 Уголовно-процессуальный кодекс РК от 4 июля 2014 года № 231-V (с изм. и доп. по состоянию на 04.09.2021г.) // https://online.zakon.kz/Document/?doc_id=31575852

4 Закон РК от 30 декабря 2016 № 38-VI «О пробации» (с изменениями от 27.12.2019г.) // https://online.zakon.kz/Document/?doc_id=36232217&sub_id=50000&pos=78;-54#pos=78;-54

5 Шнарбаев Б. К., Актуальные вопросы подготовки кадров для пробации // «Хабаршы - Вестник» Карагандинской академии МВД Республики Казахстан им. Б. Бейсенова. – 2021 - №3. – С. 106-109.

6 Конституция РК (принята на республиканском референдуме 30 августа 1995 года) (с изм. и доп. по состоянию на 23.03.2019 г.) // https://online.zakon.kz/Document/?doc_id=1005029&sub_id=160000&pos=176;-54#pos=176;-54

7 Распоряжение Премьер-Министра РК от 31 июля 2014 года № 108-р «О мерах по реализации УИК РК от 5 июля 2014 года» // https://online.zakon.kz/Document/?doc_id=31606919&pos=5;-106#pos=5;-106

УДК 338

Саулебаева Алма Тураровна
магистрант университета «Туран-Астана»
доцент кафедры «Экономика и инновационный бизнес»
Бекбусинова Гульнафиз Кенжебековна
профессор кафедры «Экономика и инновационный бизнес»
Искаков Бауыржан Муратбекович

СОВЕРШЕНСТВОВАНИЕ МЕНЕДЖМЕНТА В СИСТЕМЕ ЗДРАВООХРАНЕНИЯ РЕСПУБЛИКИ КАЗАХСТАН

ҚАЗАҚСТАН РЕСПУБЛИКАСЫНЫҢ ДЕНСАУЛЫҚ САҚТАУ ЖҮЙЕСІНДЕГІ БАСҚАРУДЫ ЖЕТІЛДІРУ

IMPROVEMENT OF MANAGEMENT IN THE HEALTH SYSTEM OF THE REPUBLIC OF KAZAKHSTAN

Аннотация

В данной статье раскрываются основные проблемы управления системой здравоохранения в Республике Казахстан. Проблемы даны с позиции управления субъектами и финансирования субъектов системы. Раскрыты позитивные тенденции в системе здравоохранения. Раскрыты требуемые меры для совершенствования системы управления здравоохранением.

Ключевые слова. Управление, система, доход, смета.

Аннотация. Бұл мақала Қазақстан Республикасындағы денсаулық сақтау жүйесін басқарудың негізгі мәселелерін ашады. Мәселелер жүйенің субъектілерін басқару және қаржыландыру позициясынан беріледі. Денсаулық сақтау жүйесіндегі оң үрдістер анықталды. Денсаулық сақтауды басқару жүйесін жетілдіру бойынша қажетті шаралар ашылды.

Түйінді сөздер. Басқару, жүйе, табыс, смета.

Annotation. This article reveals the main problems of managing the healthcare system in the Republic of Kazakhstan. The problems are given from the position of managing the subjects and financing the subjects of the system. Positive trends in the healthcare system are revealed. Required measures to improve the healthcare management system are disclosed.

Keywords. Management, system, income, estimate.

Согласно государственной программе развития здравоохранения Республики Казахстан "Денсаулық" основной целью деятельности субъектов системы здравоохранения является формирование устойчивой системы охраны здоровья граждан, как основы социального благополучия и экономического процветания государства. При этом ставятся четыре ключевые задачи, суть которых заключается в необходимости: 1) обеспечения санитарного благополучия, профилактики факторов риска, пропаганды здорового питания и стимулирования здорового образа жизни; достижения доступности, полноты и качества медицинских услуг; повышения эффективности и финансовой устойчивости системы здравоохранения; перехода к новой модели финансирования системы здравоохранения на основе внедрения обязательного социального медицинского страхования. Выполнение

заявленных задач и поставленной цели напрямую зависит от того, каким образом государственные органы, ответственные за развитие системы здравоохранения, будут принимать решения относительно изменения базовых экономических подходов в реализации требуемых мероприятий. Для функционирующей системы здравоохранения характерны следующие черты: А) в процессе финансирования основным источником финансирования здравоохранения являются налоговые поступления в бюджет, структурами, аккумулирующими финансовые ресурсы здравоохранения, выступают бюджеты различного уровня, преобладает структурный принцип финансирования медицинской помощи на основе возмещения расходов учреждений, а не оплаты отдельных оказанных медицинских услуг;

Б) в части управления

1. организации, оказывающие медицинские услуги, имеют, как правило, статус некоммерческих организаций и выполняют государственный социальный заказ, напрямую подчиняясь государственным финансовым правилам,

2. в основе планирования распределения и использования ресурсов лежит принцип жесткой экономии и целевого использования полученных бюджетных ресурсов,

3. взаимоотношения с государственными регулирующими органами основаны на жестком регламентированном планировании и нормировании и централизованном управлении системой здравоохранения,

4. применяется тарифный способ оплаты труда персонала медицинских организаций с централизованно установленными надбавками и доплатами стимулирующего характера,

5. правила найма работников и оплаты их труда диктуются государством,

6. присутствует жесткий многоэтапный административный контроль качества и объемов предоставляемых медицинских услуг.

Функционирование такой системы здравоохранения, основанной на главенстве государственно-бюджетного аппарата, имеет ряд положительных сторон.

К ним можно отнести:

- сравнительно высокую степень социальной защищенности граждан путем установления гарантий предоставления бесплатной медицинской помощи;

- проведение строгого государственного контроля над условиями предоставления медицинских услуг;

- высокую эффективность при воздействии на заболеваемость особо опасными инфекционными заболеваниями, а также в условиях чрезвычайных ситуаций.

В то же время нельзя не отметить, что сама по себе такая система имеет крайне низкую эффективность, поскольку оценка результативности деятельности медицинских учреждений осуществляется с позиции ограниченного круга критериев. В частности, в рамках данной системы, до сих пор сохраняющейся в Казахстане, можно выделить следующие системные недостатки:

А) в финансовом обеспечении

- постоянный дефицит финансовых ресурсов системы здравоохранения, обусловленный нестабильным состоянием бюджетов в периоды экономического распределением ресурсов,

- нехватка капитальных вложений, деградация условий оказания медицинской помощи в периоды кризисов и дефицита финансирования, спада и материальных финансовых неэффективным и специальных ресурсов для

- не достаточный объем финансируемой государством гарантированной бесплатной медицинской помощи,

- приоритет дорогостоящих стационарных видов оказания медицинских услуг,

- существенное различие в уровне развития сельского и городского здравоохранения,

- отвлечение значительных финансовых ресурсов на содержание учреждений, слабо оснащенных, не имеющих высоко-квалифицированных кадров и не оказывающих в надлежащих объемах медицинскую помощь,

-существенное различие в уровне развития государственных и частных медицинских организаций;

Б) в процессе управления

-ограниченность материальных стимулов в деятельности медицинских работников и учреждений,

-общий низкий уровень оплаты труда работников медицинских учреждений,

-слабая зависимость оплаты труда медицинских работников и финансирования медицинских учреждений от объемов и качества выполняемой работы,

-формирование ярко выраженных различий между государственными и частными учреждениями в части методов управления и стимулирования персонала;

В) в потребительском выборе

-часто встречающееся отсутствие возможности выбора врача и медицинского учреждения пациентом,

-существование списков больных (очереди) для оказания отдельных (дефицитных) видов медицинской помощи,

-неравенство для отдельных социальных, географических и профессиональных групп в уровне и качестве оказания медицинской помощи (наличие специальных учреждений, ведомственных лечебных учреждений и т.д.),

-слабое внедрение новых методов диагностики, лечения и профилактики заболеваний,

-недостаточные условия для творческого созидания, адаптации общих моделей организации помощи к местным условиям и потребностям,

-монополизм, незащищенность потребителя от некачественных медицинских услуг,

-наличие принципиально неустранимой коррупционной составляющей.

В то же время параллельное существование государственно-бюджетной и платной систем здравоохранения порождает целый ряд проблем. В частности, если государственная система здравоохранения не может обеспечить достаточный уровень и качество услуг для части населения, то они вынуждены обращаться в частные медицинские организации, где могут найти: широкий диапазон медицинских учреждений с точки зрения уровня качества и стоимости медицинских услуг, обеспечивающих удовлетворение разнообразных индивидуальных потребностей; отсутствие очереди на медицинское обслуживание; особый акцент на внимании, уделяемом качеству услуг.

В целях развития отрасли здравоохранения по направлениям лекарственного обеспечения. Дeregулирования и развития государственно-частного партнерства. оказания медицинских услуг в рамках ОСМС и ГОБМП в Республике Казахстан приказом Министра здравоохранения РК создан Бизнес-совет МЗ РК. В его состав вошли руководители крупных медицинских сообществ и НПО в сфере здравоохранения. Бизнес-совет - это устойчивая площадка для обмена мнениями всех заинтересованных сторон. предложения которых становятся основой для выработки мер по осуществлению дерегулирования в сфере здравоохранения. Первыми результатами работы в части дерегулирования здравоохранения в Казахстане стали следующие предложения:

- необходимость улучшения корпоративного управления и менеджмента в организациях здравоохранения. в том числе в государственных;

- необходимость обеспечения равного доступа при размещении гарантированного объема бесплатной медицинской помощи в Фонде социального и медицинского страхования. пересмотр методики планирования объемов медицинской помощи;

- необходимость изменения подходов к контролю над целевым использованием средств (вопросы использования прибыли и экономии по итогам деятельности медицинских организаций);

- требования к развитию добровольного медицинского страхования для целей достижения всеобщего доступа к услугам здравоохранения (universal health coverage) с учетом внедрения системы обязательного медицинского страхования;

- необходимость упрощения требований к регламентации площадей и функционала помещений медицинских организаций на основе международной практики;
- требование к сокращению отчетности медицинских организаций и переходу на электронный документооборот;
- изменение методологии тарифообразования на медицинские услуги. пересмотр системы тарификации.

В целом. можно сделать вывод о том. что два рассмотренных направления деятельности регулирующих органов в системе здравоохранения. будучи реализованными. приведут к кардинальным изменениям в системе управления сферой оказания медицинских услуг и полностью трансформируют сложившуюся модель здравоохранения в Казахстане.

Список использованной литературы:

1. Аубакирова А.Т. Бюджетное финансирование здравоохранения в Республике Казахстан: проблемы и пути повышения эффективности. Автореферат ... к.э.н. - Караганда. КЭУ Казпотребсоюза. 2009. - 24с.
2. Биртанов Е.А. Организационно-методические и финансово-экономические основы инновационноинвестиционной стратегии развития системы здравоохранения Республики Казахстан. Автореферат ... д.мед.н. - Алматы: АГИУВ МЗ РК. 2010. - 56с.
3. Дерегулирование. снижение барьеров для бизнеса и развитие частного сектора в здравоохранении. - Режим доступа: rcrz.kz/index.php/ru/2017-03-12-10-51-14/deregulirovanie-snizhenie-barerov-dlya-medrabotnikov
4. Мамырбекова С.А. Применение современных финансовых инструментов для улучшения деятельности амбулаторно - поликлинических организаций здравоохранения. Диссертация PhD общ. здравоохранение. - Алматы: ВШОЗ МЗ РК. 2014. - 196 с.

УДК 340

Токтар Ж.Н.

студент 3 курса, специальность «Юриспруденция»

Научный руководитель Мужчиля С.А.

старший преподаватель

Университет «Туран-Астана»

Казахстан, г. Нур-Султан, ул. Ыкылас Дукенулы, 29

Кафедра «Национальное и международное право»

ПРАВОВОЕ РЕГУЛИРОВАНИЕ ИНОСТРАННЫХ ИНВЕСТИЦИИ В РК

ҚР ШЕТЕЛДІК ИНВЕСТИЦИЯЛАРДЫ ҚҰҚЫҚТЫҚ РЕТТЕУ

LEGAL REGULATION OF FOREIGN INVESTMENTS IN THE REPUBLIC OF KAZAKHSTAN

Аннотация. В данной статье рассматриваются основные юридические и экономические признаки инвестиции. За основу исследования берутся национальные законы и международные договоры. Также делаются выводы, что и те, и другие признаки представляют ценность для доктрины и судебно-арбитражной практики, а значит, для решения вопроса о предоставлении иностранному инвестору защиты, необходим их единый комплексный анализ.

Ключевые слова. Инвестиционное право, понятие иностранной инвестиции, перевод капитала, прямая инвестиция, международный инвестиционный арбитраж, государственное

регулирование инвестиционной деятельности, двусторонний инвестиционный договор, многосторонний инвестиционный договор, инвестиционный спор.

Аннотация. Бұл мақалада инвестицияның негізгі заңды және экономикалық белгілері қарастырылады. Зерттеу ұлттық заңдар мен халықаралық шарттарға негізделген. Сондай-ақ, осы және басқа да белгілер Доктрина мен сот-төрелік практиканың құндылығы болып табылады, яғни шетелдік инвесторға қорғауды ұсыну туралы мәселені шешу үшін олардың бірыңғай кешенді талдауы қажет.

Түйінді сөздер. Инвестициялық құқық, шетелдік инвестициялар ұғымы, капиталды аудару, тікелей инвестиция, халықаралық инвестициялық төрелік, инвестициялық қызметті мемлекеттік реттеу, екі жақты инвестициялық шарт, көп жақты инвестициялық шарт, инвестициялық дау.

Annotation. This article discusses the main legal and economic features of investment. The research is based on national laws and international treaties. It is also concluded that both these and other signs are valuable for the doctrine and judicial arbitration practice, which means that their unified comprehensive analysis is necessary to resolve the issue of granting protection to a foreign investor.

Keywords. Investment law, the concept of foreign investment, capital transfer, direct investment, international investment arbitration, state regulation of investment activity, bilateral investment agreement, multilateral investment agreement, investment dispute.

В современных условиях все более актуальными становятся вопросы, связанные с инвестиционным правом, регулированием отношений и осуществлением инвестиционной деятельности в Казахстане. Об основных закономерностях становления и развития законодательства в Республике Казахстан [4].

Динамика экономического развития страны в последнее десятилетие убеждает нас, что инвестиций в основной капитал (промышленный, научный, инфраструктурный) не хватает для того, чтобы поднять страну из затянувшегося кризиса и совершить давно обещанный рывок.

Правовое положение иностранных инвестиций в РК регулируется, как правило, внутренним законодательством. Законы РК «О валютном регулировании и валютном контроле», «О недрах и недропользовании» [1], [3], [6].

На сегодняшний день Инвестиционное право, как отдельная отрасль, многими юристами воспринимается по-разному. Кто-то считает, что Инвестиционное право еще не вполне сформировалось, чтобы назвать его отдельной отраслью, кто-то же - наоборот. Тем не менее, различные подходы в целом сводятся к тому, что инвестиционное право — это комплексная отрасль законодательства, объединяющая нормы различной отраслевой принадлежности (гражданского, международного, финансового, банковского законодательства) [9].

Инвестиции, как отрасль права представляет собой совокупность правовых норм, регулирующих общественные отношения по поводу привлечения, использования и контроля за инвестициями и осуществляемой деятельностью, а также отношения, связанные с ответственностью инвесторов за действия, противоречащие законодательству [5].

В системе законодательства – совокупность правовых норм, которые содержатся в источниках права (нормативных правовых актах, обычаях делового оборота) и регулирующих порядок осуществления инвестиционной деятельности [5].

История развития инвестиционного законодательства в Республике Казахстан:

За годы существования инвестиционного законодательства, его изменение и трансформация планомерно стремились к реализации стратегий, заложенных Президентом нашей Республики. В разное время потребности в инвестициях были разными.

Когда была подписана первая редакция Закона РК «Об инвестициях» в 2003г (который утратил силу в данный момент) упор делался в целом только на сырьевой сектор экономики, после 2008 года тенденция стала меняться. Государство стало поддерживать инвестиции в не сырьевые сектора экономики, обратило внимание на инвестиции

казахстанского капитала на зарубежных рынках, стало стимулировать и продвигать экспорт товаров на внешние рынки. Это было обусловлено необходимостью введения мер государственной поддержки экспортерам и отечественным инвесторам за рубежом. Появились меры стимулирования экспорта на основе государственной поддержки [5].

С 2010 года активно обсуждаются инвестиции в «зеленую» экономику, энергосбережение и повышение энергоэффективности, поддержку использования возобновляемых источников энергии; переход на источники энергии, позволяющие снижать выбросы парниковых газов; привлечение инвестиций частного сектора в развитие инноваций в Казахстане.

Сегодня перечень основных мер государственной поддержки иностранных и отечественных инвестиций в Республике Казахстан включает: инвестиционные преференции (освобождение от обложения таможенными пошлинами, государственные натурные гранты, льготы по земельному налогу и промышленные льготы).

Законодательно гарантирована полная защита прав инвесторов и стабильность заключенных контрактов, а также очень четко регламентирована работа государственных органов в отношении инвесторов (свободное движение капитала, свобода использования прибыли, право частной собственности на землю, в том числе и для иностранных компаний) [1].

В рамках инновационной программы была проведена работа по созданию привлекательных условий для инвесторов, готовых реализовывать проекты в следующих приоритетных секторах экономики:

1. нефтепереработка и инфраструктура нефтегазового сектора, горно-металлургический комплекс, атомная и химическая промышленность;
2. машиностроение, стройиндустрия, фармацевтика;
3. агропромышленный комплекс, легкая промышленность, туризм;
4. информационные и коммуникационные технологии, биотехнологии, альтернативная энергетика, космическая деятельность.

Инвестиционные правоотношения:

Представляют собой совокупность общественных отношений, возникающих по поводу привлечения, использования и контроля за инвестициями и осуществляемой деятельностью, а также отношения, связанные с ответственностью инвесторов за действия, противоречащие законодательству [5].

Инвестиционные отношения возникают, как правило, в связи с осуществлением определенной деятельности, т.е. вложением и осуществлением практических действий в целях получения прибыли и (или) достижения иного полезного эффекта.

Основанием возникновения инвестиционных отношений является договор (соглашение) между инвесторами и (или) государством. В Республике Казахстан он именуется Инвестиционным контрактом.

Субъектами инвестиционных правоотношений может быть довольно широкий круг лиц. Уполномоченные государственные органы, выступающие контролерами, конечно же, иностранные инвесторы; само государство, выступающее инвестором посредством использования бюджетных инвестиций [3].

Говоря про правовой статус инвесторов.

Как мы все знаем инвестор это – физические и юридические лица, осуществляющие инвестиции в Республике Казахстан [1].

Инвесторы имеют право осуществлять инвестиции в любые объекты и виды предпринимательской деятельности, кроме случаев, предусмотренных законодательными актами Республики Казахстан [9].

Права и обязанности инвесторов в отношении объектов и видов предпринимательской деятельности, в которые осуществляются инвестиции, устанавливаются законодательными актами Республики Казахстан и соответствующими договорами [1].

Инвестору предоставляется полная и безусловная защита прав и интересов. Инвестор имеет право на возмещение вреда, причиненного ему в результате издания государственными органами актов, не соответствующих законодательным актам Республики Казахстан, а также в результате незаконных действий (бездействия) должностных лиц этих органов в соответствии с гражданским законодательством РК. Республика Казахстан гарантирует стабильность условий договоров, заключенных между инвесторами и государственными органами Республики Казахстан [5].

Инвесторы вправе: по своему усмотрению использовать доходы, полученные от своей деятельности, после уплаты налогов и других обязательных платежей в бюджет, а также открывать в банках на территории Республики Казахстан банковские счета в национальной валюте и (или) иностранной валюте [3], [4].

Принудительное изъятие имущества инвестора (национализация, реквизиция) для государственных нужд допускается в исключительных случаях.

При национализации инвестору возмещаются Республикой Казахстан в полном объеме убытки, причиненные ему в результате издания законодательных актов Республики Казахстан о национализации. Реквизиция имущества инвестора осуществляется с выплатой ему рыночной стоимости имущества [3].

Инвестиционный контракт что это такое, и что данный контракт представляет с собой.

Инвестиционный контракт – договор на осуществление инвестиций, предусматривающий инвестиционные преференции. Контракт устанавливает юридические рамки договорных взаимоотношений между Уполномоченным органом и Инвестором в соответствии с применимым правом с целью предоставления инвестиционных преференций при реализации конкретно обозначенного проекта.

Инвестор подает заявку на предоставление инвестиционных преференций в уполномоченный орган, который принимает решение и направляет заявителю ответ. Порядок приема, регистрации и рассмотрения заявки определяется уполномоченным органом.

Говоря про контроль за соблюдением условий инвестиционных контрактов: уполномоченный орган контролирует посредством посещения объектов инвестиционной деятельности (в том числе с рассмотрением документов по исполнению рабочей программы и условий инвестиционного контракта) и проведения контроля на основе изучения и анализа отчетов инвестора [5].

После заключения инвестиционного контракта инвестор представляет по форме, устанавливаемой уполномоченным органом, полугодовые отчеты о выполнении инвестиционного контракта с расшифровкой по статьям затрат, предусмотренных рабочей программой, с приложением документов, подтверждающих ввод в эксплуатацию фиксированных активов, поставку и использование запасных частей к технологическому оборудованию, сырья и (или) материалов.

Изменения в рабочую программу могут вноситься по соглашению сторон один раз в год.

Проверка с посещением объекта инвестиционной деятельности проводится: в период шести месяцев, который истекает за три месяца до окончания срока действия инвестиционного контракта, при условии завершения рабочей программы, а также проводится ежегодно, начиная с года, следующего за годом, в котором был осуществлен импорт запасных частей к технологическому оборудованию, сырья и (или) материалов, освобождаемых от обложения таможенными пошлинами [5].

Результаты проверки фиксируются представителем уполномоченного органа и руководителем инвестора, заключившего инвестиционный контракт, по форме, установленной уполномоченным органом.

В случае, если по результатам проверки, проведенной уполномоченным органом, будет установлено, что ввезенные для реализации инвестиционного проекта и

освобожденные от уплаты таможенных пошлин технологическое оборудование, комплектующие, запасные части к нему, сырье и (или) материалы не были введены в эксплуатацию либо не были использованы, инвестор, не уплативший вследствие предоставленных по инвестиционному контракту инвестиционных преференций суммы таможенных пошлин, уплачивает их в части неиспользованного оборудования, комплектующих, запасных частей к нему, сырья и (или) материалов с начислением пени в порядке, установленном законодательством Республики Казахстан [5].

Вывод: Подводя результаты нашего исследования, мы определяем позитивный процесс экономического развития в государстве. Он невозможен без привлечения инвестиций. Инвестиции в основной капитал определяют перспективы социально-экономического развития любой страны. Так же Инвестиции обеспечивают динамичное развитие для нашей страны. За многие годы достижения Казахстана в привлечении иностранных инвестиций признаны авторитетными международными организациями и экспертами, что отражено не только в высоких позициях страны в ряде известных рейтингов, но и в специализированных исследованиях инвестиционного климата.

Список использованной литературы:

1. Конституция Республики Казахстан от 30.07.1995г;
2. Гражданский кодекс Республики Казахстан от 27 декабря 1994 года № 268-ХІІІ;
3. Закон «О валютном регулировании и валютном контроле» Республики Казахстан от 2 июля 2018 года № 167-VI ЗРК.
4. Закон Республики Казахстан "О бухгалтерском учете и финансовой отчетности" № 234-ІІІ от 28.02.07/Казахстанская правда от 13.03.07. - С.9.
5. Предпринимательский кодекс Республики Казахстан от 29 октября 2015 года № 375-V ЗРК
6. Закон Республики Казахстан «О недрах и недропользовании» от 27 декабря 2017 года № 125-VI ЗРК.
7. Корреспонденция счетов по Международным Стандартам Финансовой Отчетности. - Алматы: Издательский дом "БИКО", 2006. - 88 с.
8. Аньшин В.М. Инвестиционный анализ: Учеб. пособие для программ подготовки управлен. персонала. - М.: Дело, 2000. - 279 с.
9. Книга Бодо Шефер “Путь к финансовой свободе” год издания 2014

УДК 340

Уразбекова Л.А.
студентка 3 курса, специальность «Юриспруденция»
Научный руководитель Мужчиць С.А.
старший преподаватель
Университет «Туран-Астана»

ПРАВОВЫЕ ОСНОВЫ БАНКОВСКОЙ СИСТЕМЫ В ЗАРУБЕЖНЫХ СТРАНАХ

ШЕТ ЕЛДЕРДЕГІ БАНК ЖҮЙЕСІНІҢ ҚҰҚЫҚТЫҚ НЕГІЗДЕРІ

LEGAL FOUNDATIONS OF THE BANKING SYSTEM IN FOREIGN COUNTRIES

Аннотация. В данной статье мной исследованы и сравнены структуры банковских систем определённых зарубежных стран, выявлены особенности каждой из них. Рассмотрены основные источники банковского права, правовые основы банковских систем иностранных государств.

Ключевые слова. Банковская система, источники банковского права, структура, правовые основы, банковское законодательство.

Аннотация. Бұл мақалада мен белгілі бір шет елдердің банктік жүйелерінің құрылымын зерттеп, салыстырдым, олардың әрқайсысының ерекшеліктерін анықтадым. Банк құқығының негізгі көздері, шет мемлекеттердің банк жүйелерінің құқықтық негіздері қарастырылған.

Түйінді сөздер. Банк жүйесі, Банк құқығының көздері, құрылымы, құқықтық негіздері, банк заңнамасы.

Abstract. In this article, I have researched and compared the structures of banking systems of certain foreign countries, identified the features of each of them. The main sources of banking law, legal bases of banking systems of foreign states are considered.

Keywords. Banking system, sources of banking law, structure, legal framework, banking legislation.

Банковская система - это совокупность различных видов банков и банковских институтов и их взаимосвязи, существующие в той или иной стране и действующие в рамках единого финансово-кредитного механизма.

Банковские системы используются для решения текущих и стратегических задач: обеспечения экономического роста, регулирования инфляции и платежного баланса.

Характерной чертой банковской системы является наряду с концентрацией банков их достаточно широкая специализация в лице центральных, коммерческих, инвестиционных, ипотечных и других. Отсюда, с одной стороны, конкурентная борьба банков за привлечение ресурсов, за выгодную клиентуру, за высокие доходы, с другой стороны, стремление усилить государственное регулирование деятельности банков (в отношении клиентуры, банковских процентов).

Современные банковские системы имеют сложную, многозвеньевую структуру.

В данной статье мы рассмотрим структуру и правовую регламентацию банковских систем Великобритании, Германии и Франции.

Банковская система Великобритании является одной из старейших в мире и имеет трехуровневую структуру, на первом уровне которой находится Банк Англии. Он является эмиссионным банком и «банком банков». Основными целями его деятельности являются поддержка курса национальной валюты, обеспечение устойчивости и конкурентоспособности банковской системы страны.

Второй уровень банковской системы Великобритании представляют специализированные коммерческие банки (клиринговые, торговые, сберегательные), находящиеся под контролем, как резидентов, так и нерезидентов, и компании по учету ценных бумаг.

К клиринговым относятся наиболее крупные банки страны, доминирующие в депозитно-ссудных операциях и являющиеся основой английской банковской системы, т.к. согласно национальному законодательству все расчеты между банками другого типа и финансовыми организациями могут проводиться только через клиринговые банки. Они оказывают своим клиентам универсальные банковские услуги, но имеют приоритеты в деятельности: определенный круг клиентуры, территориальная или отраслевая специализация. К данному типу банков принадлежат 4 крупнейших банка Великобритании: National Westminster Bank, Lloyd's Bank, Midland Bank, Barclay's Bank.

Что касается торговых банков, то они действуют в сфере внешней торговли и международных финансово-кредитных операций и не принимают вклады. Особое положение в банковской системе Великобритании занимают сберегательные банки, деятельность которых заключается в обслуживании учредивших их ведомств и которые, по сути, представляют собой банки с участием государственного капитала. Среди них наиболее известны Национальный сберегательный банк, Трастовый сберегательный банк и Национальный жиробанк, услугами которого пользуются только государственные органы власти при расчетах с населением.

Банки с участием иностранного капитала являются основными поставщиками кредитных ресурсов в Соединенное Королевство, что является особенностью его банковской системы. Компании по учету ценных бумаг являются агентами Банка Англии в процессе регулирования денежно-кредитного обращения в стране.

На третьем уровне банковской системы Великобритании находятся учреждения микрофинансирования и кредитной кооперации: строительные общества и кредитные союзы, являющиеся надежным буфером по сдерживанию ростовщичества в стране.

Банковская система Англии относится к специализированным системам.

Модель банковской системы Франции схожа с моделью банковской системы Великобритании. На первом уровне находится Банк Франции со схожими функциями, на втором — специализированные коммерческие банки, финансовые компании, а также филиалы и дочерние банки иностранных банков, а третий уровень занимают многочисленные учреждения взаимного и кооперативного кредита, представленные деятельностью народных банков, учреждений сельскохозяйственного кредита. Значимая роль в банковской системе Франции принадлежит инвестиционным банкам, занимающимся долгосрочным кредитованием экономики.

В эффективном функционировании банковской системы Франции большую роль играет Государственный банк развития Франции, в сфере основных функций которого находится инвестирование средств в государственные проекты и осуществление надзора за безналоговыми фондами сберегательных касс и почтовых отделений.

Институциональная структура банковской системы Германии весьма разнообразна и представлена трехуровневой моделью. Первый уровень занимают центральный банк федерального уровня — Государственный банк Германии (Бундесбанк) и 9 центральных банков федеральных земель. Бундесбанк осуществляет монетарную политику, которая направлена на обеспечение стабильности цен в Еврозоне, банковский надзор и контроль. Банки федеральных земель представляют собой группу из 9 банков с государственным участием, расположенных по регионам, обслуживающих в основном крупных институциональных клиентов и являющихся головными организациями для сберегательных касс.

Второй уровень представлен деятельностью коммерческих банков, в том числе и с иностранным участием. Отличительной чертой немецкой банковской системы является то, что банки второго уровня в Германии осуществляют разнообразные операции: от универсальных до узкоспециализированных. Хотя частные, общественно-правовые и кооперативные банки Германии имеют различия в проводимой ими политике, однако специализации и связанного с этим «банковского разделения труда», как в Англии или Франции, не существует.

Ведущую роль в кластере частных банков играют четыре транснациональных гросс-банка Германии, а именно «Дойче банк», «Коммерцбанк», «ЮниКредитбанк», «Постбанк». Помимо них к частным банкам относятся региональные универсальные и специализированные банки.

Региональные универсальные банки первоначально осуществляли свою банковскую деятельность в рамках только одного региона. В настоящее время они работают на территории всей страны, однако сохраняют за собой статус региональных банков, который является частью их стратегии по созданию своего домашнего банка для клиентов данного региона.

В зависимости от сферы специализации в Германии функционируют такие частные банки, как ипотечные, банки с дистанционной формой обслуживания, строительные кассы. К общественно-правовым банкам относятся сберегательные кассы, которые обслуживают клиентов в границах одной федеральной земли, и их многочисленные отделения, а также региональные банки, принадлежащие федеральным землям. Именно эти кредитные организации являются основой государственного присутствия в немецкой экономике. Они создавались для льготного кредитования местных производителей, посредством чего они должны способствовать экономическому росту своего региона. Именно по этой причине их задачей не является максимизация прибыли и таким банкам разрешено осуществлять свою деятельность только в рамках своего региона.

Ведущую роль в инновационном финансировании немецкой экономики играют банки развития. Группа немецкого развития (KfW Bankengruppe) является ведущим стратегическим партнером немецкого правительства и крупнейших концернов Германии.

Среди основных функций KfW — содействие развитию экономики, социальной обеспеченности и экологии в Германии, Европе и остальном мире. Для решения этих задач банковская группа разделена на несколько профильных банков: Банк развития малого и среднего предпринимательства, Банк содействия в сфере жилищного хозяйства, инфраструктуры, образования, социальных вопросов. Финансовую поддержку субъектам агропромышленного комплекса страны оказывает Сельскохозяйственный рентный банк.

Особенность организации и регулирования немецкого банковского рынка заключается в том, что в Германии большое значение для развития национальной экономики имеют учреждения микрофинансирования, занимающие третий уровень немецкой банковской системы. К ним относятся сберегательные банки, строительно-сберегательные ассоциации, региональные общества кредитной кооперации и кредитные кооперативы.

Германская банковская система в целом является универсальной. Однако, прослеживается тенденция к формированию оптимального соотношения между универсальными и специализированными банками.

Проанализировав и сравнив между собой структуру банковских систем Великобритании, Германии и Франции, мы, безусловно, должны уделить внимание и правовой регламентации банковской деятельности данных государств.

Банковская деятельность в странах с рыночной экономикой получила своего правового выявления в многочисленных законодательных и нормативных актах различной юридической силы. Эти источники банковского права чрезвычайно разнообразны по содержанию, форме и значению в правовом регулировании банковских правоотношений. С одной стороны, основой банковского законодательства в зарубежных странах является система уставных законов, то есть таких, которые определяют правовое положение банков, а с другой,- это группа законов и нормативных актов, регулирующих различные аспекты банковской деятельности, устанавливая режим осуществления банковских операций на территории того или иного государства.

Для банковского права зарубежных стран характерно использование широкого спектра различных по юридической природе источников, что определяется спецификой субъектов, объекта и методов банковского регулирования. Рассмотрим основные источники банковского права.

Банковское законодательство Германии всегда отличалось либерализацией правового регулирования в этой сфере. Среди банковских законов можем назвать: Закон «О кредитном деле» (1993), Закон «О немецком кооперативном банке» (1975), Закон «О сберегательных кассах».

Банковское регулирование и надзор в банковской сфере осуществляют Немецкий федеральный банк, действующий на основе Закона «О немецком федеральном банке» 1957 г., и Федеральное ведомство по надзору за кредитным делом, которое входит в структуру Министерства финансов.

В других европейских странах также действуют законы, определяющие правовое положение банков, например, деятельность банков Франции основана на Законе «О кредитных учреждениях и контроле за их деятельностью» (1984 г.), «Об Уставе банка Франции» (1993 г.), Декрете «Об изменении некоторых положений о деятельности кредитных учреждений и контроле за ними» (1985 г.).

Французские банки предоставляют клиентам различные услуги: долгосрочные кредиты, а также различные краткосрочные кредиты в форме классической банковской срочной ссуды, кредитов для финансирования долговых обязательств, гарантийных кредитов.

В Великобритании действуют Законы «О банковской деятельности» (1979 г.), «О денежном обращении» (1983 г.) и Закон «О банке Англии» (1998). Надзор в банковской сфере осуществляет также Совет по ценным бумагам и инвестициям. Английские банки активно осуществляют такие операции кредитования, как выдача кредитов по ссудному счету, кредитование счета, выдача ссуд для приобретения жилья и другие потребительские кредиты.

Т.к. Великобритания относится к англосаксонской правовой системе, где действует прецедентное право, то важную роль в правовой регламентации банковской деятельности играет судебная и арбитражная практика, т.е. решения судебных органов и арбитражей с конкретными дел с участием банков, а также прецеденты, создаваемые Судом ЕС.

Помимо вышеназванных законов и декретов, важным элементом правового регулирования банковской деятельности в различных странах являются нормативно-правовые акты международных организаций, которые применяются на территории их государств-участников.

Важное место в иерархии источников банковского права занимают и коммерческие кодексы Германии и Франции, в которых содержатся нормы, посвященные некоторым аспектам регулирования банковской деятельности.

Подводя итоги всего вышесказанного, делаем вывод, что структура банковских систем рассмотренных нами стран характеризуются интенсивной и конкурентной моделью развития. Банковские системы Великобритании и Франции являются специализированными в отличие от универсальных моделей банковской системы Германии.

В зависимости от исторически сложившегося характера взаимодействия банков с предприятиями и корпорациями банковская система Франции является моделью открытого рынка, в других же странах для банковских систем характерна модель внутреннего корпоративного контроля. А для банковской системы Великобритании характерен синтез первой и второй моделей.

Таким образом, правовая регламентация банковской деятельности в зарубежных странах характеризуется множеством и разнообразием различных по юридической природе источников банковского права, высокоразвитой системой нормативных актов о банках и банковской деятельности, тщательностью их правовой регламентации и проникновением иностранных элементов в национальное банковское законодательство.

Список использованной литературы:

1. Е.Ф. Жуков. Банковские системы отдельных стран;
2. Андрияшин С.А. Банковские системы: учебное пособие / С.А. Андрияшин. - М.: Альфа-М: Инфра-М, 2011. - 384с.;
3. Вешкин Ю.Г. Банковские системы зарубежных стран [Текст] : курс лекций : учеб. пособие для студентов/ Ю. Г. Вешкин, Г. Л. Авагян. - М.: Экономистъ, 2006. - 400 с.;
4. Зарубежное банковское право (банковское право Европейского Союза, Франции, Германии, Великобритании). Учебное пособие. Под ред. Ефимовой Л.Г. - М.: Проспект, 2015;
5. Щербакова Г.Н. Банковские системы развитых стран. – М.: Экзамен, 2001. – 224с.;
6. Масленников В.В. Зарубежные банковские системы: Научное издание. - М.: ТД "Элит-2000", 2011. - 392с.;
7. Вишневецкий А. А. Банковское право Европейского Союза. М., 2000.

УДК 8025

Өмірхан Мая Шарханқызы

e-mail:mayaoomirkhan1@gmail.com

Әлеуметтік-гуманитарлық және тілдік пәндер
кафедрасының бакалавр студенті
Тұран-Астана университеті

Нұр-Сұлтан қаласы, Қазақстан Республикасы

Ғылыми жетекшісі: аға оқытушы магистр **Төлегенова Ж.Б.**

e-mail:zhansaya_tolegen@mail.ru

МАШИНАЛЫҚ АУДАРМА ҚҰРАЛДАРЫНЫҢ КЛАССИФИКАЦИЯСЫ МАШИНАЛЫҚ АУДАРМА ТҮСІНІГІ

КЛАССИФИКАЦИЯ СРЕДСТВ МАШИННОГО ПЕРЕВОДА КОНЦЕПЦИЯ МАШИННОГО ПЕРЕВОДА

CLASSIFICATION OF MACHINE TRANSLATION TOOLS MACHINE TRANSLATION CONCEPT

Аннотация. Мақаланың мақсаты оқырманды машиналық аударма түсінігі және тарихымен таныстыру және негізгі ақпаратпен қамтамасыз ету. Ұсынылып отырған жұмыс аударматану, сонымен қатар қолданбалы лингвистикамен айналысатын оқырмандар үшін машиналық аударма саласымен танысуға немесе бар білімді толықтыруға көмек бола алады. Машиналық аударма жүйелерінің қалыптасуына оқиғалармен танысып, оларды талдауға септігін тигізеді. Бүгінгі таңда машиналық аударма лингвистикалық тұрғыдан сирек зерттелген салалардың бірі болып табылады.

Түйінді сөздер. Машиналық аударма, аударма, машиналық аударма жүйелері, автоматты аударма, машиналық аударма тарихы.

Аннотация. Цель статьи – ознакомить читателя с понятием и историей машинного перевода и предоставить базовую информацию. Предлагаемая работа может помочь читателям, занимающимся переводом, а также прикладной лингвистикой, познакомиться с областью машинного перевода или дополнить имеющиеся знания. Познакомьтесь событиями, которые привели к формированию систем машинного перевода, и внесите свой вклад в их анализ. На сегодняшний день машинный перевод является одной из наименее изученных областей с лингвистической точки зрения.

Ключевые слова. Машинный перевод, перевод, системы машинного перевода, автоматический перевод, история машинного перевода.

Annotation. The purpose of the article is to familiarize the reader with the concept and history of machine translation and provide basic information. The proposed work can help readers involved in translation, as well as applied linguistics, to get acquainted with the field of machine translation or to supplement existing knowledge. Get to know the events that led to the formation of machine translation systems and contribute to their analysis. To date, machine translation is one of the least studied areas from a linguistic point of view.

Keywords. Machine translation, translation, machine translation systems, automatic translation, history of machine translation.

Аударма–көпсатылы және күрделі құбылыс, оның аспектілері түрлі ғылымдардың зерттеу объектісіне айналуы мүмкін; әртүрлі тілде сөйлейтін адамдар арасында коммуникация мүмкіндігін қамтамасыз ету құралы. [1]

Аударма құбылысының даму тарихы өте ұзаққа созылды. Бүгінгі таңда, заманауи технологияның даму үрдісі адам өмірінің барлық аспектілері мен салаларын қамтып отыр. Технологиялық даму мен Интернеттің жалпы қолжетімділігі коммуникативтік іс-әрекеттер үшін ақпараттық қолдау жүйесін дамытуға және жетілдіруге мүмкіндік берді. [2]

Осының нәтижесінде аударма мамандары да өз жұмыстарының сапасын, шеберлілігін арттыру мақсатында әлемдік технологиялық жаңалықтарды өз саласына сәйкестендіріп қолдануда.

Аударма процесін жеделдету үшін аудармашылар заманауи ақпараттық технологияларды белсенді қолдануы қажет. Өйткені жаңа технологиялық әдістерді қолдану үлкен көлемдегі ақпараттың жоғары сапалы және тез аударылуына мүмкіндік береді. Аудармаға қойылатын мұндай талаптар, тіл білімі ғылымы – лингвистика мен компьютерлік технологиялардың түйіскен жерінде, аударма индустриясындағы жаңа машиналық аударма деп аталатын саланың қалыптасуына әкелді.

Машиналық аударма, немесе автоматты аударма — электронды-есептеуіш машинаның (ЭЕМ) көмегімен бір тілдегі мәтінді екінші тілге аудару. Машиналық аударма инженерлік тіл білімі мен қолданбалы ғылымдар саласына жатады, тілді табиғи код (шартты белгі) ретінде қарастырып, статистикалық және теориялық-ақпараттық әдістерді қолданады. Машиналық аударманы жүзеге асыру үшін компьютерге аударма алгоритмін жүзеге асыратын арнайы бағдарлама енгізілген, ол мәтін бойынша бір мағыналы және қатаң анықталған әрекеттер тізбегін білдіреді. [3]

Машиналық аударма жүйесі «эквивалентті, нұсқалық және трансформациялық аударма сәйкестіктерінің берілуін қамтамасыз ету үшін қажетті грамматикалық ақпаратпен (морфологиялық, синтаксистік және семантикалық) жабдықталған екі тілді сөздіктерді, сонымен қатар кез келген формальды грамматиканы жүзеге асыратын алгоритмдік грамматикалық талдау құралдарын» қамтиды. Сондай-ақ үш немесе одан да көп тілге аударуға болатын бөлек машиналық аударма жүйелері бар, бірақ олар қазір уақытта тек эксперименталды. [4]

Машиналық аударма термині екі мағынада түсіндіріледі. Тар мағынадағы машиналық аударма– бұл компьютермен толықтай немесе толығымен жүзеге асатын, бір мәтінді бір табиғи тілден екіншісіне аудару процесі. Бұл үрдістің барысында машинаға сөздік негізі ешбір қосымша нұсқаулармен рәсімделмеген түпнұсқа мәтіні енгізіледі және соңында бастапқы мәтіннің аудармасы болып табылатын басқа тілдегі аударма мәтіні шығады. Сонымен қатар, көп жағдайда енгізілген мәтіннің түрлендірілуі адамның қатысуынсыз жүзеге асады, ал кейде кейінгі редакциялауға рұқсат беріледі. Кең мағынада машиналық аударма дегеніміз– бұл лингвистика, математика, кибернетика ғылымдарының қиылысқан жері және тар мағынада машиналық аударманы жүзеге асыратын жүйелерді құруды өз алдына мақсат еткен ғылыми зерттеу саласы. [5]

Аударма саласын қолданбалы лингвистика ғылымы зерттейді. Қолданбалы лингвистиканың көптеген басқа бөлімдері сияқты аударма да пәнаралық болып табылады – ол тек тіл ғылымымен ғана шектелмейді, сонымен қатар әдебиеттану, когнитивтік ғылымдар,

мәдени антропология және аймақтану зерттеулерімен де байланысты. Осыдан аудармашыларға өз жұмысын тиянақты, әрі нәтижелі, тапсырыс беруші немесе көпшілік қауымға түсінікті етіп орындау, әр түрлі ғылым салаларындағы сәйкес білімдерін талап етуіне байланысты өте күрделі және уақыт жағынан ұзақ үдеріске айналады. Аударма мәнін түсініп, жоғарыда аталған барлық талаптарды орындау аудармашыдан көпжылдық тәжірибе мен күнделікті өз білімін толықтыруды қажет етеді. Машиналық аудармаға келетін болсақ, бастапқыда оның өзіндік ойлау қасиеті жоқ. Демек ол аударма мәнін түсіне алмайды. Сондай-ақ өз білімін қажетті деңгейге дейін жетілдіре алмайды. Машина біздің жағдайымызда аударма процесін жүзеге асыратын компьютер, тек адам енгізген командаларды оқып, оларға негізделген әрекеттер жасай алады. [6]

Әрине аударматанушы ғалымдардың аудармашы алдына қоятын талаптарды компьютерге енгізуге болады. Алайда, машинаның оны дұрыс түсінуі және жүзеге асыруы өткен ғасырда да, бүгін де мүмкін емес. Оның себебі, тілдердің лингвистикалық қана емес, тиесілі халықтарының мәдени, тарихи, тіпті ділдік ерекшеліктерінің айырмашылықтарында жатыр.

Машиналық аударманың ресми пайда болған кезі 1947 жылдың наурыз айы саналады. Дәл сол уақытта Rockefeller Foundation жаратылыстану ғылымдары департаментінің директоры, әрі криптограф маманы Warren Weaver өзінің әріптесі Norbert Wiener-ге сол жылдары шифрді оқу үшін қолданылған электромеханикалық құрылғылар міндеттері мен машиналық аударма міндеттерін алғаш рет салыстырып, хат жолдады. [7]

Машиналық аудармаға мысал:

Орыс тіліндегі эквиваленті:

Крахмал вырабатывается механическим путем из картофеля

Величина угла определяется отношением длины дуги к радиусу

Мы передаем мысли посредством речи

Ағылшын тіліндегі аудармасы:

Starch is produced by mechanical methods from potatoes

Magnitude of angle is determined by the relation of length of arc to radius

We transmit thoughts by means of speech

Қазіргі уақытта ең танымал машиналық аударма жүйелері болып табылады

PROMT бойынша: PROMT 2000/XT

Vista және Advantis ұсынған Retrans Vista;

Сократ – Арсенал компаниясының бағдарламалар жинағы.

PROMT жанұясының жүйелерінде жүйелер жұмыс істей алатын барлық тілдер үшін толықтығы бойынша бірегей морфологиялық сипаттама әзірленді. Онда орыс тіліне арналған 800 флексия түрі бар, неміс және француз тілдері үшін 300-ден астам түрі бар, тіпті флексиялық тілдерге жатпайтын ағылшын тілі үшін де ерекшеленген. флексияның 250-ден астам түрі. Әрбір тілге арналған аяқталулар жиынтығы ағаш құрылымдары ретінде сақталады, бұл сақтаудың тиімді әдісін ғана емес, сонымен қатар тиімді алгоритм-морфологиялық талдау. Сөйлемді талдау мен синтездеудің дәйекті процестерін бөлуді көздейтін қабылданған лингвистикалық тәсілдің орнына жүйелік архитектура аударма процесін процесс ретінде иерархияға негізделген «объектіге бағытталған» ұйыммен бейнелеуге негізделген. өңделген сөйлем компоненттері. Бұл PROMT жүйелерін тұрақты және ашық етті. Сонымен қатар, бұл тәсіл аударманы сипаттау үшін әртүрлі формализмдерді қолдануға мүмкіндік берді әртүрлі деңгейлер. Жүйелер сонымен қатар түрі бойынша кеңейтілген өтпелі желілерге ұқсас желілік грамматикалармен және күрделі предикаттарды талдау үшін кадрлық құрылымдарды толтыру және түрлендіру үшін процедуралық алгоритмдермен жұмыс істейді. Сөздік жазбадағы лексикалық элементті сипаттау іс жүзінде көлемі жағынан шексіз және көптеген әртүрлі белгілерді қамтуы мүмкін жүйелік алгоритмдер құрылымымен тығыз байланысты және антитеза синтаксисі – семантика негізінде емес, құрылымдалады. мәтін компоненттерінің деңгейлері негізінде. Бұл ретте жүйелер толық сипатталмаған сөздік жазбаларымен жұмыс істей алады, яғни маңызды

нүктелингвистикалық материалды ұқыпты өңдеуді талап етуге болмайтын пайдаланушыға сөздіктерді ашу кезінде. Жүйе лексикалық бірліктердің деңгейін, топтар деңгейін, деңгейін көрсетеді жай сөйлемдер және күрделі сөйлемдердің деңгейі. Осы процестердің барлығы синтезделген және тұқым қуалайтын белгілермен алмаса отырып, мәтін бірліктерінің иерархиясына сәйкес иерархиялық түрде байланысты және өзара әрекеттеседі. Алгоритмдердің мұндай орналасуы әртүрлі деңгейдегі алгоритмдерді сипаттаудың әртүрлі формальды әдістерін қолдануға мүмкіндік береді. [8]

Электрондық сөздік дегеніміз, әдетте, қажетті сөздер мен сөз тіркестерін жылдам іздеуге мүмкіндік беретін арнайы кодталған сөздік жазбалары бар компьютерлік деректер қоры. Сөздерді іздеу морфологиялық комбинацияларды (қолдану үлгілері) ескере отырып, сондай-ақ аударма бағытын өзгерту мүмкіндігімен (мысалы, ағылшын-орыс немесе орыс-ағылшын) жүзеге асырылады.

ES мен SMP арасындағы негізгі айырмашылық мынада: ES аудармашыға оның дерекқорына енгізілген ізделетін сөз немесе сөз тіркесі мағыналарының барлық ауқымын береді, бұл адамға ең қолайлы нұсқаны таңдауды қалдырады, ал SMP өзі оған енгізілген алгоритмдер негізінде дерекқордан опцияны таңдайды.

Лингвоэсперанто тілінен аударғанда ABBYY Lingvo сөздіктерінде (LingvoUniversal және LingvoComputer) мақалалар бар «тіл» дегенді білдіреді.

ABBYY Lingvo-да толық мәтінді аудару функциясы жоқ, бірақ алмасу буферінен мәтіндерді сөзбе-сөз аударуға болады. Ағылшын, неміс және француз тілдеріндегі кейбір сөздіктерде сөздердің көпшілігін кәсіби сөйлеушілер – ана тілінде сөйлейтіндер айтады. Бағдарламада жаңа сөздерді есте сақтауға көмектесетін Lingvo Tutor оқу модулі бар. Қолданыстағы 150 кәсіби сөздікке, ABBYY қызметкерлерінің лексикографиялық жұмысының нәтижесіне және беделді қағаз және электронды сөздіктерге қосымша бағдарлама үшін тегін пайдаланушы сөздіктерінің кең базасы бар. Сөздіктер алдын ала тексеріліп, Lingvo лексикографтар қауымдастығының веб-сайтында жалпыға қолжетімді.

ABBYY Lingvo x3 сорттары:

- ABBYY Lingvo x3 еуропалық нұсқасы - орыс тілінен ағылшын, испан, итальян, неміс, португал және француз тілдеріне және керісінше аударуға арналған 130 жалпы лексикалық және тақырыптық сөздіктер.

- ABBYY Lingvo x3 көптілді нұсқасы – орыс тілінен ағылшын, испан, итальян, қытай, латын, неміс, португал, түрік, украин және француз тілдеріне және керісінше аударуға арналған 150 жалпы және тақырыптық сөздік.

Мобильді көптілді сөздік ABBYY Lingvo x3 – смартфондар, коммуникаторлар және PDA үшін сөздік, 38 заманауи толық сөздіктер 8 тілге арналған.

- ABBYY Lingvo x3 ағылшын тіліндегі нұсқасы – 57 жалпы лексикалық және тақырыптық ағылшынша-орысша және орысша-ағылшынша сөздіктер.

Барлық нұсқаларда түсіндірме сөздіктер бар ағылшынша(Оксфорд және Коллинз) және орыс тілінің үлкен түсіндірме сөздігі Ефремова Т.Ф.

Аудармашыға көмектесу үшін жоғарыда сипатталған бағдарламалық құралдардан басқа, қандай да бір бағдарламалық құралды жүктеп алып, орнатуды қажет етпей, онлайн режимінде аударманы іздеуге мүмкіндік беретін арнайы IR бар. IR екі түрге бөлуге болады: сөздіктер және ұқсас онлайн деректер базалары және машиналық аудармашылар.

ABBYY Lingvo интернет-нұсқасын ең танымал онлайн сөздік деп тануға болады. Бұрыннан таныс сөзбе-сөз аудармадан және сөздік жазбаларын ұсынудан басқа, сайт қосымша мүмкіндіктердің кең ауқымын ұсынады:

FineReader Online – кескіндерді, PDF файлдарын немесе құжат фотосуреттерін танытын және оларды келесіге түрлендіретін ыңғайлы онлайн OCR қызметі. қалаған форматтар – Microsoft Word, Excel, TXT, RTF немесе іздеуге болатын PDF

Жазбаша аударма – бұл ABBYY Lingvo өкілдерінің әзірлеуі, ол тұтынушыға шығындарды оңтайландыруға мүмкіндік береді. Аударма түрі және оның құны құжаттың мақсатына, тақырыптық саласына, жобаның көлемі мен мерзіміне байланысты анықталады.

Телефон арқылы жеке оқыту (немесе Интернетте - Skype арқылы)

Параллель мәтіндерді туралауға және Translation Memory дерекқорларын жасауға арналған АБВҮҮ Aligner бағдарламасының онлайн нұсқасы

«Телефондық аударма» қызметі – телеконференция, оған сіз және сіздің әңгімелесушіңізден басқа қашықтан аудармашы қатысады.

Сонымен қатар, сіз Urban Dictionary сияқты ресурсқа назар аудара аласыз. Бұл онлайн-деректер базасы пайдаланушыларды ағылшын сленгінің, астарлы мағынадағы сөз тіркестерінің және ауызекі тілдегі сөз тіркестерінің үнемі өзгеріп отыратын және тез жаңартылатын саласымен таныстыру үшін жасалған.

Қатысты онлайн аудармашылар, МТ бағдарламаларының көпшілігінің Интернет нұсқалары бар екенін атап өту жеткілікті, соның ішінде PROMT. Олар бағдарламалық жасақтамадағы әріптестерімен бірдей мүмкіндіктер жинағын ұсынады. [9]

Қолданылған әдебиеттер:

1. Комиссаров В. Н. (1990). Теория перевода (лингвистические аспекты). – М.: Высшая школа, 253 с
2. Новожилова А.А. (2014). Машинные системы перевода: качество и возможности использования. Вестник Волгоградского государственного университета. Сер. 2, Языкознание, № 3. 67-73с
3. Wikipedia – онлайн энциклопедия [Электрондық ресурс].
4. Воронович В.В. (2013). Машинный перевод (курс лекций). – Минск, 39 с
5. Воронович В.В. (2013). Машинный перевод (курс лекций). – Минск, 39 с
6. Дубровина Е. В. (2014). Основные проблемы машинного перевода. Актуальные проблемы авиации и космонавтики. 2014. 238-240 с
7. Филинов Е.Н. История машинного перевода.- Виртуальный компьютерный музей. <http://www.computer-museum.ru/histsoft/histmt.htm>
8. PROMT компаниясы мәтінінің онлайн аудармашысы [Электрондық ресурс]
9. АБВҮҮ Lingvo онлайн сөздігі [Электрондық ресурс]

UDC 81-25

Shynybek Aida Yermekkyzy
Student of the Department of Social,
Humanitarian and Language Disciplines at “Turan-Astana” University
Nur-Sultan, Kazakhstan
Zhussupova Meruyert Bazarovna
Student of the Department of Social,

DIFFERENCE BETWEEN THE US AND BRITISH DIALECTS

Abstract. The article discusses the similarities and differences between the American and British versions of English through a comparative analysis.

Keywords. dialect, language system, Americanism, phonetics, grammar, spelling.

Аннотация. Салыстырмалы талдауға негізделген мақалада ағылшын тілінің американдық және британдық нұсқаларының ұқсастықтары мен айырмашылықтары талқыланады.

Түйінді сөздер. Диалект, тіл жүйесі, американизм, фонетика, грамматика.

Abstract. The article discusses the similarities and differences between the American and British versions of English through a comparative analysis.

Keywords. Dialect, language system, Americanism, phonetics, grammar, spelling.

Dialects of English language are a collection of dialects that developed in the British Isles as a result of the expansion of the British Empire and after World War II, the influence of the United States around the globe. The number of dialects, English-based creoles and pidgins are quite large. The English language does not have a central body coordinating its development. The two most common standardized dialects of English are Southern British (Royal) English and Midwestern American (General American) English. In addition to these, there are other regional varieties of English which in turn include many sub-dialects and dialects, such as Welsh, Cockney, Scouse and Geordie in the UK; Newfoundland English in Canada or African American and Southern American English in the USA. It should be noted from the outset that any language is a living system that like a person evolves and develops in some aspects and is susceptible to recession in others.

At this point there are diametrically opposed points of view on this issue. For example, proponents of the American version of English claim that it is more common, modern, simple and convenient. Opponents consider this position to be wrong if only because such a transformation of the literary British language is unacceptable and is a distortion, degradation of the language system. Of course, in addition to the division into British and American variants, English, like most other language systems has its own regional differences - this is especially noticeable in the southern United States. That is the speech of the average New Yorker although not radically still differs in accent from the southerner since the population of large US cities mainly speaks the so-called Common American. Naturally it is quite difficult to determine belonging to a particular region in writing but oral speech “reveals all the cards”. It should be noted that there are also Canadian and Australian versions of English - but in this article we will not focus on them since the analysis of similarities and differences between the American and British versions was originally chosen as the topic. The fact is that in the United States there is still no single state language enshrined in the constitution, English, in fact, is not a state language. It so happened that the United States is a union of independent states therefore each state has the right to determine its own official language on its territory. As a result only 28 states out of 50 have established English as the official language and in the state of Hawaii, English and Hawaiian are the state languages. This means that all documentation must be published in all languages common in a particular individual state, even if it is Indian. There are organizations promoting the idea of fixing English as a single state language and proposing to amend the Constitution on this issue, but in fact not a single amendment passed since all of them were recognized as anti-democratic and restricting individual freedom.

It goes without saying that in order to understand the problematic of this issue it is necessary to consider it from a historical point of view. English language was originally brought to North America as well as to other areas of its distribution by British colonists in the 17th - 18th centuries. Moving a little away from history it is worth noting that the language is divided into three types:

1. Conservative English ("conservative" - the language of the royal family and parliament);
2. Standard ("received pronunciation");
3. Advanced English ("advanced" modern) is the most unstable, it is he who actively absorbs elements of other languages is more prone to simplification.

We have considered step by step all the levels at which all kinds of reorganizations of the language system take place.

1. Phonetic level - pronunciation, accent, articulation method. In principle the terms pronunciation, accent and articulation are close: pronunciation is based on articulation. Articulation in phonetics, the totality of the work of separate pronunciation organs in the formation of speech sounds. All active pronunciation organs take part in the pronunciation of any sound of speech. The accent, accordingly, is differentiated according to ethnic, historical and territorial principles and is a characteristic phonological feature of the speech of a person speaking a foreign language, therefore, only migrants have it which means that it is not worth dwelling on the accent since this is not implied by the subject of this article. Thus, it is logical to consider this point on concrete examples.

One of the features of American English is flapping - the pronunciation of sounds [t] (and [d]) between two vowels which is perceived by speakers as a sound [d]. By the way, this phenomenon over time captures an increasing part of the language. In words such as tune and Tuesday, the [j] sound disappears which affects both varieties of English. As a result, the words sound like toon and Toosdi while in British they sound like choon and Choosdi. As for the [r] sound, Americans do not muffle it so much, so their speech seems more rude. If we talk about intonation in sentences then the British have many intonation patterns while the Americans have two descending and even.

With regard to other features of the American version of the English language here it is necessary to separately describe such a phenomenon as Americanisms - words that appeared in the States, different in phonetics, lexical meaning and spelling. It should be noted that such expressions for the most part do not have equivalents. For example: squaw man - a white American married to an Indian woman.

In addition, differences appear in the use of tenses: when talking about an action that took place in the past and has a result in the present, Present Perfect is used: I've lost my pen. Have you seen it? - I lost my pen. Have you seen her? - this is how the proposal is built according to the British version. But in American terms, along with Present Perfect, you can use Past Simple: I lost my pen. Did you see it? - I lost my pen. Have you seen her? Another example: British English is We needn't hurry. - We don't need to rush. Or We don't need to hurry. - We don't need to rush. And in American - they only say don't need to: We don't need to hurry. - We don't need to rush. British verbs with nouns such as government, team, family can be plural and singular: The team is playing well. - The team is playing well (at the moment). In American English, they usually take the singular form: The team is playing well. - The team is playing well (at the moment).

Spelling in English

Who says American English V/S British English, above all says spelling transformations. We will list below the key changes to remember in order to be able to identify these two English.

OUR/OR

One of the most common changes is when words in *-our* in British English change to *-or* in American English.

See some examples below of the variation of *-our* (British English) and *-or* (American English)

favourite - favorite
colour - color
favour - favor

flavor - flavor
honour - honor
behaviour - behavior

SE/ZE

While in British English, some verbs end in -SE, in American English, it is -ZE that is in the spotlight. To illustrate this, here are some examples of the variation from British English to American English:

analyse - analyze

criticize - criticize

memorise - memorize

apologise - apologize

organise - organize

realise - realize

SA/ZA

A third example with words in -SA (American English) changing to -ZA (American English) as follows:

Memorisation - memorization

Colonisation - colonization

Realisation - realization

Generalization - generalization

Organisation – organization

Civilisation – civilization

Summing up this article a certain variability of the English language manifested through the formation of dialects, in our case, the American and British variants of the English language. The reason is, first of all, the historical background, the functioning of the language system in various fields of knowledge in different territories. Naturally all this manifests itself at every level of the language - phonetic, grammatical and each dialect and variant acquires its own characteristic features and properties.

List of references:

1. Бондарчук Г.Г, Бурая Е.А. Основные различия между британским и американским английским. – Флинта наука, 2008г.
2. Бурая Е.А. "Фонетика современного английского языка". - М.: Издательский центр "Академия", 2006.
3. Касымова Г. М. Формирование коммуникативной компетентности будущих переводчиков в условиях многоаспектной деятельности. – Автореф. дис...д-ра пед. наук. – Алматы, 2009. – 41 с

УДК338

Коршунов Александр Александрович
студент 2 курса, специальность «Менеджмент»
«Государственный университет по землеустройству»,
г. Москва, Российская Федерация
E-mail: sashakorshnov3@gmail.com

Таранова Ирина Викторовна
руководитель, д. э. н., профессор
ФГБОУ ВО «Государственный университет по землеустройству»,
г. Москва, Российская Федерация
E-mail: taranovairina@yandex.ru

РЕСЕЙ ЭКОНОМИКАСЫНДАҒЫ ТҰК РӨЛІНІҢ ЭВОЛЮЦИЯСЫ
ЭВОЛЮЦИЯ РОЛИ ТНК НА ПРИМЕРЕ РОССИЙСКОЙ ЭКОНОМИКИ
THE EVOLUTION OF THE ROLE OF TNCs ON THE EXAMPLE OF THE
RUSSIAN ECONOMY

Аннотация. Жұмыста әлемдік экономиканың негізгі компоненттерінің бірі ретінде трансұлттық корпорация ұғымы ұсынылған. Оның оң және теріс жақтары. Ресейдің мысалында шетелдік ТҰК-ның оның экономикасына және тұтастай дамуына әсері, сондай-ақ одан туындайтын ел экономикасы үшін салдары қарастырылады.

Түйін сөздер. Әлемдік экономика, трансұлттық корпорациялар, ТҰК.

Аннотация. В работе представлено понятие транснациональной корпорации, как одной из главных составляющих мировой экономики. Её положительные и негативные стороны. На примере России будет рассмотрено влияние зарубежных ТНК на её экономику и развитие в целом, а также вытекающие из этого последствия для экономики страны.

Ключевые слова. Мировая экономика, транснациональные корпорации, ТНК.

Annotation. The paper presents the concept of a transnational corporation as one of the main components of the world economy. Its positive and negative sides. On the example of Russia, the influence of foreign TNCs on its economy and development in general, as well as the resulting consequences for the country's economy, will be considered.

Keywords. World economy, transnational corporations, TNCs, market, development

В наше время современная мировая экономика может быть охарактеризована процессом транснационализации. Но что же определяет процесс транснационализации, является его движущей силой? Транснациональные корпорации! Уже ни одно десятилетие в мире можно наблюдать увеличение численности и значимости роли ТНК. Рост роли ТНК в сфере регулирования полномочий на интеллектуальную собственность может свидетельствовать о том, что транснациональные корпорации занимают главенствующее место в процессе глобализации инвестиционной активности. Становятся её движущей силой. Тесно связанная с процессом глобализации транснационализация экономики вывели мировое хозяйство на совершенно новый, качественный уровень.

Хозяйственные объединения, которые состоят из двух частей – родительской – головной компании, целью которой является осуществление контроля в отношении деятельности предприятий, которые в неё входят. И филиалов по всему миру. Осуществление контроля происходит путём владения доли.

Мировая экономика – является сложной системой, цель которой – объединить между собой больше 200 стран и территорий. За последнюю четверть века в мировой экономике произошли глобальные изменения. Изменению подвергся как экономический облик мировой экономики, так и мировоззрение и ценности отдельной её составляющей – потребителей. Мировая социалистическая система рухнула. Изменился состав развитых стран. Современную мировую экономику можно охарактеризовать, как целостную систему, которая объединена глобальными структурами производства и сбыта, системой финансов и масштабной информационной сетью. Таким образом ТНК оказывают колоссальное влияние на мировую экономику. Расширяют географические рамки кооперационных связей, которые

позволяют объединить между собой научные, производственные структуры и структуры сбыта разных стран в одно крупное, международное образование.

ТНК во многом могут определить динамику развития рынка, его структуру. Под влиянием транснациональных корпораций произошли глубокие изменения в отраслевой структуре экономики. ТНК имеют весьма внушительную историю – так уже в прошлом веке, в 1939 году, в мире их число достигло 300. На тот момент к числу ТНК относились те фирмы, чей годовой оборот превышал 100 миллионов долларов, а филиалы присутствовали минимум в 6 странах мира.

Положительным результатом её деятельности для страны выступает ускоренное развитие социально-экономической сферы. ТНК во многом способствуют развитию – эффективному использованию капитала, который не всегда способен найти достаточно прибыльное применение внутри страны. За счёт постоянного совершенствования и капиталовложения, ТНК создают новые рабочие места и обеспечивают, по сравнению со среднестатистическим уровнем, более высокую зарплату в стране, в которой располагаются. ТНК способствует развитию и появлению новых технологий, стандартов, возникновению более эффективных форм организации производственных процессов.

Транснациональные корпорации являются одним из самых важных элементов, отвечающих за развитие мировой экономики и международных экономических отношений. В последние десятилетия им уделяется большое внимание. Сегодня в мировой экономике нет ни одного важного процесса, который происходил бы без участия транснациональных корпораций. Они являются главной, движущей силой, которая способна сформировать современный и будущий образ мира, прямо и косвенно участвуют в глобальном политическом процессе и политических процессах в разных странах.

ТНК оказывают непосредственное влияние как на международный рынок товаров и услуг, так и на социально-экономическое развитие отдельных стран, включая Российскую Федерацию. Поэтому необходимо разработать методологию анализа и оценки влияния ТНК на экономическое развитие страны и своевременно принимать меры по регулированию их деятельности. Несмотря на позитивные стороны, ТНК всё ещё остаются и являются источником негативных последствий – проблем. Проблема транснациональных корпораций заключается в том, что они негативно влияют на национальные экономики практически всех стран мира. Они постепенно поглощают малые и средние предприятия, в том числе государственные предприятия этой страны, покупая их активы и имущество. Фактически процесс слияний и поглощений небольших организаций более крупными нарушает суверенитет государства и разрушает его экономику. Стоит отметить и те случаи, когда в стремлении овладеть рынком, скупают местные предприятия с целью прекращения их работы. Особо широко этому подвержены предприятия в слаборазвитых и среднеразвитых странах.

Транснациональные корпорации стремятся контролировать все отрасли экономики конкретного государства, не оставляя никаких возможностей для бизнеса для малого бизнеса. Предприниматели просто вынуждены уходить с рынка из-за неспособности конкурировать с крупными компаниями.

Стремление занять все позиции на внутренних рынках во всех странах мира может привести к тотальному контролю и управлению глобальной экономикой со стороны нескольких крупных транснациональных компаний, руководители которых уже тесно сотрудничают как между собой, так и среди политических элит многих стран. В результате может оказаться, что все финансы и бизнес могут оказаться в руках определенного круга.

К нашему сожалению, российская экономика длительный период времени не являлась исключением. Устойчивый рост и повышение экономики напрямую был связан и зависел от количества ТНК, присутствующих на российском рынке.

Длительное время российская экономика была подвержена влиянию и контролю транснациональных корпораций. Правильным выходом из сложившейся ситуации был бы

отказ от товаров и услуг, предоставляемых этими компаниями, вплоть до государственного запрета на их деятельность в России.

Свою деятельность в России иностранные ТНК стали широко развивать в 90-е годы. Тяжёлое положение, вызванное распадом СССР. На тот момент стране казалось выгодно поднять своё экономическое положение за счёт политики привлечения иностранного капитала.

В попытке привлечь иностранный капитал, Россия шла на огромные уступки, создавая благоприятные условия. Администрация Новгородской области, к примеру, освободила иностранных инвесторов от всех видов налогов. Помимо этого на законодательном уровне в Российской Федерации были предусмотрены меры с целью привлечения иностранных инвестиций. В частности им предоставлялся национальный режим, то есть правовые нормы для ТНК не могли быть менее благоприятными, нежели для отечественных компаний, они равны. Таким образом, к концу 1990-х годов 50% продукции региона производилось за счёт иностранного капитала, а Россия являлась одной из наиболее привлекательных точек для размещения. Но деятельность иностранных транснациональных корпораций в России размещалась крайне неравномерно. Особо привлекательными точками для размещения в географическом плане прежде всего стали регионы с развитой инфраструктурой – такие, как Москва и Санкт-Петербург, где в основном и сосредоточилось основное количество иностранных компаний. А также относительно небольшое количество предприятий с иностранным капиталом предпочитает базироваться в Тюменской и Магаданской областях, Приморском крае - регионах, в которых преобладает экспортоориентированная добывающая промышленность.

Помимо этого западноевропейские ТНК размещают свой капитал в Москве и Северо-Западном регионе, в то время как американские и японские транснациональные корпорации расширяют своё присутствие в центральном регионе, на Урале, в Сибири и на Дальнем Востоке. Широко известная швейцарская компания по производству продуктов питания – Nestle использует ускоренную покупку контрольного пакета акций кондитерских фабрик на российском рынке, а именно, в 1995 году контрольного пакета акций национальной кондитерской фабрики "Россия". Налоговые отчисления за деятельность такого гиганта, как McDonalds, на российском рынке только в 2013 году принесли в бюджет более 250 миллиардов долларов. Немаловажным стоит отметить и то, что иностранные инвестиции в России не подлежат национализации и конфискации.

Как мы можем наблюдать прямо сейчас, поглощение рынка иностранными ТНК в прошлом, привело к отсутствию и нехватки товаров в настоящем.

В связи с последними политическими событиями, кульминацией которых стали санкции со стороны большинства иностранных ТНК в отношении России, привели к безусловному оказанию давление на её экономику. Всё это оттого, что на протяжении многих лет проходила тотальная, жёсткая монополизация рынка, с целью вытеснения с него местных, российских производителей – конкурентов.

Но быть может, что не делается, то к лучшему. И эти события способны стать толчком к успеху – развитию тех отраслевых сфер, в которых отечественные предприятия даже и не стремились затмить зарубежных конкурентов. Предприятия – от сельского хозяйства до научно-информационной сферы деятельности, на мой взгляд, напротив, имеют все предпосылки для благоприятного развития и расширения за счёт сложившейся экономической и политической ситуации в мире. Отсутствие или снижение конкуренции на протяжении, как минимум, до конца года, можно использовать с пользой – построить новые научные лаборатории, создать более современные системы выращивания и так далее. Если раньше практически невозможен был факт достижения таких объёмов производства, то теперь у российских предприятий появилась возможность расширить, занять большую долю рынка.

Кроме того, одним не маловажным фактором выступает ещё то, что правительство РФ, безусловно, нацелено на успех и заинтересовано в положительном продвижении

отечественных производителей, поскольку для основной части населения нашей многонациональной страны, это будет означать, что курс политики Российской Федерации выбран верно и страна развивается в собственном, уникальном, отличном от западных канонов, направлении. Которое безусловно будет создано на основании учёта наших ценностей и традиций.

Список использованной литературы:

1. Бауман, З. И., Глобализация. Последствия для человечества и общества // Мировая экономика, 2014. №10. 51 с.
2. Васильев А. И., Эволюция сущностных основ ТНК // Проблемы и перспективы макрорегулирования в условиях открытой экономики: сб. науч. тр. – Иркутск: Изд-во БГУЭП, 2015. Ч. 1. 14 с.
3. Ганюшкина, Е. Б., Влияние глобализации на формирование международного экономического права // Международное право и международные организации / International Law and International Organizations, 2014. № 4. 465-475 с.
4. Губайдуллина Ф. С., Крупные транснациональные корпорации на новых рынках // ЭКО. 2016. № 3. 20-33 с.
5. Лучко М. Л., Конкурентные стратегии ТНК: стратегические альянсы, слияния и поглощения // Вестник Московского университета, 2017. № 1. 31-56 с.

УДК 326

Айсабаева Мадина Адлетқызы
студентка 2 курса
университета «Туран-Астана»

СТОИЦИЗМ В СОВРЕМЕННЫХ РЕАЛИЯХ

ҚАЗІРГІ ШЫНДЫҚТАҒЫ СТОИЦИЗМ

STOICISM IN MODERN REALITIES

Аннотация. В данной статье проводится анализ античного стоицизма как одного из практических течений эллинистической мысли. Были изучены такие представители стоицизма как: Философ Паназций, Луций Анней Сенека, Эпиктет, Марк Аврелий и др. Цель данной статьи – вернуть стоицизму его законное место как инструменту для достижения самоконтроля, настойчивости и мудрости.

Ключевые слова. Стоицизм, стоики, философ, современный стоицизм, проблема.

Аннотация. Бұл мақалада ежелгі стоицизмге эллиндік ойдың практикалық ағымдарының бірі ретінде талдау жасалады. Стоицизмнің философы Панетиус, Люсиус Анней Сенека, Эпиктетус, Маркус Аврелий және т.б. сияқты өкілдері зерттелді. осы мақаланың мақсаты – стоицизмге өзін-өзі бақылау, табандылық пен даналыққа жетудің құралы ретінде өзінің заңды орнын қайтару.

Түйінді сөздер. Стоицизм, стоиктер, философ, қазіргі стоицизм, проблема.

Annotation. This article analyzes ancient Stoicism as one of the practical currents of Hellenistic thought. Such representatives of Stoicism as the philosopher Panetius, Lucius Annaeus Seneca, Epictetus, Marcus Aurelius, etc. were studied. The purpose of this article is to return stoicism to its rightful place as a tool for achieving self-control, perseverance and wisdom.

Keywords. Stoicism, stoics, philosopher, modern stoicism, problem.

Стоицизм – это одно из древнейших философских учений об добродетели. Стоицизм учит каждого человека порядку, нравственности и ответственности.

Название стоицизм происходит от греческого слова «стоа» и означает «портик». Это было место, где встречались Зенон и его ученики.

Философия стоицизма утверждает, что человеческое счастье зависит от представлений о мире, а не в самом мире. Стоицизм твердит о том, что мы не контролируем иное явление, находящееся за пределами нашего обоснованного выбора. Обоснованный выбор – наша способность осмысленно оценивать внешние события, осознанно реагировать на них.

В современном мире огромное количество контрастов между жизнями людей. Кто-то нервничает, другой сейчас пытается справиться с агрессией. Некоторые же сильно влюблены, успешны и т.д. Здесь современный стоицизм предлагает решить главную задачу: решить для себя, что из внешнего я могу контролировать, что зависит от меня? Наиболее важным в стоической философии – разделить то, на что мы можем повлиять, на что нет.

Изначально стоицизм был всеобъемлющей философией, которая включала в себя не только этику, но и метафизику, естественные науки и специфические подходы к логике и эпистемологии (теории познания). Эти аспекты философии обеспечивали стоиков необходимыми знаниями и глубоким пониманием вопроса, который интересовал их больше всех остальных: как жить правильно? А сделать это, как считали стоики, можно только при условии глубокого понимания природы мира (метафизика), того, как он функционирует (естественные науки), и способов его познания (эпистемология).

Однако многие из представлений, развитых древними стоиками, сегодня уступают место новым, введенным современной наукой и философией. Например, как объясняет в своей книге «Путеводитель по хорошей жизни» (A Guide to the Good Life) профессор философии Университета Райта в Дейтоне (штат Огайо) Уильям Ирвин, стоики проводили слишком строгую дихотомию между тем, что находится под нашим контролем и что нет. Но кроме наших собственных мыслей и взглядов есть еще множество вещей, на которые мы можем и в зависимости от обстоятельств должны оказывать влияние, – вплоть до осознания того, что больше не в силах что-либо сделать. Надо сказать, что стоики были чрезмерно оптимистичны по поводу степени контроля людей над собственными мыслями. Современная когнитивная наука неоднократно доказала, как часто мы становимся жертвами своих предубеждений и заблуждений.

В русском языке слово «стойк» означает «стоять». Такая ассоциация показывает, что «стойк» это тот, кто «стоит» до конца перед своим долгом. Точной даты основания стоицизма нет, но ею принято считать IV век до н. э. Родоначальником учения является философ Зенон Китайский, который был учителем и поведывал всем желающим людям о своих размышлениях и новых открытиях в учениях философии. К сожалению, нельзя точно сказать, что именно Зенон рассказывал своим слушателям, так как сочинений до нашего времени дошло очень небольшое количество. Из-за этого ученые исследуют стоицизм как единое целое, ведь невозможно определить, где сочинения Зенона Китайского.

Из того, что удалось распознать как сочинения Зенона можно сказать, что философ впервые ввел разделение философского учения на три части и разделил их по местам. На первое место он определял логику, второе – физику и на третье – этику.

Учение ранних греческих стоиков определяла своей целью найти ответ на вопрос о смысле и цели в жизни. Зенон учил, что главной целью человека является жизнь «согласная с природой». Философ пояснил, что жить «согласно с природой» это означает жить согласно с добродетелью, т.е. сама природа ведет нас к добродетели.

Философ Панаэций, считавшийся представителем Средней Стои, перенес стоицизм из Родоса в Рим (ок. 185-110 гг. до н.э.). Здесь стоицизм прижился и Рим стал для него второй родиной.

Одними из главных теоретиков были Сенека, Эпиктет и Марк Аврелий.

Луций Анней Сенека – это пример расхождения образа жизни и мировоззрения. Он проповедовал бедность, когда в свое время старался обогатиться всеми возможными

способами. Сенека осознавал это и оправдывался. В трактате «о счастливой жизни» Луций писал, что он говорит и пишет о добродетели, но не о себе, когда упрекал за пороки, то он имел в виду и свои собственные тоже.

Сенека ставил личный образ жизни в пример тому, что это важнее его учений. Как он заявлял Платон и Аристотель больше познаний взяли из нравов Сократа, чем из его слов, так и Клеанф, греческий философ, стал продолжением Зенона, так как жил вместе с ним, а не из-за его лекций.

Большое внимание Сенека выделял вопросу самоубийства. Луций говорил, что если тело не годится ради своей службы, то почему бы не вывести душу на волю и это вернее совершать раньше должного, чтобы в необходимый срок не оказаться бессильным это сделать.

Сенека был одинок, следовательно, главное, чему сможет научить его философия – это искусству являться другом самому себе. Как-никак для философа дружба представлялась внутренним миром и гармонией внутри человека.

Философ Эпиктет родился рабом и большую часть взрослой жизни им являлся. У него не было человеческого имени, а только прозвище Эпиктет, которое означало «приобретенный».

Главным тезисом философа было то, что существующий порядок вещей не изменим, но можно поменять свое отношение к нему.

Главная мысль Эпиктета – логика должна служить физике и этике. Логика помогает избежать ошибок, понять, что такое доказательство, помогает отличить истину от заблуждения.

Эпиктет является философом-рационалистом. Он считает, что истинная сущность человека заключается в его разуме. Человек – это существо, имеющее свободы мыслей и воли. Как утверждал философ отнять у человека то и другое невозможно.

Марк Аврелий был императором во времена Ранней Римской Империи. Видения Марка Аврелия противоречиво, так как сочетает в себе ненависть жизни и проповеди о том, что необходимо быть активным и правым государственным деятелем. Он остро испытывал течение времени, стремительность жизни и смертность человека. Для него самое главное в жизни – это справедливость, истина, мудрость и мужество. Философ отмечал, что идеал человека — это существо, храброе и преданное интересам государства, т.е. римлянин.

Стоики считали весь мир единым государством, поэтому себя они считали гражданами мира, т.е. космополиты.

В самом начале существования христианство не везде было распространено. Долгое время люди не могли отвернуться от традиций своих предков и поэтому сливались с христианством. Подобная установка имела свое развитие и в Риме. Распространение стоицизма со своим верованием в целостность с природой начало изменять свои убеждения под воздействием новоиспеченной религии. На протяжении большого периода римляне отказывались признавать христианство. В ходе большого времени основы мировоззренческих учений начали друг друга дополнять.

Христианство, прибывая новой религией в то время, нуждалось в основах. Отчего сейчас возможно четко обнаружить взаимосвязь христианства и стоицизма. Так в обоих учениях говорят о том, что нельзя предаваться страху и злу. Эти учения о знаниях и доброте.

Современный стоицизм возник в конце 20 века и ориентирован на возобновление практики стоицизма. Он возник в ходе всплеска интереса к этике добродетели. В основном современный стоицизм основывается на опубликованные научные работы по античному стоицизму.

Современный западный стоицизм в главную идею ставит философию как образ жизни и преподносит как философию, помогающую справиться со сложностями повседневной жизни.

Современный стоицизм сильно различается от античного. Самое основное и очевидное различие — это отношение к деньгам и власти.

Философ Зенон Китайский был воспитанником Кратета Фиванского. Для них господство и роскошь отвлекают от пути добродетели. Так последователи Кратета должны были отвернуться от богатств и власти и жизнь как Кратет Фиванский со своей супругой философом Гиппархия в добровольной простоте.

Изначально Зенон был богатым купцом, но потерял все свое состояние в кораблекрушении. Это событие стало переломным моментом в его жизни и тогда он встретил Кратета Фиванского, после чего решил оставить свою прежнюю жизнь и жить проще.

Современный стоицизм взял идею о том, что богатство является значимым объектом для богатства. Так, Райан Холидэй, самый известный сторонник современного стоицизма и успешный медиа-стратег, считает, что стоицизм является неким лайфхаком для достижения успешности в разных областях. Райан использовал современных миллиардеров, таких как Билл Гейтс, Уоррен Баффетт и Джефф Безо, как пример стоического образа жизни, который приведет вас к богатству.

Также Холидэй использует историю Зенона интерпретировав под себя. Он рассказывает, что кораблекрушение Зенона было «выгодным» в материальном смысле, когда на самом деле оно было «выгодно» в душевном плане, в улучшении его моральных и личностных качеств.

Из сходств можно обозначить отношение к нищете. В античном стоицизме считали, что люди должны быть счастливы обладая тем, чем обладать. Такое мнение разделяют многие современные стойки.

Самой главной проблемой стоицизма является то, что он учит как иметь дело с проблемами, а не находить им решений. Можно даже сказать, что взгляд стоицизма на мир имеет тенденцию препятствовать идее решения проблем. Так стоицизм может помочь в решении проблем с которыми нельзя ничего сделать, но для решаемых проблем стоицизм не только бесполезен, но еще и вреден.

Подводя итог можно сказать, что современный стоицизм имеет большие отличия с античным стоицизмом. В настоящее время стоицизм является некой вещью для достижения своих целей, а не как полноценным философским учением.

Список использованной литературы:

1. URL:<http://filosof.historic.ru/>
2. URL:<https://ru.wikipedia.org>
3. URL:<http://philosophy.wideworld.ru/>

СЛАЙДТЫҚ ПРЕЗЕНТАЦИЯНЫҢ КІЛТТІК НЕГІЗДЕРІ

ОСНОВНЫЕ ПРИНЦИПЫ ПРЕЗЕНТАЦИИ СЛАЙДОВ

BASIC PRINCIPLES OF SLIDE PRESENTATION

Аннотация. Мақалада слайдтық презентацияның кілттік негіздері қарастырылған. Сонымен қатар, презентацияны құрудың негізгі принциптері, бағдарламаларда презентация құрудың жолдары да қамтылған.

Түйінді сөздер. Презентация, слайд, кілт, бағдарлама, мультимедиа

Аннотация. В статье рассматриваются ключевые основы слайдовой презентации. Также представлены основные принципы создания презентации, способы создания презентации в программе.

Ключевые слова. Презентация, слайд, ключ, программа, мультимедиа

Abstract. The article discusses the key fundamentals of a slide presentation. Also presented are the basic principles of creating a presentation, ways to create a presentation in the program.

Keywords. Presentation, slide, key, program, multimedia

Жақсы жобаланған Flash презентациясы Microsoft Power Point инкубаторында дүниеге келген үлгі өнімдерінің арасында ерекше болады. Мұндай жағдайды елестетіп көріңіз. Сіз өзіңіз үшін маңызды кездесуге келесіз: сіздің алдыңызда сөйлеген адам өз презентациясын сіз сияқты шаблоннан жасады. Әрине, бұл сіз үшін жағымсыз және моралды мүлдем арттырмайды. Егер сіз Flash көмегімен презентация жасасаңыз, кез келген оқиғада өзіңізді сенімді сезінесіз. Қазір, шынында да, бұрынғыдай, әркім түпнұсқа, ерекше, танымал болып көрінуге тырысады. Бұл бағдарламада Macromedia Flash сіздің сенімді көмекшіңіз болады. Онда сіз музыкаға, анимацияға және тінтуірдің әрекеттеріне қосымша реакцияларға тапсырыс бере аласыз, стильді бірегей дизайнды жасай аласыз және т.б.

Презентацияны құрудың негізгі принциптері:

1. Сіздің презентацияңыздың берік, аяқталған көрінісі болуы өте маңызды. Сөйлеуіңізді дәл толықтыратын слайдтардың құрылымы мен реттілігі туралы ойланыңыз. Есіңізде болсын, сан әрқашан сапаны анықтамайды.

2. Құрылымды жасағаннан кейін презентацияның барлық слайд беттері үшін жалпы дизайн элементтерін әзірлеу бойынша жұмыс жасау керек.

3. Содан кейін мазмұнды толтыруға көшу керек - жеке слайдтарды әзірлеу және Action Script көмегімен тінтуірдің әрекеттеріне реакцияларды бағдарламалау.

4. Соңында презентацияның жеке элементтерін музыкалық сүйемелдеумен толықтыру қажет. Бірақ оны асыра алмаңыз, ол көмектесуі керек екенін есте сақтап, сіздің жұмысыңызға кедергі жасамауы тиіс.

Тестілеуге ерекше назар аудару керек. Жақсы қалыптасқан үлгілермен емес, шығармашылық қызметтердің тірі нәтижесімен айналысу керектігін ұмытпау керек.

- Көрермендерді презентацияңызға қызықтыруға көмектесетін тағы бірнеше кеңестер берілген.

- Мәтіні бар тығыз толтырылған беттерден аулақ болу - сізде оқу сабағы емес, презентация болып жатыр, сондықтан сөздердің орнына иллюстрацияны немесе көрнекі диаграмманы немесе диаграмманы орналастырған дұрыс.

- Суреттерді түсіндіретін мәтіннен толығымен бас тартуға болмайды, өйткені күрделі диаграммалар мен графиктердің шамадан тыс санынан аам тез шаршайды.

- Жұмысты көптеген әсерлі әсерлермен шамадан тыс жүктемеу қажет, барлығын талғаммен, пропорция сезімімен және презентацияның негізгі идеясына сәйкес жасау керек. Шамадан тыс әртүрлілік тітіркендіреді, ал олардың көз алдында бейберекет жыпылықтауды дәрменсіз қадағалауға мәжбүр болған аудитория оларға не түсіндіргіңіз келетінін түсінбейді.

Flash бағдарламасында презентация құру жолдары. Презентация жасаудың екі жолы бар.

1-әдіс. Стандартты Flash презентациясын негізге алыңыз. Мұны істеу үшін мәзірді пайдаланып үлгі файлын ашыңыз Файл - Жаңа (Файл-Жаңа), тілқатысу терезесіндегі қойындыны таңдаңыз. Үлгілер және құсбелгіні қойыңыз. Презентациялар (викторина) (Презентациялар), содан кейін стандартты үлгілердің біріне артықшылық беріңіз.

2-әдіс. Нөлден бастап өз презентацияңызды жасаңыз. Біз ең қызықты және презентация жасауға мүмкіндік беретін екінші жолмен жүреміз.

Презентация жасау.

1. Жаңа құжат жасаңыз.
2. Оның қасиеттерін орнатыңыз. Мұны істеу үшін панельде Қасиеттер келесі опцияларды көрсетіңіз: Кадр жиілігі - 15 кадр/с (әдепкі - 12), фон түсін таңдаңыз. «Фон» ретінде қызмет ететін бірінші (төменгі) қабат барлық слайд тізбегіне ортақ дизайнға ие болады.

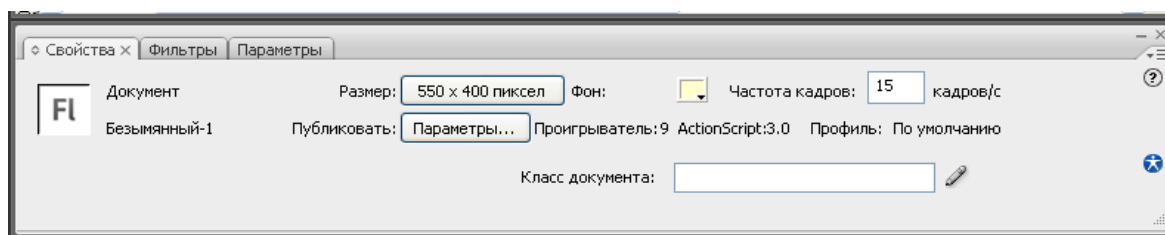

1. Сізге жұмыс істеуді ыңғайлы ету үшін сызғыштарды қосыңыз. Көрініс - Сызғыштар (Көрініс - Сызғыштар) және тор Көрініс - Тор - Торды көрсету (Көру - Тор - Торды көрсету). Бұл элементтер объектілерді жұмыс алаңында дәл орналастыру үшін қажет.

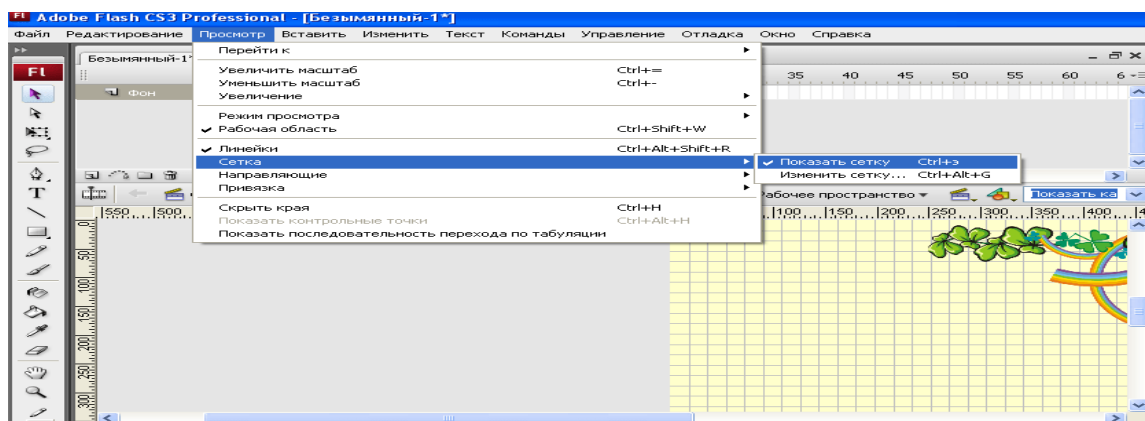

1. Жаңа қабат қосыңыз және Мәтіндік құралсөздерді жаз «Жаз». Бұл болашақта түйме болады.
2. Қосымша қабаттарды қосыңыз және оларға түймелеріңіздің атын жазыңыз.
3. Сахнадағы мәтін бірден емес, біртіндеп пайда болуын қадағалаңыз. Ол үшін мәтінді таңбаға түрлендіру керек. Екінші қабаттың бірінші негізгі кадрында тұрған (Жаз) мәтінді бөлектеп, түймесін басыңыз F8.

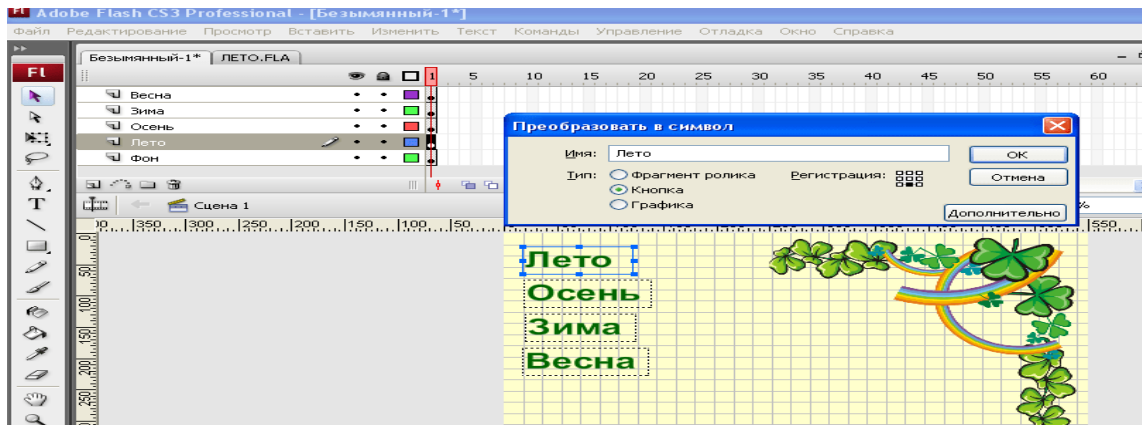

1. Аралық қозғалыс жасаңыз.

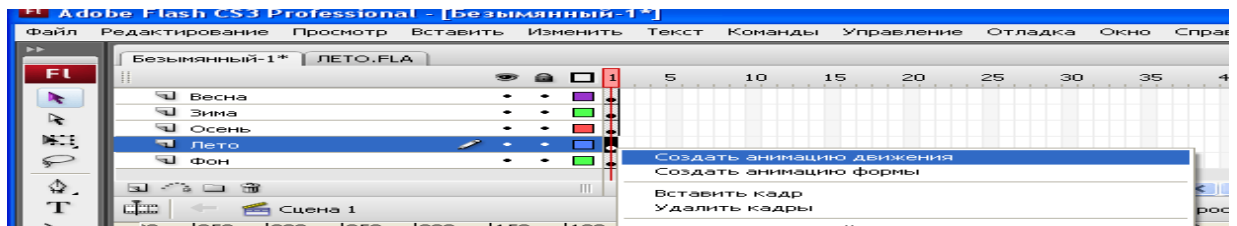

2. 15 жақтауды таңдап, пернетақтаға түрлендіру (F6). 1 негізгі кадрға артқа оралыңыз, бөлектеніз Таңба Кіріспе және Сипаттар тақтасында таңдаңыз Түс (Түс) - Альфа (Альфа).

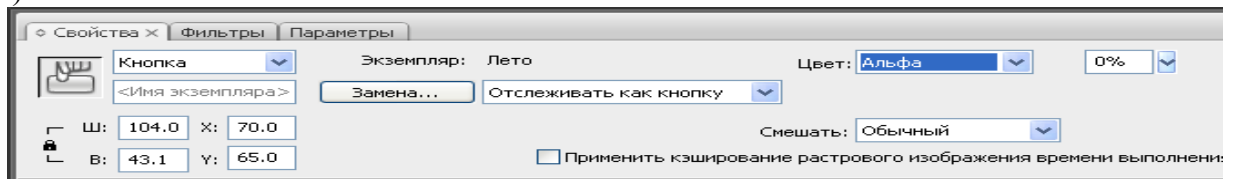

3. 60 жақтауын таңдап, пернетақтаға түрлендіру (F6).

4. 3 қабатта (Күз) түймені жасаңыз. Күз түймеден кейін бірден 15-ші кадрдан бастап пайда болды.

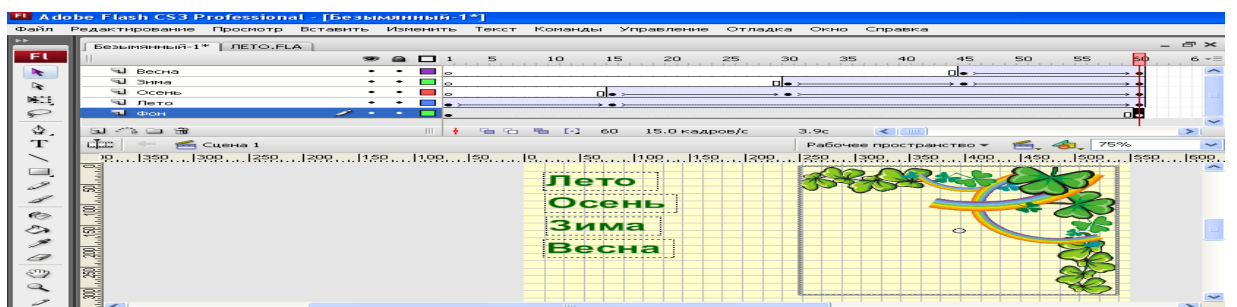

1. Барлық басқа түймелерді және фонды барлық кадрларда жасаңыз, бұл үшін қабатта таңдаңыз. Фон 60 кадр және пернетақтаға түрлендіру (F6).

2. Титулдық бет, біз жақындап келе жатқан сияқтымыз. Бірақ титул парағынан басқа (бұдан әрі біз оларды көріністер деп атаймыз) жобада көбірек сабақтар болуы керек. Сабаққа жеке көрініс жасаңыз.

3. Көрініс тақтасын ашыңыз, мұны істеу үшін мәзір элементін таңдаңыз Терезе - Басқа панельдер - Көрініс (Өзгерту - Көрініс) немесе пернелер тіркесімін басыңыз Shift + F2.

4. Сахналары бар панель ашылады, онда әзірге бір ғана көрініс бар 1-көрініс, атауын өзгертіңіз Тақырып. Ол үшін тізімдегі оның атын екі рет басып, атауды енгізіңіз.

5. Шарлауды жеңілдету үшін барлық көріністер сыртқы жағынан ұқсас болуы керек, яғни әрбір көріністе бірдей шарлау мәзірі бар. Барлығын қайталамау үшін біздің қазіргі көріністің көшірмесін жасаңыз: түймені басыңыз. Қайталанатын көрініс. Көрініс тақтасының төменгі жағында және жаңа көріністі атаңыз.

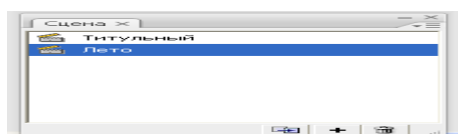

1. Көрініске өзгерістер енгізіңіз. Түймелердің анимацияларын жою. Ол үшін соңғысын қоспағанда барлық кадрларды таңдаңыз: ең төменгі қабаттағы соңғыдан кейінгі кадрды басу керек; содан кейін пернені басыңыз Shift және оны ұстаңыз. Содан кейін ең жоғарғы қабаттың бірінші жақтауын басыңыз (осылайша диапазон таңдалады). Әрі қарай, бөлектелген аймақты тінтуірдің оң жақ түймешігімен басыңыз. Пайда болған мәзірден элементті таңдаңыз. Жақтауларды жою.

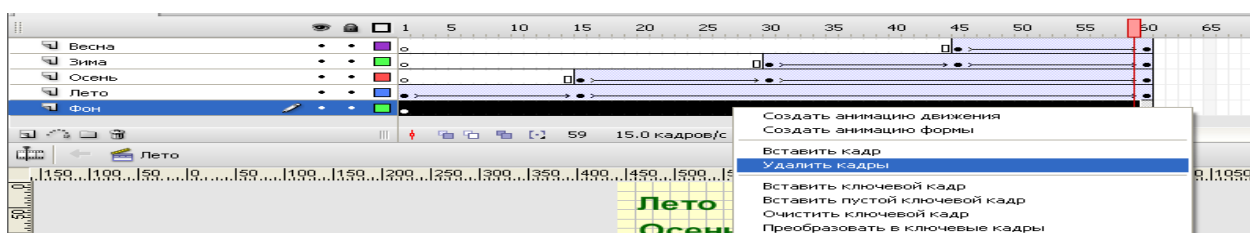

1. Жаңа фото қабатын қосыңыз, суретті қойыңыз.

2. Осы сабаққа дейін біз өз анимациямызды жасадық. Әзірлеушілер, қызықты анимациялық эффектілерді ойлап табу мәселесі бізді таң қалдырып қана қоймайды. Жарқыл қалай әртараптандыру туралы да үнемі ойланып отырады. Автоматты функциялар эффектілерді жасау. Ал бағдарламаның соңғы нұсқасында біз оқып жатырмыз Macromedia Flash MX 2004 олар толық қойынды жасау арқылы ұзақ жол жүрді. Уақыт кестесінің әсерлері (Уақыт шкаласы әсерлері) мәзірді таңдаған кезде ашылады (Кірістіру). Қойындыда үш ішкі тармақ бар: Көмекшілер, әсерлер (әсерлері), Transform/Transition (Transform/Transition).

3. Бұлыңғырлау әсерін қосыңыз (Бұлыңғыр) енгізілген суретке.

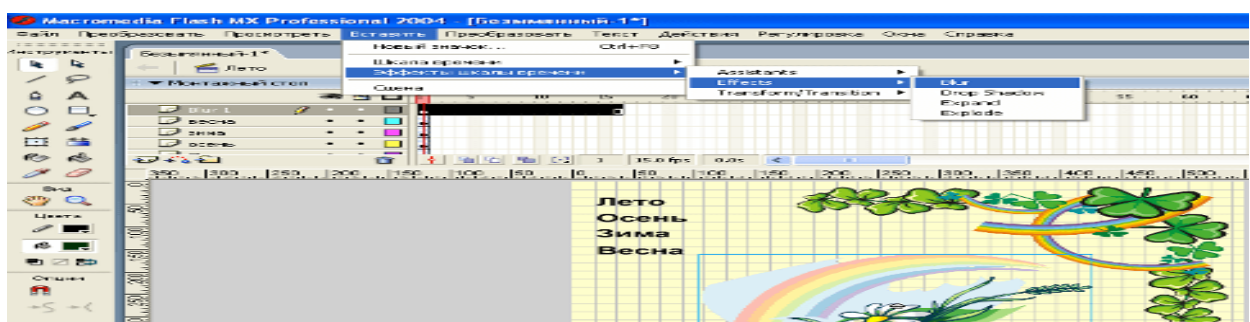

Пайда болған тілқатысу терезесінде бұлыңғыр (Бұлыңғыр) әсердің параметрлерін келесідей реттеңіз:

- Әсер ұзақтығы (Фреймдердегі әсер ұзақтығы) - әсер қанша кадрға созылатынын көрсетеді. 20 кадрды орнатыңыз.
- Рұқсат (Резолюция) - әсер орындалатын қадамдар санын анықтайды. Өтулер санын 10-ға орнатыңыз.
- Масштаб (Масштаб) - бұлыңғырлау әсерін келтіру үшін қолданылатын объектілермен салыстырғанда негізгі нысанның өлшемін орнатады. 1-ден аз мәндер негізгі

нысан оның туындыларынан аз болатынын көрсетеді, ал 1-ден көп, әрине, керісінше, көмекші «бұлыңғырлар» бұлыңғыр нысаннан аз болады. Бұл мәнді 0,25 етіп орнатыңыз.

- Көлденең бұлыңғырлыққа рұқсат ету (Көлденең бұлыңғырлыққа рұқсат беру) - көлденеңінен бұлыңғырлауға мүмкіндік береді. Бұл құсбелгіні қосулы қалдырыңыз.

- Тік бұлыңғырлыққа рұқсат етіңіз(Тік бұлыңғырлыққа рұқсат беру) - алдыңғы абзацқа ұқсастығы бойынша ол объектіні тігінен «бұлыңғырлауға» мүмкіндік береді. Бұл элемент де белсенді болсын.

- Саяхат бағыты(Қозғалыс бағыты) - бұлыңғырлау орындалатын бағытты көрсететін көрсеткілердің бірін таңдауға мүмкіндік береді. Орталық нүктені таңдаңыз, яғни қозғалыс бірден барлық бағытта орындалады.

ОК түймесін басыңыз - әсер дайын.

1. Презентация интерактивтілігі пәрмен жиындары арқылы жасалады (Әрекеттер), олар қатаң анықталған оқиғалармен (оқиға). Оқиға, мысалы, кадр ойнатылатын немесе тінтуір немесе пернетақта түймесі басылған сәт болуы мүмкін.

2. Көріністің соңғы кадрында көріністі тоқтату пәрменін қосыңыз. Атауы:

1. Сахнаға шығыңыз. Тақырып.
2. Жаңа қабат жасаңыз және оны атаңыз. Әрекеттер.
3. Қабаттың соңғы жақтауына өтіңіз. Әрекеттер.
4. Онда бос жақтау жасаңыз.

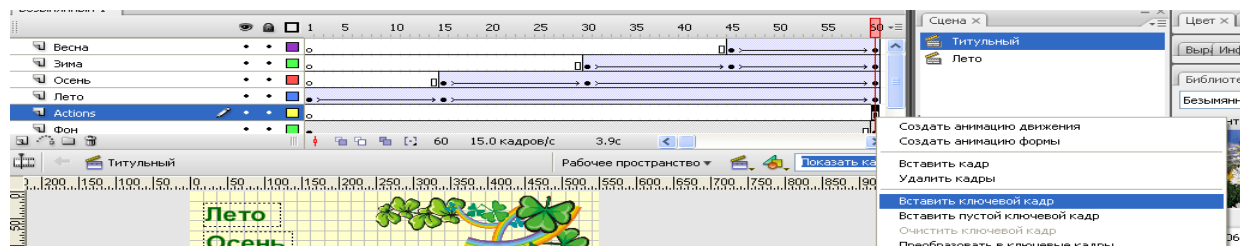

1. Әрекеттер тақтасын кеңейтіңіз: мәзір элементін таңдауТерезе - Әрекеттер (Терезе - Әрекеттер)немесе пернесін басыңыз F9.

1. Сол жақтағы әрекеттер тізімінде таңдаңыз. Ғаламдық функциялар (Жаһандық функциялар) - Басқару элементтері (Уақыт кестесін басқару - тоқтату (әрекетті екі рет басу арқылы)«Тоқта»).

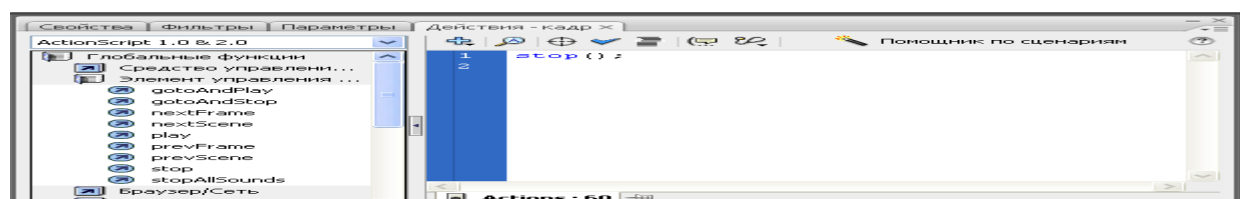

1. Әрекеттер қабатында шағын әріп уақыт шкаласында соңғы кадрда пайда боладыбірақ . Бұл кадрда әрекет бар деген сөз.

2. Қалған көріністер үшін бірдей процедураны орындау қажет болады.

3. Әрі қарай, біз жұмыс істеу үшін түймелерді алуымыз керек:

1. Сахнаға қайта шық. Тақырып.

2. Қабат бойынша таңдаңыз. Соңғы кадрдағы таңба.

3. Сипаттар тақтасында нысан түрін өзгерту. Түймедегі графика (Графика) (Түйме).

4. Төмендегі атау. Түйме Жаз таңбаның көшірмесі үшін.

5. Содан кейін панельді кеңейтіңіз. Әрекеттер.

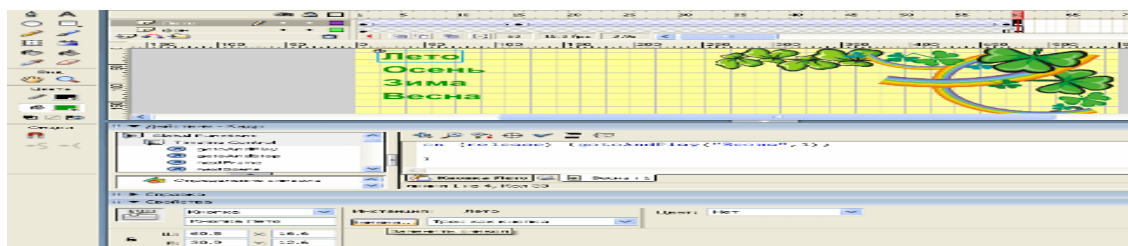

6. Әрекетті таңдаңыз. Roic фрагментін басқару элементтері (Movie Clip Control) - қосулы (шығару) (gotoAndPlay ("Жаз",1);

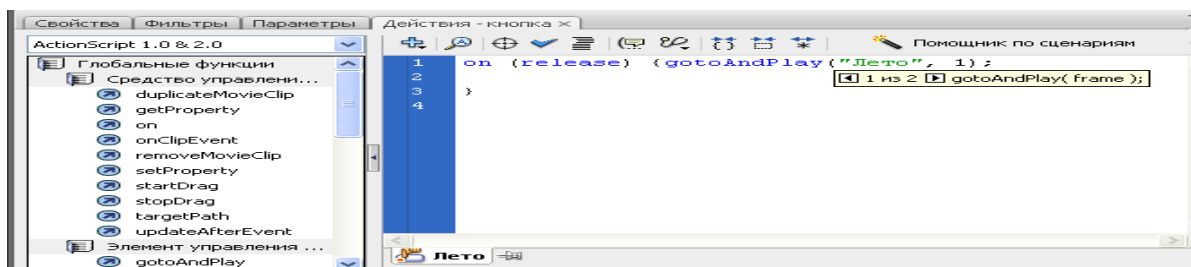
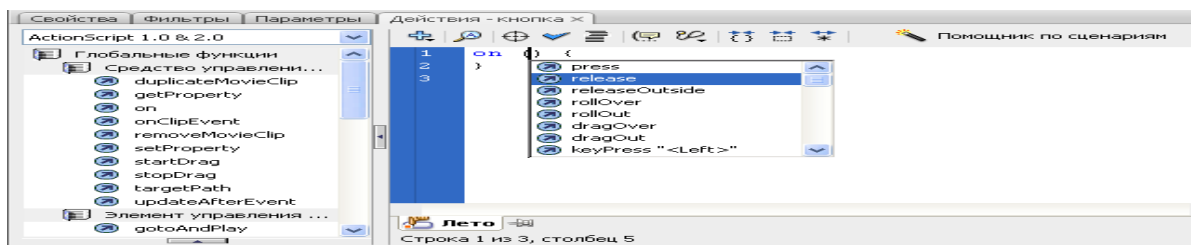

7. Түйме дайын.

8. Кез келген көріністен басқасына өту үшін көріністердегі барлық түймелерді теңшеңіз.

Қолданылған әдебиеттер:

1. Алексеева М.Б., Балан С.Н. Системы мультимедиа: Учеб. пособ. – СПб.: СПбГИЭУ, 2016._ 160 с.
2. Алексеева М.Б., Балан С.Н. Технология использования систем мультимедиа: Учеб. пособие – СПб.: Изд. Дом «Бизнес-пресса», 2010. –176 с.
3. Воген Т. Мультимедиа: Практическое руководство: Пер. с англ. – Минск: 2017. – 500 с.
4. Журнал «Информационные технологии» Издательство «Машиностроение»
5. Кречман Д. Л., Пушков А. И., Мулитимедиа своими руками. Санкт-Петербург, 2020. – 528 с.

СЫБАЙЛАС ЖЕМҚОРЛЫҚПЕН КҮРЕСУДЕГІ ҚҰҚЫҚЫТЫҚ НЕГІЗДЕР МЕН ОЛАРДЫҢ ХАЛЫҚАРАЛЫҚ СТАНДАРТ ПЕН ҚАҒИДАЛАРЫНА СӘЙКЕСТІГІ

ПРАВОВЫЕ ОСНОВЫ БОРЬБЫ С КОРРУПЦИЕЙ И ИХ СООТВЕТСТВИЕ МЕЖДУНАРОДНЫМ СТАНДАРТАМ И ПРАВИЛАМ

LEGAL BASES IN THE FIGHT AGAINST CORRUPTION AND THEIR COMPLIANCE WITH INTERNATIONAL STANDARDS AND REGULATIONS

Аннотация. Сыбайлас жемқорлық барлық елде бар, сондықтан халықаралық келісім бойынша олардың алдын-алу шаралары жүргізіледі. Осы мақалада Қазақстан Республикасындағы қабылданған негізгі заңдық жүйені қарастыру, және де онының халықаралық шарттарға лайықты, әрі әділетті екендігін қарастырамыз.

Түйінді сөздер. Қылмыстық-құқықбұзушылық, Әкімшілік сыбайлас жемқорлық құқық-бұзушылық, Біріккен Ұлттар Ұйымы, Сыбайлас жемқорлықпен күресу, заңдық қағидалар, халықаралық стандарт.

Аннотация. Коррупция существует во всех странах, поэтому по международному соглашению проводятся меры по ее предотвращению. В данной статье мы рассмотрим основные правовые системы, принятые в Республике Казахстан, и рассмотрим, достойны ли они международных договоров и справедливы ли они.

Ключевые слова. Уголовные правонарушения, административные коррупционные правонарушения, Организация Объединенных Наций, борьба с коррупцией, юридические принципы, международный стандарт.

Abstract. Corruption exists in all countries, so measures are being taken to prevent it under an international agreement. In this article, we will consider the basic legal system adopted in the Republic of Kazakhstan, and consider whether it is fair and adequate to international treaties.

Keywords. Criminal offenses, administrative corruption offenses, United Nations, Fight Against Corruption, legal principles, international standard.

Стандарт, үлгіқалып (ағылш. standard – өлшем, үлгі, өлшегіш) – басқа ұқсас нысандарды, заттарды салыстыру үшін бастапқы үлгі ретінде қабылданатын үлгі, эталон, модель; құзыретті орган қабылдаған, шама өлшемін, терминдерді және олардың анықтамасын, өнімге және өндіріс үдерістеріне қойылатын талаптарды, адамдардың қауіпсіздігін, материалдық құндылықтардың сақталуын, т.б. айқындайтын нормативтік-анықтамалық құжат; кең мағынада өзіне ұқсас басқа нысандармен салыстыру үшін қолданылатын негізгі үлгі, эталон, модель; мүдделі жақтардың келісуі негізінде дайындалған және әр түрлі іс-әрекеттің немесе оның нәтижесіне қатысы бар ережелерді, жалпы принциптерді немесе сипаттамаларды жалпыға бірдей және дүркін-дүркін пайдалану үшін белгілейтін таңылған стандарттау, метрология мен сертификаттау жөніндегі органмен бекітілген құжат.

Біздегі сыбайлас жемқорлық заңдары адам өмірімен, қоғамдық қағидаларына қалай әсер беретіндігі. 2003 жылғы 31 қазандағы Біріккен Сыбайлас жемқорлыққа қарсы конвенциясы мынадай мәлімдемелермен және ескертпемен Ұлттар Ұйымының ратификациялансын [1].

Осы іспен күресудегі Қазақстан Республикасы қабылдаған, қазіргі таңда жүргізіліп жатқан заңдарды қарастырсақ. 2015 жылғы 18 қарашадағы Сыбайлас жемқорлық заңында қарастыруға болады [2].

Қылмыстық кодекстегі сыбайлас жемқорлық қылмыстары мен оларға қатысты жазалар «Мемлекеттік қызмет пен мемлекеттік басқару мүдделеріне қарсы сыбайлас жемқорлық және басқа да қылмыстық құқық бұзушылықтар» оның 15-тарауында сипатталған. Онда 11 бап бар:

- 361-бап. Лауазымдық өкілеттігін асыра пайдалану.
 - 362-бап. Билікті немесе қызметтік өкілеттікті асыра қолдану.
 - 363-бап. Лауазымды тұлғаның өкілеттігін иемдену.
 - 364-бап. Кәсіпкерлік қызметке заңсыз қтысу.
 - 365-бап. Заңды кәсіпкерлік қызметке кедергі келтіру.
 - 366-бап. Пара алу.
 - 367-бап. Пара беру.
 - 368-бап. Парақорлықта делдал болу.
 - 369-бап. Қызмет бабында жалған құжат жасау.
 - 370-бап. Қызметтегі әрекетсіздік.
 - 371-бап. Немқұрайлылық
- 450-бап. Билікті теріс пайдалану [3].

Барлық баптар айыппұлдың әртүрлі мөлшеріменде жазалау түрін білдіреді.

Қазақстан Республикасында осы заңдар арқылы сыбайлас жемқорлық пен күресу жүргізіледі. Мысалы Сыбайлас жемқорлыққа қарсы стратегия 2015-2025 жылғы стратегиялар мынадай мәселелерге бағытталған:

1. Мемлекеттік қызмет саласындағы сыбайлас жемқорлыққа қарсы әрекет
2. Қоғамдық бақылау институтын енгізу
3. Квазимемлекеттік және жеке секторлардағы сыбайлас жемқорлыққа қарсы күрес
4. Сот және құқық қорғау органдарындағы сыбайлас жемқорлықтың алдын алу
5. Жемқорлыққа қарсы мәдениет деңгейін қалыптастыру
6. Сыбайлас жемқорлыққа қарсы іс-қимыл мәселелері бойынша халықаралық

ынтымақтастықты дамыту [4]. Бұл бағыттар БҰҰ-ның сыбайлас жемқорлыққа қарсы іс-қимыл ережелеріне, сондай-ақ Сыбайлас жемқорлыққа қарсы (ЭЫДҰ) Экономикалық ынтымақтастық және даму ұйымының Ыстамбұлдың іс-қимыл жоспарының баяндамалары ұсынысына сай келеді. 2017 жылы Қазақстан Республикасының Сыбайлас жемқорлыққа қарсы стратегиясын іске асырудың бірінші кезеңі аяқталды, екінші кезең - 2018 жылдан 2020 жылға дейін. 2017 жылдан бастап Қазақстанда сыбайлас жемқорлыққа қарсы стратегиясының ережелерін орындауға баға берілуде. Ол жыл сайынғы сыбайлас жемқорлықпен күрес туралы жыл сайын ұлттық есеп беру түрінде жүзеге асырылуда.

Қазақстанда қабылданған бұл заңдар халықаралық деңгей бойынша, стандартқа, оның негізгі қағидаларына сәй келеді ме. Ол нәрсеге әрине ия деп жауап беруге болады. Себебі бұл заңдардың бәрі әділ, әрі ұқыпты, жеке тұлға өміріне залал келтірмейді. Себебі мұндай қылмыстар мен күресуде көп елдерде өлім жазасының бар екендігін білуге болады. Бірақ адам өмірін бұлай бірден жоқ қылу негізгі заңымызға қарсы келеді. Ол дегеніміз 1995 жылғы 30 тамыздағы Ата Заң Конституцияның 2-бөлімі Адам және азамат бөлімінің 15 бабының 1,2 тармақтары [4]. Тұлғалардың өмір сүруге деген құқығы бар екенің, ол құқықты өлім жазасы бұл нәрсеге қарсы келеді. Өткен тарих адамдарды аяусыз жазалаудың адам психологиясы кері әсер ететіндігін көрсетеді. Демек бұл заңдар тікелей халықаралық деңгейде жақсы дайындалған. Стандартқа сай келеді.

Ал оның бір минусы ол қоғамдық өмірде қолданыста емес. Қазақстанда заң болғанмен, онымен күресетін органдар болғанымен. Осыған ұқсас қылмыстар көп жағдайда мемлекеттік органнан жасырын, оларға мәлім болмайтындай жүзеге асырылуында. Ал жазалауда көп адамдар ақша арқылы құтылып кетіп жатқанында. Тағы бір үлкен бір мәселе

әр органда осы қылмысқа байланысты мәліметтер болады. Басты себебі әр қайсысын өздерін басқалардан жоғары санап әртүрліше істерін жүргізеді. Бір-біріне осы істерге байланысты органдар көмектесе алғандарында мүмкін бұндай қылмыс аз болушы еді.

Қолданылған әдебиеттер:

1. Қазақстан Республикасының 2008 жылғы 4 мамырдағы N 31 Біріккен Ұлттар Ұйымының Сыбайлас жемқорлыққа қарсы конвенциясын ратификациялау туралы Заңы https://adilet.zan.kz/kaz/docs/Z080000031_
2. Қазақстан Республикасының Заңы 2015 жылғы 18 қарашадағы № 410-V Сыбайлас жемқорлыққа қарсы іс-қимыл туралы ҚРЗ <https://adilet.zan.kz/kaz/docs/Z1500000410>
3. Қазақстан Республикасының Қылмыстық кодексі. 2014жылғы 3 шілде <https://adilet.zan.kz/kaz/docs/K1400000226>
4. Қазақстан республикасының кодексі 2014 жылғы 5 шілде Әкімшілік құқық бұзушылық туралы <https://adilet.zan.kz/kaz/docs/K1400000226>
5. Қазақстан Республикасы Президентінің 2014 жылғы 26 желтоқсандағы № 986 Қазақстан Республикасының 2015-2025 жылдарға арналған сыбайлас жемқорлыққа қарсы стратегиясы туралы Жарлығы. Күші жойылды - Қазақстан Республикасы Президентінің 2022 жылғы 2 ақпандағы № 802 Жарлығымен <https://adilet.zan.kz/kaz/docs/U1400000986>
6. Қазақстан Республикасының 1995 жылғы 30 тамыздағы Конституциясы https://adilet.zan.kz/kaz/docs/K950001000_

УДК 341

Базарбай Мейрам Жакенұлы

«Ұлттық және халықаралық құқық» кафедрасының магистранты
Тұран-Астана университеті
Нұр-Сұлтан қаласы, Қазақстан Республикасы

Ғылыми жетекшісі:

з.ғ.к., доцент **Қарымсақов Р.Ш.**

ТУРКЕСТАНСКАЯ АВТОНОМИЯ

ТҮРКІСТАН АВТОНОМИЯСЫ

TURKESTAN AUTONOMY

Аннотация. Мақалада 1917 жылдың қазан айында Түркістан (Қокан) автономиясының құрылу тарихы қарастырылады. Сонымен қатар, автономияның басты идеологтарының бірі, кейіннен большевиктердің қудалауынан қашып, қоныс аударуға мәжбүр болған қазақ саяси қайраткері Мұстафа Шоқайға ерекше көңіл бөлінді. РКП(б) ОК Түркістан істері жөніндегі арнайы комиссиясы жинаған материалдар негізінде жазылған Ғ.Сафаровтың «отарлық революция» кітабының материалдары және автордың өзінің жеке бақылаулары пайдаланылады. 1918 жылы ақпанда большевиктер армиясының автономияны жеңуі қарастырылады.

Түйінді сөздер. Түркістан, автономия, революция, большевиктер, Кеңес өкіметі

Аннотация. В статье рассматривается история образования Туркестанской (Кокандской) автономии в октябре 1917 года. Также особое внимание было уделено Мустафе Шокаю, одному из главных идеологов автономии, казахский политический деятель, впоследствии вынужденный эмигрировать, спасаясь от преследования большевиков. Используется материал книги «Колониальная революция» Г. Сафарова, написанной на основе материалов, собранных на месте особой комиссией ЦК РКП(б) по делам Туркестана, и личных наблюдений самого автора. Рассматривается разгром автономии армией большевиков в феврале 1918 года.

Ключевые слова. Туркестан, автономия, революция, большевики, советская власть, Советы, временное правительство, политическая мысль.

Abstract. The article examines the history of Turkestan (Kokand) autonomy in October 1917. Particular attention has also been paid to Mustafa Shokai, one of the main ideologists of the autonomy, a Kazakh politician who was subsequently forced to emigrate to escape the persecution of the Bolsheviks. The book «Colonial Revolution» by G. Safarov, written on the basis of the materials collected locally by the Special Commission of the RCP(b) for Turkestan Affairs and personal observations of the author, is used. The defeat of the autonomy by the Bolshevik army in February 1918 is considered.

Keywords. Turkestan, autonomy, revolution, Bolsheviks, Soviet power.

Кокандская автономия, в литературе известна также как Туркестанская автономия — самопровозглашённое территориальное образование, существовавшее в период с 28 ноября 1917 года по 22 февраля 1918 года на территориях современных Узбекистана, Казахстана и Киргизии, а в то время на территориях Семиреченской, Сырдарьинской и Ферганской областей Туркестанского генерал-губернаторства Российской империи.

Идея создания Туркестанской автономии появилась практически сразу после февральской революции. Немаловажную роль в этом сыграл Мустафа Шокай, который вернулся из Петербурга весной 1917 года и начал издавать в Ташкенте газету «Бирлик туы». Именно на ее страницах он впервые высказался о независимости тюркоязычных народов.

Одним из первых анализ событиям 1917 г. Был дан Г.И. Сафаровым в работе «Колониальная революция. Опыт Туркестана» (М., 1921 г.), написанной на основе материалов, собранных на месте особой комиссией ЦК РКП(б) по делам Туркестана, и личных наблюдений самого автора. Г.И. Сафаров утверждал, что до 1917 г. В Туркестане не было никаких условий для победы революции. Он отмечает, что с 1905 г. В мусульманских кругах начинается национально-культурное движение, но никакой связи с революционными событиями в России у этих процессов не было. «До революции 1917 г. Никакой революционной идеологии, связанной с условиями Туркестана, даже никакой объединяющей связи в слабых намеках на революционное движение в среде русского населения, никакой революционной организации масс, никакой революционной традиции — нет. Между толщей угнетенных наций и русским пришлым населением — непроходимая стена взаимного непонимания на почве национального неравенства». И более того, автор отмечает, что в революцию 1917 г. «Туркестан вступил вполне «первобытно». Он пишет: «Как это ни парадоксально, в Туркестане не партия большевиков создала советскую власть, а советская власть, необходимость утверждения власти Советов создала здесь партии большевиков и левых эсеров. Неизбежным следствием явилось то. Что партии большевиков и левых эсеров с первых же дней сделались пристанищем значительного количества авантюристов, карьеристов и просто уголовных элементов. Характерно, что здесь «большевики» официально не именовали себя иначе, как «правительственной партией большевиков». С другой стороны, принадлежность к промышленному пролетариату в царской колонии была национальной привилегией русских. Поэтому и пролетарская диктатура здесь с первых же шагов приняла типично колонизаторскую внешность: русский рабочий взял на себя «управление народами Туркестана»... Социального размаха колониальной революции, ограниченной и в своих интересах, и в своих ресурсах новым городом (т. Е. «русским городом» - Р. К.), казармой и железной дорогой не мог изменить революционный героизм отдельных отрядов русского рабочего класса Туркестана»

Важную роль, начиная с 1917 года, играла общественно-политическая организация Шура-и-Ислами, которая, как видно из названия, учитывала многие религиозные аспекты, но вместе с тем поддерживала прогрессивное просветительское движение джадидизм, члены которого не противились цивилизационному прогрессу, а, напротив, старались принимать во внимание современное развитие. В противовес им кадимисты были категорически против реформ в религиозном институте, они пытались сохранить патриархальные устои общества.

Летом 1917 года из Шура-и-Ислами выделилась организация Шура-и-Улема (кадимисты), в которое вошло ортодоксальное духовенство и их консервативные последователи. Они были против Советов и призывали начать контрреволюционное движение. Улемисты старались отгородиться от русской культуры, образования, категорически запрещали носить европейскую одежду, не считали нужным обеспечивать женщинам доступ к образованию – всему важному, по их мнению, женщин могли обучить мужья.

Еще больший раскол между джадидистами и кадимистами произошел после 15 ноября 1917 года – в этот день состоялась III конференция мусульман Туркестанского края, которую проводила Шура-и-Улема. В Ташкенте в это время проходил III съезд Советов Туркестанского края. Участников от Шура-и-Ислами на конференции не было, в то время как левые и социалистические мусульманские организации получили приглашение и внесли свою лепту в обсуждение важных вопросов. Здесь была провозглашена Туркестанская советская автономия, однако, представители коренного населения были отстранены от власти под предлогом их «неготовности» к пролетарской революции. Недовольство казахского и узбекского населения было подавлено вооруженной силой.

В ответ на создание СНК Туркестана по инициативе Шура-и-Ислами был проведен IV Чрезвычайный краевой общемусульманский съезд, 27 ноября (28 ноября в казахоязычных источниках) делегаты объявили Туркестан автономией в составе федеративной демократической Российской республики. Новой автономии дали название «Туркестон мухториати» (Туркестанская автономия), народную власть должен быть представлять Временный совет.

До Октябрьской революции кадеты и меньшевики предвзято относились к туркестанской интеллигенции и не доверяли мусульманскому населению: по их мнению, Туркестан должен был оставаться «русской колонией». Однако после того, как большевики захватили власть в стране, их риторика изменилась — они начали выступать за предоставление автономии Туркестанскому краю.

20 марта 1918 года было решено сформировать парламент путем всеобщего, прямого, равного и тайного голосования. Две трети мандатов должны были принадлежать депутатам мусульманского вероисповедания, одна треть принадлежала представителям других конфессий.

Во главе правительства стоял Мухамеджан Тынышпаев, который выполнял функции министра-председателя, но вскоре на главном посту Тынышпаева сменил Мустафа Шокай, который при нем был министром иностранных дел.

Туркестанская (Кокандская) автономия мыслилась в составе будущей Российской федерации. Во вступительной речи Мустафа Шокай сказал: «Построить с ходу полноправное государство нелегко. Для этого нет ни кадров, ни опыта. И главное — нет армии, чтобы защитить будущую автономию. Как бы ни была ослаблена Россия, она гораздо сильнее нас. С Россией мы должны жить в мире и дружбе. Это диктует сама география. Я не приемлю политику Советов, но верю в разрушительную силу большевиков».

В Казахстане и, в частности, Туркестане, по свидетельству М. Шокая, «живо помнили «черный режим белого царя», породивший «страшный 1916 год – год повсеместных народных волнений и кровавых карательных экспедиций». Когда Февральская революция 1917 года смела старый режим, у мусульман появилась надежда, что будет покончено с прежним неравенством. Впрочем, говоря об уязвимости национального движения в Туркестане, Шокай подчеркивал, что «из-за нашей интеллектуальной (в европейско-техническом смысле этого понятия) маломощности, мы не могли никому внушить достаточного уважения к нашим даже самым скромным национальным пожеланиям». Это он объяснял поздним включением региона в состав империи, а также «гнуснейшей переселенческой политикой павшего императорского режима, политикой насильственного отобрания земель у коренного населения». Вместе эти факторы не позволили «выработать адекватные европеизированные средства сопротивления».

С 5 по 13 декабря 1917 г., приглашённый уже как глава Туркестанской автономии, Мустафа Чокай принял участие во Втором Общекиргизском съезде в Оренбурге, где была провозглашена казахская Алашская автономия. Он также вошёл в состав правительства «Алаш-Орда», председателем которого стал Алихан Букейханов.

Кокандская автономия была поддержана многотысячными митингами и демонстрациями в городах и аулах края. 13 декабря 1917 г. Состоялась одна из таких мирных демонстраций в Ташкенте в поддержку Кокандской автономии. Большевики встретили демонстрантов пулемётными очередями. Правительство Туркестанской (Кокандской) автономии в январе 1918 г. Объявило о намерении 20 марта 1918 года созвать свой парламент (Миллий мажлис) на основе всеобщего прямого, равного и тайного голосования. Две трети мест в парламенте предназначались мусульманским депутатам, а одна треть — гарантировалась представителям немусульманского населения. Это было удачным решением — такой парламент, несомненно, сплотил бы всех туркестанцев и стал бы непреодолимым препятствием для большевиков. Существование такого парламента должно было стать первым шагом к демократизации Туркестана. К слову, в образованном в то же время (30 апреля 1918 г.) в Ташкенте правительстве Туркестанской Советской Социалистической Республики (ТАССР) из 14 его членов не было ни одного человека из представителей коренных народов.

IV краевой съезд Советов Туркестана (19 – 26 января 1918 года) принял постановление «объявить вне закона Кокандское автономное правительство и арестовать главарей». Сам факт провозглашения автономии Туркестана был квалифицирован как «попытка контрреволюционных элементов найти опору в среде мусульманской буржуазии и темной массы мусульманства»

Советское руководство предъявило ультиматум Временному правительству Туркестанской (Кокандской) автономии, на который Мустафа Чокай ответил отказом, тем самым отказываясь признать власть Советов. Для ликвидации самопровозглашённой Туркестанской автономии из Москвы в Ташкент прибыли 11 эшелонов с войсками и артиллерией. Единственной реальной силой правительства автономии оставался небольшой отряд кокандской милиции. Надежды на помощь оренбургских казаков не оправдались. 6 февраля 1918 г. Были начаты боевые действия против небольшого отряда сторонников Кокандской автономии. Три дня длилась резня большевиками мусульманского населения. Город был ограблен, разрушен и сожжён. Были конфискованы банковские средства, из 150 тысяч жителей города в результате бойни осталось не более 60 тысяч — остальные были убиты или бежали. Только 4-7 февраля 1918 года погибло до 15 тысяч человек. Для упрочения Советской власти нужно было разрушить, сломать старый государственный аппарат и создать новый, советский государственный орган управления. Первые ростки демократии в лице Туркестанской автономии были потоплены в крови Красной гвардией.

13 февраля 1918 года, после 64-дневного существования Кокандская автономия была разгромлена. Сторонники автономии были вынуждены отойти в Ферганскую долину, где свыше 10 лет вели партизанскую войну.

Этот разгром вместо достаточно лояльного отношения к России правительства Туркестанской (Кокандской) автономии, фактически на долгие десятилетия ликвидировал доверие местного населения к русской революции, центральной и местной Советской власти.

Туркестанская (Кокандская) автономия и национальная автономия «Алаш» были не единственными попытками создания государственных образований на окраинах послеоктябрьской России. Так, в Закавказье в апреле 1918 года была создана Закавказская Демократическая Федеративная Республика, летом того же года распавшаяся на Азербайджанскую и Грузинскую демократические республики и Республику Армения. Однако и они после завоевания Красной армией Закавказья в 1921 г. Были свергнуты Советами.

Мустафе Чокаю удалось спастись от красного террора и в эмиграции за рубежом он сосредоточил свою публицистическую деятельность на задаче широкого информирования

общественно-политических и научных кругов Европы об истинном положении в советском Туркестане, новой форме колонизации большевиками, голоде в Степи и вымирании миллионов казахов и т.д.

Мустафа Чокай вложил значительный вклад в дело создания Туркестанской автономии, которая давала казахам надежду на обретение своей государственности, защиту своих прав, сохранение истории и национального кода.

Несмотря на короткий срок существования, Туркестанская автономия стала важным явлением в жизни и истории народов нынешней Центральной Азии и превратилась в мощный, действенный символ освободительного движения народов края, символ борьбы за независимость. Сегодня их идеи, внесшие неопределимый вклад в развитие политической мысли, национального и тюркского самосознания, могут стать опорой международному содружеству современных тюркских народов в условиях глобальных вызовов и угроз.

Список использованной литературы:

1. История Казахстана с древнейших времен до наших дней. В 5 томах. А., Т.4. С.133.
2. Туркестан в начале XX века: к истории истоков национальной независимости. (Абдуллаев Р.М., Агзамходжаев С.С., Алимов И.А. и др.). Ташкент, С.97.
3. Чокаев М. Туркестан под властью Советов (изд.Париж, 1935). Алма-Ата, С.16.
4. Сафаров Г. Колониальная революция (Опыт Туркестана). М., 1921 г
5. Кокандская автономия // Большая российская энциклопедия : [в 35 т.] / гл. ред. Ю. С. Осипов. — М. : Большая российская энциклопедия, 2004—2017
6. Туркистон мухторияти — Национальная энциклопедия Узбекистана (узб.). — Ташкент, 2000—2005.

УДК 8.81

Умурханова Еркежан Раджанқызы
УСД РГБ-21-1 тобының студенті
Тұран-Астана университеті
Нұр-Сұлтан қаласы, Қазақстан Республикасы
Ғылыми жетекшісі:
ф.ғ.к., доцент Абдикарим Н.

ОНЛАЙН ТАПСЫРЫС ҚЫЗМЕТІН ТҰТЫНУШЫЛАРҒА МЕМЛЕКЕТТІК ТІЛДІ НАСИХАТТАУ ЖОЛДАРЫ

СПОСОБЫ ПОПУЛЯРИЗАЦИИ ГОСУДАРСТВЕННОГО ЯЗЫКА СРЕДИ ПОЛУЧАТЕЛЕЙ УСЛУГ ОНЛАЙН-ЗАКАЗОВ

WAYS TO PROMOTE THE STATE LANGUAGE TO RECIPIENTS OF ONLINE ORDERING SERVICES

Аңдатпа. Мақалада мейрамхана ісі мен сервизи саласында пандемия кезінде іске қосылған онлайн қызмет түрлері сөз болады. Автордың пікірінше, мұндай өзгерістер мен трендтер адамдардың салауатты өмір салтын сақтауға және әрбір адам өзінің жеке ас мәзірін құруға қолжетімді болуына көмектеседі. Осы мүмкіндіктерді пайдалана отырып, мейрамхана бизнесі саласында мемлекеттік тілдің қызметін арттыру үшін оны насихаттаудың жолдарын ұсынады.

Түйінді сөздер. Пандемия, мейрамхана ісі, онлайн-тапсырыс, мемлекеттік тіл.

Аннотация. В статье рассматриваются виды онлайн-сервисов, запущенных в период пандемии в сфере ресторанного бизнеса и услуг. По мнению автора, такие изменения и тренды помогут людям вести здоровый образ жизни и сделают доступным для каждого

возможность составления собственного меню. Учитывая эти возможности, автором предлагается способы эффективной популяризации государственного языка среди получателей услуг онлайн-заказов.

Ключевые слова. Пандемия, ресторанное дело, онлайн-заказ, государственный язык.

Annotation. The article discusses the types of online services launched during the pandemic in the restaurant business and services. According to the author, such changes and trends will help people lead a healthy lifestyle and make it possible for everyone to create their own menu. Given these opportunities, the author proposes ways to effectively promote the state language to strengthen the functioning of the restaurant business.

Keywords. Pandemic, restaurant business, online ordering, state language.

Дүние жүзін жаппай шарпыған короновирустың салдарынан елдердің бір-біріне еркін саяхат жасап, қыдыруына шектеу қойылып, мейрамхана ісі мен қызмет көрсету, бизнес салалары біраз дағдарысқа ұшырағанымен, оның трендтері тез өзгеріп, қызмет көрсетудің жаңа тәсілдері мен амалдары пайда бола бастады. Бұрын мейрамханадан арнайы жеткізіп беру тәсілі танымал болмады, ал қазіргі кезде кірістің көп бөлігі жеткізілім тапсырыстарына және өзіңізбен бірге алып кету амалы бойынша жүзеге асырылуда. Біз осы мақаламыздың аясында мейрамхана нарығына шолу жасай отырып, ондағы жаңа технологиялар бұл салаға қалай әсер етті және біздің елде қандай қызметтерге қолжетімді болды деген мәселені қарастыратын боламыз. Сонымен қатар дағдарыстар жағдайындағы жаңа өзгерістер мен трендтерді пайдалана отырып, осы салада дайындалып, таратылатын жарнамаларды, үнпарақтарды, ас мәзірін мемлекеттік тілде дайындап, насихаттаудың жолына да тоқталамыз. Өйткені «Көп жылдар бойы жинақталған, сыналған, үйреншікті үндеулер уақыт өткен сайын адресатқа ықпал ету мақсатында форматын өзгертеді, өз ішінен өзгеріске ұшырайды, яғни адамдарды сол уақыттағы мәдениет, идеология және әлеуметтік шарттар талап ететін дүниелерді жасауға мәжбүрлейді» [1, 291]. Ендеше төл тілімізді насихаттаудың оңтайлы сәті осы кезге дөп келіп тұрғандығын мойындай отырып, оны ұтымды пайдаланудың маңызы зор. «Дағдарыс дегеніміз жаңа мүмкіндіктердің бастауы» деп Конфуций айтқандай, әр саладағы өзгерістер мен дағдарыстарды прагматикалық тұрғыдан пайдалана білу қазіргі заманның талабынан туындап отыр.

Коронавирус басталып, жаппай шектеулер қойылған кезде кафелер мен мейрамханаларда тікелей қызмет көрсету тоқтатылып, адамдар үйде қалып, сақтану ережелерін орындауға мәжбүр болды. Мұндай жағдай мейрамхана бизнесіне жаңа тенденциялар әкелді, ол мекемелердің тоқтап қалуы немесе жабылып қалмауына көмектесумен қатар сол бизнесті кәсіп етіп отырған адамдардың жұмыссыз қалмауына септігін тигізді. Мысалы, АҚШ-тағы бірнеше пицца желілері өз өнімдерін үйге дейін жеткізілім форматын іске қосқаннан кейін сұраныстың артуына байланысты мыңнан астам қызметкерді жалдады. Ал осындай жеткізу амалдарын қайта форматтай алмаған мекемелер жабылды, тіпті ашық тұрған мекемелер арасында да сатылым төмендеп кетті. Осыған орай жүргізілген, сауалнамалар көрсеткендей, мейрамханалардан тікелей жеткізу адамдардың тамақтану шығындарын азайтқан.

Азық-түлік жеткізу және онлайн-тапсырыс беру мәдениеті өте жылдам қарқынмен дамып келеді, әсіресе пандемия кезінде, мекемелер баратын жерлерді жауып, тек алып кетуге немесе жеткізуге (алкогольді жеткізу мен сусындарды сатудан басқасына) рұқсат берді. Осыған орай Delivery.com, Uber Eats, Caviar қосымшалары әлемдегі ең танымал тағамдарды жеткізушілердің бірі ретінде танылды. Кәдімгі мекемелерден жеткізуден басқа, «виртуалды» мейрамханалардан тапсырыс саны артып келеді, олар офлайн қонақтарды қабылдамайды және тек жеткізу үшін дайындайды. Нарықтағы жаңа идеялардың бірі – виртуалды мекемелерге арналған «хабтар»: бір шаңырақ астында әртүрлі мейрамханалардың асханалары, олардың арасында автономды автомобильдер тапсырыс алып, оларды клиенттерге жеткізеді. Бұл мекемелердің шығындарын арзандатады және келушілер үшін жеткізуді қол жетімді етеді.

Көптеген ресторандар қызмет көрсету жылдамдығын оңтайландыру және жалақыны үнемдеу үшін жаңа технологиялармен интеграция жасайды. Олар планшеттерді, жұмыс үстеліне тапсырыс беру жүйелерін, өзіне-өзі қызмет көрсету дүңгіршектерін және мейрамханаларға арналған автоматтандырылған бағдарламаларды пайдаланады. Өзіне-өзі қызмет көрсету дүңгіршектері (киоски) бұл – жылдам тамақтану және жылдам кездейсоқ форматтар үшін тренд.

Бұлтты қызметтер (Облачные сервисы) бойынша мекемелерді мекемедегі өз серверінде емес, бұлтта сақтау үрдісі қарқын алуда. Рестораторлар бір жұмыс орнына тәуелді емес, әлемнің кез келген нүктесінен операциялық деректер мен аналитикаға толық қол жеткізгісі келеді. Бұлтта тек планшеттік жүйелер жұмыс істемейді, дәстүрлі стационарлық автоматтандыру жүйелері деректерді қауіпсіз қашықтағы серверлерде сақтай бастады.

QR-код бойынша мәзірді пайдалану ыңғайлы, себебі қосымша жабдық қажет емес. Мекемедегі үстелге стикер қойылады және қонақ смартфонмен мәзірді сканерлейді. Бұл технология қонақ смартфонның көмегімен тапсырыс үшін төлей алатындай етіп қолданылады. QR-кодта мәзір, жеткізу шарттары, мейрамхана тарихы немесе жеке адалдық карталарының деректері т.б. әртүрлі ақпаратты қамтуы мүмкін. Кодтың көмегімен, сондай-ақ мейрамхана акциямен немесе іс-шаралар туралы күнтізбе жасауға болады немесе жай ғана келушінің пікірлерін көруге және жазуға болады. Кодтардың тағы бір практикалық қолданылуы бар. Мысалы, Poster-дің қонақтарға даяшыны шақыруға немесе QR-кодын сканерлегеннен кейін шот-фактураны сұрауға көмектесетін қосымшамен соңғы интеграциясы. Әрбір үстелге тақтайша қою немесе стикерлерді мәзірге жабыстыру керек. Келушілер камераны пайдаланып, кодты сканерлеп, даяшыны шақыра алады немесе браузер терезесінде ашылған шотты сұрай алады.

CASUAL сегмент немесе дұрыс тамақтануды мақсат ететіндер үшін Fast-casual мейрамханалары көбірек ашылады, бұл – пайдалы тағамды жақсы көретіндер, бірақ ұзақ күткілері келмейтіндер үшін танымал формат. Мұндай мекемелерде қонақтар аз ақшаға қымбат мейрамханалардағыдай сапалы тамақ алады, онда қызмет көрсету фаст-фудқа қарағанда біршама жақсы.

Өзіне-өзі қызмет көрсету дүңгіршектері де «ақылды» болуы мүмкін: қонақты тұлға бойынша анықтау, оған алдыңғы тапсырысты қайталауды ұсыну, содан кейін ақшаны карточкамен автоматты түрде есеп айырысу, мысалы, эксперименттік режимде Face ID Cali Burger желісінде жұмыс істейді.

Мемлекет тарапынан саламатты өмір салтын ұстану насихатталып отырған жағдайда әрбір жеке адамның ерекшелігін, сұранысын қанағаттандыра алатын жекелеген ас мәзірін дайындап ұсыну да кеңінен қолданысқа енгізілуде. Мысалы, Ресейде өткен жылы тамыз айында әркім өзінің тамақтану күнделігін жүргізе алатындай «4 сезона — тарелка здорового человека» деген жобаны іске қосқан екен [2]. Бұл платформа арқылы әркім өзінің мақсаты мен өмір сүру дағдысы, әдеті және денсаулығында қандай да аурудың болу, болмауына байланысты және т.б. көптеген факторларды есепке ала отырып, өзіне тиімді ас мәзірін дайындай алады. Яғни әркім өзінің дербес ас мәзірін жасақтай алады деген сөз.

Сонымен жоғарыда баяндаған заманауи қонақжайлылық пен мейрамхана ісіне, гастро индустрияға бүкіл әлемдік сипат алған пандемияның енгізген өзгерістері айтарлықтай болды. Адамдар өз денсаулығына көбірек қамқорлық жасай бастады, соның ішінде, адамдар тамақтану әдеттерін де біршама жүйеге келтіріп, денсаулыққа пайдалы тағамдарды және қызметтік сервисі жоғары әрі онлайн тапсырыс беру арқылы жедел жеткізіліп, төлемді де тікелей контакт жасамай карточкалар арқылы есеп айырысуға көшті. Коронавирус пандемиясы СӨС-тауарлар мен қызметтер нарығының драйверіне айналды, сондай-ақ азық-түлік тұтынудың негізгі әдеттерінің өзгеруіне әсер етті.

Бүгінгі таңда мейрамхана бизнесіндегі инновациялар әр мейрамхана үшін міндетті процесс болып табылады. Мейрамханалардағы жаңа технологиялар мен инновациялар – бұл барлық мәселелерді шешетін сиқырлы таблетка және панацея емес, бірақ ол салауатты өмір салтын насихаттау мен дұрыс тамақтанудың қырсырын, адам ағзасына қажетті дәрумендер

мен нәрлі заттардың пайдасын түсіндіруге мол мүмкіндік беретін жарнама құралы деп қарауға болады. Өйткені адамдар бетпе-бет кездесіп, әңгімелесіп отырып тамақтанған кезде берілген брошюралар мен жарнама парақтарына аса көп мән бере бермейді. Ал отбасымен ғана немесе өздері жеке тамақтанған кезде адамның көздері еріксіз «еріп келген қағазға» түсері сөзсіз. Және онда тағамның құрамы, дұрыс тамақтану тәсілдері тәрізді пайдалы ақыл-кеңестер жазылып тұрса, құба-құп болар еді. Яғни осындай мүмкіндікті пайдаланып мемлекеттік тілді насихаттауды жүзеге асыруға болады. Мысалы, шетелде пандемия жағдайында бизнес саласының кәсіпорындарын басқару шешімдерін сәтті орындауға арналған және ресторан бизнес саласын біріктіретін платформа-навигаторлар дайындалып, іске асырылды. Осындай платформаларды да дайындап, онда таңдау тілдерінің қатарына қазақ тілін де енгізіп, ас мәзірлерін төл тілімізде жазып қойса, тек қана елімізде ғана емес, тілімізді үйреніп жүрген шетелдік тұтынушылардың да қызығушылығын тудыраы сөзсіз. Сонымен қатар Қазақстан Республикасы Үкіметінің 2020 жылғы 30 қазандағы № 725 қаулысы бойынша «ҚР кейбір заңнамалық актілеріне көрнекі ақпарат мәселелері бойынша өзгерістер мен толықтырулар енгізу туралы» қарар қабылданып, онда құжаттарда, жадынамаларда (қосалқы парақтарда), этикеткаларда, контрэтикеткаларда, кольераткаларда, құлақшаларда, жапсырмаларда (стикерлерде) және тұтынушының назарына тауарға (жұмысқа, көрсетілетін қызметке) қоса берілетін құжаттамада, тұтыну ыдысында, затбелгілерде немесе тауарлардың (жұмыстардың, көрсетілетін қызметтердің) жекелеген түрлері үшін қабылданған өзге де тәсілмен қазақ және орыс тілдерінде жеткізіледі [3] деген өзгерістер мен толықтырулар енгізілді. Демек заңдық тұрғыдан әрбір тұтынушының немесе қызмет алушының тек қана жарнама мәтіні дайындалған тілдегі ақпаратпен танысып қана қоймай, оның мемлекеттік тілде жазылуына көңіл аударып, қадағалап, талап етуге құқығы бар.

Ал идиоэтникалық ерекшелік тұрғысынан келгенде, халқымызға тән негізгі құндылықтың бірі қонақжайлылық екені сөзсіз. Осыған байланысты «Қонақ келсе, құт келер», «Асына тойғызбасаң да, ақ ниетіңе тойғыз», «Құтты қонақ келсе, Қой егіз табады», «Қонағыңның алтынын алма, алғысын ал», «Қонақ келсе, есікке, Жүгіріп шық кешікпе» т.б. көптеген мақал-мәтел қазақ халқының ежелден қонаққа қызмет көрсету салтының жоғары деңгейде болғандығын, меймандостығын білдіреді. Ендеше осындай мақал-мәтелдерімізді де мейрамхана ісі болсын, қызмет көрсету орны болсын, тіпті брошюралар мен үнпарақтарға да жазып үлестірудің мемлекеттік тілдің қолданыс аясын кеңейтіп, ұлтымыздың игі қасиеттерін ұрпақ санасына сіңіруде маңызы зор деп ойлаймыз.

Қолданылған әдебиеттер:

1. Тер-Минасова С.Г. Тіл және мәдениетаралық коммуникация. – Алматы: Ұлттық аударма бюросы, 2018. – 320 б.
2. https://www.dp.ru/a/2021/09/10/Pandemija_proshlas_po_priv //Пандемия прошла по привычкам: тренд на здоровое питание диктует свои правила
3. <https://adilet.zan.kz/kaz/docs/P2000000725>

СЫБАЙЛАС ЖЕМҚОРЛЫҚ АДАМ ҚҰҚЫҚТАРЫН БҰЗУ ФАКТОРЫ РЕТІНДЕ

КОРРУПЦИЯ КАК ФАКТОР НАРУШЕНИЯ ПРАВ ЧЕЛОВЕКА

CORRUPTION AS A FACTOR OF HUMAN RIGHTS VIOLATIONS

Андатпа. Сыбайлас жемқорлықтың адам өміріндегі құқықбұзушылық ретінде қарастыру. Оның қазіргі қоғамдағы, қоғамдық қарым-қатынастардың бұзуы мен мемлекет ретінде дамуы. Адам құқықтарына қарсы келуі оны белгілі бір мөлшерде құқық бойынша бұзуы туралы.

Түйінді сөздер: Адам құқығы, Конституция, заң, сыбайлас-жемқорлық, таза сессия.

Аннотация. Рассмотрение коррупции как правонарушения в жизни человека. Его развитие как государства в современном обществе, нарушение общественных отношений. Оспаривание прав человека о нарушении им права в определенной мере.

Ключевые слова. Права человека, Конституция, закон, коррупция, чистая сессия.

Abstract. Consideration of corruption as an offense in a person's life. "I don't know," he said, " but I don't know, I don't know, I don't know, I don't know." It is a violation of human rights to a certain extent.

Key words. Human Rights, Constitution, law, corruption, clean session.

Неліктен бұл тақырыпты таңдадым, себебі сыбайлас-жемқорлық бірінші болып қоғамдық тәртіпті емес, дәл сол қоғамдағы халық, тұрғындардың құқығына кері әсер етеді деп ойлаймын. Міне осыған байланысты бұл қылмысқа қарсы тек қана тәртіптік жазалар емес, тәрбиелік жұмыстарда атқарылуы керек деп ойлаймын.

Бұл тақырыптағы материалдар уәкілетті органдар өкілдерімен сұхбат, мемлекеттік органдардағы паракорлық пен жебірлік фактілері туралы мақалалар, Қазақстан Республикасының қолданыстағы заңнамасына түсінік беретін талдамалық материалдар түрінде беріледі, ақпараттық сипатта болады және олар халықтың, мемлекеттік қызметшілердің сыбайлас жемқорлық көріністеріне теріс қатынасын қалыптастыруға бағытталады. Жұмыс нәтижелері республикалық және жергілікті «Астана», «Қазақстан» телеарналарында, «Литер», «Орталық Қазақстан», «Караван», «Взгляд на события», «Юридическая газета» және т.б. газеттерде жарияланады [1].

Қазіргі кезде сыбайлас жемқорлық әлемнің кез келген елінде оның саяси дамуына байланыссыз, оның ішінде Қазақстанда да, әлеуметтік құбылыс ретінде өмірін жалғастырып келеді, ол тек ауқымдылығымен ғана ерекшеленеді. Сыбайлас жемқорлық әлеуметтік-экономикалық даму үдерісін, нарықтық экономиканың құрылуын, инвестициялар тарту процесін тежейді. Демократиялық мемлекеттің саяси және қоғамдық институттарына кері әсерін тигізеді, елдің болашақ дамуына елеулі қауіп төндіреді. Қазақстанның мемлекеттік саясатының негізгі басымдықтарының бірі сыбайлас жемқорлықпен күрес болып табылады.

Студенттердің сыбайлас жемқорлыққа қарсы көзқарастарын қалыптастыру мақсатында университетте тұрақты түрде «Таза сессия» штабы жұмыс істейді. Штаб қызметінің негізгі идеясы жастармен кездесулер өткізу және оларға жемқорлыққа қарсы заңнаманы, сыбайлас жемқорлық туралы ұғымды түсіндіру және сыбайлас жемқорлыққа қарсы іс-қимылдар бойынша шараларды жетілдіру, студенттер арасында заңдылық пен

жемқорлыққа қарсы тәртіп орнату, сыбайлас жемқорлық құбылыстарына қарсы әрекет ете білуге тәрбиелеу.

Жастардың алған білімдері оларды өмірде туындаған кез келген жемқорлық атаулымен кездестірмейтіндігіне сенгіміз келеді.

Жастар сыбайлас жемқорлыққа қарсы!

Елдің болашағы – жас ұрпақтың қолында, сондықтан олардың білім алуында көптеген мәселерді қарастырып отырады. Болашақта білікті, мықты мамандар шығу үшін олардың білімі үшін көп жерде басты назарға алып отыр.

Адамдардың көбі пара беру мен сыбайластықты қандай жағдайда да өздері үшін пайдалы немесе зияны жоқ құбылыс ретінде қарастырады:

«Дипломды сатып алдым да, ұлымды беделді жұмысқа орналастырдым. Бұдан кімге жаман болды?»

«Мұның несі жаман? Көбірек төледім, есесіне техникалық байқаудан ешбір қиындықсыз өттім, оған қоса уақытты да үнемдедім».

Ақыр аяғында бұл тек бәрі үшін «жаман» ғана емес, сондай-ақ әрбір адам үшін қауіпті. Өйткені заң билігі әділ болмаса, ол кез келген адамды бүлдіруі мүмкін және саруайымға түсіріп, жат етуі мүмкін.

Жете түсініп көруге тырысайық. Барлығымыз да түрлі салық төлейміз. Алайда табыстың бір бөлігін мемлекетке бере отырып, біз оның әлеуметтік қызметті жүзеге асыруын қамтамасыз ететіндігін ескереміз: тегін білім алу, денсаулық сақтау, инфрақұрылымды құру, қауіпсіздікті қамтамасыз ету. Мұндай жағдайлар қоғамдық өмірде көп қайталанып жатқанын байқаймыз. Бұл нәрсе тек қана бір адамға емес бірнеше адамға кері әсер етеді. Мысалы медицина, немесе мұғалімдік мамандықтарда осындай мәселердің болуы, болашақтағы адамның денсаулығы мен өмір сүруіне кері әсер етеді, мұғалім дегеніміз оқушыларға бағыт бағдар беруші, және де оқушыларға тәрбие көрінісі болып табылатын. Ал дәрігер ол тікелей болашаққа керек адамдар, себебі тек қана білікті маманға ғана халық сенім артады. Егерде олар өздерінің білімділігін анықтайтын дипломды сатып алатын болса онда. Халық оларға деген сенімдері қала бастайды. Бірақ қазіргі таңда қандай мамандықты алмасақта сыбайлас-жемқорлық қарсы мәдениетті қалыптасыру мақсатында, осыған байланысты. «Жас Отан» жастар қанатының атқарушы хатшысы Нұрлан Садықов ойымен «Таза сессия» атты акциялар жүзеге асырылып, көптеген оқу орындарындағы білім деңгейлерін қарады [3]. Яғни бұл жүйе әрі қарай жалғасса, оқушылар сатып лауға емес, білім алуға үйренетін еді.

Бұл қылмыс түсіну үшін, оның адамдар мен қатар, қоғамға қалай әсер ететінің білуіміз керек.

Сыбайлас жемқорлыққа қарсы күрестің негізгі принциптері:

- сыбайлас жемқорлыққа қарсы күрес;
- барлық адамдардың заң мен сот алдында теңдігі;
- мемлекеттік органдардың қызметін анық құқықтық регламенттеуде, мұндай қызметтің заңдылығы мен жариялылығын, оған мемлекеттік және қоғамдық бақылауды қамтамасыз ету;
- мемлекеттік аппараттың құрылымдарын, кадр жұмысын жеке және заңды тұлғалар құқықтары мен заңды мүдделерін қозғайтын мәселелерді шешу рәсімдерін жетілдіру;
- жеке және заңды тұлғалардың құқықтары мен заңды мүдделерін, сондай-ақ мемлекеттің әлеуметтік-экономикалық, саяси-құқықтық ұйымдық басқада жүйелерін қорғаудың басымдығы;
- Қазақстан Республикасы Конституциясы 39-бабының 1-тармағына сәйкес лауазымды адамдар мен мемлекеттік міндеттерді атқаруға уәкілдік берілген басқа да адамдардың, сондай-ақ соларға теңестірілген адамдардың құқықтары мен бостандықтарын шектеуге жол берілуін тану;

- жеке және заңды тұлғалардың бұзылған құқықтары мен заңды мүдделерін қалпына келтіру, сыбайлас жемқорлықпен Құқық бұзушылықтың зиянды зардаптарын жою және олардың алдын алу.

- сыбайлас жемқорлықпен құқық бұзушылыққа қарсы күреске жәрдем жасайтын азаматтардың жеке басының қауіпсіздігін қамтамасыз ету;

- мемлекеттік міндеттерді атқаруға уәкілдік берілген адамдар мен соларға теңестірілген адамдардың құқықтары мен заңды мүдделерін мемлекеттің қорғауы аталған адамдар мен олардың отбасыларына лайықты тұрмыс деңгейін қамтамасыз ету жалақы (ақшалай үлес) мен жеңілдіктер белгілеу;

- осындай қызметті жүзеге асыратын заңды және жеке тұлғаларға кәсіпкерлік қызметті мемлекеттік реттеуге өкілеттік берілуін болдырмау, сондай-ақ оған бақылау жасау;

- сыбайлас жемқорлыққа байланысты қылмыстарды анықтау, ашу, жолын кесу және олардың алдын алу мақсатында жедел іздестіру қызметі мен өзгеде қызметтерді жүзеге асыру, сондай-ақ заңда белгіленген тәртіппен заңға қайшы тапқан ақша қаражаты мен өзге де мүлікті заңдастыруға жол бермеу мақсатында арнайы қаржылық бақылау шараларын қолдану [4].

Негізінен бұл қылмыс ең алдымен мемлекет қаржысын жымқырумен тығыз байланысты болғанымен, бұл жекелеген адамға тұлғаға да қатысты болады. Себебі Қылмыстық кодекстегі сыбайлас жемқорлық қылмыстары мен оларға қатысты жазалар «Мемлекеттік қызмет пен мемлекеттік басқару мүдделеріне қарсы сыбайлас жемқорлық және басқа да қылмыстық құқық бұзушылықтар» оның 15-тарауында сипатталған.

361-бап. Лауазымдық өкілеттігін асыра пайдалану.

362-бап. Билікті немесе қызметтік өкілеттікті асыра қолдану.

364-бап. Кәсіпкерлік қызметке заңсыз қтысу.

365-бап. Заңды кәсіпкерлік қызметке кедергі келтіру.

368-бап. Парақорлықта делдал болу.

369-бап. Қызмет бабында жалған құжат жасау.

370-бап. Қызметтегі әрекетсіздік.

371-бап. Немқұрайлылық [4].

Осы баптарда негізгі құқық бұзушылық көрінгенімен, ол ең алдымен адам құқығын бұзуға алып келеді. Себебі ол ақша қоры ең алдымен жеке лауазымды қызметкердің емес, жұмысшы халықты, қауіпті жұмыстармен айналысатын(шахтёр тағы да басқа) адамдарға тиесілі болуы мүмкін.

Қолданылған әдебиеттер:

1. Сыбайлас жемқорлыққа қарсы іс-қимыл – әрбір азаматтың міндеті. https://kuef.edu.kz/kz/stop_corruption/

2. Жемқорлық жайласа, жоғары білім жоғалады. 2014 ж. 30 қыркүйек. <https://qazaquni.kz/bilim/29481-zhem-orlyi-zhaylasa-zho-aryi-bilim-zho-aladyi>

3. Сыбайлас жемқорлыққа қарсы іс-қимыл туралы Қазақстан Республикасының Заңы 2015 жылғы 18 қарашадағы № 410-V ҚРЗ <https://adilet.zan.kz/kaz/docs/Z1500000410>

4. Қазақстан Республикасының Қылмыстық кодексі Қазақстан Республикасының Кодексі 2014 жылғы 3 шілдедегі № 226-V ҚРЗ. <https://adilet.zan.kz/kaz/docs/K1400000226>

**ЦИФРЛЫҚ ҚАЗАҚСТАН: АҚПАРАТТЫҚ КОММУНИКАЦИЯЛЫҚ
ТЕХНОЛОГИЯЛАРДЫ ДАМУ ДРАЙВЕРІ РЕТІНДЕ****ЦИФРОВОЙ КАЗАХСТАН: КАК ДРАЙВЕР РАЗВИТИЯ ИНФОРМАЦИОННО-
КОММУНИКАЦИОННЫХ ТЕХНОЛОГИЙ****DIGITAL KAZAKHSTAN: AS A DRIVER OF THE DEVELOPMENT OF
INFORMATION AND COMMUNICATION TECHNOLOGIES**

Аннотация. Осы ғылыми жұмыстың мақсаты - біздің Республикада цифрлық технологияларды әзірлеу және енгізу тәжірибесін талдау. Республиканың экономиканы цифрландырудағы белсенді ұстанымы оның элементтерін ішінара енгізудің өзі өндіріс тиімділігін арттыруға, шығындарды азайтуға және сатудың өсуіне нақты әсер беретіндігімен түсіндіріледі.

"Цифрлық Қазақстан" мемлекеттік бағдарламасын іске асыру - алға жасалған қадам, шығындарды қысқарту, еңбек өнімділігін арттыру, өнімнің жоғары сапасы, сондай – ақ әлемнің дамыған 30 елінің қатарына кіру мүмкіндігі. Цифрлық қайта құрулар бірінші кезекте ауыл шаруашылығы, тау-кен өнеркәсібі, көлік және логистика сияқты Қазақстан экономикасының маңызды және базалық салаларына әсер етеді.

Түйінді сөздер. Индустриаландыру, цифрландыру, технологиялық жаңғырту, инновациялар, мемлекеттік бағдарлама, бизнес, сала, экономикалық тиімділік.

Аннотация. Цель данной научной работы-анализ опыта разработки и внедрения цифровых технологий в нашей республике. Активная позиция республики в цифровизации экономики объясняется тем, что частичное внедрение ее элементов само по себе оказывает реальное влияние на повышение эффективности производства, снижение издержек и рост продаж.

Реализация государственной программы "Цифровой Казахстан" – шаг вперед, сокращение издержек, повышение производительности труда, высокое качество продукции, а также возможность вхождения в 30-ку развитых стран мира. Цифровые преобразования коснутся в первую очередь таких важных и базовых отраслей экономики Казахстана, как сельское хозяйство, горнодобывающая промышленность, транспорт и логистика.

Ключевые слова. Индустриализация, цифровизация, технологическая модернизация, инновации, госпрограмма, бизнес, отрасль, экономическая эффективность.

Abstract. The purpose of this scientific paper is to analyze the experience of developing and implementing digital technologies in our Republic. The active position of the Republic in the digitalization of the economy is explained by the fact that the partial introduction of its elements has a real impact on improving production efficiency, reducing costs and increasing sales.

The implementation of the state program "Digital Kazakhstan" is a step forward, reducing costs, increasing labor productivity, high quality of products, as well as an opportunity to enter the top 30 developed countries of the world. Digital transformations will primarily affect the most important and basic sectors of Kazakhstan's economy, such as agriculture, mining, transport and logistics.

Keywords. Industrialization, digitalization, technological modernization, innovation, State program, business, industry, economic efficiency.

Қазақстанның АКТ саласы Қазақстан экономикасының дербес секторына айналды. Ол телекоммуникация, пошта қызметтері, ақпараттық технологиялар және телерадио сигналын тарату салаларынан тұрады. Бұл тәсіл байланыс технологияларының, телерадио хабарларын тарату мен ақпараттық технологиялардың өзара енуіне негізделген, ол соңғы онжылдықтарда бүкіл әлемде байқалады.

ҚР Статистика агенттігі 2020 жылы Қазақстанда ақпараттық-коммуникациялық технологияларды пайдалану туралы есеп дайындады. 2020 жылы 6-74 жас аралығындағы интернет пайдаланушылар саны (мобильді интернет пайдаланушыларын есепке алғанда) жалпы халық санының 63,3% — ын, ал компьютер пайдаланушылар саны - 63,2% - ды құрады.

Акт деңгейін бағалаудың бірқатар халықаралық рейтингтері бар, олардың арасында Халықаралық Электр байланысы одағы (ХЭО), БҰҰ мамандандырылған бөлімшесі бар. АКТ даму индексі бес жылдық кезең ішінде 154 елдегі ақпараттық-коммуникациялық технологияларды дамытудағы жетістіктерді салыстырады. Индекс 11 көрсеткішті жаһандық, өңірлік және ұлттық деңгейлерде салыстырмалы талдау жүргізу құралы ретінде пайдалануға болатын бірыңғай өлшемге жинақтайды. Халықаралық Электр байланысы одағының соңғы жылдардағы рейтингіне сәйкес Қазақстан Орталық Азия елдері арасында Қырғызстан, Түркменстан, Тәжікстан, Өзбекстан сияқты елдерден озып, 69-шы орында тұр. Ақпараттық технологиялар бойынша Дүниежүзілік экономикалық форумның есебінде АКТ даму деңгейі бойынша әлемнің дамыған және дамушы 127 елінің рейтингі ұсынылған.

Ақпараттық-коммуникациялық технологиялар (АКТ) біздің өмір салтымызды түбегейлі өзгертті. Ақпаратты енгізу, сақтау, өңдеу, талдау және ұсынуды қолдау үшін жаңа нарықтар мен бизнес-модельдер пайда болды және бұл процесс жедел қарқынмен дамып, кеңеюде. Өнеркәсіпке негізделген дәстүрлі экономика қазір білімге негізделген экономикаға айналууда. Ақпараттық технологиялар әлеуметтік-экономикалық жағдайдағы оң өзгерістерді қамтамасыз ету құралы және Мыңжылдық Даму Мақсаттарына (МДМ) қол жеткізу құралы ретінде қарастырыла бастады.

Мемлекетімізде ақпараттық-коммуникативтік технологияларды дамыту бағытында бірқатар айтулы жұмыстар жүргізілді. Мемлекет көлемінде арнайы жобалар, бағдарламалар қабылданып, халыққа үндеу тасталды. Осылардың ішіндегі бірі де бірегейі - "Цифрлық Қазақстан" мемлекеттік бағдарламасы.

"Цифрлық Қазақстан" мемлекеттік бағдарламасы – замануи технологияларды пайдалану арқылы елдің әрбір тұрғынының өмір сүру деңгейін арттыруға бағытталған маңызды кешенді бағдарлама. Бағдарламаның негізгі мақсаты Қазақстанның экономикасының дамуын жеделдетіп, халықтың өмір сүру сапасын жақсарту, сондай – ақ экономиканың қағидатты жаңа траекториясы - болашақтың цифрлық экономикасына көшуі үшін жағдай жасау болды.

Негізгі мақсат екі бағыт бойынша жүреді: қолданыстағы экономиканы цифрландыру, яғни сектордағы нақты жобалардан тұратын прагматикалық стартты қамтамасыз ету, экономиканың қолданыстағы салаларын, мемлекеттік құрылымдарды цифрландыру және технологиялық қайта жарақтандыру жөніндегі жобаларды іске қосу және цифрлық инфрақұрылымды дамыту. Екінші бағыт – болашақтың цифрлық индустриясын құру. Сонымен қатар, тұрақтылықты қамтамасыз ету, адами капиталдың даму деңгейін арттыру, инновациялық даму институттарын құру және тұтастай алғанда цифрлық экожүйені прогрессивті дамыту есебінен елдің цифрлық трансформациясын іске қосу.

Бұл тұжырымдаманың негізінде бес негізгі бағыт бар. Атап айтқанда экономика салаларын цифрландыру – еңбек өнімділігін арттыратын және капиталдандырудың өсуін қамтамасыз ететін технологиялар мен мүмкіндіктерді пайдалана отырып, экономиканың дәстүрлі салаларын қайта құру; электрондық қызметтерді дамыту; цифрлық мемлекетке көшу - мемлекеттің функцияларын оның қажеттіліктерін алдын ала болжай отырып, қайта құру бағыты; цифрлық Жібек жолын іске асыру – яғни, деректерді беру, сақтау және өңдеудің жоғары жылдамдығын жасау және сақтау инфрақұрылымын дамыту; адами

капиталды дамыту – жаңа болмысқа - білім экономикасына көшуді қамтамасыз ету үшін креативті қоғам деп аталатын қоғамды құруды қамтитын қайта құру жұмыстары.

Қазақстан үшін күтілетін цифрлық дивидендтер мемлекеттің стратегиялық міндеттеріне сәйкес айқындалған және белгіленген. Бірінші кезекте, мемлекет үшін мемлекеттік басқарудың тиімділігі мен ашықтығын арттыру, халықты жұмыспен қамту, білім беру мен денсаулық сақтау сапасын арттыру, инвестициялық ахуалды жақсарту, еңбек өнімділігін арттыру және ЖІӨ құрылымында шағын және орта бизнес үлесін арттыру сияқты маңызды және өзекті мәселелер туралы болып отыр.

"Цифрлық Қазақстан" МК іске асыру нәтижесінде интернет желісін пайдаланушылардың үлесі 2021 жылы – 81%; халықтың цифрлық сауаттылық деңгейі 2021 жылы – 81,5%; АКТ – да еңбек өнімділігінің өсуі 2021 жылы – 5,9%; АКТ саласында жұмыспен қамтылған халықтың саны 2021 жылы - 110 адам; мемлекеттік қызметтердің жалпы көлемінен электрондық түрде алынған мемлекеттік қызметтердің үлесі - 80%.

Қазіргі цифрландыру - көпвекторлы жұмыс екені белгілі. Оның біздің елдегі шоғырланған нұсқасы – "Цифрлық Қазақстан" мемлекеттік бағдарламасы. Бағдарлама мемлекет басшысының "Қазақстанның Үшінші жаңғыруы: жаһандық бәсекеге қабілеттілік" атты Қазақстан халқына Жолдауында қойылған міндеттерді шешу шеңберінде әзірленген. Онда: "Біз цифрлық технологияларды қолдану арқылы құрылатын жаңа индустрияларды өркендетуге тиіспіз. Бұл -маңызды кешенді міндет. Елде 3D-принтинг, онлайн - сауда, мобильді банкинг, цифрлық сервистер, оның ішінде денсаулық сақтау мен білім беру ісінде қолданылатын және басқа да перспективалы салаларды дамыту қажет. Бұл индустриялар қазірдің өзінде дамыған елдер экономикаларының құрылымын өзгертіп, дәстүрлі салаларға жаңа сапа дарытты. Осыған байланысты Үкіметке "Цифрлық Қазақстан" жеке бағдарламасын әзірлеуді және қабылдауды тапсырамын".

Осы үрдістерді ескере отырып, ұлт көшбасшысы Н.Ә.Назарбаевтың 2018 жылғы 10 қаңтардағы "Төртінші өнеркәсіптік революция жағдайындағы дамудың жаңа мүмкіндіктері" атты Қазақстан халқына Жолдауының басты арқауы интернет, мобильді және сенсорлық желілер арқылы іске асырылатын экономикалық және әлеуметтік іс-шаралардың жаһандық желісін пайдалана отырып, елде цифрлық экономиканы дамыту қажеттілігі болып табылады.

Қазақстан үшін цифрландыру – шикізат экономикасының "шұңқырынан" шығудың нақты тәсілі екені сөзсіз. Мемлекет басшысының пікірінше, "мұнай молшылығы" дәуірі аяқталуға жақын. Республиканың даму қарқынын одан әрі сақтау және арттыру жаңа сапалы тәсілдерді талап етеді. Жолдаудың негізі цифрлық экономика болғандықтан, "Ақылды технологиялар" мен зияткерлік жүйелерді барлық салаларға автоматтандыру және енгізу мәселелеріне ерекше назар аударылған. Қазақстанда цифрлық технологиялар ұлттық экономиканы әртараптандырудың негізгі жолы ретінде қарастырылатындықтан, цифрландыруды жеделдетіп енгізу үшін кейіннен "Цифрлық Қазақстан" мемлекеттік бағдарламасы қабылданды. Бағдарламаны іске асыру 2018-2022 жылдар кезеңіне жоспарланған, алайда нәтиже бірінші жылы-ақ өз жемісін көрсетті.

Ақпараттық технологиялардың жаңартылған нұсқасы болып табылатын цифрлық дәуір білім беру жүйесін жетілдіру мәселесінде де өзекті. Технологиялық революцияның басталуы аралас оқыту технологиясын (blendedlearning) қамтитын білім беру технологиясының бірдей өзгеруін талап етеді. Қазіргі заманғы білім беру жүйесі қалыпты, базалық білім беріп қана қоймай, инновациялар туралы ойлануды қалыптастырып, неғұрлым сындарлы, креативті, жасампаз білім алушыларды да дайындауы тиіс. Аралас оқытудың модельдері, түрлері мен артықшылықтары алдын ала зерделеніп, Қазақстан Республикасы Білім беру жүйесінің барлық буындарына енгізілді. Бұл біздің елімізге келе жатқан цифрлық дәуірдің сын-қатерлерін еңсеруге, "Цифрлық Қазақстан" бағдарламасын орындауға және әлемнің бәсекеге қабілетті 30 елінің қатарына табысты кіруге мүмкіндік береді десек қателеспеспіз.

"Цифрлық Қазақстан" бағдарламасында алғашқы Президент жоғары білікті кадрларды даярлаудың маңыздылығын айтып, бұл білім беру саласындағы саясатты қайта қарау

қажеттілігімен байланыстырды: "Барлық қазақстандықтар – оқушылардан бастап зейнеткерлерге дейін – қайтадан кітап оқып, жаңа технологияларды үйренулері керек. Өмір бойы білім алу қағидасы қажеттілікке, нормаға айналуы тиіс",- деді ол.

Мұндай жағдайда білім беру жүйесінің алдында үздіксіз заманауи оқыту технологияларын игеру және уақтылы енгізу міндеті тұр. Мұнда цифрландыру немесе диджитализация құралы ретінде аралас оқыту технологиясы бірінші орынға шығады. Жас буынды цифрлық дағдылармен қаруландыру өте маңызды, әсіресе мұндай дағдыларға деген сұраныс артып, кәсіптердің үлкен тобын тартып алатыны сөзсіз.

Педагогикалық практикада аралас оқыту мен бағдарлама негізіндегі технология принциптерін қолдану оқытушыға келесі мақсаттарға қол жеткізуге мүмкіндік береді:

- білім берудің қолжетімділігі мен икемділігін арттыру, олардың жеке білім беру қажеттіліктерін, сондай-ақ оқу материалын игеру қарқыны мен ырғағы есебінен оқушылардың білім беру мүмкіндіктерін кеңейту;
- білім алушының белсенді ұстанымын қалыптастыруды ынталандыру: оның уәждемесін, дербестігін, әлеуметтік белсенділігін арттыру, оның ішінде оқу материалын меңгеруде, рефлексия мен өзін-өзі талдауда және соның салдары ретінде жалпы білім беру процесінің тиімділігін арттыру;
- мұғалімнің стилін өзгерту: білімді таратудан оқушылардың өз білімдерін құрастыруға ықпал ететін студенттермен интерактивті өзара әрекеттесуге көшу;
- білім беру процесін жекелендіру, мұнда оқушы өзінің оқу мақсаттарын, білім беру қажеттіліктерін, қызығушылықтары мен қабілеттерін ескере отырып, оларға қол жеткізу тәсілдерін дербес анықтайды, ал мұғалім көмекші және тәлімгер рөлін атқарады.

Көптеген артықшылықтарға қарамастан, аралас оқытудың қазіргі заманғы технологияларды енгізуге және қолдануға мүдделі білім беру жүйесінің барлық буындарының кемшіліктері де бар. Бұл әркелкі сауаттылық, техникаға, кең жолақты интернетке тәуелділік, онлайн режимнің және лимитсіз тарифтердің тұрақтылығы, технологияларды меңгерудің жеткіліксіз деңгейі және тағы да басқалары.

Қазір Қазақстан цифрлық даму бойынша әлемде 50-ші орында. "Цифрлық Қазақстан" бағдарламасында көзделгендей, 2022 жылға қарай ол 90-100% - ға дейін өсуі үшін бүгінде барлығы, оның ішінде жеке сектор - білім беру жүйесінің барлық буындарын техникалық қолдауға белсенді қатысуы қажет. Тек осылай бірлескен күш-жігермен ғана шығармашылық қоғам құруға болады. Мұндай бірлестік Қазақстанға ортақ мақсаттарға қол жеткізуге – цифрлық дәуір басталған әлемнің озық елдеріне қосылуға, яғни Қазақстанның әлемнің бәсекеге қабілетті 30 елінің қатарына кіру міндетін орындауға мүмкіндік береді. Нұрсұлтан Назарбаевтың пікірінше, қазақстандықтар жаңалыққа оңай бейімделеді, сондықтан компаниялар өздерінің қазіргі және болашақ қызметкерлерінің білімі мен дайындығына инвестиция салуы үшін жағдай жасайды. Ал еліміздің білім беру жүйесі, өз кезегінде, жаһандық бәсекелестік жағдайында артықшылыққа қол жеткізу үшін цифрлық дәуірді тезірек бастауға ұмтылатын болады.

«Қазақстан-2030» ұзақ мерзімді даму стратегиясында негізгі басымдықтардың бірі болашақта әлемнің дамыған елдерінің осындай инфрақұрылымдарымен бәсекеге қабілетті дербес тәуелсіз және тиімді телекоммуникациялық қызметтер жүйесін құру болып белгіленгенін атап өттік. Осы басымдықты іске асыру мақсатында перспективаға арналған негізгі міндеттер айқындалды. Олардың бірі жаңа технологияларды енгізу және байланыс нарығын ырықтандыру негізінде саланы дамытуды қамтамасыз ету болды. Осылайша, телекоммуникациялық қызметтер нарығында нақты бәсекелестік ортаны дамыту үшін заң жүзінде жағдайлар жасалды. Мемлекет экономиканың жұмыс істеуі мен оны басқарудың тиімді тетігі ретінде АКТ саласын дамыту процестеріне белсенді қатысуды жалғастыруда.

Бұл тұрғыда "Цифрлық Қазақстан" мемлекеттік бағдарламасы ақпараттық коммуникациялық технологияларды дамыту драйвері ретінде қызмет етіп, еліміздің жарқын болашағы мен кемел келешегі үшін жоспарлы түрде іске асуда.

Қолданылған әдебиеттер:

1. «Ақпараттық Қазақстан -2020» Мемлекеттік бағдарламасы. — Астана. — 8.03. 2013 ж.
2. Повседневная сетевая культура как решение классификационных задач // «Образовательные технологии и общество», 2007. http://ifets.ieee.org/russian/depositary/v10_i2/html/3.htm.
3. Жеткіншектердің әлеуметтік желілерге тәуелділігінің алдын алу. Астананың 20 жылдығына арналған «Ұлы Дала Астанасы (Астана великой степи)». Халықаралық ғылыми-тәжірибелік конференция материалдары. — Семей, 2018. — 59–62 бб.
4. Библиотека «ИНФОУРОК» [Электронный ресурс]: <http://physics.herzen.spb.ru/teaching/materials/gosexam/b25.htm>
5. Бергер А. Видеть — значит верить. Введение в зрительную коммуникацию. — М.: Вильямс, 2008. — С. 43.
6. Бреслер М. Г. Социальные сети и сетевые сообщества. Информационное общество. — Уфа, 2014. [Электронный ресурс]: <http://www.academia.edu/7107751/>

УДК 8.81

Шашубай Серикбол
Диз-21-1/3 тобының студенті
Тұран-Астана университеті
Нұр-Сұлтан қаласы, Қазақстан Республикасы
Ғылыми жетекшісі:
ф.ғ.к., доцент **Абдиқарим Н.**

ЖӘДІГЕРЛЕР АТАУЫ ДҮНИЕЖҮЗІЛІК СӨЗДІК ҚОРДЫ БАЙЫТУДЫҢ АРНАСЫ РЕТІНДЕ

НАИМЕНОВАНИЕ АРТЕФАКТЫ КАК ИСТОЧНИК ОБОГАЩЕНИЯ ВСЕМИРНОГО СЛОВАРНОГО ФОНДА

NAME ARTIFACTS AS A SOURCE OF ENRICHMENT OF THE WORLD VOCABULARY FUND

Аңдатпа. Мақалада қазақ халқының баспанасы киіз үйдің әлемдік сұранысқа ие болып отырғандығы және де киіз үй пішіндес ғимараттардың шетелдерде салынып жатқандығы сөз болады. Автор мұны ұлттық жәдігеріміздің атауларын әлем тілдерінің сөздік қорына енгізудің бір мүмкіндігі деп санайды.

Түйінді сөздер. Киіз үй, баспана, қазақ тілі, сәулет өнері.

Аннотация. В статье идет речь о том, что юрта, в настоящее время традиционное жилище казахского народа юрта, пользуется большим спросом во всем мире и строятся за рубежом юртообразные здания. Автор рассматривает это как возможность включения названий наших национальных артефактов в всемирный словарный фонд.

Ключевые слова. Юрта, жилище, казахский язык, архитектура.

Annotation. The article deals with the fact that the yurt, currently the traditional dwelling of the Kazakh people, the yurt, is in great demand all over the world and yurt-like buildings are being built abroad. The author considers this as an opportunity to include the names of our national artifacts in the world vocabulary.

Keywords. Yurt, dwelling, Kazakh language, architecture.

Киіз үй – қазақ халқының өзімен бірге жасасып, тарих белестерінен бірге келе жатқан заттық-тұрмыстық мәдениетінің бір көрінісі. Осындай асыл мұрамызды дәріптей отырып, келер ұрпаққа оның қасиеті мен пайдасын, салт-дәстүріміздің қайнар көзі ретінде насихаттау қазіргі кездегі өзекті мәселелердің бірі болып отыр. Жапон, қытай халықтары үшін пагода, орыс халқы үшін избушкалары, сібір халықтары үшін күркелері қандай ыстық әрі қасиетті болса, қазақ халқының төл баспанасы да сондай қасиетке ие. Соңғы кездері мейрамхана, ресторан бизнесінде грузиннің дарбазасы, өзбектердің кишлағы, орыстардың избушкасы стилінде безендірілген дәмханалар мен кафелерді көптеп кездестіруге болады. Ал киіз үйіміздің барлық сән-салтанаты үндескен, қазақы дәмнің буы бұрқыраған мұндай орындардың саусақпен санарлық екені белгілі. Біз осылай ата-бабамыздан қалған асыл мұрамыз – киіз үйді құнды жәдігер ретінде дәріптей алмай, салғырттық танытып жүргенде, мұхиттың арғы жағында, Жапон аралдарында киіз үйдің сәулеттік шешімдері басшылыққа алынған үйлер мен ғимараттар салынып, кафелер есігін айқара ашуда. Ендеше сәулет өнерінің ғажайып туындыларының бірі болып табылатын киіз үйді қастерлеп, ұрпақтан-ұрпаққа жеткізу біздің мойнымыздағы міндет дей отырып, сол шетелде салынып жатқан киіз үй пішіндес ғимараттардың әр бөлшегі ана тіліміздегі атауын сақтап қалуы тиіс деп есептейміз. Негізінен «Әр түрлі мәдениеттер анағұрлым күрделі тұтастыққа ене отырып, мәдениетаралық қарым-қатынас механизмін қалыптастырып, өз араларындағы біртұтастық белгілерін күшейтеді» [1, 570]. Қазіргідей ақпараттар шекарасы жойылып, жаһандану үдерісі жүріліп жатқан кезде, өзіндік ерекшелігі болмайтын оқшауланған мәдениеттің өмір сүруі мүмкін болмай бара жатқан заманда мәдениеттер бетбұрысы бір арнаға тоғысқан сияқты көрінгенімен, оларды ерекшелеп тұратын ұлттық кодтар бәрібір сырт көзге айқын сезіліп тұрады. Мұндай жағдайда шетелдік сөздер мәдениеттер тоғысын іске асырушы элемент ретінде әрекет етеді.

АҚШ-тың «Colorado Yort Company» компаниясы 30 жылдан астам уақыт бойы қала сыртына арнайы киіз үйлер соғумен айналысады екен. Компания қожайындары ашқан киіз үй пішіндес дәмханалары мен қонақүйлер тұрғындардың демалып, көңіл көтеріп қайтуға жиі баратын орындарының біріне айналған. «Атамыз – Алаш, керегеміз – ағаш», «Киіз туырлықты, ағаш уықты қазақпыз» дейтін халықтың тұрақ-мекеніне айналған киіз үйдің қаңқасынан бастап бау-басқұрына дейін, ішкі-сыртқы жабдықтарына дейін барлық бұйым атаулары тек қана сол баспананы ғасырлар бойы тұтынып келген халықтың төл атаулары екені белгілі. Ендеше ғылым мен техниканы, өндірістік өркендеуді қабылдау барысында біз латын-грек, француз-орыс, ағылшын-неміс, парсы-араб сияқты халықтардан қанша терминдер мен атаулар қабылдадық, ендігі кезекте біз де өз мәдениетіміздегі өзгелерде жоқ құндылықтарды өзіміз қалыптастырған атаулармен, яғни экзотикалық сөздермен тұрақтандыруға тиістіміз. Әрине бір-бірімен тікелей қарым-қатынаста болған тілдердің аралас-құралас болуы, ақпараттарымен алмасуы нәтижесінде идеялар, ұғымдар мен заттық алмасулар орын алып, тілдердің лексикалық қабатын өзгертуге айтарлықтай әсер ететіндігін [2] білеміз. Ал қазіргі интернет технологиялары жағдайында мұндай әсерлердің әрі тез жүрілетіндігі әрі кім жылдамырақ әрекет ете алады, сол табысқа жететіндігі белгілі. Ғасырлар бойы шөлімізді қандырып, дертке дауа болып келген сусынымыз қымызды неміс кәсіпкерлерінің патенттеп алғаны – соның айғағы. Осындай жағдай орын алмас үшін, біріншіден, қазіргі кезде киіз үйдің адам денсаулығына пайдасы және экологиялық әрі экономикалық тұрғыдан тиімділігін бағалап, Еуропа мен Азияның бірқатар мемлекеттері киіз үй архитектурасы негізіндегі үйлерді салып, пайдаланып жатыр. Екіншіден, киіз үйді баспанамыз деп санайтын басқа да көшпелі халықтардың да өздері қалыптастырған атаулары бар. Сондықтан Интернет мүмкіндіктерін пайдаланып, киіз үйді материалдық-заттық тұрғыдан болмаса да, оның артықшылықтары мен пайдасын жарнамалап, аталымдарының мән-мағынасын түсіндіріп, әлем тілдерінде насихаттауды тездетіп қолға алу қажеттілігі туындап отыр. Сонда ғана біз тіліміз арқылы әлемдік руханиятқа өз үлесімізді қоса отырып, одан әрі дамытудың нәтижелі бір жолын бастайтын боламыз. Өйткені киіз үй – қазақтың тұрағы, құтты мекен-жайы, еншісі, баспанасы, мүлкі, мақтанышы, сәулет өнерінің көнеден

келе жатқан мұраларының бірі. Мындаған жылдар бойы ата-бабаларымыздың ақыл-ойы, тұрмыс-салты, талғамы еш халықтан кем емес екендігін, олардың математика-геометриялық қана емес, астрономиялық білімдерінің де бар болғандығын осы киіз үй арқылы да дәлелдеуге болады. Белгілі ғұламалар айтып кеткендей, киіз үйден қазақ халқының аспан әлеміне, есептеу жүйесіне, экономикалық біліктігі, мәдениет пен өнердегі талғамы – жалпы өмір тәжірибесіндегі іске бейімділігі аңғарылады. Ал Ш.Уәлиханов еңбектерінде XII-XIII ғасырлардағы мемлекеттердің Алтын Орда, Ақ Орда, Көк Орда деп аталуының өзі осы киіз үйге байланысты екендігі баяндалады.

Ғылым мен техникасы дамыған, сәулет өнерінің дәстүрлі және заманауи үлгілері шарықтау шегіне жетіп, теңіз түбіне де қала орнатуды жобалап жатқан жапондықтар да киіз үйлерден тұратын «ауылдарды» сала бастады. International Dome House компаниясы жер қозғалысы қаупі жоғары аймақтар үшін ағашсыз, тассыз, кірпішсіз, тек қана пенопласт пайдалану арқылы киіз үй пішіндес үйлерді салып жатыр [3]. Жер қозғалысынан зардап шеккен елдерге Қазақстан шатыр орнына киіз үй жеткізгендігін де білеміз.

Бельгиядағы киіз үй өндіруші Ве Yurt фирмасының негізін қалаушы Стефан Климовский болып табылады. Бір қызығы, шетелдік кәсіпкер ешқашан Орталық Азияға бармаған, ол көшпенділердің баспанасын Интернет арқылы танып-білген екен. Өзінің досы Янн Берлемонтпен бірге суретке қарап отырып, киіз үйдің сызбасын салып, алғашқы прототипін жасаған. Ол қысқа уақыттың ішінде сатылып кеткен. Бельгияда барлық ғимараттар төртбұрышты пішінде болғандықтан, олар өздерін құрылысқа жаңа серпін әкелген архитекторлар деп санайды. Сонымен киіз үйді пайдалантын елдің ауа-райын да зерттеп, жаңбыр көп жауатын климаты бар елге киіз үйдің тағанын биік етіп жасау керек деген шешімге келген. Еуропалықтардың оқшаулық пен ыңғайлылықты қалайтындықтарын және мұндағы адамдардың ашық түсті аса ұнатпайтындығын ескере отырып, оны да өзгерткен. Осылайша киіз үй мәдениеттер тоғысы мен мәдениеттердің алмасуында белгілі бір рөл атқаруда. Ал енді оның барлық құрал-жабдықтарының атауларын шетелдіктер немесе өздері тұтынатын заттарына ұқсатып бір атаулар ойлап табады немесе байырғы атауларын қолданады. Осы жағдайда біз де Интернет желісін пайдаланып, киіз үй атауларын олардың лингвосемантикалық кеңістігіне енгізуіміз қажет.

Айталық, киіз үйдің керегесінің өзі «кең көзді» немесе «жел көзді кереге», «тар көзді» немесе «тор көзді» кереге деп бөлінсе, киіз үйдің сүйегі болып табылатын кереге, сықырлауық, уық, шаңырақ; киіз үйдің сыртқы жабынтықтары түндік, үзік, туырлық, орама ши; ішкі әшекейлері – басқұр, таңғыш, басбау, желбау, шалма т.б.; ішкі жиһаздары – адалбақан, асадыл, жүкаяқ т.б. – осының барлығы заттық мұрамызды қабылдап жатқан шетелдіктер тілінде осы бір ғажайып мәдени мұраларды тұтынып келген халықтың байырғы атауларымен аталуы тарихи тұрғыдан әділ болар еді. «Бұл – кез келген мәдениеттің өмір сүруінің міндетті шарты әрі өзін-өзі тануға жасаған алғашқы қадамы» [1, 574] деуге болады. Сонда ғана халықтар өз мәдениеті мен өзгенің мәдениетін ажыратып қана қоймайды, мәдениеттер тоғысынан пайда болған материалдық және рухани құндылықтарды бағалай отырып, бірін-бірі зор ықылас, құрметпен қарайды.

Қорыта келгенде, ұлттық құндылықтарымыздың қадіріне жетіп, асыл жәдігерлерімізді заманға сай жаңғыртумен қатар, оны ХХІ ғасырға лайық түсініктер тұрғысынан қабылдап, заттық қана емес, руханият жаршысы ретінде де жаңа технологиялардың мүмкіндіктерін пайдалана отырып, әлемдік лингвистика кеңістігіне киіз үйдің байырғы атауларын енгізіп, қалыптастыру аудармашылар мен туризм, бизнес саласында қызмет ететін кез келген отансүйгіш жас буынның қасиетті парызы деп білеміз.

Қолданылған әдебиеттер:

1. Лотман Ю. Семиосфера. – Алматы: «Ұлттық аударма бюросы» қоғамдық қоры, 2019. – 640 б.
2. Валеева Г.М. Экзотическая лексика и ее лингвистические возможности // Ученые записи Казанского университета: Гуманитарные науки. Т.-152, кн. 6. – 2010. – С. 116-122.
<https://novate.ru/blogs/260309/11714/>

ӘӨЖ 328

Нурланова Дамира Ержанқызы

«Әлеуметтік-гуманитарлық және тілдік пәндер кафедрасының студенті
Тұран-Астана университеті
Нұр-Сұлтан қаласы, Қазақстан Республикасы

Турганбекова Адина Асылбековна

«Әлеуметтік-гуманитарлық және тілдік пәндер кафедрасының студенті
Тұран-Астана университеті
Нұр-Сұлтан қаласы, Қазақстан Республикасы

Ғылыми жетекшісі: филол.ғ.к., доцент Шнайдер В.А.

ҚАЗІРГІ ТҮРКІ ТІЛДЕРІНДЕГІ ТАБИҒАТ ҚҰБЫЛЫСТАРЫ МЕН ШӨГІНДІЛЕР АТАУЛАРЫ: «АЯЗ», «МҰЗ» СӨЗІНІҢ СЕМАНТИКА- ГРАММАТИКАЛЫҚ СИПАТЫ

НАЗВАНИЯ ПРИРОДНЫХ ЯВЛЕНИЙ И ОТЛОЖЕНИЙ В СОВРЕМЕННЫХ ТЮРКСКИХ ЯЗЫКАХ: СЕМАНТИЧЕСКИЕ И ГРАММАТИЧЕСКИЕ ОСОБЕННОСТИ СЛОВА «МОРОЗ», «ЛЕД»

NAMES OF NATURAL PHENOMENA AND DEPOSITS IN MODERN TURKIC LANGUAGES: SEMANTIC AND GRAMMATICAL FEATURES OF THE WORD "FROST", "ICE"

Аннотация. Мақалада қазақ тілінде, сол сияқты түркі тілдерінің көпшілігінде қолданылып жүрген кейбір атмосфералық шөгінділер мен құбылыстар, олардың семантикалық тұтастығы, лексикалану процесі, этнолингвистикалық мәні сипатталып, тілдік тұрғыдан ғылыми тұжырымдар мен талдау мәселесі қарастырылады.

Түйінді сөздер. Метеоқұбылыс, этнолингвистика, шөгінділер, лексика, семантика

Аннотация. В статье описываются некоторые атмосферные отложения и явления, употребляемые в казахском языке, так и в большинстве тюркских языков, их семантическая целостность, рассматривается процесс лексикализации, этнолингвистическое значение, лингвистические научные выводы и анализ.

Ключевые слова. Метеорология, этнолингвистика, осадки, лексика, семантика

Annotation. The article describes some atmospheric deposits and phenomena used in the Kazakh language, as in most Turkic languages, their semantic integrity, the process of lexicalization, ethnolinguistic meaning, linguistic scientific findings and analysis.

Key words. Meteorology, ethnolinguistics, precipitation, vocabulary, semantics

Қазақ халқының сан ғасырлар бойы ауа-райы, табиғат құбылысымен байланысты қалыптасқан тілдік бірліктер тек лексикалық сөздік қорды ғана байытып қоймай, сонымен қатар халықтың тұрмыс-тіршілігінде амал атаулары, уақыт, мезгіл ұғымды мәнге де ие болып, бүгінгі этнолингвистиканың ажырамас бөлегіне айналып отыр. Ұрпақтан ұрпаққа

тарап, ғасырлар қойнауынан келе жатқан бұл атаулар мен ұғымдар семантикалық және грамматикалық тұрғыдан өзгерістерге ұшырап, бір тұлғалардың мағынасы лексикалану процесінен өтсе, енді бірі делексикалану процесіне ұшырап, тарихи сөздер қатарынан көрініс тауып, лексика қорынан аластатыла бастағандығын аңғару қиын емес.

Тіл-тілде лексика көне тілді (праязык) реконструкциялаудың ең күрделі деңгейі болып табылады. Сонымен қатар, тілдің семантикалық тұрғыдан өзгеруі фонетика және морфологиялық тұрғыдан да өзгеруімен қабаттасып, мағына ауысудың сөз тұлғасының ауысуымен де байланысты болып келетінін жоққа шығармауымыз керек. Сондықтан мақаламыздың басты мақсаты қазіргі түркі тілдеріндегі табиғат құбылыстарына қатысты қолданылып жүрген атаулардың бірі «аяз» және «мұз» сөздерінің әр түркі тілінде қолданылауындағы семантикалық айырмашылығын, фонетикалық, морфологиялық ерекшеліктерін талдау болып табылады.

Түркі әлемінде белгілі бір құбылыс, зат атауларына ат қоюда сол заттың не болмаса құбылыстың түрлі формалы, түрлі мазмұнды болып келуіне байланысты жалпы атауымен қатар ішкі мазмұнын ескеріп берілетін атауларды көптеп кездесуі заңды құбылыс. Сол себепті де түркі тілдерінде бір құбылыс, я болмаса бір зат атауына қатысты бірнеше атаулар қалыптасқан. Және де, ол сонау көне замандардан орхон-енесей, орта ғасыр мұраларында қолданылып, бүгінгі түркі тілдерінде еш өзгеріссіз немесе кей фонетикалық түрленімге ғана ұшыраған, алайда негізгі мағынасын сақтап қалған күйінде жеткен. Сондай атаулар қатарына ауа-райы, табиғат құбылыстарына қатысты заттық ұғымдағы сөздерді енгізуге болады.

Түркі тілдерінде қолданылатын белгілі бір құбылыс атаулары негізінен тіл-тілде кейбір фонетикалық, азын-аулақ мағыналық ерекшелігі арқылы байқалғанмен білдіретін мағынасы арасында үлкен айырмашылығы жоқ сөздер қатарына жатқызуға болады. Мысалы,

Атмосфералық құбылысқа қатысты қолданылатын «аяз» (*ajaz*) (*қыстың ашық бұлтсыз күндері болатын қатты суығы* мағынасында) сөзі көне түркі тілінен келе жатқан байырғы сөздің бірі болып табылады. Қысқы мезгілде әдеттегіден ерекше қатаң сипатта танылатын ауа-райының ерекше құбылысы – аяз болып табылады. Табиғаттың бұл құбылысы еліміздің кең-байтақ жерінде, әртүрлі, өңірдің табиғат құбылыстарының әрбасқа танылуы салдарынан «аяз» ұғымы да түрліше атауларға ие болған. Дәлел ретінде қазіргі қазақ тілінде «аяз» сөзімен байланысты қалыптасқан тіркестердің семантикаларын ашып, кесте ретінде ұсынуды жөн көріп отырмыз (кесте №1).

Аяздың түрлері	Семантикасы
Ақ аяз	жылы ауамен, бумен араласқан, аппақ, будақ- будақ аяз
Көк аяз	күрғақ аяз.
Қақаған аяз	бет қаратпайтын қатты аяз.
	ылғалсыз, шытынаған, суық аяз.
Қызыл шұнақ аяз	шұнақ сары аяз – қатты күрғақ, бет қаритын, шыңылтыр аяз.
Қытымыр аяз	қатты, шымшыма аяз.
Сақылдаған сары аяз // сақырлаған аяз	қаңтардың аяғы, ақпанның басында болатын сары аяздың күшіне мінген, күшейген кезі, шағы.
Сары аяз	а) ұзаққа созылған қатты аяз; ә) ұзақ жылдарға созылған қиыншылық, ауыртпашылық.
Түкірік жерге түспейтін аяз	ауа-райының суықтығы соншалық, адамның түкірген түкірігі жерге мұз боп түсетін, өте қатты аяз
Тымырсық аяз	желсіз күнгі шақпа аяз
Үскірік аяз	боранды, желді ая
Шымшыма ая	бетті қарып өтетін, шытқыл, шақпа аяз
Шыңылтыр аяз // шаңылтақ	күрғақ, қатты аяз

аяз // шақпа аяз	
Шытқыл аяз // шытынаған аяз	сақырлаған қатты аяз
Шытымыр аяз	қалың қар түскеннен кейінгі құрғақ, шыңылтыр аяз
Аңызак аяз	сақырлаған қатты аяз

Көріп отырғанымыздай қазақ тілінде аяз түрлеріне қатысты әрқилы атаулар қолданылады. Бүгінгі күні қазақ тілінен басқа да түркі тілінде аяздың түріне қатысты әрқилы атаулар қолданылатындығын атап кетуге болады. Мысалы. Қырғыз тілінде «темір аяз» деп қар түскеннен кейін екінші күні орнығатын аязды айтса, «мүйіз аяз» деп орташа 15-20° температура шамасын айтса, «киіз аяз» деп әлсіз аяз түрін айту кездеседі. Өзбек тілінің диалектілерінде «бұйығ аяз» қатты аяз мағынасында, ал қазақ, қарақалпақ, алтай тілдерінде оның орнына «үсу» етістігінен жасалған «үсік (үсүк) үскірік аяз» тіркесі, ұйғыр тілінде «тоң аяз», әзірбайжан және түрік тілінде «дон аяз» тіркестері қолданылады. Сол сияқты қазақ тіліндегі «аңызак аяз» тіркесі түрікмен тілінде «аңзақ аяз» түрінде айтылуы ұшырасады.

Сонымен қатар қазақ тілінде «аяз» сөзінің қатысуы арқылы жасалған тілдік бірліктер де мол екендігін байқауға болады. Мысалы, «**Аяздай қысу** – қатыгездік таныту, қинау. **Қаңтардың аязындай** – адуынды, қаһарлы, ызғарлы, айбынды **Көк аяздану** – сіресіп қатып қалу. **Аязсыз кезең** – көктемдегі соңғы аяз (үсік) болған күндердің орташа мерзімі мен күздегі бірінші аяз болған күндердің орташа мерзімі арасындағы кезең. **Аяз мүйізді қысса, Мүйіз тұқымды қысады** – 1) қатты аяздың әсері ең алдымен сыртқа шығып тұрған мүйізге түсетіні белгілі. Бірақ мүйіз малдың басымен тұқымы арқылы жалғасатындықтан, суық зардабын бастан бұрын алдымен тұқым көреді; 2. ауыс. өмірде: ел билеушілердің өзінен жоғары тұрған ұлықтар келіп қысқанда, ол келіп, әрине, өзінен ең төмен тұрған халықты қысады» /2, 7-8/.

Көнеден келе жатқан бұл сөз М.Қашқаридің «Түркі тілдерінің сөздігінде» «*ajas*» түрінде берілген, орта қыпшақ тілінде «*ajaz*»; түрік, әзірбайжан тілдерінде «*ajaz*»; қарақалпақ «*ajas*»; құмық, татар, башқұрт, қазақ, қырғыз «*ajaz*»; хақас, тува тілдерінде «*ajas*»; чуваш тілінде «*ujar*» түрінде ұшырасады.

Сыртқы тұлғасындағы өзгеріс негізінен сөз басындағы **а-и** сәйкессіздігі, сөз соңында **z-s-r**, сөз ортасындағы **а-у** сәйкессіздігі арқылы көрінетін ұқсастықтары мен ерекшеліктерін атап кетуге болады.

Э.В. Севортянның пікіріне сүйенсек, «*ajaz*» сөзі «*aj*» түбірі мен «-az» жұрнағының қосындысынан тұратын туынды түбір. Яғни, бүгінгі тіл тұрғысынан алып қарағанда «-az» қосымша морфемасын сөзжасам процесіне араласпайтын өлі жұрнақ қатарына жатқызуға болады» /1,13/. Ғалым бұл сөздің түбірі «aj» екендігін қырғыз, қазақ тілдеріндегі «*alyq*» - *ашық, ашылу (статья ясным, проясниться, прояснившийся)*, қарақалпақ тіліндегі «*ajyq*» сөзі және башқұрт тіліндегі «ajat», татар тіліндегі «ajəq» - (ясно) сөздерін салыстыру қажет екенін айта кетеді.

Бұл көрсетілген мағынасынан басқа «*ajaz*» сөзі түрік, гагауыз, әзірбайжан түркмен, құмық, ноғай, қырым татарлары, ноғай, қарақалпақ, қазақ өзбек тәрізді түркі тілдерінде «*қыстың қатты суығы*» (*мороз, стужа*) деген ұғымда, түркмен тілінде «*ашық, бұлтсыз аспан кезіндегі түнгі суық*», орта ғасырларда қараханид ұйғырлары тілінде «*бұлтсыз күнгі қатты суық*» /3. 231/ деген мағынада да қолданылған.

Түркі тілдерінің кейбірінде сонымен қатар орта ғасырдан бері келе жатқан «аяз» мағынасында қолданылатын «*um, tom*» тұлғаларының да осы күні қолданыста жүргенін айта кеткіміз келеді. Бұл сөз алғаш рет қараханид ұйғырларының тілінде қолданылғаны туралы факті М.Қашқаридің сөздігінде кездеседі. Еңбекте «суық» деген мағынада көрсетілген. Қазіргі түркі тілдерінде бұл сөздің мағынасы кеңейіп, жалпы «салқын, суық» мағынасымен байланысты құбылыстарды атауда жұмсалады. Чуваш тілінің маманы В.Егоров «*tom*» сөзі чуваш тілінде **аяз, ызғар, қырау** мағыналарында /4,22/ қолданылатынын айтып, қараханит

кезеңіндегі ұйғыр жазуында кездесетін «tumlyu» (суық) және тоң (мұз, аяз) сөздерімен түбірлес екендігін айтады. Бұдан басқа түрік диалектісінде «tum» сөзі «шық» мағынасында /5,321/, ұйғыр тілінде tumly (салқындау) /5,321/ мағынасында қолданылуы кездеседі. М. Рясянен қазіргі түркі тіліндегі «тұман» сөзі де осы «tum» сөзінен қалыптасқан деген жорамалды алға тартады да «tum» сөзінен *tuman, tumaryq* «тұман), *tumala* (орай), *tumau* «тұмау» сөздері қалыптасқан /1,15/ деп қорытындылайды.

Түркі тілдерінде «тон, тоң» сөздері басқа да мағыналарда қолданылатыны белгілі. Э.Севортянның пікірінше, М.Қашқари заманынан келе жатқан бұл сөз о баста-ақ «tum» сөзінен қалыптасып, «қатқан, қатқақ» мағыналарында қолданылған, және де біздің заманымызға дейін еш өзгеріссіз жеткен /1,17/. Осы мағынасындағы қолданысын қараханид түркітеріне тән мұралардан («(тоң), қазіргі ұйғыр, саха, хақас тілдерінде (тоң), түрік тілінде (ton), гагауыз, әзірбайжан тілдерінде (don), қазақ және қарақалпақ тілдерінде (тоң), татар, башқұрт тілдерінде (tuң), тува, тофа тілдерінде (doң), шор тілінде (toу) бір мағынада қолданылады» /5, 266/.

Түркі тілінде кең жайылған аталмыш сөз қазіргі қазақ тілінде жаңа атаулардың қалыптасуына ұйтқы болады. «Тоң» сөзінен өрбіген тілімізде *тоңғақ, тоңазыту, тоңғақтық* тәрізді туынды түбірлер қолданыс тапты. Басқа түркі тілдерінде де ұшырасады. Сол сияқты «мәңгі тон» тіркесінде құрлықта немесе астында орналасқан екі немесе одан да көп жыл бойы 0 ° С-ден (32 ° F) төменде пайда болатын мұз мағынасында жұмсалады.

Атмосфералық құбылыстың атауларының бірі «аяз» сөзі мағынасымен байланысты болып келетін «салқын» тұлғасы (Э.Тенишевтің пікірінше, моңғол тілінен түркі тіліне ауысқан атау). Көптеген түркі тілдерінде бірді-екілі фонетикалық айырмашылығын ескермегенде ортақ мағынада қолданылатын сөз болып табылады. Мысалы, орта ғасырлық шағатай тілінде «salqin», түрік диалектісінде «salkyn», түркмен тілінде «salqyn», балқар тілінде «salqyn», қырғыз тілінде «salqyn», алтай тілдерінде «salуyn», өзбек және ұйғыр тілдерінде «salqin», чуваш тілінде «salуin». Ал татар және башқұрт тілдерінде суық және аяз мағынасында да қолданылу жайы бар /1,16 /. Соңғы қолданысы қазіргі қазақ тілінде ұшырасады, яғни «салқын» сөзі «суық» сөзінің орнына жұмсалады.

Көріп отырғанымыздай «sogyk» және «doң сөздерінің өзіндік қолданысында белгілі бір шек байқалады. Қазіргі түркі тілдерінде, ататүркі тілінде де «doң» - аяз, аяз, қыста болатын қатты суық деген ұғымда жұмсалған, ал «sogyk» сөзі суықтың жалпы белгісі болған.

Семантикалық тұрғыдан ортақ мән беретін «мұз» сөзі барлық түркі түркі тілдерінде де ұшырасады, айырмасы тек фонетикалық формасындағы өзгерістердің болуында ғана. Мысалы, көне түркі тілінде «buz» және орта ғасырлық қыпшақ, оғыз, хорезм түріктері, шағатай тілдерінде «buz», қараханид ұйғырларының тілінде «buz»//«muz» сөзі қазіргі түркі тілдерінде келесі тұлғаларда байқалады:

muz	Қазақ, қырғыз, қарақалпақ, қырым татарлары, қарайым, құмық, өзбек, ұйғыр тілдері
buz	Түрік, гагауыз, әзірбайжан, татар тілдері
mös	Татар диалектісі,
böz	Татар тілі
mus	Алтай тілдері
bu:s,	Саха тілі
mu:s	
pus	Тува, хақас тілдері
pär	Чуваш тілі

Көрсетілген тұлғалар ішінде А.Щербак қазіргі якут тіліндегі «созылыңқы түрде айтылатын bu:s, mu:s тұлғалары көне түркі тілінен келе жатқан нұсқасы болып табылады»

/6, 196/ деген пікірді ұсынады. Э.Севортян бұл екеуінің ішінде «bi:s» бастапқы форма» /5, 239/ екенін баса айтады.

Көптеген түркі тілдерінде «мұз» мағынасындағы қолданылатын тұлғалар туынды сөздердің қалыптасуына ұйтқы болғанын қазіргі тіл фактілерін байқай аламыз. Мысалы, қазақ тілінде аналитика-синтетикалық тәсіл арқылы қалыптасқан «балмұздақ» сөзінің екінші компоненті мұздық (ледник) және «мұздақ, мұздауық» сөзі «тайғақ тайғанақ» мағыналарында қолданылады. Сол сияқты осы соңғы мағынасында басқа түркі тілдерінде *bözüq*, *bözlawəq* (татар тілі), *buzlawuq* (қарашай-балқар, құмық тілі), *buzlawuq* (ноғай тілі), *pärlaq* (чуваш тілі) туынды түбірлері қалыптасқан. Кейбір түркі тілдерінде бұл атаудың орнына келесі тілдік бірліктер қолданылады. Мысалы, *kök muz* – ұйғыр тілі, *kük böz* – башқұрт тілі, *qara toñuoloq* – қырғыз тілі, *doñaqlyq* – түрікмен, *toñnaх* - хақас, *toñdoq* - алтай, *tuñqoq* – татар диалектісі, *dozoñ* - тува, *tozoñ* – алтай тілі.

Қорыта айтқанда о баста түркі әлемінде бір мағынада қолданылған табиғат құбылыстары атаулары, тілдің даму барысында ішкі, не болмаса сыртқы факторлардың әсерінен кейбір түркі тілдерінде мағына тұрғысынан сараланып, негізгі мағынадан алшақтай бастағанын байқаймыз. Сонымен қатар табиғат. Ондағы құбылыстардың түркі халқының ғасырлар бойы тұрмыс-тіршілігі, өмір сүру салтында маңызды орынға ие болған, амал, уақыт атаулары ретінде қалыптасқан тілдік бірліктер соңғы уақытта қолданыстан ығыстырылып, сөздік қорға кері әсер ету фактілері де жоқ емес.

Қолданылған әдебиеттер:

1. Э.Р.Тенишев, Г.Ф.Благова, И.Г.Добродомов, А.В.Дыбо, И.В.Кормушин, Л.С.Левитская, О.А.Мудрак, К.М.Мусаев. Сравнительно-Историческая грамматика тюркских языков. Лексика. Москва.: Наука, 1997. – 800с.

2. Қайдар Ә. Халық даналығы. – Алматы, 2004. 217-б.

3. Қашқари, Махмұт Түрік сөздігі. 2 том; ауд. Егеубай А. Қ: - Алматы: Сөздік-Словарь, 2006 ..– 376 б.

4. Егоров В.Г. Современный чувашский литературный язык в сравнительно-историческом освещении: Автореф.дис. на соиск. Учен. Степ. Д-ра филологических наук. – Чебоксары, 1949. – 29 с.

5. Севортян, Э.В. Этимологический словарь тюркских языков: Общетюркские и межтюркские основы на гласные/ АН СССР.Ин-т языкознания.-М.:Наука,1974.-768с

6. Щербак А.М. Сравнительная фонетика тюркских языков. - Ленинград: Наука, Ленинградское отделение, 1970. - 204 с.

КОМПЬЮТЕРНАЯ РЕВОЛЮЦИЯ: СОЦИАЛЬНЫЕ ПЕРСПЕКТИВЫ И ПОСЛЕДСТВИЯ

КОМПЬЮТЕРЛІК РЕВОЛЮЦИЯ:ӘЛЕУМЕТТІК ПЕРСПЕКТИВАЛАР МЕН САЛДАРЛАР

THE COMPUTER REVOLUTION: SOCIAL PERSPECTIVES AND CONSEQUENCES

Аннотация. Мақалада компьютерлік революцияның ерекшеліктері және олардың артықшылықтары мен кемшіліктері қарастырылған.

Түйінді сөздер. Компьютер, компьютерлік революция, перспектива, салдарлар, компьютерлендіру, технология

Аннотация. В статье рассматриваются особенности компьютерной революции, ее социальные перспективы и последствия.

Ключевые слова. Компьютер, компьютерная революция, перспектива, последствия, компьютеризация, технология

Abstract. The article discusses the features of the computer revolution, its social prospects and consequences.

Keywords. Computer, computer revolution, perspective, implications, computerization, technology

Начало компьютерной революции было положено примерно чуть более сорока лет тому назад. Сконструированные в то время первые электронные вычислительные машины имели очень большие размеры и огромное количество электровакуумных ламп и механических элементов. Если сравнивать их с современными компьютерами, то они очень медленно работали, потребляли немислимое количество энергии и отличались низкой надёжностью. Но, тем не менее, построение этих машин явилось прорывом в совершенно новую сферу познания. Уже в то время учёные осознавали громадные потенциальные возможности, заложенные в эти машины, а также они предвидели, что это ведёт к кардинальным переменам в общественной жизни. Но в течение длительного времени эти потенциальные возможности оставались невидимыми для обычных людей, поскольку находились внутри научно-исследовательских организаций. И лишь когда были реализованы компьютеры разнообразных областей применения и разных типов, это оборудование проникло на промышленные предприятия, лаборатории, образовательные учреждения, магазины и даже уличное городское оснащение.

В восьмидесятые годы прошлого века компьютерная техника стала общественным достоянием, и этим обусловлены некоторые важные моменты, характеризующие сегодняшний период всеобщей компьютеризации. Многие области человеческой жизни принципиально меняются под воздействием компьютерного оборудования, которое оказывает помощь в решении поставленных задач, уменьшают затраты времени. Сегодня уже никто не считает фантастикой безбумажную технологию управления или даже полностью автоматические заводы. Компьютеры обладают очень высокой продуктивностью труда по сравнению с людьми, что ведёт к ликвидации многих профессий и формированию новых.

Произошедшая компьютерная революция уже давно считается свершившимся фактом. И когда компьютер стал общественным достоянием, многие люди стали воспринимать это как чудо, способное кардинально поменять их жизнь. Одни люди увидели в компьютерах помощь в решении насущных проблем, но другие с самого начала проклинали компьютеры, потому, что считали их источниками неисчислимых бедствий и несчастья. Увидев, что многие люди неадекватно воспринимают вторжение в их жизнь персональных компьютеров, специалисты стали пропагандировать своё видение ситуации и выдвигать разные теории. К примеру, Карл Хессинг написал работу «Страх перед компьютером, где привёл список позитивного и негативного влияния общественной компьютеризации.

Но нужно признать, что большая часть приведённых в списке негативных последствий, достаточно хорошо изучалась и прорабатывалась. Но есть и такие глобальные проблемы, которых вовсе нет в этом реестре. Некоторые из них на первый взгляд кажутся фантастическими, столь значительны для людей сопряжённые с ними изменения. Изменение социальных структур в наши дни неуклонно сокращается количество людей, которые заняты в материальном производстве. Ни одно государство в мире не способно жить, не воспроизводя материальные блага, такие как обувь, одежда, жильё и так далее. А ещё оно перестанет существовать без воспроизводства продовольственных товаров. По этой причине на заре общественной индустриализации и вплоть до промышленного капитализма существовало понятие, что люди занимающиеся производством материальных продуктов, всегда будут являться большей частью работающих граждан и всегда будут главной общественной движущей силой. Но жизнь доказала, что такое мнение является ошибочным. В странах, вступивших на тропу научного и технического прогресса, начатого компьютерной революцией, количество работников в добывающей и промышленной сферах постоянно уменьшается. Причиной этого является постоянно растущий уровень автоматизации производственных процессов, освобождающий человека от участия в них. Из-за этого в сегодняшней действительности заметен непрерывный рост количества работников в области информационных услуг, что и ведёт к перемене численных соотношений в социальной структуре передовых стран.

Компьютерные технологические процессы сейчас стали необходимой составляющей нашей жизни. Компьютеризация в силах спровоцировать равно как положительные, так и отрицательные последствия. Их возможно относительно распределить в функциональные, онтогенетические и исторические. Образцом функциональных последствий может являться изменение шаблонных и творческих частей компьютеризированной интеллектуальной работы согласно сопоставлению с традиционной работой.

Онтогенетические последствия появляются в изменении пути личного становления. Компьютеризация тут содержит противоречивый и разноплановый нрав. Она влияет на познавательную, мотивационную, эмоциональную сферу личности, ее самосознание; содействует формированию положительных личных черт. Она воздействует на становление восприятия, мышления, памяти. Происходит высококачественное изменение интеллектуальной работы человека (Б.Ф.Ломов, 1985). Компьютерные технологии при их верном применении удовлетворяют потребности человека в познании, самоутверждении, самореализации.

Компьютер стал играть огромную роль в ходе социализации и общественной адаптации человека, открыл новейший путь межличностного познания и взаимодействия. Становление детей нового поколения уже следует по этому пути. Оно находится в зависимости от устойчивых психологических свойств ребенка, типа работы и типа компьютеризации.

В историческом плане компьютер - новое трудоемкое орудие, опосредствующее интеллектуальную работу людей. Его внедрение сможет иметь как прогрессивные, но и регрессивные результаты. Основную роль тут играет то, кто и как использует компьютер и информацию о нем. Компьютеризация занесла в общество свежие страхи: о дегуманизации изучения и общения, спаде психологических функций, ослаблении волевой и смещении в

худшую сторону эмоциональной сфер. Эти все "легенды" теснее опровергнуты специалистами по психологии (О.К.Тихомиров, 1986; Е.И.Бондарчук, 1989). Решается и проблема компьютерной тревожности - чувства незнания, неумения, тревоги за свое самочувствие (О.В.Дороница, 1993).

Хотя, помимо всего этого, компьютеризация дала новейший метод общения - при помощи электронных сетей, который изменяет образ мира взрослого человека и в особенности ребенка. Для него это легкий доступ к истории становления человечества и программированию собственного будущего. Основное ведь - это возможность тесной взаимосвязи с современностью, которой не давала ни 1 популярная технология. Фактически в любом возрасте и при любых физических и психологических свойствах человек сможет разговаривать со множеством разных людей, производить совместную деятельность с ними на любом расстоянии.

Компьютер никогда не заменит человека, живого общения, игры, обучения, хотя компьютеризация изменяет психологические характеристики человека и сообщества. Ей принадлежит и будет принадлежать главная роль в развитии средств труда, познания и общения. Практически любой современный человек чувствует, что мастерство работать на компьютере так же нужно, как умение читать и писать.

Использование достижений компьютеризации, в случае если оно опирается на познание психологических законов, раскрывает большие возможности для психологического становления человека на протяжении всей его жизни.

Необходимо ясно понимать следующее: информационно-компьютерная революция охватывает довольно широкий диапазон предметной и социальной работы. В разных странах темпы распространения и охвата данных сфер деятельности средствами и системами современной информационной технологии различны. Во-первых это определяется тем, каков уровень площадки, с которой стартует ИКР в данной стране, каково условие ее реального становления.

Во вторую очередь характер результатов находится в зависимости от этноисторических особенностей каждого социума, от состояния культуры и цивилизации. Известно, что различные народы и сообщества разнообразно относятся к научно-технологическому прогрессу, к технике труда, к прогрессивной форме и требованиям организации производственной деятельности.

Эти различия обретают объяснение в истории любого народа, в том, как формировался его нрав, его культура, его способ жизнедеятельности. Конкретно с данной позиции в понимании действительности и перспективы стоит обсуждать в этой главе последствия современной социально-технологической революции, имея в виду не четкие проявления в каждой данной стране, а общее и глубокое содержание, которое по-разному реализуется там, где эта революция происходит.

Конкретным следствием компьютерной революции повсюду, где она происходит, являет радикальное изменение общественных структур. В этом детально появляются ее социогенные функции. Опыт государств, уже сделавших 1-ые шаги на пути создания информационного сообщества и вступивших на его изначальную стадию, которую можно бы было именовать индустриально-информационным сообществом, разрешает очень точно охарактеризовать ключевые направления и содержание данных изменений.

Сначала они касаются соотношения так именуемых классических промышленных и сельскохозяйственных отраслей и отраслей, относимых к сфере информации и услуг. Никакое сообщество не имеет возможности обойтись без производства материальных благ: одежды, обуви, домов, медикаментов, транспортных средств, машин, агрегатов, устройств и т. д. Оно не имеет возможности существовать без производства продовольствия.

На всех стадиях становления человечества материально-производственная работа имела необходимость в развитии информации и услуг. Мощнейшим потребителем информации и услуг считается также сфера управления, в которой вырабатываются и

принимаются решения, исполняются контроль за их исполнением и все виды деятельности, обеспечивающей и поддерживающей их реализацию.

Внедрение роботов или же “железных воротничков”, гибких автоматизированных производств и автоматических линий в добывающей индустрии, на транспорте, такелажных и дорожных работах, в строительстве и в хозяйстве существенно увеличивает производительность труда. В том числе и при сохранении идущих в ногу со временем темпов модернизации научно-технической базы производящих отраслей промышленности для обеспечения всех материальных потребностей жителей Земли на уровне передовых требований (за которые я понимаю средний уровень пользования западных стран) к началу грядущего века понадобятся старания максимум 1/4 трудозанятых если соблюдать условие, что любая держава сообщества станет располагать такой технологией.

Вместе с тем автоматизация, роботизация и компьютеризация традиционных производств создает несколько незатухающих, по крайней мере для ближайшего будущего, проблем. Первая из них — это так называемая компьютерная безработица, вызываемая сокращением штата работающих вследствие введения новых компьютеризированных и информатизированных технологий. Бесспорно, данный неизбежный шаг на ранних стадиях компьютеризации и автоматизации производства. Навык стран, далеко ушедших по этому пути, демонстрирует, что на следующих шагах возникает компенсирующий эффект - острая нехватка высококвалифицированных профессионалов, связанных с созданием, программированием и эксплуатацией, переналадкой и модернизацией прогрессивных гибких технологий. Это выдвигает вторую общественно важную дилемму, грозящую быть хронической на многие десятилетия. Она состоит в необходимости стремительной, постоянной и массовой переквалификации работников средней и даже высшей квалификации. В дальнейшем постоянное ученичество от школьной скамьи и конца трудовой деятельности будет, по-видимому, всепригодным всеобъемлющим явлением. Оно включит в общий образовательный процесс повышения и смены квалификации почти все работающее население — от предпринимателей до наладчиков, от политических деятелей до пилота авиалайнера. Речь имеет возможность идти только о том, что прогрессивные информационные, интеллектуальные технологии имеют все шансы увеличить уровень профессиональной политической информированности, расширить кругозор гуманизировать либо профессионализировать личность. Непосредственно в следствии этого сообщество, не владеющее структурной гибкостью, а тем более осознанно консервирующее собственные структуры, сможет оказать деструктивное воздействие на прогресс информационной технологии, сдержат ее становление и даже отторгнуть ее благодаря особенному социальному иммунитету. В следствии этого исследование трансформаций соцструктур в условиях информационно-компьютерной революции дает солидную социально-философскую проблему, от понимания и обсуждения которой во многом находится в зависимости укрепление или же ослабление “отвергающего” ее общественного иммунитета.

Естественно, что мышление, сознание, деятельность, межличностные и групповые отношения, формирующиеся в информационно интенсивной среде, во всем мире компьютеров, видеофонов, супертелевизоров и т. д., а также поведение людей серьезно трансформируются. Данные трансформации получают высококачественный характер, при этом действие прогрессивной ИТ на разные находится в зависимости от значения информационной восприимчивости, который так же ориентируется всей системой предшествовавшего ИКР воспитания, профессиональной подготовки. образования и житейского опыта.

Понятно, что для различных поколений эти системы разны, и новейшие информационные семена произрастают на всевозможных, ежели возможно сказать, социально-культурных почвах. В данном случае, как скоро идет речь о до компьютерных поколениях, данные почвы владеют высочайшим социокультурным иммунитетом, в случае ведь современных разработок ситуация радикально изменяется.

В информационных сообществах компьютеры на работе, в учебных заведениях и в хозяйственных условиях фактически общедоступны. В соединении с безграничным доступом к любой научной и учебной литературе, научной периодике, к библиотекам программ и базам знаний, дополненные множительной техникой и аудиовизуальными системами изучения, они преобразуются в самостоятельную и сильную инфраструктуру действительно многостороннего интеллектуального становления. Выход в свет свежих информационно-технологических возможностей не значит в то же время, что все они станут реализованы. Одна из этих возможностей - концептуальная, общеинтеллектуальная, образовательная однородность общества. В действительности же такая возможность, хотя и в меньшем масштабе, возникла уже с изобретением книгопечатания и резко усилилась с появлением таких средств связи, как радио и телевидение. В современной литературе много рассказывается о компьютерном одиночестве, об информационно-технологической самоизоляции индивида. Замыкаясь в масштабах передового радиовещания, телематики, в компьютеризированных системах связи и обработки данных, человек сможет со временем изолироваться от непосредственного и живого общения с иными членами сообщества. Наверяд ли серьезно может идти речь, что это приведет к распаду социальных взаимосвязей. Хотя несомненно, что похожие процессы уже на данный момент становятся некой, хоть и не полностью прорисованной, реальностью. Их возможно расценивать как положительные и отрицательные результаты ИКТ. Хотя они, бесспорно, обязаны учитываться как мощные причины формирования новейших личностных ориентаций, духовно-культурных ценностей, установок и форм поведения.

Последствия информатизации общества, как и последствия предшествовавших великих социотехнологических революций, будут различными для разных регионов, стран и народов. Свободное движение и производство информации и информационных услуг, неограниченный доступ к информации и использование ее для стремительного научно-технологического и социального прогресса, для научных инноваций, развития знаний, решения экологических и демографических проблем возможны лишь в свободных обществах, обществах демократических, обществах, признающих права человека и предоставляющих каждому индивиду возможности для свободы социальной и экономической инициативы и деятельности. Естественно, при всем этом необходимо ясно понимать, что демократия, свобода и т. д. варьируются от одной общественной системы к другой. Информатизация и медиатизация сообщества сами есть продукт конкретной социально-экономической системы и плохо прививаются в отсутствие рыночной экономики, демократического социального строя, гарантированного законом независимого доступа к любой информации, важной для жизнедеятельности и свободного развития человека. С этой точки зрения перспективы информации и медиатизации нашей страны выглядят на сегодняшний день совсем не так, как перспективы развитых стран Европы, Америки и Юго-Восточной Азии, и даже не так, как перспективы некоторых латиноамериканских стран. Несколько лет назад была одобрена обобщенная концепция информатизации российского общества. Но данная концепция не имеет ни конкретных целей, ни ясных механизмов, которые дали возможность бы перейти нашему сообществу на стадию информационного.

Узаконение различных форм собственности, проведенное разгосударствление экономики и некоторые другие мероприятия дали возможность развиваться индивидуальной, групповой и корпоративной инициативе и на проведение демонополизации. В сфере информационных технологий, средств и систем связи, в сфере исследований по искусственному интеллекту и т. д. наше отставание от современных западных стран продолжает очень быстро возрастать.

На данный момент несомненно одно: отказ от создания и выполнения продуманной программы информатизации и медиатизации сообщества, опирающейся на рыночную экономику, дерегуляцию и индивидуальную инициативу, сможет привести к тяжким результатам и необратимому социально-историческому регрессу.

Список использованной литературы:

1. Гуда, А. Н. Информатика. Общий курс [Текст] : учебник / А. Н. Гуда и др.; под ред. В. И. Колесникова. – 4-е изд. – М. : Дашков и К, 2014. – 400 с. – ISBN 978-5-394-01088-0.
2. Демидов, И. В. Логика [Текст] / И. В. Демидов; под ред. Б. И. Каверина. – 7-е изд. – М. : Дашков и К, 2012. – 348 с. – ISBN 978-5-394-01624-0.
3. Калабухова, Г. В. Компьютерный практикум по информатике. Офисные технологии [Текст] : учеб. пособие / Г. В. Калабухова, В. М. Титов. – М. : Форум- Инфра-М, 2013. – 336 с. – ISBN 978-5-8199-0321-6.
4. Косиненко, Н. С. Информационные системы и технологии в экономике [Текст] : учеб. пособие / Н. С. Косиненко, И. Г. Фризен. – М. : Дашков и К, 2020. – 304 с. - ISBN 978-5-394-01730-8.
5. Пауэлл Т. Web-дизайн. - 2-е изд., перераб. и доп.: Пер. с англ. - СПб.: БХВ-Петербург, 2017. – 1072 с.

УДК 328

Базарбаева Нургуль Калдыбековна

М.Мақатаев атындағы № 74

мектеп – гимназиясы

Нұр – Сұлтан қаласы

БАЛАНЫҢ ІШКІ МОТИВАЦИЯСЫН ОЯТУ ЖОЛДАРЫ

СПОСОБЫ ПРОБУЖДЕНИЯ ВНУТРЕННЕЙ МОТИВАЦИИ РЕБЕНКА

WAYS TO AWAKEN THE CHILD'S INNER MOTIVATION

Аннотация: Білім негізі – бастауышта. Дәл осы кезеңде бүлдіршіндер өмірлік дағдылардың бәрін бойларына сіңіріп, болашақта сол күнделікті тұрмыста көрініс табатын болады. Сол себепті «баланы жастан» деген қазақтың мақалына сүйене отыра, білім мен тәрбиені шәкірттердің бойына сіңіру аса маңызды.

Түйінді сөздер: Білім, болашақ, күнделік, себеп, тұрмыс.

Аннотация: Основа знаний на начальном этапе. Именно в этот период малыши усваивают все жизненные навыки, которые в дальнейшем будут отражаться в повседневной жизни. Поэтому, исходя из казахской поговорки "От детства к возрасту", важно прививать знания и воспитание ученикам.

Ключевые слова: Образование, будущее, дневник, причина, быт.

Abstract: The basis of knowledge is primary. It is during this period that children learn all the life skills that will be reflected in everyday life in the future. Therefore, based on the Kazakh proverb "from the age of the child", it is very important to instill knowledge and upbringing in students.

Keywords: Education, Future, Diary, reason, everyday life.

Ол үшін үнемі мотивация беріп, қолтықтарынан демеп, қолдау көрсету қажет. Себебі балалар мақтағанды сүйеді. Еңбектің бағаланғанын ұнатады. Оқуға деген ынталары артып, өзін маңызды тұлға ретінде сезінеді.

Мотивация-бұл адамның таңдаған бағыты бойынша жетістікке жетуі және бойын сәтсіздіктерден аулақ салу қажеттілігі [1]. Баланың ішкі мотивациясын оятудың маңыздылығы орасаң зор. Себебі, мектеп табалдырығын аттаған сәттен бастап, бүлдіршіндердің бойында қорқыныш пен қобалжу сезімдері қатар арпалысып, өн бойын үрей билейтіні жасырын емес. Сол сәтте алдынан күлімсірей шығып, жылы жүзі, жұмсақ тілімен

шәкірттердің жүрегіне жол таба білетін, мейірімі бойынан төгіліп тұратын мұғалімдердің бейнесін көріп, балалар ұстазын екінші анасы тәрізді қабылдап, сабаққа баруға ынталары артып, оқуға ден қояды. Дәл солай бастауышты тәмамдағанша олардың отты жанарларын сөндіріп алмау қажет. Айта кетейік, оқудың алғашқы төрт жылында олардың бойында ерекше ынта, іс – шараға деген белсенділік, бойдағы дарын ұшқын атып, ештеңеден қорықпайтын, тайсалмайтын қасиетке ие болады. Әрине, әр баланың даму ерекшелігі әр – түрлі екенін ескерсек, бәрі бірдей үздіктер қатарынан табылмайтыны анық. Сол себепті, сыныптастары ішінде ағаттық жіберген балаға жекіп, оны басқалардың көзінше төмендетпеген абзал. Бұл оның өзіне деген сенімсіздігін жоғалтып, оқуға деген ынтасын төмендетеді. Бір пәннен үлгерімі төмен болса да, өзге сала оған қызық болуы мүмкін. Бірақ, ол өз ойын жеткізе алмай қаламын ба, қателік жасаймын ба деген қорқынышпен өз білімін байқатпауы мүмкін. Сондықтан, оқушылар қандай да бір қателік жасаған жағдайда, бірден дүрсе қоя бермей, керісінше қолдау көрсеткен дұрыс. Мотивацияны оятудың түрлі әдіс – тәсілі бар. Мақтау, жылы сөз, танымал тұлғаларды сабақ барысында үлгі ретінде көрсету, қызықты мәліметтер оқып беру, болашақты көз алдыларына елестетуге мүмкіндік беру. Әр сабақта оқушылардың жетістігін елеп, оны өздеріне жеткізіп, жігерлерін одан әрі тасытып отыру қажет. Бірақ, бір – бірімен салыстырып, өз – ара бәсекелестік тудырмау керек. Бұл сынып ішінде алауыздықтың туындауына әсер етіп, оқушылар білімді өздері үшін емес, біреуге мықтылығын дәлелдеу мақсатында ғана игеретін болады. Оған қоса, баланы бағамен қорқыту да дұрыс емес. Нашар баға алған балаға, алдағы уақытта жақсы оқитын болсаң, бұл бестікке айналады деп ынталандырып қою қажет. Себебі, алға қойған мақсаты жоқ оқушы сабаққа да, басқа дүниеге де қызықпай, сол күйі уақытын тек мектеп пен үйдің ортасында өткізумен ғана шектелетін болады. Бұл қағиданы ата – аналармен жүргізілген жұмыстар барысында да дұрыстап түсіндірген абзал.

Оқу мотивациясы - бұл оқу іс – әрекетін жүзеге асыруға бағытталған күш-жігерді бір арнаға бағыттайтын және қолдайтын процесс. Бұл олардың мотивтерінен, мақсаттарынан, сәтсіздіктерге реакцияларынан және оқушының жаңа білім алу қажеттіліктерінен тұратын күрделі жүйе. [2, 44].

Баланың ішкі мотивациясын оятудың артықшылықтары өте мол. Ол бастауыш сынып оқушыларына оң ықпал етеді.

- Өз – өзіне деген сенімділіктері қалыптасады;
- Білімге деген қызығушылықтары артады;
- Бойдағы дарындары сыртқа шығып, қоршаған ортадан қысылмауға бейімделеді;
- Қателік жасаған жағдайда, оны түзетуге тырысып, сағы сынбайды;
- Жауапкершіліктері артып, алға мақсат қоюға дағдыланады.

Жоғарыдағы қасиеттердің оқушылардың бойында көрініс табуы үшін мұғалімдердің іс – әрекеті аса үлкен маңызға ие. Жақсы ұстаз әр шәкіртін жекелей жақсы көріп, олардың әрқайсысының дамуы үшін бар күш – жігерін сарп етуі тиіс. Ұстаздар балалардың бойында біліктілікті сіңіруден бөлек, олардың өмірге деген көзқарастарын қалыптастырып, өздеріне деген сенімдерін дамыту қажет.

Оқушылардың ынтасы олардың табыстылығына, білім деңгейіне, өмір бойы оқуға деген ықыласына байланысты. Заманауи зерттеулерге сәйкес, адам қызметінің нәтижелері тек 20% туа біткен интеллектке, ал 70-80% мотивацияға байланысты екенін естен шығармаған абзал. [3]

Бала кезде қабылдаған ақпарат, кез - келген әрекет өмір бойы естен кетпейтін қасиетке ие. Бастауыш сынып оқушылары өте сезімтал, барлық дүниеге мән беріп қарап, оны жүрекпен сезініп, уайым жеп, терең мән береді. Сондықтан, жай айтылған сын – ескертпенің өзіне аса мұқият болған жөн. Баланың жүрегін жаралап алмауды басшылыққа алу қажет. Бұл олардың тұйықталуына, өз ойларын ашып айта алмау жағдайына жеткізуі мүмкін. Сол себепті, керісінше барынша қолдау көрсетіп, мотивация беруді ұмыт қалдырмаған дұрыс.

Бастауыш сынып оқушыларының оқу мотивациясын тиімді дамыту үшін білім беруді ұйымдастырудың әртүрлі формаларын қолдану маңызды (жеке, жұптық, ұжымдық, топтық) және оларды кезек – кезек алмастырып отыру қажет. Практикалық іс - тәжірибе көрсеткендей, ұжымдық және топтық сабақтағы іс-әрекет формалары жақсы мотивацияны тудырады, өйткені бастауыш сынып оқушыларының қарым-қатынасқа деген үлкен қажеттілігін қанағаттандырады [4].

Бастауыш сынып оқушылары – жас шыбық тәрізді. Діңгегі әлі қатаймаған, кез – келген желдің өтіне төтеп бере алмай, морт сынуы мүмкін. Сондықтан, оның тамырын тереңге тартып, жайқалып өсуі үшін барынша күтім жасап, жағдай жасау біздің басты міндетіміз.

Балалар біздің болашағымыз. Ел ертеңі бүгінгі мектеп парталарында отырған оқушыларға байланысты. Сондықтан, дұрыс білім беріп, тағылымды тәрбиені бойларына сіңіру, мотивация беріп, өздеріне сенімді ұрпақ қалыптастыру аса үлкен қажеттілік. Мен болашақтың жарқын боларына толықтай сенемін. Жігері жасымаған, бойларында ұшқын оты шарпып, білімі тасыған ұлт ұландары көп болсын!

Қолданылған әдебиеттер:

1. Бадмаева Н.Ц. Влияние мотивационного фактора на развитие умственных способностей: Монография. – Улан-Удэ, 2014. – С.149-150.
2. Ширинкина О. А. Формирование положительной мотивации к учебной деятельности у младших школьников // Начальная школа. — № 7. С. 44.
3. Горохова, Ю. В. Повышение мотивации младших школьников к обучению на уроках и занятиях внеурочной деятельности / Ю. В. Горохова, И. В. Горохова. — Текст : непосредственный // Молодой ученый. — 2017. — № 3 (137). — С. 540-543. — URL: <https://moluch.ru/archive/137/38549/> (дата обращения: 22.02.2022).
4. Особенности развития детей младшего школьного возраста [Электронный ресурс] Режим доступа: http://ciot-anapa.ru/parents/16_psycholog/29-osobrazv-kids.html (дата обращения: 11.02.2019)

УДК 328

Базарбаева Нургуль Калдыбековна
М.Мақатаев атындағы № 74
мектеп – гимназиясы
Нұр – Сұлтан қаласы

ЖЫЛДАМ ОҚУ АРҚЫЛЫ ЖАДЫНЫ ДАМЫТУ

РАЗВИТИЕ ПАМЯТИ ПОСРЕДСТВОМ СКОРОЧТЕНИЯ

MEMORY DEVELOPMENT THROUGH FAST READING

Аннотация. Оқу – білімнің ажырамас бөлшегі. Оқу – айтылыммен де, сөйлемді түсінумен де тығыз байланысты сөйлеу әрекетінің маңызды түрлерінің бірі. Адам сауат ашу үшін ауызша білген жеткіліксіз, міндетті түрде әріп танып, мәтінді оқи алу қабілетіне жастайынан бейімделуі қажет.

Түйінді сөздер: Оқу, білім, міндет, адам, мәтін.

Аннотация. Чтение-неотъемлемая часть знаний. Чтение-один из важнейших видов речевой деятельности, тесно связанный как с произношением, так и с пониманием

предложения. Человеку недостаточно устного знания, чтобы быть грамотным, он должен с раннего возраста адаптироваться к умению распознавать буквы и читать текст.

Ключевые слова: чтение, образование, задача, Человек, текст.

Abstract. Reading is an integral part of knowledge. Reading is one of the most important types of speech activity that is closely related to both pronunciation and sentence understanding. In order to learn literacy, it is not enough to have oral knowledge, it is necessary to learn letters and adapt to the ability to read text from an early age.

Keywords: reading, knowledge, task, person, text.

Бұл дағдылардың бәрі бастауыш сыныпта қалыптасатынын ескерсек, оқушылардың таным – түйсігін арттыру барысында барынша жүйелі жұмыс жүргізудің маңызы зор. [1]. Оқу процесінің негізгі буыны мәтін болып табылады. Мәтін (лат. textus - байланыс, комбинация") - жалпы мағынада белгілердің үйлесімді және толық тізбегі деген мағынаны білдіреді [2].

Мектеп табалдырығын енді аттаған бүлдіршіндер ештеңеден хабары болмаса да, уақыт өте келе олар алфавиттегі барлық қаріппен танысып, олардың басын құрап оқи бастайды. Дәл осы сәтте буынға дұрыс бөлуге баулу, дауыс ырғағы, қатесіз оқу тәрізді дүниелерге жіті мән беріп, оқу шапшаңдығын арттырудың маңызы зор. Шапшаң оқудың өзіндік артықшылықтары да жоқ емес. Ғалымдардың пайымдауынша, жылдам оқитын адамның қабілет – қарымы өзгелерге қарағанда жоғары болып, есте сақтау барысы да жақсы дамиды. Сол себепті шәкірттердің оқу шапшаңдығын дамытудың тиімді әдіс – тәсілдеріне сүйеніп, сабақ барысында дамытуды көздеген абзал. Мәселен, минутқа оқу барысында сынып ішінде арнайы кесте қойып, тізім бойынша айырмашылықты аңғаруға болады. Бұл балалардың ілгері жылжуы немесе үлгерімінің төмендеуін байқатып, оқушыларды қамшылап, жақсы нәтиже шығаруға ұмтылдырады. Оған қоса, оқушыларды ынталандырып, мәтін оқу бойынша жүлделі орындар тағайындап, жеңімпаздарды марапаттауға да болады. Бастауыш сынып оқушылары жарыс ұйымдастырғанды жақсы көреді. Алғашқы орыннан көрінуі үшін намысқа тырысып, бар ерік жігерлерін сарп етіп, ерекше қызығушылықпен тапсырманы орындайды. Сол себептен бұл әдіс өзінің оң нәтижесін байқатпақ. Бұл жылдам оқу арқылы оқушылардың жадын қалыптастыруға да өз септігін тигізбек. Себебі, шапшаңдығы жоғары жанның есте сақтау қабілеті де біршама жоғары екендігі практика барысында дәлелденген. Атақты ғалымдар, басшылар, тұлғалардың жеке бас қасиетіне зер салып қарайтын болсақ, олардың басым көпшілігі жылдам оқу қасиетімен өзгелерден ерекшеленетін болған. Мысалы, тарихта аты қалған, атақшы көшбасшы Наполеон Бонапарт та жылдам оқу бойынша алдына дес бермеген жандардың бірі. Тіпті, арнайы деректерге сүйенетін болсақ, ол минутына 2000 сөз оқи алатын болған. Ал, француз жазушысы Оноре де Бальзак қалың том романдарды небәрі жарты сағатта оқып шыққан. Максим Горький болса бір минутта төрт мың сөз оқи алатын болған. Бұл атақты адамдарды мысалға бекер алғаным жоқ. Олар тек жылдам оқу қасиетіне ғана ие болмай, сонымен қатар мықты жады арқылы да ерекшеленіп, бойдағы дарындарын игі мақсатта қолдануға септігін тигізіп отырған. Кез – келген оқушы дәл осы тұлғалар тәрізді кейін атағы жер жарып, биіктерді бағындыруы ғажап емес. Ол үшін бастауыштан берілетін білімнің іргетасы берік қалануы тиіс.

Оқытудағы дағдылар – бірнеше мәрте қайталау нәтижесінде автоматтандырылған сипатқа ие болған оқу әрекеті. Ол оқушылардың білім мен білікті игеру мөлшеріне қарай олардың ауызша және жазбаша сөйлеу кезінде, оқу міндеттерін орындауда т.б. көрінеді. [3,162 б.]

Айта кетейік, 1 сыныпты тәмамдаған сәтте оқушылар 35 сөз оқи алуы тиіс. Қазақстан Республикасының білім беру стандартына сай 2 – сыныпты аяқтаған оқушылар 55 – 60 сөз, ал 3 сыныпта 75-80 сөз, 4 сыныптың жыл аяғында минутына 95 – 100 сөз оқи алулары қажет. Байқап отырғанымыздай оқушылар сыныптан сыныпқа ауысқан сайын оқу шапшаңдығы артып, оқу дағдылары анағұрлым жақсара түседі. Тиісінше есте сақтау қабілеттері де солай дамып, қоршаған ортаны қабылдау түйсігі қалыптаса бастайды.

Психологтар адам кітап қаншалықты көп оқыса, соншалықты жады жақсы қалыптасып, ойлау қабілеті дамитындығын дәлелдеген. Сол себепті, әр сыныпқа бекітілген талапқа сай жүйелі түрде оқу шапшаңдығын арттыру бойынша іс – әрекеттерді жүргізу қажет.

Жад-кез-келген шығармашылық іс-әрекеттің қажетті шарты, әрқашан адам алған және игерген ақпарат негізінде жүзеге асырылады [4].

Дегенмен әр бала жеке тұлға екенін ескерсек, кейде жылдам оқу барысында өзіндік кедергілерге тап болатын бүлдіршіндер де жоқ емес. Оған психологиялық, физикалық ерекшеліктер себеп болуы мүмкін. Мәселен, көздің нашар көруі, тіл кемістігі, мәтінді түсініп оқымау, қосымша жұмыстарды сыныптан тыс уақытта орындамауы себеп болуы мүмкін. Қосымша тапсырма дегеніміз, бала сана көп, ал сабақта уақыт тапшы болғандықтан, мұғалім әр балаға жекелей тапсырма беріп, бос уақытында түрлі кітаптар, журналдар мен мәтіндер оқуға кеңес беріп, оқу шапшаңдығын арттыруды көздейді. Дегенмен, бұған немқұрайлы қарап, сыныптан тыс жұмысты назардан тыс қалдырып жататын жандар да жоқ емес.

Оқушылардың жадын дамыту барысында оқумен қатар жақсы жазудың да маңызы бар. Сол себепті екі тәсілді біріктіріп, оқушылардың есте сақтау қабілетін анағұрлым арттыруға болады. Ол үшін атақты профессор И.Т.Федоренко «көру диктантын» жүзеге асыруды ұсынған. Яғни, мұғалім тақтаға сөйлемдер жазып, оны іштей оқуға тапсырма береді. Араған уақыт салып тақтадағы сөздер өшіріледі де, балалар ойларына сақтап қалған мәтінді қағаз бетіне түсірулері қажет. Бұл сөйлемдердің орналасу тәртібі, белгілі бір дүниеге тереңінен мән беріп, мұқият назар аударуға, ой елегінен өткізіп, есте сақтауға өзінің көп көмегін тигізбек.

Шапшаң оқу шәкірттерге келесідей машықтардың артуына септігін тигізеді:

- Мәнерлеп оқу. Яғни, берілген мәтінге мән беріп, мазмұнынан үніліп, дауыс ырғағын дұрыс қоюды қалыптастырады;
- Мәтінді оқи отыра елестету барысы артып, ойша жағдайды көз алдына келтіріп, танымдық түйсігі артады;
- Толық көлемде оқып, түсінігі артқан соң, мәтін соңындағы тапсырмаларды тез орындауға дағдыланады;
- Үйге берілген тапсырманы орындау үшін уақыттарын үнемдейді.

Оқу шапшаңдығын арттыра отыра оқушылардың білім көкжиегін кеңейтіп, жадын жақсартуға болады.

Есте сақтау қабілетінің жоғары болғаны кез – келген адам үшін аса маңызды. Алайда, көбісі бұл жылдам оқумен байлынысты екенінен бейхабар. Сондықтан, ерте кезден оқуға баулу, дұрыс техникалар қолдану аса үлкен қажеттілік. Шебер маман бұл талаптарды өз шәкірттерінің бойына сіңіріп, ойы жүйрік, тілі шапшаң, қабілеті қарымды ұлт ұландарын тәрбиелеп шығады.

Бастауыш сынып – әр баланың өмірінде ең маңызды кезеңді қамтиды. Себебі, бұл – ең алғашқы білім, ең алғашқы – орта, ең алғашқы ұстаз. Қай кезде де ең алғашқы алған әсер ерекше есте қалатыны сөзсіз. Сондықтан, дәл осы кезеңде оқушыларды қалай қалыптастыратын болсақ, өмір бойы сол дағды бойынша өрбитіні анық. Білікті маман әр сабағын қызықты етіп ұйымдастыруды басшылыққа алып, оқушылардың білімге деген ынталарын бәсеңдетіп алмауы тиіс. «Ұстазы жақсының – ұстамы жақсы» дейді, дана қазақ. Олай болса, білгір маман, білікті шәкірттер қатары арта берсін! Болашақтың кілті – бүгінгі жас буынның қолында. Бойларында жігері мол, жылдамдығы ерекше, біліммен толысқан тұлғалар қатары көп болсын!

Қолданылған әдебиеттер:

1. Галактионова Т.Г. «Открытое чтение» - концептуальная характеристика чтения как социально-педагогического феномена открытого образования // Известия Российского

государственного педагогического университета им. А.И. Герцена. - 2007. - Т. 9. - № 42. - С. 122-132.

2. Гураль С.К. Язык и мышление. Феномен «сложного» мышления // Язык и культура. - 2008. - № 3. - С. 5-12.

3. Қазақ тілі терминдерінің салалық ғылыми түсіндірме сөздігі «Педагогика және психология». – Алматы, «Мектеп», 2002, 257 бет.

4. Истомина З.М. Развитие памяти. – М., 1978.

УДК 333

Курманова Айман Салтыкпаевна
магистрант кафедры «Педагогика и психология»
Университет «Туран-Астана»
Научный руководитель:
Жантiekеев Серик Крыкбаевич
кандидат психологических наук
профессор

КОРРЕКЦИОННО-РАЗВИВАЮЩАЯ РАБОТА С ДЕТЬМИ С ОСОБЫМИ ОБРАЗОВАТЕЛЬНЫМИ ПОТРЕБНОСТЯМИ

ТҮЗЕТУ-ДАМЫТУ ЖҰМЫСТАРЫЖӘНЕ ЕРЕКШЕ БІЛІМ БЕРУ ҚАЖЕТТІЛІКТЕРІ БАР БАЛАЛАРМЕН

CORRECTIONAL AND DEVELOPMENTAL WORK AND WITH CHILDREN WITH SPECIAL EDUCATIONAL NEEDS

Аннотация. В данной статье приводится описание современных методик диагностики для детей дошкольного возраста с особыми образовательными потребностями. Автор рассматривает психолого-педагогическую диагностику, отталкиваясь от знаний, умений и навыков нормативно-развивающихся детей. Отдельно освещается методика диагностики детей с задержкой эмоционально-коммуникативного развития и аутизма. В качестве диагностики детей первых лет жизни представлены шкалы KID и RCDI – 2000.

Современный подход к коррекционно-развивающей работе с детьми с особыми образовательными потребностями значительно расширился и представляет интерес как для специалистов, так и для родителей, вовлеченных в этот процесс.

Ключевые слова. Коррекция, диагностика, особые образовательные потребности, аутизм, раннее вмешательство.

Аннотация. Бұл мақалада ерекше білім беру қажеттіліктері бар мектеп жасына дейінгі балаларға арналған заманауи диагностикалық әдістердің сипаттамасы берілген. Автор психологиялық-педагогикалық диагностиканы нормативті түрде дамып келе жатқан балалардың білім, білік, дағдыларынан бастап қарастырады. Сондай-ақ эмоционалдық-коммуникативтік дамуы тежелген және аутизмі бар балаларды диагностикалау әдістемесі бөлек көрсетілген. KID және RCDI-2000 шкалалары өмірдің алғашқы жылдарындағы балалар үшін диагностика ретінде ұсынылған.

Ерекше білім беру қажеттіліктері бар балалармен түзету-дамыту жұмыстарына заманауи көзқарас айтарлықтай кеңейді және осы процеске қатысатын мамандарды да, ата-аналарды да қызықтырады.

Түйінді сөздер. Түзету, диагностика, арнайы білім беру қажеттіліктері, аутизм, ерте араласу.

Annotation. This article provides a description of modern diagnostic methods for preschool children with special educational needs. The author considers psychological and pedagogical

diagnostics, starting from the knowledge, skills and abilities of normatively developing children. Separately, the methodology for diagnosing children with delayed emotional and communicative development and autism is highlighted. The KID and RCDI-2000 scales are presented as diagnostics for children of the first years of life.

The modern approach to correctional and developmental work with children with special educational needs has expanded significantly and is of interest to both specialists and parents involved in this process.

Keywords. Correction, diagnostics, special educational needs, autism, early intervention.

Процесс развития идет неравномерным образом, то вяло тянется, то наблюдаются скачки, накапливаются знания, случается потрясающий взлет культуры, искусства и потом, почему-то, начинается период деградации, упадка, гниения. Подобные явления историки и этнографы обозначают термином «вторичная дикость». Такой культурный регресс наблюдался в ходе исторического развития у многих народов. Современная действительность переживает значительные, порой молниеносные изменения. Всплывает самое темное, грязное, агрессивное, гибнет самое лучшее, тонко организованное, соответственно появляются незрелые идеи, эксперименты, от которых страдают самые беззащитные и самые ценные в нашем обществе – дети.

По данным ежегодных опросов, ежегодных срезов изучения здоровья 85% детей рождаются с недостатками развития и неблагоприятным состоянием соматического и нервно-психического здоровья, 30-40% детей нуждаются в помощи дефектолога и логопеда (задержка общего и речевого развития, трудности формирования ВПФ), свыше 50% детей относятся к группе риска негармоничного развития (пограничные психические нарушения и нарушения поведения, другими словами, с расстройствами аутистического спектра).

Таким образом, у современных детей, у всех, есть специфические образовательные потребности, которые мы обязаны удовлетворить. И современная система образования путем обновления и введения новых реформ лихорадочно ищет пути решения данной задачи.

Одним из вариантов является повсеместное открытие кабинетов психолого-педагогической коррекции, охвативших, в основном, дошкольную группу детей. Сейчас, в качестве эксперимента, в трех регионах страны на государственном уровне открыты центры раннего вмешательства, оказывающие помощь детям от рождения. Современный подход к коррекционно-развивающей работе с детьми с особыми образовательными потребностями значительно расширился и представляет интерес как для специалистов, так и для родителей, вовлеченных в этот процесс.

Психолого-педагогические подходы в работе общеобразовательных, профессиональных учебных заведений и учреждений дополнительного и специального образования, как и сами формы организации, типы учреждений, система и методы работы в них — все это сейчас динамично обновляется, требует поиска, уточнения, корректировки в зависимости от типа микросреды, особенностей ситуации, запросов и возможностей населения. А потому особенно актуально звучат слова Л.С.Выготского о том, что «Культурные формы поведения – единственный путь в воспитании ненормального ребенка. Этот путь есть создание обходных путей развития там, где оно оказывается невозможным на прямых путях». «Воспитывать слепого и глухого – значит воспитывать слепоту и глухоту и превращать педагогику детской дефективности в дефективную педагогику». «...надо воспитывать не слепого, но ребенка». Отмечено, что на развитие психических особенностей личности ребенка существенное влияние оказывает своевременная коррекция - все это усиливает когнитивный потенциал личности.

Коррекция – это совокупность психологических приемов, используемых психологом для исправления недостатков психики или поведения психически здорового человека. Термин «коррекция» буквально означает «исправление».

В данной работе, мы подразумеваем под категорией «коррекция» систему мероприятий, направленных на исправление недостатков или задержки психического развития, а также нежелательного поведения детей дошкольного возраста с особыми образовательными потребностями с помощью специальных средств психологического воздействия.

Основное отличие данного вида психологической коррекции заключается в том, что воздействие направлено как на самого ребенка, так и на взрослое окружение, имеющее более длительное и тесное общение с исправляемым. Зачастую именно глубокая заинтересованность и дисциплинированность родителей становится главным залогом успешного развития ребенка.

Коррекционная работа психолога осуществляется в следующих направлениях: диагностическая; коррекционно-развивающая; консультативная; информационно-просветительская. В данной работе мы осветим современный подход к диагностике психического развития детей раннего и дошкольного возраста.

Современный подход к диагностике развития детей раннего и дошкольного возраста опирается на положения психологии о том, что в основе развития ребенка лежит овладение им разными видами познавательных ориентировочных действий, ведущее место среди которых занимают перцептивные и мыслительные.

Образование перцептивных и мыслительных действий у детей происходит посредством интериоризации внешних, материальных, ориентировочных действий, когда, обследуя предметы, некоторые природные явления, они выделяют их свойства и устанавливают отношения между ними посредством различного рода реальных манипуляций. В свою очередь, внешние ориентировочные действия либо возникают внутри практической деятельности в результате преобразования практических действий в побуждающие, ориентировочные, либо усваиваются ребенком в ходе обучения. Диагностика познавательного развития показывает реальные достижения ребенка, сложившиеся в ходе воспитания и обучения, определяя тем самым зону актуального развития, отталкиваясь от которой создается индивидуальная программа развития.

Необходимо отметить, что между диагностикой и непосредственным составлением индивидуальной программы развития дается две недели на наблюдение за ребенком в новой для него среде и выявления знаний, умений, навыков, которыми ребенок умеет оперировать самостоятельно, которые впоследствии станут основной базой и отправной точкой для предстоящей коррекционно-развивающей работы.

Именно исходя из «ситуации успеха» в посылном для ребенка скоростном режиме идет комплексная реабилитационная работа специалистов в тесном контакте с родителями или лицами их заменяющими, для которых создается специальная программа по поэтапному развитию определенного навыка с учетом их запроса.

По окончании коррекционного курса проводится заключительная диагностика с целью подведения итогов по уровню успешности достижения намеченных задач и составлению рекомендации для родителей по дальнейшему развитию ребенка в домашних условиях.

Первоначальная диагностика включает методики, направленные на выявление уровня познавательного и речевого развития и различается по возрасту и группам нарушений.

Так «Психолого-педагогическая диагностика развития детей раннего и дошкольного возраста» под редакцией Стребелевой Е.А. позволяет проводить подробную диагностику детей, начиная с возраста 2 лет и заканчивая учениками начальной школы, имеющими нарушения слуха, зрения, задержки психического развития, задержки речевого развития, общего недоразвития речи разных уровней, ДЦП, сложных нарушений, сочетанных нарушений. За образец взяты знания, умения и навыки нормативно-развивающихся детей. Задания представлены таким образом, чтобы можно было оценить уровень развития высших психических функций, мышления, эмоционального интеллекта, самостоятельности, коммуникативных качеств, понимания и принятия инструкций, помощи со стороны педагога,

навыков рисования, крупной и мелкой моторики и т.д. через выполнение в игровой форме заданий, соответствующих возрастному развитию. Оценивание ведется по 4-х бальной системе, итоги оглашаются присутствующим на диагностике родителям или лицам их заменяющим. Заполненные анкеты диагностики хранятся в личных делах детей и являются основанием для назначения срока, формы обучения (групповой или индивидуальной), а также назначением специалистов для проведения комплексного коррекционно-развивающего курса.

Для диагностики детей с расстройствами аутистического спектра и задержкой эмоционально-коммуникативного развития в настоящее время используется ABLLS-R, разработанный в парадигме прикладного анализа поведения и основанного на данных исследований проведенных в рамках этого подхода. Теоретическим обоснованием для разработки теста стала книга Б.Ф.Скиннера «Вербальное поведение», а также исследования по предложенной Скиннером классификации различных видов коммуникативного поведения.

Одной из новейших разработок в сфере Прикладного анализа поведения (АВА) является программа оценки навыков речи и социального взаимодействия для детей с аутизмом и другими нарушениями развития VB-MAPP Марка Сандберга. VB-MAPP состоит из пяти следующих компонентов: «Оценка вех развития», «Оценка преград для обучения», «Оценка переходов», «Анализ заданий и мониторинг приобретения навыков», «Рекомендации по построению индивидуальной программы обучения».

Проводя во время диагностики оценку и выявление « оперантного уровня» каждого из навыков (текущего или базисного уровня) для последующего построения программы вмешательства, специалист руководствуется опросниками трех уровней. Результаты оценки каждой вехи развития должны быть отражены в предназначенной для этого области сводной форме. Только после закрепления очередного навыка специалист переходит к работе над освоением нового.

Наглядное отображение проведенной с определенным ребенком работы, позволяет в случае смены специалиста продолжать коррекционно-развивающую работу без ущерба и потери времени для самого ребенка. С помощью теста, используя руководство, изложенное в данном пособии, педагоги и родители могут выстроить обучающий процесс максимально эффективно, принять во внимание нужды и потребности ребенка, учесть его сильные и слабые стороны, особенности формирования навыков и индивидуальные сложности развития.

Многочисленные зарубежные исследования подтверждают эффективность раннего поведенческого вмешательства при работе с детьми с расстройствами аутистического спектра.

Основу денверской модели раннего вмешательства, широко применяемой в мире и показавшей высокую результативность методики помощи детям с аутизмом и РАС, составляют стратегии, трансформирующие практически любые повседневные дела, процедуры и режимные моменты в эффективные техники игрового взаимодействия, общения и обучения. Используя денверскую модель раннего вмешательства, адаптированную специально для родителей особых детей, можно помочь своему ребенку справляться с имеющимися затруднениями и шаг за шагом переходить на новые ступени овладения социальными навыками.

Эффективность данной методики подтверждена многолетними научными исследованиями и практическими результатами. «Учебник по денверской модели раннего вмешательства для детей с аутизмом» разработан и написан учеными клиническими психологами Салли Дж.Роджерс и Джеральдин Доусон, работающими с детьми и разрабатывающими свою модель обучения детей с РАС с 80-х годов XX века. Авторы излагают современные научные данные о влиянии РАС на процессы в головном мозге, основные источники и элементы денверской модели раннего вмешательства, подробно описывают процессы написания краткосрочных и долгосрочных целей по развитию

ребенка, доходчиво излагают методики обучения навыкам имитации, игры, невербальной и вербальной коммуникации, а также обучения в условиях группы. Обратим внимание, что для специалистов особый интерес представляют список целевых навыков для построения учебного плана, оценочная система соответствия методом обучения и список игр.

В программах раннего вмешательства основными инструментами оценки уровня развития детей с 2 мес. до 42 мес. служат шкалы KID (Чистович, Ройтер, Шапиро, 2000) и RCDI-2000 (Шапиро, Чистович, 2000). Эти шкалы представляют собой вопросники, описывающие разнообразные типичные формы поведения детей первых лет жизни. Вопросники заполняют родители ребенка или другие постоянно общающиеся с ребенком люди. Методика оценки уровня развития детей первых лет жизни по шкалам KID и RCDI - 2000 основана на сопоставлении наблюдений родителей за поведением ребенка со статистически обоснованными нормами и предназначена для раннего выявления детей с задержкой развития, выработки рекомендаций для помощи детям (процедур раннего вмешательства) и отслеживания соответствующей динамики.

Основные принципы обеих шкал вполне аналогичны, различается возрастной диапазон применения. Шкала KID предназначена для оценки уровня развития детей в возрасте от 2 до 16 месяцев или старших детей, чей возраст развития не превышает 16 месяцев. Шкала Kent Infant Development Scale (KID Scale), является русской версией американской, разработанной проф. Ж. Ройтер с сотрудниками и распространенной к настоящему времени в ряде стран Западной и Восточной Европы (Испания, Нидерланды, Венгрия, Чехия и др.) Шкала состоит из 252 пунктов, разделенных на 5 областей: когнитивная, движения, язык, самообслуживание, социальная. Вся совокупность 252 пунктов называется полной шкалой. Шкала RCDI-2000 является русской адаптацией шкалы Child Development Inventory (CDI), разработанной Г. Айртоном (США). Шкала предназначена для оценки уровня развития детей от 1 года 2 мес. до 3 лет 6 мес. Вопросник включает 216 пунктов, распределенных по 6 областям: социальная, самообслуживание, крупные движения, тонкие движения, развитие речи, понимание языка. KID и RCDI-2000 – компьютеризированные инструменты. Заполненные родителями вопросники специалисты обрабатывают с помощью специальной компьютерной программы, в результате чего можно получить профиль развития по всем областям, сравнить, как развивается ребенок по отношению к своим сверстникам, есть ли отставание в какой-либо из областей. Ввод в компьютер и распечатка результатов занимают не более 5 минут. На этапе скрининга основным результатом является решение о наличии или отсутствии отставания в развитии, и решается вопрос о необходимости включения семьи в программу вмешательства.

Обратим внимание, что практически каждый ребенок, прошедший диагностику по данным шкалам, показал значительное отставание. Так, например, хронологический возраст ребенка 3года 5 месяцев, тогда как уровень развития социальной сферы, речи, ее понимания соответствует 1году 2месяцам. Этот показатель зачастую еще и завышен, поскольку не все родители способны объективно ответить на вопросы, представленные в анкете.

Подводя итоги, следует отметить, что система специального и дополнительного образования обладает уникальными возможностями для обучения, воспитания и развития детей с особыми образовательными потребностями.

Однако, без психолого-педагогического сопровождения детей данной категории, создание необходимых условий для включения таких детей в образовательную среду учреждения специального дополнительного образования, выравнивания их стартовых возможностей, обеспечение «ситуации успеха» каждого обучающегося, организация обучения детей с ограниченными возможностями здоровья с учетом особых образовательных потребностей, сопровождение коррекционно-развивающего процесса специального и дополнительного образования будет проблематичным.

При отсутствии необходимой психолого-педагогической поддержки у детей с ограниченными возможностями здоровья снизится познавательная активность, мотивация к обучению и сформируется пассивная социальная позиция. Конфликтные отношения с

педагогами/преподавателями и сверстниками приведут к возникновению внутреннего психологического дискомфорта. Но вместе с тем, для успешного достижения нового для ребенка уровня развития, необходимо провести правильную диагностику с адекватным определением зоны актуального развития и постановкой посильных в каждом конкретном случае задач зоны ближайшего развития с использованием наиболее продуктивных методов обучения.

Педагогическая деятельность по своему существу нерецептурна, она должна содержать элемент поиска лучших, оптимальных для определенной ситуации вариантов ее выполнения. Сказанное определяет необходимость овладения принципами и методами психолого-педагогического исследования не только учеными, исследующими эту сферу, но и широким кругом психологов и педагогов. Это позволит лучше осознать новые цели и задачи образования и воспитания, освоить прогрессивные технологии, гибкие организационные формы, найти способы органического сочетания педагогических, психологических и иных (медицинских, социально-реабилитационных) методов, пересмотреть даже некоторые принципы образования и воспитания. Конкретные условия и возможности, индивидуальные резервы настолько многообразны, что создать готовые проекты и единые рекомендации для всех невозможно.

Реальные проекты преобразований, кропотливый поиск лучших их вариантов придется осуществлять самим педагогам в тесном контакте с родителями. В этом заключается смысл новой опытно-поисковой, исследовательской функции образовательных учреждений и специалистов, ежедневным трудом приближающих своих подопечных к новому уровню развития. А потому особенно важно помнить, что необучаемых детей нет – есть дети, с которыми пока не выстроен правильный процесс обучения.

Список использованной литературы:

1. Выготский Л. С. Детская психология. Собрание сочинений, том 4 -М., Педагогика, 2015
2. Стребелева Е.А., Шматко Н.Д., Разенкова Ю.А. Психолого-педагогическая диагностика развития детей раннего и дошкольного возраста, Просвещение 2022
3. Стребелева Е.А. Формирование мышления у детей с отклонениями в развитии, Владос 2021
4. Салли Дж. Роджерс и Джеральдин Доусон: Учебник по денверской модели раннего вмешательства для детей с аутизмом, Москва 2019
5. Салли Дж. Роджерс, PhD Джеральдин Доусон, PhD Лори А. Висмара, PhD: Денверская модель раннего вмешательства для детей с аутизмом, Екатеринбург Рама Паблшин 2016
6. Руководство VB-MAPP, Марк Сандберг, PhD, ВСВА, издание осуществлено в рамках проект «Аутизм: Коррекционная работа на основе поведенческого анализа – АВА» Юлией Эрц, 2013
7. Оценка базовых речевых и учебных навыков ABLLS-R, Джеймс Партингтон, PhD, ВСВА, 1998

Срымова Маржан Увалихановна
магистрант кафедры «Педагогика и Психология»
Университет «Туран-Астана»,
Г.Нур-Султан, Республика Казахстан.

Научный руководитель:
Жантикеев Серик Крыкбаевич
кандидат психологических наук,
профессор кафедры «Педагогика и психология»
университет «Туран-Астана»,
г.Нур-Султан, Республика Казахстан

ИССЛЕДОВАНИЕ МЕХАНИЗМОВ ПСИХОЛОГИЧЕСКОЙ ЗАЩИТЫ В ВОЗРАСТНОМ РАЗРЕЗЕ

ЖАС ЕРЕКШЕЛІКТЕРІНЕ ҚАРАЙ ПСИХОЛОГИЯЛЫҚ ҚОРҒАУ МЕХАНИЗМДЕРІН ЗЕРТТЕУ

INVESTIGATION OF THE MECHANISMS OF PSYCHOLOGICAL PROTECTION IN THE AGE CONTEXT

Аннотация. В статье представлены результаты исследования механизмов психологических защит по методике Плутчика-Келлермана-Конта среди 302 респондентов из девяти стран.

Ключевые слова. Механизмы психологических защит, общая напряженность защит, зрелые и примитивные защиты.

Аннотация. Мақалада тоғыз елден келген 302 респондент арасында Плутчик-Келлерман-Комт әдісін қолдану арқылы психологиялық қорғаныс механизмдерін зерттеу нәтижелері берілген.

Кілтті сөздер. Психологиялық қорғаныс механизмдері, қорғаныстың жалпы кернеуі, жетілген және қарабайыр қорғаныс.

Abstract. The article presents the results of a study of psychological defense mechanisms using the Plutchik-Kellerman-Comte method among 302 respondents from nine countries.

Keywords. Mechanisms of psychological defenses, general tension of defenses, mature and primitive defenses.

Для исследования механизмов психологических защит был использован опросник Плутчика-Келлермана-Конта «Индекс жизненного стиля» (Life Style Index), который используется российскими и зарубежными исследователями для изучения данного явления.

Опросник был размещен на онлайн-платформе Onlinetestpad.com в открытом доступе и разослан студентам Университета «Туран-Астана», пользователям социальных сетей Фейсбук и Инстаграм и другим людям.

В опросе приняли участие 302 человека с ноября 2020 до апреля 2022 года. Данный тест был разработан Р.Плутчиком в соавторстве с Г.Келлерманом и Х.Р.Контом в 1979 году для диагностики восьми основных МПЗ, включая регрессию, замещение, отрицание, проекцию, компенсацию, гиперкомпенсацию, рационализацию и вытеснение.

Тест включал 92 вопроса в том виде, который приводится в учебном пособии Кружковой и Шахматовой [1].

Респонденты находились в диапазоне от 10 до 66 лет, включая 233 женщины (77%), 59 мужчин (20%) и два представителя третьего пола. 8 респондентов свой пол не указали. Возрастной состав участников сильно отличался, но более половины респондентов (158 человек, 52.3%) составляли молодые люди в возрасте от 18 до 23 лет. В опросе приняли

участие 165 жителей России, 61 житель Казахстана, 43 жителя Украины, 17 представителей нескольких других стран. 16 человек не указали свое место проживания.

Был проведен анализ структуры механизмов психологической защиты (МПЗ) и ОНЗ в общей выборке (см. Таблицу 1). Наши респонденты показали наиболее высокие значения по шкалам проекции (медианное значение 67%), рационализации (медианное значение 58%) и компенсации (медианное значение 50%). С точки зрения состава, это хорошая структура МПЗ, потому что рационализация и компенсация являются наиболее адаптивными защитами согласно большинству авторов.

С точки зрения их значимости, ведущей защитой является проекция, которая многими авторами считается малоадаптивной, потому что искажает восприятие людьми других людей и окружающего мира. Рационализация считается более адаптивной, потому что она позволяет рационально объяснить свои неприятности и выйти из них с минимальными потерями.

Компенсация также считается более адаптивной, потому что позволяет людям усовершенствовать свою способность, которую они считают недостаточной, или улучшить свое положение в обществе, или восполнить нехватку чего-либо значимого, прилагая для этого усилия.

Таблица 1. Структура МПЗ и ОНЗ в общей выборке

	Отчет								
	Регрессия	Замещение	Отрицание	Проекция	Компенсация	Гиперкомпенсация	Рационализация	Вытеснение	ОНЗ
Среднее	41,74	26,29	49,86	60,75	45,93	34,14	58,83	38,31	41,4073
N	302	302	302	302	302	302	302	302	302
Стандартная отклонения	18,764	19,804	19,422	21,409	20,516	20,486	16,405	19,016	9,42410
Медиана	41,00	20,00	45,00	67,00	50,00	30,00	58,00	40,00	41,0000

Нами использовался параметрический критерий Пирсона для корреляционного анализа, так как общая выборка соответствовала нормальному распределению.

Результаты корреляционного анализа, приведенные в Таблице 2, показали наличие слабой отрицательной, но статистически значимой корреляции возраста с уровнем регрессии ($r=-0,203$, $p\leq 0,01$), замещения ($r=-0,176$, $p\leq 0,01$), компенсации ($r=-0,258$, $p\leq 0,01$) и общей напряженностью защит ($r=-0,146$, $p\leq 0,05$) и очень слабой положительной статистически значимой связи возраста с отрицанием ($r=0,122$, $p\leq 0,05$).

Таким образом, чем младше были респонденты, тем чаще они прибегали к регрессии, замещению, компенсации, и общая напряженность защит у них была выше, но различия с более старшими респондентами были довольно незначительны. Чем старше были респонденты, тем чаще они прибегали к отрицанию, но незначительно.

В целом, возраст опрошенных в общей выборке мало влияет на то, как часто они прибегают к тому или иному виду психологических защит и насколько высока у них общая напряженность защит (ОНЗ), которая отражает интенсивность внутреннего конфликта.

Таблица 2. Результаты корреляционного анализа связей между возрастом, МПЗ и ОНЗ в общей выборке с помощью критерия Пирсона

		Корреляции									
		возраст	Регрессия	Замещение	Отрицание	Проекция	Компенсация	Гиперкомпенсация	Рационализация	Вытеснение	ОНЗ
возраст	Корреляция Пирсона	--									
	N	302									
Регрессия	Корреляция Пирсона	-,203**	--								
	знач. (двухсторонняя)	<,001									
	N	302	302								
Замещение	Корреляция Пирсона	-,176**	,591**	--							
	знач. (двухсторонняя)	,002	<,001								
	N	302	302	302							
Отрицание	Корреляция Пирсона	,122	-,065	-,090	--						
	знач. (двухсторонняя)	,035	,259	,118							
	N	302	302	302	302						
Проекция	Корреляция Пирсона	-,028	,376**	,282**	-,007	--					
	знач. (двухсторонняя)	,623	<,001	<,001	,905						
	N	302	302	302	302	302					
Компенсация	Корреляция Пирсона	-,258**	,427**	,307**	,159**	,245**	--				
	знач. (двухсторонняя)	<,001	<,001	<,001	,006	<,001					
	N	302	302	302	302	302	302				
Гиперкомпенсация	Корреляция Пирсона	-,098	,173**	,235**	,071	,293**	,189**	--			
	знач. (двухсторонняя)	,090	,003	<,001	,220	<,001	<,001				
	N	302	302	302	302	302	302	302			
Рационализация	Корреляция Пирсона	,106	-,028	-,030	,186**	,186**	,218**	,111	--		
	знач. (двухсторонняя)	,066	,624	,602	,001	,001	<,001	,054			
	N	302	302	302	302	302	302	302	302		
Вытеснение	Корреляция Пирсона	-,012	,188**	,171**	,078	,011	,013	,084	,085	--	
	знач. (двухсторонняя)	,835	,001	,003	,175	,844	,822	,147	,141		
	N	302	302	302	302	302	302	302	302	302	
ОНЗ	Корреляция Пирсона	-,146*	,715**	,615**	,286**	,612**	,621**	,501**	,375**	,362**	--
	знач. (двухсторонняя)	,011	<,001	<,001	<,001	<,001	<,001	<,001	<,001	<,001	<,001
	N	302	302	302	302	302	302	302	302	302	302

** Корреляция значима на уровне 0,01 (двухсторонняя).

* Корреляция значима на уровне 0,05 (двухсторонняя).

Мы проанализировали, какие виды МПЗ наиболее тесно коррелировали с общей напряженностью защит (см. Таблицу 2). Между регрессией и ОНЗ была выявлена тесная положительная статистически высоко значимая корреляция ($r=0,715$, $p\leq 0,01$), то есть чем более высокие баллы по шкале регрессии набирал респондент (таким образом, склонный прибегать к более ранним, менее зрелым и менее адекватным образцам поведения, которые кажутся ему гарантирующими защиту и безопасность), тем более высокий общий уровень напряженности защит он демонстрировал. Также была выявлена средняя положительная статистически высоко значимая корреляция между ОНЗ и проекцией ($r=0,612$, $p\leq 0,01$) замещением ($r=0,615$, $p\leq 0,01$), компенсацией ($r=0,621$, $p\leq 0,01$) и гиперкомпенсацией ($r=0,501$, $p\leq 0,01$). Таким образом, чем выше были значения проекции, замещения, компенсации и гиперкомпенсации, тем выше была общая напряженность защит у респондентов в нашей выборке.

Список использованной литературы:

1. Кружкова О. В., Шахматова О. Н. Психологические защиты личности. - Екатеринбург: Издательство РГППУ, 2006. - 152 с.
2. Вассерман Л., Ерышев О., Клубова Е. Психологическая диагностика индекса жизненного стиля. - СПб.: Издательство СПбНИПНИ имени В.М. Бехтерева, 2005. - 48 с.
3. Грановская Р.М., Никольская И.М. Защита личности: Психологические механизмы. - СПб.: Знание, 1999. - 352 с.
4. Н.В.Дворянчиков, С.С.Носов. Взаимосвязь психологических защит и полоролевой идентификации в пубертатном периоде. Электронный журнал «Психологическая наука и образование». 2010 г. № 4. С.1-13.
5. Долгова В.И., Кондратьева О.А. Психологическая защита / монография. – М.: Издательство Перо, 2014. – 160 с.
6. Е.А. Кухмистерова. Проявление механизмов психологической защиты в автобиографической памяти личности. – Защитная система личности и стресс / под ред. Е.В. Куфтык. – М.: Мир науки, 2017.

7. Е.С.Романова, Л.Р.Гребенников. Механизмы психологической защиты: Генезис, функционирование, диагностика. - г. Мытищи, Издательство «Талант», 1996 г. — 144 с.

8. Phebe Cramer (2015) Defense Mechanisms: 40 Years of Empirical Research, Journal of Personality Assessment, 97:2, 114-122, DOI: 10.1080/00223891.2014.947997

УДК 340

Сагинбаева Айғаным Алтаевна
магистрант 1 курса университета «Туран-Астана»

ПУТИ СОВЕРШЕНСТВОВАНИЯ ЛИЗИНГА В РК

ҚР ЛИЗИНГТІ ЖЕТІЛДІРУ ЖОЛДАРЫ

WAYS TO IMPROVE LEASING IN RK

Аннотация. В статье определены основные аспекты нормативно-правовой базы лизинговых сделок. Основным документом, регулирующим деятельность лизинговых компаний, является Закон Республики Казахстан от 5 июля 2000 года № 78-II «О финансовом лизинге» (с изменениями и дополнениями по состоянию на 01.01.2020 г.). На основе вышеперечисленного документа систематизированы и выделены ключевые моменты гражданско-правового, налогового регулирования операций лизинга в свете казахстанского законодательства. Вдобавок, раскрыты теоретические и законодательные базы лизинговых операций;

Ключевые слова. Лизинговые операций, инвестиции, механизмы финансирования, заемщик.

Аннотация. Мақалада лизингтік мәмілелер бойынша нормативтік құқықтық базаның негізгі аспектілері анықталған. Лизингтік компаниялардың қызметін реттейтін негізгі құжат «Қаржылық лизинг туралы» Қазақстан Республикасының 2000 жылғы 5 шілдедегі № 78-II Заңы болып табылады (01.01.2020 жылғы өзгертулер мен толықтырулармен). Жоғарыда аталған құжаттың негізінде азаматтық құқықтың, лизингтік операцияларды қазақстандық заңнама тұрғысынан салықтық реттеудің негізгі тармақтары жүйеленіп, ерекшеленген. Сонымен қатар лизингтік операциялардың теориялық және заңнамалық негіздері ашылады;

Кілт сөздер. Лизингтік операциялар, инвестициялар, қаржыландыру механизмдері, қарыз алушы.

Annotation. The article defines the main aspects of the regulatory framework for leasing transactions. The main document regulating the activities of leasing companies is the Law of the Republic of Kazakhstan dated July 5, 2000 No. 78-II “On financial leasing” (as amended and supplemented as of 01/01/2020). On the basis of the above document, the key points of civil law, tax regulation of leasing operations in the light of Kazakhstani legislation are systematized and highlighted. In addition, the theoretical and legislative bases of leasing operations are disclosed;

Keywords. Leasing operations, investments, financing mechanisms, borrower.

1994 год стал стартовым для широкого развития лизинговой инфраструктуры. Лизинговые компании начали интенсивно создаваться в стране. Это явилось следствием продекларированной Правительством Республики Казахстан политики благоприятствования развитию лизинга. Это выразилось во множестве нормативных актов, предоставляющих всевозможные льготы субъектам лизинговых отношений. Одним из таких документов был принятый Закон РК 1994 г. «Об иностранных инвестициях» в котором предусмотрено оказание серьезной государственной поддержки, создание благоприятной экономической среды для широкого развития лизинга на отечественном рынке. [14]

Ниже приводится ряд факторов, препятствующих развитию лизинга в республике:

- Высокие ставки и короткие сроки кредитования. При сохраняющейся в Казахстане банковской практике, когда краткосрочные кредиты выгоднее средне- и долгосрочных, получение ссуды на 3-4 года (оптимальный срок погашения кредита на закупку техники лизинговой компанией) весьма проблематично.
- Высокий уровень налогов и отсутствие налоговых льгот в сравнении с кредитом.
- Отсутствие значительного стартового капитала для лизинговой компании, т.к., она приобретает оборудование за полную стоимость.
- Отсутствие системы информационного обеспечения о предложениях лизинговых услуг.
- Недостаточно создан благоприятный климат для долгосрочных инвестиций. Необходимо принятия налогового законодательства, предоставляющего льготы банкам, покрывающие их риски, связанные с долгосрочным кредитованием.
- Неразвитость инфраструктуры лизингового рынка. Инфраструктура, способствующая развитию лизинга в Казахстане должна включать в себя более широкую сеть лизинговых компаний, специализированных консалтинговых фирм и соответствующую систему информационного обеспечения о предложениях лизинговых услуг. Неразвитость инфраструктуры (сложившихся механизмов финансирования, расчетов, минимизация рисков, эффективных маркетинговых и сбытовых структур и т. п.) предъявляет нереально высокие требования к руководителям и служащим лизинговых компаний.
- Недостаток квалифицированных кадров для лизинговых компаний.

Первоначально, у бизнеса есть большой спрос на лизинг. Однако, по мнению не только самих лизинговых компаний, но также и бизнесменов, существующие условия и правила обращения к лизинговым услугам тормозят очень многое. В результате, этот сегмент рынка находится в весьма малоразвитом состоянии. В конечном итоге, стало почти одинаковым по сложности приобретение как кредита, так и лизингового оборудования. Хотя считается, что у кредита достаточно тяжелые условия возврата. [15]

В связи с этим казахстанский лизинг получил еще не достаточное развитие, особенно в сельском хозяйстве. Проанализировав деятельность лизинговых компаний, можно сделать вывод о том, что кроме всего прочего, процентная ставка по лизингу слишком высока. Лизинговые компании приобретают банковские кредитные ресурсы примерно по 14%. Своим клиентам эти же ресурсы они отдают по 18-22%.

В Казахстане кредитные банковские ресурсы дорогие так как политике Национального Банка за выдаваемый кредит банкирам приходится закладывать аналогичную по размерам сумму, что и поднимает стоимость банковского продукта. С другой стороны, государству, в первую очередь, выгодно развивать сферу лизинга, потому что ему самому становится не по силам обновлять промышленную базу. Тем более, если это можно сделать за счет частного капитала. Благодаря развитию лизинга могут появиться новые формы технологий, промышленности, бизнеса, информации и т.д. [16]

Гражданско -правовое регулирование лизинговых операций в республике осуществляется на основе главы 29 «Имущественный найм» Гражданского кодекса, принятого в июле 1999 года и Закона «О финансовом лизинге» Республике Казахстан принятого в июле 2000 года. Сравнительный анализ законодательной базы финансового лизинга в России и Казахстане показывает, что положительных моментов количественно больше в казахстанском лизинге. Здесь возможен лизинг земельных участков, внесудебный порядок изъятия лизингового имущества, возможность вывода из-под налога на прибыль вознаграждения лизингодателя по долгосрочным контрактам, обязательная государственная регистрация договоров лизинга.

Однако казахстанское лизинговое законодательство имело и существенный недостаток - отсутствие механизма ускоренной амортизации. То есть, с точки зрения

лизингополучателя, у этого инструмента нет никаких преимуществ по сравнению с покупкой за счет привлечения ресурсов в кредит.

По оценкам Европейского банка реконструкции и развития (ЕБРР), емкость казахстанского рынка лизинговых услуг могла бы исчисляться ежегодно полу миллиардом долларов. Однако, как показывает практика, обороты не дотягивают и до десятой его части. Общий объем портфеля двух крупнейших в стране лизинговых компаний - "БТА Лизинг" и "Халык-Лизинг" - за 3 года их деятельности, составил всего \$30 млн., \$20 млн. из которых принадлежат "Халык-Лизингу".[17]

У лизинговых компаний есть ряд преимуществ перед банками, к примеру, первым не нужно обеспечивать провизии по кредитам, отсутствует лимит на каждого заемщика, залогом выступает приобретаемое в лизинг оборудование. А процентная ставка, казалось бы меньше по размеру, чем банковская кредитная.

Амортизация является одним из основных стимулов развития инвестиционной деятельности. Особое развитие лизинг получил в странах Европы в 50-х годах прошлого столетия, благодаря введению низкого коэффициента амортизации в целях эффективного налогообложения.

Специалисты отмечают повышение темпов развития лизинга в России, когда коэффициент амортизации снизили до трех. К примеру, в казахстанском законодательстве отсутствуют льготы на амортизацию лизингового имущества, что значительно снижает экономическую эффективность лизинга, по сравнению с другими формами приобретения имущества. К тому же государство признает высокий коэффициент и долгий срок амортизации - 80%, которые растягиваются на 10-15 лет. В отличие от казахстанской практики, в России лизинговые компании созданы при местной власти, т.е. их учредило само государство. На селе, в лизинг предоставляют не только дорогое оборудование типа комбайна, по лизингу отдают коров, свиней, кур и т.д. Инфраструктура начала подниматься благодаря своей доступности. В некоторых селах денежной единицей служат предметы натурального хозяйства. Таким образом, село застраховано от различного рода дефолтов и "черных вторников". В Казахстане самому государству необходимо было бы организовывать лизинговые компании при местных властях. Но этот административный ресурс, к сожалению, пока не используется. [18]

Для экономической эффективности срок износа необходимо сократить до 3-4 лет. В некоторых странах Запада с развитой рыночной экономикой, приобретение услуг по лизингу в налоговом законодательстве признается расходной статьей предприятия, и, соответственно, налогообложению не подлежит. В Казахстане же все эти услуги облагаются налогами, что является ошибочным. Препятствие на пути развития лизинга кроется также в порядке перехода права собственности по приобретаемому оборудованию.

По закону, право собственности от лизингодателя к лизингополучателю переходит после того, когда будет полностью выплачена сумма за объект лизинга. Оборудование переходит к лизингополучателю, однако из-за долгого периода амортизации предприниматель не может проводить с ним никакие юридические операции, к примеру, отдать в залог. То есть, вроде владеешь имуществом, однако оно тебе еще не принадлежит. [19]

В случае сокращения периода амортизации, этот вопрос решается намного быстрее. Иногда предприниматели могли бы рассчитаться с лизингодателями намного быстрее установленного срока, однако это не дает сделать закон. Кроме того, в законодательстве нет четкого единого понятия амортизации и износа. К примеру, налоговый инспектор трактует одинаково "срок полезной службы" и "срок амортизации". Хотя в законодательстве нет понятия "срока полезной службы". В данном случае приоритет по сравнению с другими законами имеет Налоговый кодекс.

Западный лизинг - это узко профильное направление. К примеру, на западе есть лизинговые компании, которые занимаются финансированием исключительно

узконаправленно по отраслям, к примеру, сельскохозяйственные комбайны, автотранспорт, рулетки для казино и т.д.

В Казахстане же лизинговых компаний не много, все их головные офисы находятся в южной столице, почти все они являются банковскими "дочками", а лизинговое оборудование поставляют туда, где приносят больше выгоды. Начало казахстанского лизинга - 2001 год.

В настоящее время процентная ставка по лизингу находится в диапазоне, начиная с 11-14% и заканчивая 20-25% годовых на период в 3-6 лет. "Халык-Лизинг" предлагает эту услугу за 18% годовых на этот же период. Иногда период выплаты увеличивают до 6 лет. Однако, по мнению предпринимателей, такие условия являются доступными не для всех. В некоторых лизинговых компаниях нижний предел суммы финансирования составляет \$50 тысяч.

Данную сферу регулируют Законы "О финансовом лизинге" от 2000 г., "О государственной поддержке инвестиций" от 1997 г., "Об иностранных инвестициях" от 1994 г., а также Налоговый, Таможенный и Гражданский кодексы по которому предметом лизинга могут быть любые вещи, в число которых входит здания, движимое и недвижимое имущество, различные сооружения, оборудование. Предметом лизинга не могут выступать ценные бумаги, земельные, природные ресурсы, в тоже время казахстанские лизингодатели отмечают, что финансировать здания и сооружения крайне не выгодно из-за 20-летнего и более периода амортизации. Как правило, лизинговые компании заинтересованы работать с транспортными средствами, оборудованием, так как они являются наиболее ликвидными. Самая большая льгота, которую могут предоставлять лизинговые компании, в основном, касаются отсрочки по платежам. [20]

Изучив Закон и проанализировав тенденцию развития лизингового бизнеса на данной момент можно прийти к выводу, что поправки, которые сегодня разрабатываются и пытаются внести в законодательство, регулирующее сферу лизинга, строятся, в основном, с учетом клиентов, так как иное себе трудно представить, потому что, если эти интересы не будут учтены, лизинг будет обречен на крайне медленное развитие.

Лизинг - это, по большому счету, обновление и приобретение необходимого оборудования с рассрочкой по уплате и процентной ставкой вознаграждения для лизингодателя. В Республике, лизинг как аренда не практикуется, хотя иногда эти понятия смешивают. [21]

Обновление основных производственных фондов является чрезвычайно важным для республики, потому что анализ состояния основных фондов казахстанских предприятий показал, что удельный вес полностью изношенных фондов достиг 20%, в том числе по машинам и оборудованию - более 30%. Затраты предприятий на капитальный ремонт оборудования составляют до 40% собственных инвестиционных средств. Число предприятий, которые успели обновить оборудование уже в постсоветское время, пока еще, немного. [22]

Одним из важнейших факторов, определяющих перспективы лизинга в Казахстане, является цена кредита, в результате думаю есть основание для пересмотра порядка исчисления цены кредита в лизинговых операциях.

В настоящее время применяются неизменные процентные ставки за кредит на весь срок действия лизингового договора. Однако, цена кредита не остаётся неизменной. Сохранение прежнего порядка установления платы за кредит может ущемлять интересы сторон лизинговой сделки (кредитора или

лизингополучателя). Поэтому представляется целесообразным установить плавающие ставки по кредитам, предоставляемым на покупку лизингуемого оборудования, которые менялись бы пропорционально изменению ставки рефинансирования. [23]

Однако, главное заключается в том, чтобы осознать народно-хозяйственное значение лизинга как мощного инструмента мобилизации инвестиционных ресурсов и обновления технологической базы производства.

В настоящее время в республике наблюдаются высокие темпы экономического роста, следовательно одним из основных механизмов стимулирования предпринимательства и привлечения инвестиций должен стать лизинг, для этого есть все перспективы и возможности. Меры по созданию оптимальных условий для развития лизинга позволяют республике возродить местную промышленность и довести объем инвестиций через лизинг до общемировых пропорций.

При определении основных перспектив развития казахстанского лизинга в обязательном порядке следует учитывать положительный международный опыт, подвергая его критическому анализу с точки зрения возможности применения в условиях конкретной экономической системы. [24]

Лизинг позволяет относительно быстро и недорого заменить оборудование, что способствует подъему отечественного производства. Это, в свою очередь, приведет к занятости населения, росту экономики.

Доступность лизинговых услуг позволяет малым и средним предприятиям оснащаться новым оборудованием, что влияет на качество товаров и услуг сегодня и повлияет на воспитание «качественной» идеологии бизнеса в республике.

Причиной широкого распространения лизинга является ряд его преимуществ по сравнению с другими формами инвестирования. Основными из них являются:

- инвестирование в форме имущества в отличие от денежного кредита снижает риск невозврата средств, так как за лизингодателем сохраняются права собственности на переданное имущество;

- лизинг предполагает 100-процентное кредитование и не требует немедленного начала платежей, что позволяет без резкого финансового напряжения обновлять производственные фонды, приобретать дорогостоящее имущество;

- часто предприятию проще получить имущество по лизингу, чем ссуду на его приобретение, так как лизинговое имущество выступает в качестве залога. [25]

Казахстанский рынок лизинга имеет огромный потенциал роста, однако его развитие сдерживают регулятивные и психологические барьеры. Об этом неоднократно сказывались предпринимателями на различных конференциях и форумах.

В Казахстане объем лизинговых сделок составляет менее 1% от ВВП, в некоторых странах он заметно выше – например, в России около 4,7% от ВВП.

В настоящее время в Казахстане наблюдается большой спрос на лизинговые услуги. За последние 4 года частные лизинговые компании увеличили обороты в несколько раз. Только у «ForteLeasing» портфель вырос за 2018 год в 2 раза. Количество приобретенной клиентами компании в лизинг техники более чем удвоилось. Совокупные активы за год выросли почти в 1,5 раза.

Тем не менее, в масштабах экономики потенциал лизинговых услуг используется лишь в небольшой степени. Доля лизинга в инвестициях остается почти неизменной – 1,5% в 2017 году, 1,7% в 2018 году. Из 11 трлн. тенге инвестиций в основные фонды на долю лизинга пришлось почти 200 млрд тенге. [26]

Развитие рынка лизинга сдерживают несколько факторов:

- Во-первых, отсутствие дешевого фондирования для лизинговых компаний и нормативные ограничения по льготному фондированию от материнских компаний.

- Во-вторых, отсутствие государственных программ лизингового финансирования через частные лизинговые компании, а сами лизинговые проекты в рамках государственных программ финансируются через квазигосударственные компании.

- В-третьих, низкая осведомленность бизнес-сообщества, прежде всего, МСБ, о преимуществах лизинговых инструментов перед другими видами приобретения основных фондов. [27]

При благоприятной политике со стороны финансового регулятора рынок лизинга в Казахстане расширится в перспектив. Это позволит обновить основные фонды крупных

предприятий, дать новые возможности для развития малому и среднему бизнесу, откроет дополнительные перспективы для товаропроизводителей и сервисных компаний.

Учитывая необходимость реформирования системы регулирования рынка лизинга и увеличения осведомленности предпринимательских кругов о механизмах и преимуществах лизинговых услуг, предлагается в ближайшей перспективе создать в Казахстане Ассоциацию лизинговых компаний. [28]

В результате исследования на примере АО «КазАгроФинанс» были сделаны следующие выводы:

Определены основные аспекты нормативно-правовой базы лизинговых сделок. Основным документом, регулирующим деятельность лизинговых компаний, является Закон Республики Казахстан от 5 июля 2000 года № 78-ІІ «О финансовом лизинге» (с изменениями и дополнениями по состоянию на 01.01.2020 г.). На основе вышеперечисленного документа систематизированы и выделены ключевые моменты гражданско-правового, налогового регулирования операций лизинга в свете казахстанского законодательства. Вдобавок, раскрыты теоретические и законодательные базы лизинговых операций;

Проведен анализ лизинговых операций по АО «КазАгроФинанс»;

Определены основные пути совершенствования лизинга.

Также выявлена динамика развития лизинговой отрасли как составляющей казахстанской экономики. Проведенный анализ сегодняшнего состояния и последних трех лет лизинговой отрасли позволяет утверждать, что данный сегмент казахстанской экономики еще недостаточно развит, но в то же время прослеживается тенденция к постепенному увеличению объемов лизинговых сделок, заключенных казахстанскими предприятиями, растет число лизинговых компаний. Однако все еще существуют факторы, тормозящие развитие отрасли.

Рассмотрен вопрос почему в Казахстане лизингом не пользуется основная часть фермеров если расчеты показывают, что лизинг — более выгодный способ приобретения оборудования по сравнению с его покупкой за счет полученного кредита или собственных средств.

Одна из основных причин слабого развития лизинговых операций в нашей стране заключается в отсутствии развитого и организационно оформленного рынка средств производства. Сказывается отсутствие опыта в их проведении, а также законодательных и нормативных актов, регулирующих взаимоотношения сторон при заключении сделок по лизингу.

Также были выявлены пункты о том, почему предприниматели в агропромышленной области массово не пользуются лизингом:

- низкая доступность долгосрочного финансирования;
- неразвитость системы защиты прав собственника в суде;
- низкий уровень знаний о лизинге потенциальных лизингополучателей;
- неразвитость вторичных рынков оборудования.

В ходе исследования, проведенного в дипломной работе, можно сделать следующие выводы:

Одним из важнейших направлений активизации инвестиционной деятельности, повышения технической оснащенности производства, обновления действующего парка машин и оборудования в строительстве является развитие и внедрение лизинга. Это особенно важно на современном этапе развития отрасли, для которого характерны дефицит инвестиционных средств и спад производства.

При всех вышеупомянутых пунктах для улучшения лизинговой сферы в Казахстане, нельзя забывать о международных лизинговых отношениях, кроме этого, необходимо рассмотреть возможность снижения таможенных пошлин и налогов по товарам, ввозимым на территорию КЗ и являющимся объектами международного финансового лизинга.

При написании дипломной работы углубились в актуальную тему о сравнениях и отличиях кредита и лизинга. Были сделаны следующие выводы: Лизинговые операции

приравниваются к кредитным со всеми вытекающими правами и нормами государственного регулирования. Однако от кредита лизинг отличается тем, что после окончания его срока и выплаты всей обусловленной суммы договора объект лизинга остаётся собственностью лизингодателя (если договором не предусмотрен выкуп объекта лизинга по остаточной стоимости или передача в собственность лизингополучателя). При кредите же банк оставляет за собой право собственности на объект как залог ссуды.

А также рассматривались, что в Казахстане проблема поступления новых инвестиций в реальный сектор экономики стоит очень остро. Покупка оборудования предприятиями затруднительна или просто невозможна. Из-за отсутствия у них финансовых средств получение кредита также проблематично, так как требует наличия стартового капитала.

Выход из создавшегося положения — в широком применении новых финансовых инструментов производственного инвестирования, одним из которых является лизинг.

На данной работе для улучшения лизинговой отрасли были предложены ряд дополнений на данную сферу. Но, особенно хочется подчеркнуть, что нашим производителям и предпринимателям нужно создать условия, при которых они стремились бы развивать этот род деятельности. Для этого в первую очередь следует добиваться появления лизинговых сделок с достаточно длинными сроками действия (не менее 3-х лет). Ведь именно такие договора будут нести реальные инвестиции в экономику.

Безусловно, вышеперечисленные меры должны способствовать развитию лизинговых компаний и операций, производимых ими.

Можно с полной уверенностью сказать, что лизинг в нашей стране постепенно будет наращивать свои обороты и будет играть все более весомую роль в экономике Казахстана.

Объектом исследования в данной работе явилось изучение лизинговых проектов на предприятии «КазАгроФинанс».

Список использованной литературы.

1. Газман В.Д. Лизинг: теория, практика, комментарии – М.,2005г.
2. Балтус П., Майджер Б. Школа Европейского бизнеса, «Лизинг- ревью», 2001г.
3. Муслимова С. Особенности налогообложения финансового лизинга// Бухгалтер и налоги, №2, Август, 2002г.
4. Сборник нормативно-правовых актов по вопросам страхования Р.К.-А.: «Жети жаргы», 2002г.
5. Досымбеков Е. Финансовый лизинг // Бухгалтер и налоги, № 6, декабрь 2006г.
6. «Библиотека бухгалтера и предпринимателя» 5(166) май 2004г.
7. Чекмарева Е.Н. Лизинговый бизнес. - М.: «Экономика», 2005г.
8. Автор: Василий Калабин. Журнал «Expert Kazakhstan» издание от 21 июня 2017г.
9. Бахмарева Н.В. Шемонаева К.М. Лизинг: сущность и перспективы // Учет, анализ и аудит: проблемы теории и практики 2015г. №15.С.
10. Закон Республики Казахстан от 13 мая 2003 года № 415-ІІ Об акционерных обществах (с изменениями и дополнениями по состоянию на 10.01.2020 г.)
11. Годовой отчет 2018. АО КазАгроФинанс
12. Современные тенденции отраслей АПК Казахстана. Интернет ресурс: <http://www.agrosector.kz>
13. Бухгалтерский баланс АО «КазАгроФинанс»;
14. Интернет ресурс. Сайт «Studbooks.net»
15. Закон Республики Казахстан от 5 июля 2000 года № 78-ІІ О финансовом лизинге (с изменениями и дополнениями по состоянию на 01.01.2020 г.)
16. Васильев, Н.М. Лизинг как механизм развития инвестиций и предпринимательства / Н.М. Васильев, С.Н. Катырин. — М.: «ДеКА», 2009. – 458 с.

17. Левкович, А.О. Формирование рынка лизинговых услуг / Левкович А.О. — М.: Изд-во деловой и учебной литературы, 2014. — 336 с.
18. Лещенко, М.И. Основы лизинга: Учебное пособие / М.И. Лещенко. — Финансы и статистика, 2015. — 336 с: ил.
19. Гладких Р.А. Лизинг как форма инвестиционной деятельности, //Бизнес и банки,- М, №30, 2008.
20. Кожемяков А.Лизинг в Центральной и Восточной Европе, // Финансовый бизнес, - М, № 7, 2007.

УДК 004.414.28

Дзюба Владимир Георгиевич
магистрант кафедры «Информационные технологии»
Университета «Туран-Астана»
Город Нур-Султан, Республика Казахстан
Научные руководители:
DPr, доцент **Таукенова Л.Ж.**
м.т.н. **Коржаспаев А.Е.**

ОСНОВНЫЕ МЕТОДЫ ОБНАРУЖЕНИЯ И РАСПОЗНАВАНИЯ ЧЕЛОВЕКА ПО ИЗОБРАЖЕНИЮ ЛИЦА

БЕТ БЕЙНЕСІ АРҚЫЛЫ АДАМДЫ АНЫҚТАУДЫҢ ЖӘНЕ ТАНУДЫҢ НЕГІЗГІ ӘДІСТЕРІ

BASIC METHODS OF DETECTING AND RECOGNIZING A PERSON BY FACIAL IMAGE

Аннотация. В данной статье дан обзор распространённых алгоритмов распознавания человека с помощью нейронных сетей и их практическое применение в жизни.

Ключевые слова. Нейронная сеть, распознавание лиц, обнаружение лица, вычисление признаков, алгоритм распознавания

Аннотация. Бұл мақалада нейрондық желілерді қолдана отырып, адамды танудың жалпы алгоритмдеріне және олардың өмірде практикалық қолданылуына шолу жасалады.

Кілтті сөздер. Нейрондық желі, бетті тану, бетті анықтау, белгілерді есептеу, тану алгоритмі

Abstract. This article provides an overview of common human recognition algorithms using neural networks and their practical application in life.

Keywords. Neural network, face recognition, face detection, feature calculation, recognition algorithm

Современные технологии видеоанализа решают сложнейшие задачи, предоставляя удобный инструмент для обнаружения в режиме реального времени и поиска в архиве необходимых объектов по различным критериям: от размера и области присутствия в кадре до примет человека или его лица. Чем выше степень оригинальности поискового критерия, тем более точные результаты выдает программа.

Задача обнаружения лиц изучается специалистами в области компьютерного зрения давно, и достигнутые в этом направлении результаты уже очень высоки. Компьютеру показывают тысячи и миллионы лиц, и он начинает «понимать», где нос, брови и так далее. После этого, если показать определенное лицо, то компьютер считывает известные ему паттерны; анализирует, на что похож запрос; и выдает ответ.

Распознавание лиц - это автоматическая локализация человеческого лица на изображении или видео и, при необходимости, идентификация личности человека на основе имеющихся баз данных. Интерес к этим системам очень велик в связи с широким кругом задач, которые они решают.

Ученые из Университета Карнеги - Меллон научились обманывать систему распознавания. Для этого они раскрашивали очки таким образом, что компьютер начинал ошибаться и принимал человека за другого. Для тестирования они использовали уже существующие нейронные сети, которые умеют очень хорошо распознавать лица - иногда лучше человека.

Исследователям удалось выдать белого мужчину за Миллу Йовович почти в 90 процентах случаев. Женщину азиатской внешности в специальных очках компьютер в стольких же процентах случаев принимал за мужчину с Ближнего Востока.

Кроме того, они попробовали свой метод на коммерческой программе Face++, которая используется в Alibaba для авторизации платежей. В этом случае они не сажали человека в очки перед камерой, а сначала делали его фотографию в очках и потом загружали ее в программу. В итоге им удалось выдать одного человека за другого в 100 процентах случаев.

Для решения задачи распознавания лиц используются различные методики, среди которых можно выделить подходы, основанные на нейронных сетях, которые умеют выявлять признаки уникальности и анализировать их, а затем сверять их с базой.



Рисунок 1. Распознавание лица

Нейронная сеть (НС) - это вычислительная структура, которая состоит из множества элементов одного типа. Эти элементы выполняют простые функции, а все процессы, происходящие в искусственной нейронной сети можно ассоциировать с процессами, происходящими в нервной системе живых организмов.[1]

Искусственные нейронные сети (ИНС) - самый популярный и успешный метод распознавания изображений. Алгоритмы распознавания лиц основаны на математических вычислениях, а нейронные сети одновременно выполняют большое количество математических операций. Алгоритмы выполняют три основные задачи: обнаруживают лица на изображении, видео или в потоке в реальном времени; рассчитать математическую модель лица; сравнивают модели с обучающими наборами или базами данных, чтобы идентифицировать или проверить человека. Данная модель послужила основой исследования нейронных сетей, а именно применение нейронных сетей как метода искусственного интеллекта для решения различных прикладных задач. Одной из таких задач является распознавание человека по изображению лица.

Практически все алгоритмы распознавания лиц придерживаются одной структуры:

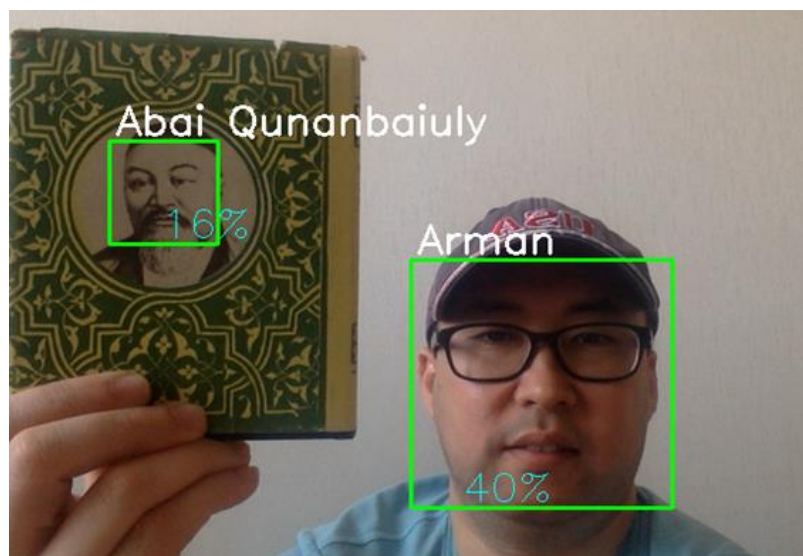
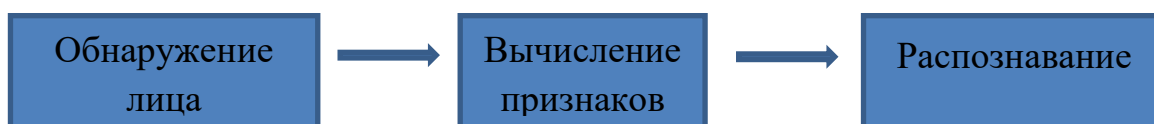

На первом этапе для обнаружения лица на изображении и выделения его области, нами была использована библиотека алгоритмов компьютерного зрения - OpenCV. На втором этапе для решения задачи по вычислению признаков - сверточные нейронные сети, они показали наилучшие результаты по распознаванию лиц. Третий этап производит распознавание, сравниваются вычисленные признаки с находящимися в базе данных эталонами или шаблонами. Далее происходит обучение нейронной сети на обучающем наборе. Смысл обучения состоит в настройке весов межнейронных связей. В процессе обучения нейронной сети, вычисленные ключевые признаки подаются на входной слой, данные полученные на выходном слое сравниваются с эталоном или шаблоном из базы данных, в зависимости от результата, происходит подгонка весов.

Сверточная нейронная сеть (Convolutional neural networks). Сверточная нейронная сеть (CNN) - это специальная архитектура искусственных нейронных сетей, предложенная Яном Лекуном в 1988 году и нацеленная на эффективную работу с изображениями.

Сегодня CNN считаются лучшими по точности и скорости алгоритмами нахождения объектов на изображении. Используется для решения задач компьютерного зрения, применяются также для работы с аудио и любыми данными, которые можно представить в виде матриц.

CNN является развитием таких архитектур нейронных сетей как когнитрона и неокогнитрона. Главным компонентом в модели является сверточный слой. Он предназначен для уменьшения размера изображения для более быстрого вычисления весов и улучшения его обобщения. Во время сверточной части сеть сохраняет основные характеристики изображения и исключает ненужные шумы.

CNN нейронные сети отличаются от других форм искусственных нейронных сетей тем, что вместо того, чтобы фокусироваться на всей проблемной области, используются знания о конкретном типе входных данных. Это, в свою очередь, позволяет создать гораздо более простую сетевую архитектуру.



Рисунок 2. Архитектура сверточной нейронной сети

Многослойная нейронная сеть (Multilayer neural net). Многослойная нейронная сеть (MNN) - нейронная сеть, состоящая из входного, выходного и расположенных между ними одного или нескольких скрытых слоев нейронов.

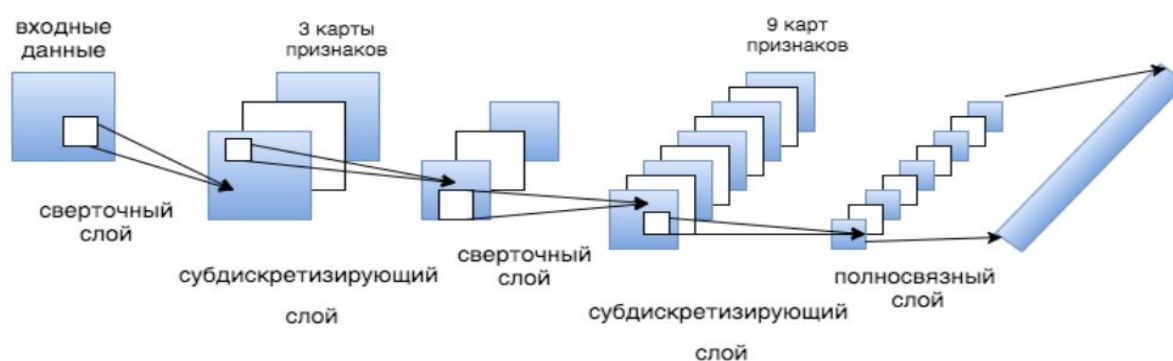

Рисунок 3. Архитектура многослойной нейронной сети

Когда многослойные нейронные сети используются для распознавания лиц, на вход подается либо само изображение лица, либо набор ключевых характеристик ранее обнаруженного лица, а выходные нейроны указывают, принадлежит ли оно к распознаваемому шаблону. Если результат меньше определенного значения, считается, что изображение не принадлежит ни к одному из известных шаблонов. Во время обучения сети устанавливается соответствие между входными изображениями и изображениями, принадлежащими к определенному шаблону. Это называется обучением с помощью учителя. Данный подход к распознаванию лиц подходит для задач контроля доступа для небольшой группы людей. Он обеспечивает прямое сравнение самих изображений, полученных с помощью сети, но по мере увеличения количества шаблонов, время обучения и работы сети значительно увеличивается. Поиск человека в большой базе данных становится затруднительным, для ускорения требуется извлекать минимального набора ключевых характеристик, на которых будет основываться поиск.

Сиамская нейронная сеть (Siamese neural network). Сиамская нейронная сеть (SNN) - это разновидность искусственной нейронной сети, которая состоит из двух идентичных нейронных подсетей с одинаковыми наборами весов. SNN является одним из простейших и наиболее популярных алгоритмов однократного обучения и обычно используется в приложениях, где в каждом классе есть не так много единиц данных. Допустим, нам нужно сделать модель распознавания лиц для организации, в которой работает около 300 человек. Если делать такую модель с нуля на основе CNN, то для обучения модели и достижения хорошей точности распознавания понадобится много изображений каждого из этих 300 человек. Если у нас нет достаточного количества данных, то в подобных случаях можно воспользоваться SNN.

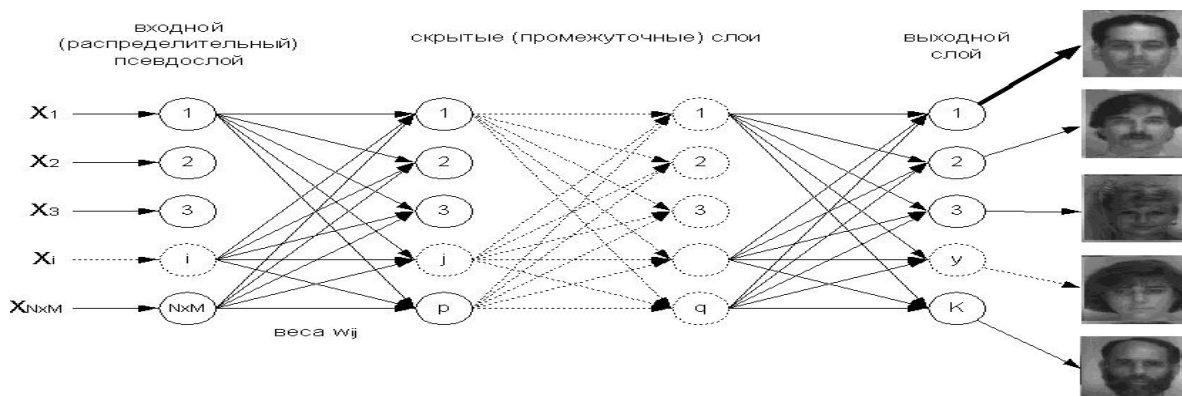

Рисунок 4. Архитектура сиамской нейронной сети

Для сравнения результатов распознавания лиц, нами были использованы две распространенные связки нейронных сетей:

1. сверточная нейронная сеть + многослойная нейронная сеть;
2. сверточная нейронная сеть + сиамская нейронная сеть.

В качестве сверточной нейронной сети была выбрана архитектура свертки AlexNet, разработанная в 2012 году группой ученых А. Крижевским, И. Сатскевером и Дж. Хинтоном.

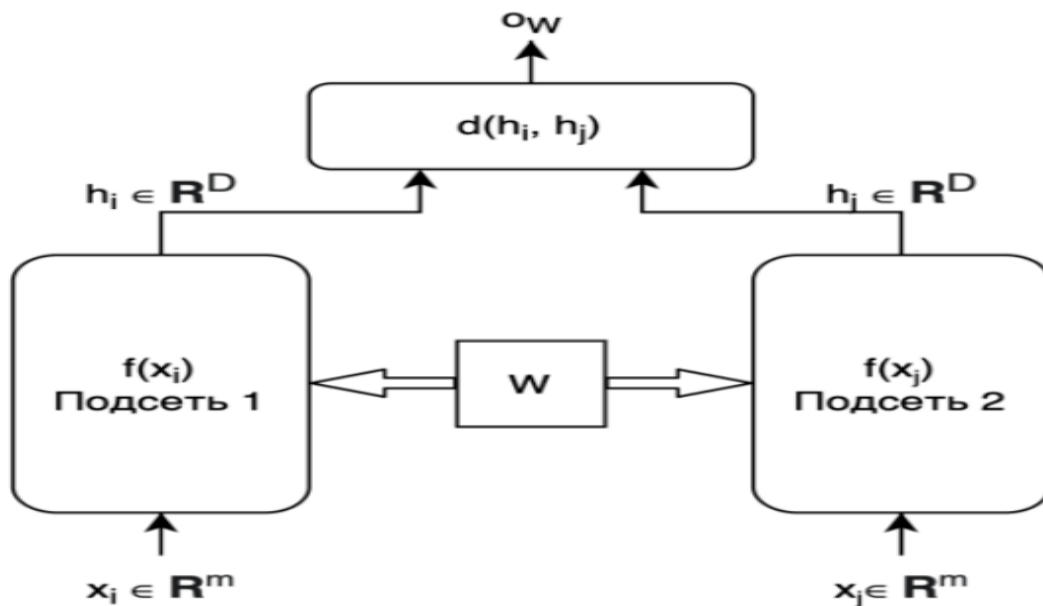

Рисунок 5. Архитектура свертки AlexNet

В первом случае изображение после свертки подавалось на многослойную нейронную сеть с тремя скрытыми слоями, во втором случае на сиамскую нейронную сеть с двумя скрытыми слоями.

При использовании связки «сверточная нейронная сеть + многослойная нейронная сеть», результат распознавания лиц составил 97% успешного распознавания на тестовом наборе и 98% при использовании связки «сверточная нейронная сеть + сиамская нейронная сеть».

При добавлении нового лица в базу данных, многослойную нейронную сеть приходилось переучивать, в отличие от сиамской нейронной сети, которая научившись один раз, без труда распознавала новое лицо, если его добавляли в базу, без переобучения.

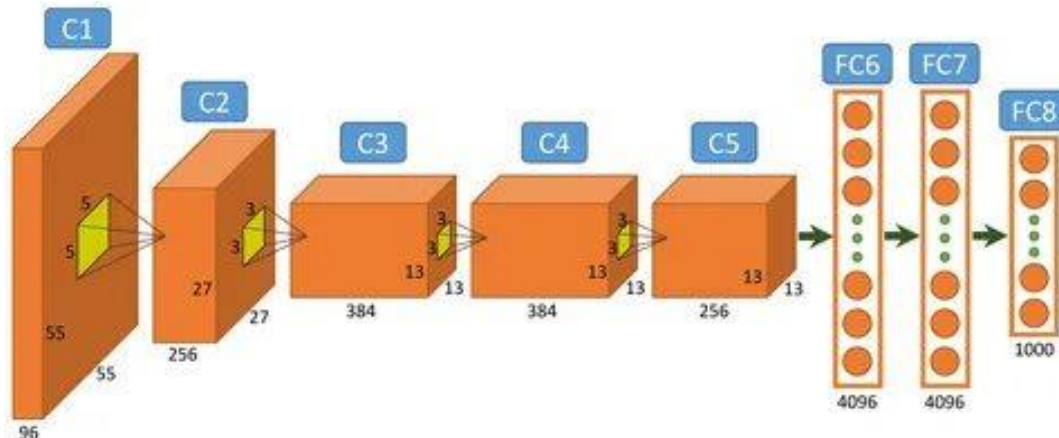
Связка «сверточная нейронная сеть + сиамская нейронная сеть», показала себя более простой в обучении и не требующая переобучения при добавлении новых лиц.

Список используемой литературы:

1. Hecht-Nielsen R. Kolmogorov's Mapping Neural Network Existence Theorem // IEEE First Annual Int. Conf. on Neural Networks, San Diego, 1987, Vol. 3, pp. 11-13
2. Valentin D., Abdi H., O'Toole A. J., Cottrell G. W. Connectionist models of face processing: a survey // IN: Pattern Recognition. – 1994. – Vol. 27. – P. 1209-1230.
3. Брилюк Д.В., Старовойтов В.В. Распознавание человека по изображению лица нейросетевыми методами. – Минск, 2002. – 54 с. (Препринт / Ин-т техн. кибернетики НАН Беларуси; № 2).
4. Нейронная сеть//Большая российская энциклопедия:[в 35 т.]/ гл. ред.Ю. С. Осипов.—М.: Большая российская энциклопедия, 2004—2017.
5. ССебастьян Рашка, Вахид Мирджалил, «Python и машинное обучение. Машинное и глубокое обучение с использованием Python, Scikit-Learn и TensorFlow. 2-е издание», 2020г.
6. С. Николенко, А. Кадурич, Е. Архангельская, «Глубокое обучение», 2018г.
7. Антонио Джулли, Суджит Пал, «Библиотека Keras - инструмент глубокого обучения».2018г.

УДК 004.414.28

Ибрагимова Аружан Ергалиқызы
магистрант кафедры «Информационные технологии»
Университета «Туран-Астана»
Город Нур-Султан, Республика Казахстан
Научные руководители:
к.т.н., профессор Нуспеков Е.Л.

АНАЛИЗ СОВРЕМЕННОГО СОСТОЯНИЯ ПРИМЕНЕНИЯ СИСТЕМ БИОМЕТРИЧЕСКОЙ ИДЕНТИФИКАЦИИ В РК

БИОМЕТРИЯЛЫҚ ЖҮЙЕЛЕРДІ ҚОЛДАНУДЫҢ ҚАЗІРГІ ЖАЙ-КҮЙІН ТАЛДАУ ҚР СӘЙКЕСТЕНДІРУ

ANALYSIS OF THE CURRENT STATE OF APPLICATION OF BIOMETRIC IDENTIFICATION SYSTEMS IN THE REPUBLIC OF KAZAKHSTAN

Аннотация. В статье на основе исследования современного состояния применения систем биометрической идентификации (БИ) в Республике Казахстан (РК), были изучены основные методы и область применения биометрической идентификации и представлен SWOT-анализ текущей ситуации по процессу биометрической идентификации и приведены рекомендации по совершенствованию данной области.

Ключевые слова. Биометрическая идентификация, персональные данные, верификация, аутентификация, цифровизация, цифровые технологии.

Аннотация. Мақалада Қазақстан Республикасында (ҚР) биометриялық сәйкестендіру (БИ) жүйелерін қолданудың қазіргі жай-күйін зерттеу негізінде биометриялық сәйкестендірудің негізгі әдістері мен қолданылу саласы зерделенді және биометриялық сәйкестендіру процесі бойынша ағымдағы жағдайдың SWOT-талдауы ұсынылды және осы саланы жетілдіру бойынша ұсынымдар келтірілді.

Кілтті сөздер. Биометриялық сәйкестендіру, жеке деректер, тексеру, аутентификация, цифрландыру, сандық технологиялар.

Abstract. In the article, based on the study of the current state of the application of biometric identification systems in the Republic of Kazakhstan (RK), the main methods and scope of biometric identification were studied and a SWOT analysis of the current situation on the biometric identification process was presented and recommendations for improving this area were given.

Keywords. Biometric identification, personal data, verification, authentication, digitalization, digital technologies.

Инновационный прогресс в области информационно-коммуникационных технологий (ИКТ) не стоит на месте, за последние несколько лет, в мире было апробировано огромное количество цифровых решений и новаторских систем, которые используются в повседневных объектах жизнедеятельности. На сегодняшний день, в Республике Казахстан, в рамках реализации мероприятий государственной программы «Цифровой Казахстан», с целью перехода на цифровое государство, разрабатывается множество мероприятий и инновационных проектов, которые помогут повысить, эффективность и прозрачность государственного управления, обеспечить занятость населения, повысить качество образования и здравоохранения, а также улучшить инвестиционный климат, повысить производительность труда и рост доли малого и среднего бизнеса в структуре внутри валового продукта (ВВП) [1].

В связи с тем, что технологии интегрированы практически во все аспекты современной жизни и с постоянно растущей цифровизацией нашего мира, становится все труднее защитить конфиденциальную информацию. Стремительное развитие информационных технологий, распространение электронного взаимодействия и цифровых сервисов во всех сферах современного общества диктуют необходимость создания в государстве надежных, безопасных, удобных и универсальных механизмов, которые будут повышать информационную и физическую безопасность, в том числе системы цифровой идентификации граждан. Пандемия COVID-19 только подтвердила ключевую роль цифровой идентификации в режиме самоизоляции и важность наличия готовой инфраструктуры, позволяющей удаленно подтверждать личность граждан и удаленно получать доступ к услугам в цифровом виде [2].

Согласно данным Постановления Правительства РК от 05.03.2022г. «Об утверждении Программы создания Национальной платформы цифровой биометрической идентификации на 2022-2024 годы» в настоящее время, сбор и обработка биометрической информации осуществляется в следующих случаях:

- документирование населения (выдача документов, удостоверяющих личность);
- осуществление миграционного контроля;
- образование в части удаленной сдачи экзаменов, а также идентификации личности при приеме документов и пропуски в экзаменационные залы;
- оказание финансовых услуг в части открытия банковских счетов, получения карточек, выдачи кредита;
- оказание государственных услуг в части получения удаленно электронной цифровой подписи, а также возможности авторизации на портале электронных услуг [2].

В Казахстане в настоящее время существует несколько систем сбора, хранения и обработки биометрических данных, работа которых обеспечивается рядом государственных органов (ГО) в рамках собственных компетенций и выполнения ведомственных задач, которые приведены в таблице 1 [2].

Таблица 1 – Применение систем биометрической идентификации в ГО РК [2]

Министерство внутренних дел РК	Министерство цифрового развития, инноваций и аэрокосмической
--------------------------------	--

	промышленности РК (МЦРИАП РК)
<ul style="list-style-type: none"> - обеспечивает функционирование системы документирования населения; - осуществляет сбор установочных данных и фотоизображений в рамках процесса документирования в ЦОНах; - проводит работы по организации процесса дактилоскопической регистрации через автоматизированную информационную систему «Биометрическая идентификация личности». 	<ul style="list-style-type: none"> - разработан проект Digital ID, позволяющий получать услугу по выпуску электронной цифровой подписи с помощью удаленной идентификации личности. - реализует внедрение национальной системы цифрового профиля гражданина Digital ID, который предоставит гражданам безопасный доступ к государственным услугам, в том числе, осуществляя сбор данных посредством добровольного предоставления данных гражданами в ЦОНах.
Комитет национальной безопасности	Национальный Банк РК
<ul style="list-style-type: none"> - планируется осуществлять сбор биометрических данных нерезидентов при пересечении государственной границы, а также сбор дактилоскопических данных в процессе пограничного контроля. 	<ul style="list-style-type: none"> - Реализован сервис удаленной биометрической идентификации для получения финансовых услуг через собственный Центр обмена идентификационными данными (ЦОИД).

Помимо вышеуказанных решений по биометрической идентификации ряд ведущих частных финансовых организаций поддерживают собственные базы биометрических данных клиентов, на основе которых предоставляют сервисы идентификации и аутентификации для доступа к собственным услугам [2].

На основании анализа каждого объекта технологических решений МЦРИАП РК сформирован общий анализ текущей ситуации по процессу биометрической идентификации, приведенный в таблице 2 [2].

Таблица 1 – SWOT-анализ текущей ситуации по процессу биометрической идентификации в Республике Казахстан [2]

Сильные стороны	Слабые стороны
<p>Законодательство:</p> <ul style="list-style-type: none"> - Регулированы процессы работ с персональными данными (в том числе право на уничтожение биометрических данных, хранящихся для получения госуслуг) согласно ЗРК «О персональных данных и их защите»; - Определены уполномоченные органы ГО, собирающие и хранящие персональные данные по различным направлениям (правоохранительная деятельность, государственные услуги, финансовый сектор). <p>Организационная структура:</p> <ul style="list-style-type: none"> - Пять государственных органов – собственники базы (МВД, КНБ, МЦРИАП, НБ, МЮ); - Коммерческие организации – операторы базы; - Сбор данных на текущий момент покрывает 	<p>Законодательство:</p> <ul style="list-style-type: none"> - Децентрализованное законодательное регулирование по вопросам сбора, хранения и обработки биометрических и персональных данных; - Отсутствует методология по разделению верификации/ идентификации, разделению ответственности за неправильно проведенную верификацию, идентификацию; - Отсутствует понятие «владельца данных»; -Отсутствуют требования/стандарты к форматам биометрических данных; - Технически не реализованы возможности, регулированные в ЗРК (право на уничтожение, просмотр запрошенных/ предоставленных персональных данных). <p>Организационная структура:</p> <ul style="list-style-type: none"> - Не выстроены взаимодействия между участниками, не ясны роли участников; - Жизненный цикл полностью

<p>основное активное население Республики Казахстан.</p> <p>Охват применения:</p> <ul style="list-style-type: none"> - Получатели государственных услуг; - Клиенты банковского сектора и платежных систем (от 6 лет и старше); - Граждане, выезжающие за границу (все население РК). <p>Безопасность:</p> <ul style="list-style-type: none"> - Прохождение испытаний на соответствие требованиям информационной безопасности согласно Закона Республики Казахстан «Об информатизации» от 24 ноября 2015 года №418-V; - Все базы данных находятся в единой транспортной среде государственных органов; - Распределенное хранение персональных данных. 	<p>автоматизирован только этапом регистрации;</p> <ul style="list-style-type: none"> - Отсутствует описание форматов подключения для идентификации/верификации с коммерческими организациями (за исключением ЦОИД); <p>Безопасность:</p> <p>Хранение данных в различных системах и государственных базах данных, в связи с чем возможно расхождение сведений.</p>
Возможности	Угрозы
<p>Законодательство:</p> <ul style="list-style-type: none"> - Внесение изменений в НПА, с разделением назначения использования данных в целях централизации основных понятий и закрепления всех уполномоченных органов, работающих с цифровизацией данных; - Использование стандартных решений либо централизованной платформы – система управление доступами к персональным данным, система отчетности использования данных; - Разработка требований/стандартов к форматам биометрических данных; <p>Организационная структура:</p> <ul style="list-style-type: none"> - Уполномоченные государственные органы регулируют все основные отрасли экономики. 	<p>Законодательство:</p> <ul style="list-style-type: none"> - Не реализованы нормы правового законодательства на уничтожение данных и на просмотр данных, запрошенных третьими лицами; - Отказ в верификации биометрических данных в виду хранения различных модальностей и назначения использования данных; <p>Организационная структура:</p> <ul style="list-style-type: none"> - Отсутствует ясность в разработке сбалансированной бизнес-модели, стоимости запросов на верификацию биометрических данных; - Невозможность определения достоверных данных, ввиду отсутствия взаимодействия. <p>Безопасность:</p> <ul style="list-style-type: none"> - Нарушение целостности биометрических данных, их подмена, удаление, компрометация, а также недостоверность; - Социальные волнения со стороны части населения из-за опасения возможности тотального контроля.

В Казахстане на сегодняшний день имеется ряд нормативно-правовых актов, в которых определены термины и порядок использования биометрической и цифровой идентификации. Область применения биометрической идентификации в той или иной степени, урегулированная законодательством РК:

- Оказание государственных услуг;
- Оказание электронно-банковских услуг;
- Правоохранительная деятельность [2].

Общественные отношения в сфере персональных данных регулируются законом Республики Казахстан от 21 мая 2013 года N 94-V «О персональных данных и их защите». Согласно ЗРК к персональным данным относятся сведения, относящиеся к определенному или определяемому на их основании субъекту персональных данных, зафиксированные на электронном, бумажном и (или) ином материальном носителе [3].

На основе проблем в сфере БИ в РК, описанных в SWOT-анализе, Министерство цифрового развития, инноваций и аэрокосмической промышленности Республики Казахстан разработало рекомендации, приведенные в таблице 3 [2].

Таблица 3- Рекомендации по совершенствованию систем БИ в РК

Выявленные проблемы	Рекомендации
Обеспечение безопасности и конфиденциальности данных	Разработка операционно-правовой модели для регулирования отношений в рамках законодательства
Интероперабельность	Выработка требований к стандартизации в рамках жизненного цикла процессов и используемых технологий по биометрической идентификации
	Создание единого механизма взаимодействия (Контрольная биометрическая система) государственных и иных организаций для проведения верификации физических лиц по персональным (в том числе биометрическим) данным.
	Регламентирование порядка взаимодействия участников в рамках процесса с биометрическими данными с Контрольной биометрической системой
	Реализация возможности удаленной верификации физических лиц, в том числе с использованием мобильных устройств
Стимулирование цифровой экономики	Расширение возможностей использования мультимодальной идентификации путем взаимодействия с Контрольной биометрической системой
	Повышение цифровой грамотности путем обучения граждан использованию новых внедряемых технологий

С учетом развития систем идентификации в стране выявленные проблемы требуют незамедлительного и комплексного подхода по их решению. Решение вышеуказанных проблем является сложным и длительным процессом. Однако это позволит выйти на качественно новый уровень развития и эффективности, путем создания единого государственного механизма для идентификации граждан, с закреплением правовых норм на законодательном уровне для обеспечения защиты прав человека и гражданина. Активное развитие информационных технологий, в том числе цифровой биометрической идентификации способствует острой необходимости в операционно-правовом регулировании. Для предупреждения ненадлежащего использования биометрических данных необходимо рассмотрение возможности пересмотра законодательства и внесении в него корректив, отражающих современные виды применения усовершенствованных биометрических технологий, обеспечивая при этом информационную безопасность участников взаимоотношений, четкое разграничение прав и ответственности, а также повышая уровень доверия и доступности в сфере электронного информационного взаимодействия [2].

Список используемой литературы:

1 Постановление Правительства Республики Казахстан от 12 декабря 2017 года № 827 об утверждении Государственной программы "Цифровой Казахстан".

2 Постановление Правительства РК от 05.03.2022г. «Об утверждении Программы создания Национальной платформы цифровой биометрической идентификации на 2022-2024 годы».

3 Закон Республики Казахстан от 21 мая 2013 года N 94-V «О персональных данных и их защите».

УДК 004.414.23

Хасенов Магжан Толкынбекович
магистрант кафедры «Информационные технологии»
Университета «Туран-Астана»
Город Нур-Султан, Республика Казахстан
Научный руководитель:
м.т.н., старший преподаватель **Кенебаева Д.Б.**

ИССЛЕДОВАНИЕ МЕТОДОВ И МОДЕЛЕЙ ОБЛАЧНЫХ СИСТЕМ И РАЗРАБОТКА ИНТЕРАКТИВНОЙ ПЛАТФОРМЫ СБОРА

БҰЛТТЫ ЖҮЙЕЛЕРДІҢ ӘДІСТЕРІ МЕН МОДЕЛЬДЕРІН ЗЕРТТЕУ ЖӘНЕ ДЕРЕКТЕРДІ ЖИНАУ МЕН ТАЛДАУДЫҢ ИНТЕРАКТИВТІ ПЛАТФОРМАСЫН ҚҰРУ

RESEARCH OF METHODS AND MODELS OF CLOUD SYSTEMS AND DEVELOPMENT OF AN INTERACTIVE PLATFORM FOR DATA COLLECTION AND ANALYSIS

Аннотация. В данной статье был проведен анализ облачных систем, их основных моделей, моделей развертывания и предоставления услуг облачных сервисов. А так же в статье было рассмотрено применение облачных систем в образовании.

Ключевые слова. Облачные технологии, модели облачных сервисов, частные облака, гибридное облако, услуги, анализ.

Аннотация. Бұл мақалада бұлтты жүйелерге, олардың негізгі модельдеріне, бұлтты қызметтерді орналастыру және ұсыну модельдеріне талдау жасалды. Сондай-ақ, мақалада бұлтты жүйелерді білім беруде қолдану қарастырылды.

Кілтті сөздер. Бұлтты технологиялар, бұлтты қызмет модельдері, жеке бұлт, гибриді бұлт, қызметтер, талдау.

Annotation. In this article, an analysis of cloud systems, their main models, deployment models and provision of cloud services was carried out. The article also considered the use of cloud systems in education.

Keywords. Cloud technologies, cloud service models, private clouds, hybrid cloud, services, analysis.

Лучшие определения облачных вычислений базируются на пяти основных характеристиках, четырех моделях развертывания и трех моделях обслуживания. Пять основных характеристик: доступ к сети (при помощи протоколов и форматов Интернета Url, http, Ip и др.); самообслуживание по требованию; объединение ресурсов; эластичность; учет потребления.

Модели развертывания облачных технологий. По модели развертывания облака разделяют на частные, общедоступные (публичные) и гибридные [1].

Частные облака – это внутренние облачные инфраструктура и службы предприятия. Эти облака находятся в пределах корпоративной сети. Организация может управлять частным облаком самостоятельно или поручить управление внешнему подрядчику.

Преимущества частного облака: полная изолированность ИТ-инфраструктуры, повышенная надежность хранения данных, перестраиваемость системы. Такой тип развертывания подойдет компаниям со сложной, разветвленной ИТ-инфраструктурой, особенно, если в этой компании предъявляются специальные требования к приватности данных. К тому же, облачная система учета потребления ресурсов в случае с частным облаком позволяет понимать, сколько потребляет то или иное подразделение организации.

К недостаткам частного облака можно отнести его высокую стоимость, а также длительность развертывания. Плюс, ограниченный пул ресурсов не позволит в случае необходимости увеличить мощность облачных вычислений.

Частное облако не всегда территориально размещено у заказчика. Частное облако означает конфиденциальность, а не конкретное местоположение, владение ресурсами или самостоятельное управление.

Общедоступные (публичные) облака – это облачные услуги, предоставляемые поставщиком. Облака находятся за пределами корпоративной сети. Пользователи не имеют возможности управлять данным облаком или обслуживать его – вся ответственность возложена на владельца облака.

Среди основных плюсов публичного облака — относительно невысокая стоимость и, как следствие, доступность широкому кругу заказчиков. Также этот тип развертывания отличается гибкостью, удобством и простотой взаимодействия с облачным хостингом. При стабильном интернет-соединении, виртуальные машины в публичном облаке легко развернуть и свернуть. Вычислительную мощность можно увеличить в моменты пиковых нагрузок и уменьшить при необходимости.

Уровень защиты данных в случае с публичным облаком не подходит компаниям, которые предъявляют специальные требования к безопасности информации — это заметный минус такого способа развертывания. Однако, например, в ситуации, когда оборудование в компании порядком устарело и его замена потребует крупных издержек, аренда облака публичного типа может стать оптимальным решением для бизнеса.

Гибридные облака сочетают в себе общедоступные и частные облака. Обычно они создаются предприятием, а обязанности по управлению ими распределяются между предприятием и поставщиком общедоступного облака.

Гибридное облако выступает единственным вариантом, даже когда компания имеет достаточно оборудования (качественного и в исправном состоянии), но нуждается в больших ресурсах. Это приводит к перемещению текущей инфраструктуры и отдельных сервисов в облако. Также перенос может быть сделан для того, чтобы обеспечить соответствие определенным уровням безопасности, указанным в федеральных законах о защите персональных данных.

Несмотря на то, что гибридное облако совмещает некоторые плюсы частных и публичных облаков, есть у этой модели и недостатки. К рискам использования гибридного облака можно отнести, к примеру, увеличение угрозы потери данных в процессе передачи данных из частного облака в публичное, а также невозможность отследить, где фактически находятся данные вне частного сервера.

Модели обслуживания облачных технологий. В настоящее время принято выделять три основные модели обслуживания облачных технологий, показанные на рисунке 1, которые иногда называют «слоями облака» [10]. Эти три слоя – услуги инфраструктуры, услуги платформы и услуги приложений – отражают строение не только облачных технологий, но и информационных технологий в целом.



Рисунок 1. Модели облачных технологий

К услугам инфраструктуры (Infrastructure as a Service – IaaS) можно отнести набор физических ресурсов, таких как серверы, сетевое оборудование и накопители, предлагаемые заказчикам в качестве услуг. Услуги инфраструктуры решают задачу надлежащего оснащения центров обработки данных, предоставляя вычислительные мощности по мере необходимости.

Услуги платформы (Platform as a Service – PaaS) – это модель обслуживания, в которой потребителю предоставляются приложения как набор услуг. В него входят, в частности, промежуточное ПО как услуги, обмен сообщениями как услуги, интеграция как услуги, информация как услуги, связь как услуги и т.д. Например, рабочее место как услуга (Workplace as a Service – WaaS) позволяет компании использовать облачные вычисления для организации рабочих мест своих сотрудников. Данные как услуга (Data as a Service – DaaS) предоставляют пользователю дисковое пространство, которое он может использовать для хранения больших объемов информации. Безопасность как услуга (Security as a Service – SaaS) дает возможность пользователям быстро развертывать продукты, позволяющие обеспечить безопасное использование веб-технологий.

Услуги приложений (Software as a Service – SaaS) предполагают доступ к приложениям как к сервису, то есть приложения провайдера запускаются в облаке и предоставляются пользователям по требованию как услуги. Приложения доступны посредством различных клиентских устройств или через интерфейсы тонких клиентов, например, такие, как веб-браузер, или веб-почта, или интерфейсы программ. Потребитель при этом не управляет базовой инфраструктурой облака, в том числе сетями, серверами, операционными системами. На конечном пользователе лежит ответственность только за сохранность параметров доступа (логинов, паролей и т.д.) и выполнение рекомендаций провайдера по безопасным настройкам приложений.

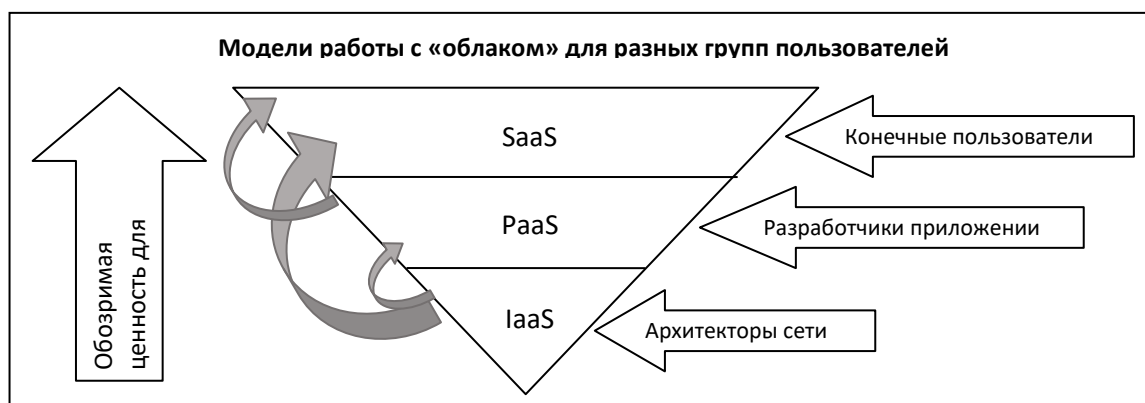
Виртуальное облако является поставщиком удаленных вычислительных ресурсов и услуг по запросу потребителя. Несмотря на относительную новизну облачных вычислений, уже есть опыт их использования в образовательном процессе. Например, некоторые зарубежные и отечественные учебные заведения используют облачные сервисы, предоставляемые Microsoft Live@edu, Google Apps и т.д. Ещё один облачный сервис, который начинает распространяться в области образования, это перемещение в облако систем управления обучением (Learning Management Systems, LMS).

Применение облачных вычислений в образовательных заведениях получает широкое распространение, так как «облако» обладает творческими возможностями, позволяет реализовывать идеи и мысли. Преподаватели и студенты могут создавать свои собственные среды персонализированного обучения на основе облачных вычислений или использовать среду электронного обучения из облака.

В настоящее время широко внедряется в образовательные учреждения нашей страны облачный сервис Office 365 корпорации Microsoft, который включает в себя облачную версию Microsoft Office (Outlook, Word, Excel, Power Point, OneNote Web Apps), а также инструменты для совместной работы (Lync Online, SharePoint Online и Exchange Online) [11].

Внедрение этого облачного сервиса в образовательный процесс позволило расширить возможности мобильной работы, увеличить эффективность, надежность и безопасность системы.

Облачные технологии включают запуск приложений или хранение данных на серверах, расположенных в распределенных центрах обработки данных (ЦОД), доступных через Интернет. Для разработки и реализации таких приложений требуется специальная облачная платформа. Такой платформой является Windows Azure, «облачный» аналог операционной системы Windows Server. В отличие от Windows Server, платформа Windows Azure размещается в центрах обработки данных Microsoft и доступна вам удаленно как среда для разработки и запуска приложений. В то же время нет необходимости покупать и устанавливать соответствующее программное обеспечение, а достаточно просто платить за аренду вычислительных ресурсов и мощностей платформы центра обработки данных Microsoft.

Приложение Windows Azure в образовании предоставляет преподавателям возможность включить в учебный процесс одну из самых инновационных и быстро развивающихся технологий – облачные вычисления, как в теоретической, так и в практической части, для создания виртуальных компьютерных лабораторий [3]. Использование этих технологий позволяет студентам и сотрудникам получать удаленный доступ к ресурсам и услугам университета, используя различные средства связи (компьютеры, планшеты, смартфоны).

Проанализировав опыт использования облачных вычислений, можно сделать вывод, что большинство образовательных учреждений используют облачную модель в качестве программного обеспечения. Использование этой модели не требует от образовательного учреждения создания собственного сервера и его обслуживания, оно позволяет избежать экономических и организационных затрат и позволяет устанавливать собственные приложения на платформе, предоставляемой провайдером облачных услуг. Широко используемым образовательным облачным сервисом PaaS (Platform as a Service) является портал «Образовательное облако». Концепция образовательного облака предусматривает создание цифровой образовательной среды, целью которой является улучшение общения и сотрудничества между сторонами образования. Образовательная облачная среда предоставляет студентам и преподавателям доступ к базам данных и информационным системам образовательной сферы, поддерживающим учебную и административную деятельность в образовательных учреждениях. Через Cloud Education вы можете легко получить доступ к цифровым образовательным материалам и услугам на основе современных ИТ-технологий. Образовательное облако – это инструмент для создания электронных учебных ресурсов для организации сетевого и дистанционного обучения. Можно выделить следующие преимущества применения Образовательного облака:

- 1) создание электронных обучающих ресурсов (ЭОР);
- 2) создание учебных курсов на основе электронных учебных модулей (ЭУМ);
- 3) осуществление образовательной деятельности с использованием ЭУМ, ЭОР;
- 4) обучение студентов с применением разработанных элементов;
- 5) обмен опытом между преподавателями.

Как пример использования облачных технологий в образовании, можно назвать электронные журналы, электронные кабинеты для студентов и преподавателей, интерактивная приемная, онлайн-кафедра, тематические форумы (где студенты могут осуществлять обмен информацией). Использование Cloud Education позволяет студентам решать определенные учебные задачи даже в отсутствие педагога или под его руководством. Для этого можно использовать:

- 1) компьютерные программы;
- 2) электронные учебники;
- 3) тренажеры;
- 4) диагностические, тестовые и обучающие системы;
- 5) прикладные и инструментальные программные средства;

- 6) виртуальные лабораторные комплексы;
- 7) системы на базе мультимедиа-технологии;
- 8) телекоммуникационные системы (например, электронную почту, телеконференции);
- 9) электронные библиотеки
- 10) и другие.

Облачные технологии предлагают альтернативу традиционным формам организации учебного процесса, создание возможностей для личного обучения, интерактивных занятий, командного обучения, дистанционного обучения, создания веб-ориентированных лабораторий в конкретных предметных областях. Реализация совместных проектов в группах: подготовка текстовых файлов и презентаций, организация обсуждения изменений документов в режиме реального времени с другими соавторами, публикация результатов работы в Интернете в виде общедоступных веб-страниц, выполнение практических заданий по обработке информационных объектов различного вида: форматирование и редактирование текста, создание таблиц и диаграмм в текстовом редакторе. Такие возможности предоставляются за счет использования бесплатных сервисов Google Docs (Документы и презентации). Использование этих сервисов позволит образовательным учреждениям создать единую информационную инфраструктуру. Сервис Google Docs (Таблицы) позволяет создавать сводные таблицы и диаграммы с целью анализа статистических данных. Возможно проведение и как индивидуальных, так и совместных практических работ по моделированию.

Список используемой литературы:

1. Информационные и коммуникационные технологии в дистанционном образовании: Специализированный учебный курс. Перевод с английского. Москва: «Обучение-Сервис», 2019.
2. Сейдаметова З.С. Облачные сервисы в образовании. Информационные технологии в образовании. 2021; № 5: 105 - 111.
3. Шекербекова Ш.Т., Несипкалиев У. Возможности внедрение и использование облачных технологий в образовании // Международный журнал прикладных и фундаментальных исследований. – 2017. – № 6-1. – С. 51-55.
4. Кузьмина М.В., Пивоварова Т.С., Чупраков Н.И. Облачные технологии для дистанционного и медиаобразования. – 2018 [Электронный ресурс] Академия Google.; URL: <https://scholar.google.ru>
5. Облачные вычисления [Электронный ресурс] – Режим доступа: https://ru.wikipedia.org/wiki/Облачные_вычисления.

ПОЛИТИКА КОНФИДЕНЦИАЛЬНОСТИ МЕССЕНДЖЕРА TELEGRAM

TELEGRAM МЕССЕНДЖЕРІНІҢ ҚҰПИЯЛЫҚ САЯСАТЫ

PRIVACY POLICY OF THE TELEGRAM MESSENGER

Аннотация. Данная статья содержит информацию относительно причин, а также положительных сторон перехода современной информационно-социальной деятельности на платформу «Telegram». В ней затронута, непосредственно сама информация касательно «мессенджера», а также дан технический обзор методов шифрования, актуальный в современных реалиях.

Ключевые слова: Telegram, SHA-1, SHA-256, MTProto

Аннотация. Бұл мақалада қазіргі заманғы ақпараттық-әлеуметтік қызметтің "Telegram" платформасына көшуінің себептері, сондай-ақ жағымды жақтары туралы ақпарат бар. Онда "мессенджерге" қатысты ақпараттың өзі қозғалады, сондай-ақ қазіргі шындықта өзекті шифрлау әдістеріне Техникалық шолу жасалады.

Кілтті сөздер: Telegram, SHA-1, SHA - 256, MTProto

Abstract. This article contains information about the reasons, as well as the positive aspects of the transition of modern information and social activities to the Telegram platform. It touches directly on the information itself regarding the "messenger", and also gives a technical overview of encryption methods that are relevant in modern realities.

Keywords: Telegram, SHA-1, SHA-256, MTProto

Современная глобальная ситуация показывает крайне крепкое взаимоотношение между корпоративной политикой и политико-культурным воззрением общества, потребляющим продукты данной компаний. Более того, часто мы видим процессы монополизаций рынка, что означает возможность контроля не только рынка, но и мнений.

Медиагигант Meta Platforms Inc. (ранее известный как Facebook), на данный момент является так же материнской компанией таких организаций как Instagram и WhatsApp. Данный конгломерат показывает крайне сильную зависимость не только от глобальных трендов, но также от политических взглядов их клиентов, а также от политических взглядов основных стран-пользователей их продуктов. Таким образом, «навязывание» подобных трендов, так же может сопровождаться и контролем «рычага» отключения от данных продуктов-платформ в любой момент, без объяснения частных причин. Подобные акции и риски, связанные с ними, могут ударить не только по простым пользователям, но также по их бизнесам, которые они ведут там.

Январские события в Республике Казахстан, показали, что единственным способом заполнения информационного вакуума является использование Telegram, с прокси-подключением. Так же стоит отметить, что немаловажными фактами можно считать последние геополитические события. Существенным вопросом является своевременная реакция на тот факт, что Республика Казахстан так же находится в ru-сегменте интернет пространства, а сам сегмент находится под рядом санкции и блокировок со стороны META и других интернет медиа гигантов. Казахстан не столкнулся с блокировками, связанными с

политическими событиями, но нужно понимать, что Российская Федерация является на сегодня основным торговым партнером Республики (101,5 млрд. долларов, рост на 17% в 2021) и ряда стран СНГ, которые так же ведут деловые, культурные и социальные отношения между собой. Блокировка Instagram, Facebook и отключение монетизации на YouTube в РФ может привести к отказу от данных платформ и переход на их незаблокированные аналоги, первым в очереди, которым является Telegram.

Telegram. Общие сведения и статистика.

Telegram – это кроссплатформенный мессенджер написанный на C++ с применением Java разработанный на Qt интерфейсе. По мимо обладания широкого ряда функции обычного мессенджера, так же способен осуществлять групповые видео и аудио-звонки, конференций, создавать чаты-каналы, а также может быть использован с целью блогинга. Основной же особенностью можно выделить возможность создавать и использовать ботов с довольно широким функционалом.

Сама платформа Telegram, начала свое существование еще с 2013 года, как ответ разработчика П. Дурова, на факт отсутствия «безопасных» (не подконтрольных ФСБ) способов передачи данных. С того момента и по сегодняшний день Telegram, параллельно развивал ряд функций, которые были не доступны в ряде альтернативных мессенджеров, не забывая при этом добавлять и модифицировать успешные функции конкурентов. Таким образом уже в августе 2013 года были предоставлены первые клиенты для iOS и Android (при этом последний был разработан сторонним разработчиком в рамках конкурса DurovAndroidChallenge). Позднее был открыт сайт с открытым исходным кодом, что дало толчок для разработки web-версий, что к ноябрю 2013 года уже привело к 1 миллиону пользователей. В 2014 году пользователь мог создавать анонимные аккаунты со скрытым телефонным номером. К 2016 году количество пользователей 100 миллионов человек и 15 миллиардов сообщений в день. В январе 2017 года была добавлена возможность удалять сообщения, что улучшило функции редактирования нежелательной информации и шифрования. Сквозное шифрование так же было использовано для создания сервиса TelegramPassport – способ облачного хранения документов и использования их в сервисах. Так же облачные технологии, Telegram-а открывают возможность одновременного использования программы на нескольких устройствах с сохранением и доступом ко всем файлам и перепискам, если данные переписки не являются секретными. Для секретных чатов, мессенджер использует сквозное шифрование и вместо облака, хранит данные о переписке на самих устройствах. В таких чатах отсутствует возможность «делиться» перепиской и сообщениями с другими пользователями, а также была разработана функция таймера, по истечению которого все сообщения и файлы будут удалены.

Функция создания групповых чатов так же расширялась и улучшалась со временем и стала неотъемлемой частью мессенджера. На момент 2019 года в программе присутствовала возможность создания групповых чатов с 200 000 пользователей, а также распределением прав на административную и модерирование от создателя.

Начиная с 2015 года, в мессенджер так же была добавлена функция создания Telegram-каналов, по подписной модели. Иными словами, появилась возможность ведения блога и новостной ленты. Сегодня такими блогами часто пользуются публичные личности, власти, а также СМИ.

В январе 2021 года, было объявлено о 500 миллионов пользователей мессенджера. Частично это было связано с блокировкой аккаунтов бывшего президента США Д. Трампа в других социальных сетях, что привело к выходу на второе место по установкам приложения. Так же согласно статистике, Telegram является социальной сетью номер 1 в Российской Федерации. На начало года каждый второй юзер пользовался Telegram-ом, а середины февраля 2022 года статистика роста ускорилась, в связи политическими событиями и блокировкой альтернативных развлекательных и социальных платформ.

MTProto. Основной принцип.

Как было упомянуто выше, Telegram использует разработанный Николаем Дуровым (брат Павла Дурова), криптографический протокол MTProto (до декабря 2017, далее используется MProto 2.0). Протокол базируется на комбинации из алгоритма AES (IGE), протокола Diffie-Hellmankeyexchange, а также использует некоторый ряд хеш-функций.

AES-алгоритм шифрования расшифровывается, как AdvancedEncryptionStandard и создан еще в 1998 году Винсентом Рэйменом и Йоаном Дайменом. Представляет собой симметричный алгоритм, использующий блочное шифрование с размером блока 128 бит и ключами 128/192/256 бит. Длина блока входных данных – input и состояния – state равна 128 бит и остается неизменной. При этом длина ключа (K) может быть, как 128, 192 так и 256 бит. Так же допускается длина ключа и размеры блоков начиная с 128 до 256 и с шагом в 32 бита. Само шифрование осуществляется путем копирования input-a в state по алгоритму $state[r,c]=input[r+4c]$ при $0 \leq r < 4$ и $0 \leq c < Nb$. Далее следует процедура AddRoundKey() и State трансформируется 10, 12 или 14 раз в зависимости от длины заданного ключа. Далее после последней трансформаций в output копируется State используя правило $output[r+4c] = state[r,c]$, при $0 \leq c < 4$ и $0 \leq c < Nb$.

Diffie-Hellmankeyexchange или **DH** – набор криптографических алгоритмов, использующийся двумя или более сторонами для получения одного ключа. После получения ключа, он используется сторонами для шифрования процессов обмена через алгоритм симметричного шифрования. Таким образом, работу алгоритма можно описать так: каждая сторона должна придумать натуральное число a, которое будет являться закрытым ключом. Обе стороны устанавливают открытые для всех параметры p и g. Затем обе стороны вычисляют открытый ключ A, через операцию преобразования закрытого ключа – $A = g^a \bmod p$. Далее стороны обмениваются открытыми ключами друг с другом и после этого вычисляется секретный ключ, который будет общим для обеих сторон – K, путем использования ключа удаленной стороны. Таким образом, $K = B^a \bmod p$ и при этом K будет равных для обеих сторон, так как $B^a \bmod p = (g^b \bmod p)^a \bmod p = g^{ab} \bmod p = (g^a \bmod p)^b \bmod p = A^b \bmod p$. На практике выходит, что для a/b получаются числовые значения порядка 10 в сотой степени, а для p 10 в трехсотой.

Регистрация в Telegram осуществляется через номер телефона, путём ввода номера и обратного получения пятизначного кода, для подтверждения. После этого происходит протокол авторизации, при котором клиент (далее С) делает на сервере запрос (далее S). Для этого используется строка из случайной последовательности 128 битов. S получив запрос, отправляет на С случайную 128 битную последовательность, состоящую из числа (далее n) и цифровой подписи в виде ключа RSA. Ключ RSA получается из младших 64 бит SHA (SecureHashAlgorithm)1 (до декабря 2017 года). Далее С раскладывает n на два простых числа (далее p и q) с условием, что $p < q$. При этом у С в программе существует набор публичных ключей для сервера. С подбирает ключ для подписи полученной с S. После, С выбирает новую случайную 256 битную строку, отличную от предыдущих и производит набор из трех последовательных строк и чисел n, p, q. Зашифровывает их через RSAc помощью ключа сервера и отправляет обратно на S. После этого S использует вышеописанный протокол Диффи-Хеллмана (Diffie-Hellmankeyexchange) с использованием алгоритма AES-256 в режиме IGE посредством временного ключа и Salt. С выбирает закрытый ключ (b) и вычисляет ключ $g_b = g^b \bmod p$ и общий ключ $K = (g_a)^b \bmod p$. Далее g_b будучи зашифрованным уходит на S.

С декабря 2017 года для данного протокола перестал использоваться **SHA1** и на его замену пришел **SHA-256**. SHA это алгоритм хеширования предназначенный для обеспечения криптографической безопасности, путем создания уникального и необратимого хэша. Уникальность, обозначена невозможностью двух разных фрагментов генерировать один и тот же ключ. Так SHA-256 является улучшенной версией SHA-1 из-за большого значения хеш-функции, которое в свою очередь обеспечивает большую безопасность. Таким образом, выраженное числом, количество уникальных сокращений в SHA-256 достигает 2^{256} .

Протокол создания секретного чата так же использует метод Диффи-Хеллмана. Если два пользователя (А и В) хотят создать такой чат, то А отправляет запрос на сервер. Сервер отправляет параметры по Диффи-Хеллману. Это p и g , которое является генератором. Для генерации секретного ключа (a) на А так же высылаются r_{server} . Далее А по уже описанному выше протоколу вычисляет для пользователя В ключ $g_a = g^a \bmod p$. В, через авторизованное устройство соглашается на инициализацию чата, после чего получает с сервера параметры генерации ключа (b) по протоколу Диффи-Хеллмана. По аналогии с вычислением открытого ключа для А, В генерирует $g_b = g^b \bmod p$ и пересылает его на А. Далее А и В вычисляют открытый ключ (К). При этом $K = (g_a)^b \bmod p = (g_b)^a \bmod p$. При этом правила генерации: $a = r_{client} \text{ XOR } r_{server}$, при 2048 битном r_{client} , которые создается на базе клиента. 2048 битный r_{server} же генерируется на самом сервере. Далее идет проверка на простоту числа p и q при условиях $q = \frac{p-1}{2}$. При этом g содержит множество $\{2,3,4,5,6,7\}$ и генерирует подгруппу по основанию $\frac{p-1}{2}$. Сами p и q фиксируются и меняются с обновлением приложения.

Обратный процесс расшифровки сообщения производится путем получения клиентом зашифрованного сообщения и проверки его `auth_key_id`, через младшие 64 бита хеша SHA1 (256) ключа. Далее `keyderivationfunction` формирует AESkey и IV. Затем путем поблочного дешифрования с использованием алгоритма AES-IGE, сверяется полученный пакет и пакет отправителя. После, происходит сравнение младших 128 бит хеша SHA1(256) уже расшифрованного пакета с использованием `msg_key`.

Так же для Telegram используется свой прокси – MTProtoProху. Для этого используется тип прокси – SOCKS. SOCKS – использует промежуточные прокси сервера для передачи данных от сервера к клиенту. Технология является довольно общедоступной так как является достаточно простой, но при этом гарантирующей нужный для масс уровень безопасности и доступа. При использованиях SOCKS, трафик пропускается через прокси-сервер с собственным IP. Далее с сервера уже происходит подключение к нужному адресату. Таким образом, можно получать доступ к заблокированным ресурсам. Самым распространенной версией на данный момент является SOCKS5. В ней используются UDP и TCP соединения. Аутентификация осуществляется по методам: Nullauthentication (без аутентификации); по средству логина-пароля; GSS-API (используется аутентификация через ОС).

Для MTproto использовались библиотеки: @mtproto/core (JavaScript), MadelineProto (PHP), Telethon (Python), pyrogram (Python), grammars (Rust), TLSharp (C#) и TDlib (Python, JavaScript, Go, Java, Kotlin, C#, C++, Swift, Objective-C, Dart, Rust, Erlang, PHP, Lua, Ruby, Clojure, EmacsLisp, D, Elixir, 1C, C), которые можно найти на ресурсе github.

Сегодня 89% респондентов в РФ предпочитают пользоваться Telegram-ом. Связанно это, прежде всего политическими событиями и блокировкой зарубежных ресурсов и социальных сетей. Переход масс в СНГ на telegram, событие вполне предсказуемое и ожидаемое. Так, например, 57% респондентов заявляют о переходе в другие социальные сети и платформы вслед любимыми блогерами (эффект накапливается, если таких блогеров несколько). И это только, если говорить о сугубо информационно-развлекательных целях. Бизнес, торговля и коммуникация так же дает свой существенный вклад в долю перехода на альтернативные платформы. И если сейчас сам переход является вынужденной мерой, то вопрос «останутся ли там клиенты?» будет следующим. Ответ на него зависит от множества факторов. Некоторые из них были рассмотрены в данной статье, а именно: функционал, удобство, возможности и, конечно же, безопасность. Касательно последнего можно сделать выводы поподробнее. Методы шифрования в Telegram сами по себе не являются ноу-хау. Это сумма использования некоторого количества уже существующих несложных и распространенных протоколов. Однако в этой комбинации и заключается необходимый для

безопасной переписки минимум. Комбинация протоколов не слишком сложна, чтобы быть нагромождением ненужных функций сверх меры. Иными словами, она не перегружает системы клиентов и сервера. При этом хэш-функции выполняют роли «предохранителей» от взлома. MTProto использует сильные стороны протоколов максимально эффективно, при этом перекрывая их недостатки.

При этом стоит держать в уме, что Telegram, как очередное творение Павла Дурова, не будет допускать тех же ошибок, которые были допущены с предыдущим его творением – V Kontakte. А именно, выдача информации органам власти, как результат нахождения компании в странах, где существуют соответствующие законы. Более того, частота обновлений и добавления новых функций, никак не отражается на безопасности самой платформы, при этом постоянно создаются более комфортные условия пользования.

Иными словами, Telegram сегодня, это крайне удобный и своевременный продукт, который не сложен в использовании и который может стать комфортной и общепринятой платформой повседневного развлекательного и делового пользования. Республика Казахстан должна уже сегодня начать думать о более широком использовании данного ресурса, наряду с Instagram и Facebook.

Список используемой литературы:

1. Товарооборот Казахстана со странами ЕАЭС вырос на 28% за год: <https://kapital.kz/economic/103557/tovarooborot-kazakhstan-so-stranami-yeaes-vyros-na-28-za-god.html>
1. How Many People Use Telegram in 2022? 55 Telegram Stats <https://backlinko.com/telegram-users>
2. Как устроен AES <https://habr.com/ru/post/112733/>
3. «Криптосистемы-протоколы»: Диффи-Хеллмана, Эль-Гамала, МТИ/А(0), STS <https://habr.com/ru/post/476106/>
4. MTProto Mobile Protocol <https://core.telegram.org/mtproto>
5. Telegram MTPROTO Proху - всё что мы знаем о нём <https://habr.com/ru/post/359348/>
6. Yota: число пользователей VPN-сервисами с начала года выросло в 53,5 раза <https://www.vedomosti.ru/technology/news/2022/04/11/917529-chislo-polzovatelei-vpn-servisami-viroslo>
7. YouTube, Telegram и «ВКонтакте» — самые популярные в России социальные сети <https://www.ixbt.com/news/2022/04/11/naibolee-populjarnymi-v-rossii-socsetjami-javlajutsja-telegram-vkontakte--i-youtube.html>
8. SHA256 <https://crypt-online.ru/crypts/sha256/>
9. Разбор. Как работает SOCKS-прокси: плюсы, минусы, отличия от других технологий <https://habr.com/ru/company/infatica/blog/461537/>

ИССЛЕДОВАНИЕ НЕЙРОННЫХ СЕТЕЙ В КОМПЬЮТЕРНОЙ ДИАГНОСТИКЕ

КОМПЬЮТЕРЛІК ДИАГНОСТИКАДАҒЫ НЕЙРОНДЫҚ ЖЕЛІЛЕРДІ ЗЕРТТЕУ

RESEARCH OF NEURAL NETWORKS IN COMPUTER DIAGNOSTICS

Аннотация. Данная статья содержит информацию про исследование нейронных сетей в компьютерной диагностике, исследования в течение последних двух десятилетий. Теоретические основы обработки визуальных данных нейросетями, а также их примеры и модели.

Ключевые слова. Нейронные сети, компьютер, диагностика, данные.

Аннотация. Бұл мақалада компьютерлік диагностикадағы нейрондық желілерді зерттеу, соңғы екі онжылдықтағы зерттеулер туралы ақпарат бар. Нейрондық желілер арқылы визуалды мәліметтерді өңдеудің теориялық негіздері, сондай-ақ олардың мысалдары мен үлгілері.

Кілтті сөздер. Нейрондық желілер, компьютер, диагностика, деректер.

Abstract. This article contains information about the study of neural networks in computer diagnostics, research over the past two decades. Theoretical foundations of visual data processing by neural networks, as well as their examples and models.

Keywords. Neural networks, computer, diagnostics, data.

Компьютерное обнаружение для диагностики (CAD) является перспективным направлением исследований в течение последних двух десятилетий. Анализ медицинских изображений направлен на обеспечение более эффективного диагностического и лечебного процесса для рентгенологов и клиницистов. Однако, с развитием науки и техники расшифровка данных вручную в обычных CAD-системах постепенно превратилась в сложную задачу. В качестве инструментов для решения этой задачи успешно используются методы глубокого обучения, особенно конволюционные нейронные сети (ИНС). Можно отметить такие приложения, как диагностика рака молочной железы, обнаружение узлов легких и локализация рака простаты. В нашей работе представлены современные методы анализа медицинских изображений в CAD исследованиях, которые сосредоточены на методах, основанных на использовании конволюционных нейронных сетей (ИНС). Перечислены также широко используемые в литературе базы данных медицинских изображений. Предполагается, что результаты исследований могут предоставить исследователям в области рентгеновских изображений систематическую картину методов на основе ИНС, используемых в CAD системах.

CAD-системы широко используются для выявления и диагностики заболеваний при анализе медицинских изображений (рак молочной железы, рак легких, рак простаты, подавление рака костной ткани, поражения кожи и болезнь Альцгеймера). Применение CAD-

систем позволяет повысить точность диагностики, сократить временные затраты и оптимизировать нагрузку на рентгенологов. Глубокое обучение – это новая методология, которая превосходит традиционные машинные методы обучения и все шире используется в САД. Как правило, при машинном обучении функции извлекаются вручную, в то время как при глубоком обучении это полностью автоматический процесс. Кроме того, в процессе машинного обучения можно получить такие простые свойства, как цвета, края и текстуры, в то время как в процессе глубокого обучения в процессе обучения доступны некоторые иерархические или композиционные особенности.

Нейронные сети являются относительно новой методологией программирования для компьютеров. Они отлично справляются со многими задачами, которые не могут быть выполнены традиционными методами, такими как распознавание образов.

Исследователи из Хьюстонского университета, штат Техас, разработали программу для точного определения формы опухолей мозга и шеи, и эта программа позволила онкологам более точно воздействовать на раковые клетки, особенно при переделённых типах рака (в случае, когда другие слабые ткани находятся поблизости).

Ученые из Иокогамы в Японии разработали программное обеспечение, которое может обнаружить рак толстой кишки на ранних стадиях с точностью 14 86%, и эта точность превосходна, так как трудно определить этот тип рака до того, как опухоль станет злокачественной и опасной. Поэтому раннее обнаружение является важным и помогает улучшить результаты лечения.

Исследователи из King's College в Лондоне совместно с лабораторией Deerpind Health Labs разрабатывают технологии на основе ИС для повышения точности скрининга на предмет рака молочной железы. Рак молочной железы является наиболее распространенным видом рака среди женщин и ежегодно он диагностируется у 1,6 миллиона женщин.

Новое сотрудничество направлено на достижение точной и ранней диагностики путем понимания того, могут ли инструменты машинного обучения помочь врачам справиться с этими проблемами.

Эти исследования могут активизировать использование вычислительных технологий, которые помогут врачам во всем мире поставить более точный диагноз, что будет способствовать раннему выявлению и быстрому вмешательству, чтобы спасти пациентов при диагностике злокачественных опухолей и выявлении патологии в легких.

В ходе этих исследований разрабатываются компьютерные программы, которые позволяют снизить частоту случаев неточной диагностики раковых опухолей головного мозга, молочной железы, легких и др.

Искусственная нейронная сеть (ИНС), известная как «Нейронная сеть», представляет собой вычислительную модель, основанную на структуре и функциях биологических нейронных сетей. Она похожа на искусственную человеческую нервную систему для приема, обработки и передачи информации с точки зрения вычислительной техники. В принципе, в нейронной сети существуют 3 различных слоя:

- Входной слой (все входы подаются в модель через этот слой). Входной слой взаимодействует с внешней средой, которая представляет собой шаблон для 15 нейронной сети. Его задача – взаимодействовать со всеми входами. Этот вход передается на скрытые слои, которые объясняются ниже. Входной уровень должен представлять также условие, для которого обучаем нейросеть.

- Скрытые слои (может быть более одного скрытого слоя), которые используются для обработки входов, полученных от входных слоев. Скрытый слой – это коллекция нейронов, к которой применена функция активации, и это промежуточный слой, находящийся между входным и выходным слоем. Его задачей является обработка входов, полученных предыдущим слоем. Таким образом, именно этот слой отвечает за извлечение необходимых функций из входных данных.

- Выходной слой (данные после обработки становятся доступными на выходном слое). Выходной слой нейросети собирает и передает информацию соответствующим

образом. Шаблон, представленный выходным слоем, можно напрямую проследить до входного слоя. Количество нейронов в выходном слое должно быть напрямую связано с типом работы, которую выполняла нейросеть. Чтобы определить количество нейронов в выходном слое, сначала рассмотрим предполагаемое использование нейронной сети. В результате связь между входом и выходом может быть описана на рисунке (1.4).



Рис. 1.4 Модель нейрона

Существует несколько различных архитектур нейронных сетей, доступных для приложений медицинской визуализации, но одной из наиболее распространенных является сеть с прямой связью. Обучение в направленных сетях относится к области контролируемого обучения, в которой пары входных и выходных значений подаются в сеть в течение многих циклов, так что сеть «узнает» о взаимосвязи между входными и выходными значениями.

При обратном обучении каждый раз при представлении входного вектора обучающей выборки сравнивается выходной вектор с желаемым значением. На рисунке (1.5) приведена типичная структура сети с прямой связью.

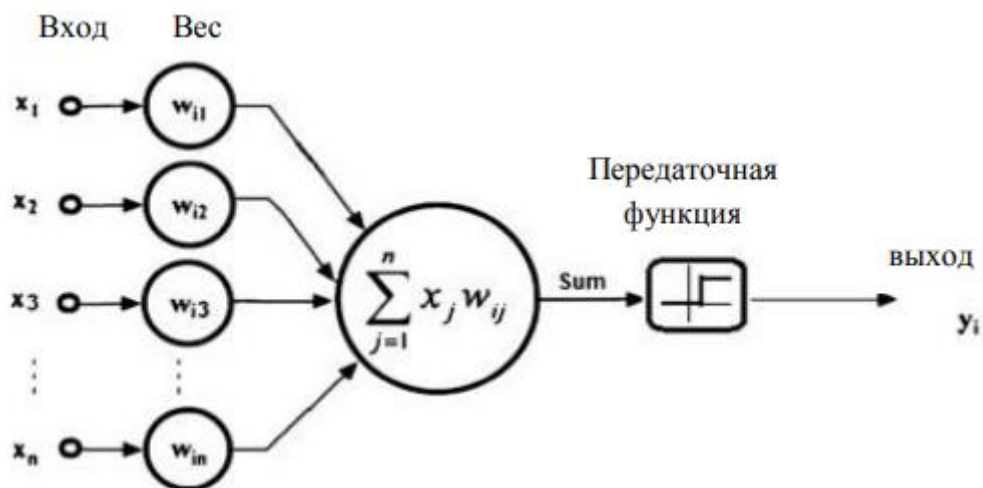

Рис. 1.5 Пример сети с прямой связью: с одним скрытым слоем и двумя выходами

Эти соединения являются однонаправленными, что означает, что обрабатываемые сигналы или информация могут проходить через сеть только в одном направлении: от входного уровня через скрытые слои к выходному слою. Основное правило выбора количества выходных узлов зависит от количества различных областей. Рекомендуется

использовать одинарную нотацию для представления различных областей, т.е. для каждого выхода только один узел может иметь значение 1. Следовательно, количество выходных узлов = количество различных областей -1.

В процессе контролируемого обучения предоставляется набор помеченных векторов (вход-мишень) для обучения классификатора, чтобы он мог достичь уровня обобщения и вернуть правильный выход ко всем возможным входным векторам. Напротив, при неконтролируемом обучении предоставляется только набор входных векторов без определения целевого показателя.

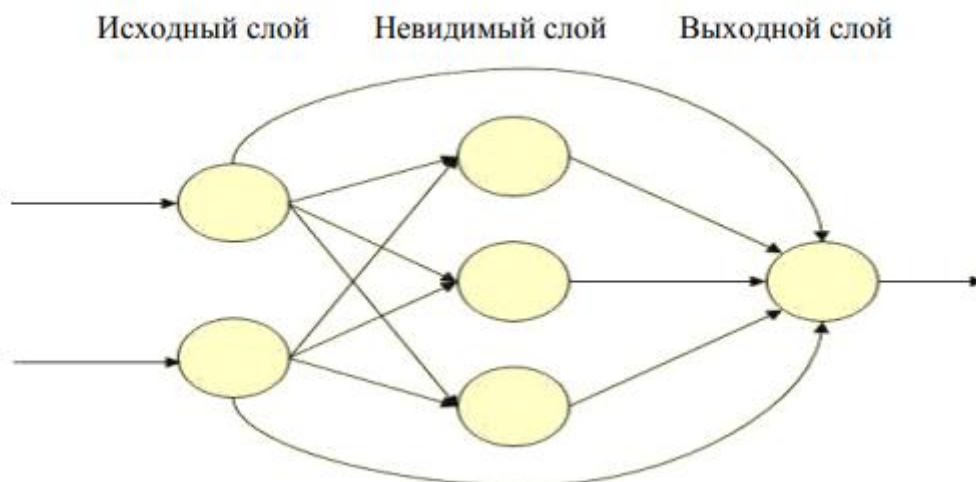
Роль алгоритма заключается в том, чтобы найти сходства между входными векторами для группировки похожих входных векторов в один кластер. Обучение с усилением можно рассматривать как сочетание обоих предыдущих типов, где алгоритм определяет, когда вывод неверен, но не описывается, как исправить этот вывод. Алгоритм должен пытаться проверить множество возможностей, пока не выяснит, как получить правильный ответ.

Наиболее успешные модели в глубоком обучении в настоящее время основаны на парадигме последовательного изучения представлений, за которым следует уровень принятия решений. Это в основном актуализируется с помощью направляющих многослойных нейронных сетей, таких как ConvNets, где каждый слой формирует одно из таких последовательных представлений. Однако альтернатива для достижения цели использует подход, основанный на обратной связи, при котором представление формируется итеративно в соответствии с обратной связью, полученной от результатов предыдущей итерации

Прогноз, основанный на обратной связи, определяется как аппроксимация конечного результата итерационным способом, когда операция каждой итерации основана на текущем результате. Обратная связь – это общий способ делать прогнозы в различных областях, начиная от теории управления и заканчивая психологией. В работах [95, 100] установлено, что подход к обучению, основанный на обратной связи, имеет несколько основных преимуществ по сравнению с общепринятой парадигмой обратной связи, что делает его достойной альтернативой. Эти преимущества в основном объясняются тем, что 18 окончательный прогноз делается эпизодическим, а не одноразовым образом, наряду с прямым представлением о так называемом конечном результате.

Список используемой литературы:

1. 1 Васильев, А.Н. Тархов Д.А. Принципы и техника нейросетевого моделирования / А.Н. Васильев. - Москва: **Наука**, 2017. - 999 с.
2. Галушкин, А. И. Нейрокомпьютеры. Учебное пособие / А.И. Галушкин. - М.: Альянс, 2018. - 528 с.
3. Гелиг, А. Х. Введение в математическую теорию обучаемых распознающих систем и нейронных сетей. Учебное пособие / А.Х. Гелиг, А.С. Матвеев. - М.: Издательство СПбГУ, 2018. - 224 с.

BIG DATA ҮШІН ДЕРЕКТЕР САПАСЫНЫҢ МАҢЫЗДЫЛЫҒЫ

ВАЖНОСТЬ КАЧЕСТВА ДАННЫХ ДЛЯ BIG DATA

THE IMPORTANCE OF DATA QUALITY FOR BIG DATA

Аннотация. Большие данные – данные большого объема, высокой скорости накопления или изменения и/или разновариантные информационные активы, которые требуют экономически эффективных, инновационных формы обработки данных, которые позволяют получить расширенное понимание информации, способствующее принятию решений и автоматизации процессов.

Ключевые слова. Big Data, Data Quality, актуальность, управляемость, релевантность данных, аналитика больших данных, модульность, совместимость данных, показатель качества данных.

Аннотация. Үлкен деректер – шешім қабылдауға және процестерді автоматтандыруға ықпал ететін ақпараттың кеңейтілген түсінігін алуға мүмкіндік беретін, деректерді өңдеудің үнемді, инновациялық нысанын талап ететін үлкен көлемдегі, жоғары жинақтау немесе өзгерту жылдамдығындағы деректер және/немесе әртүрлі ақпараттық активтер.

Кілтті сөздер. Big Data, Data Quality, өзектілігі, басқарылуы, деректердің өзектілігі, үлкен деректерді талдау, модульділік, деректердің үйлесімділігі, деректер сапасының көрсеткіші.

Abstract: Big data is data of large volume, high rate of accumulation or change, and/or multi-variant information assets that require cost-effective, innovative forms of data processing that allow for an expanded understanding of information that contributes to decision-making and process automation.

Keywords. Big Data, Data Quality, relevance, manageability, Data relevance, big data analytics, modularity, data compatibility, data quality indicator.

Использование технологии больших данных в здравоохранении массово реализуется в развитых странах. К примеру, в США более 94% больниц уже применяют электронные карты, ведется массовая оцифровка старых рукописных больничных карт и совмещение полученной информации в системе больших данных.

Датификация электронных карт пациента позволяет по неявным корреляциям вычислять заболевания на ранних стадиях: так, система обработки больших данных, разработанная в 2013 году членами консорциума Kaiser Permanente, позволяет производить профилактику возможного развития слабоумия у некоторых пациентов с сахарным диабетом. Получение и обработка данных с носимых устройств пациентов (пульсометры, специальные часы и т.д.) в сочетании с электронными медицинскими карточками дает возможность заранее предсказывать различные заболевания до проявления симптомов.

Запись показателей человеческого организма в цифровом виде и анализ собранных больших данных является одним из наиболее перспективных направлений развития системы здравоохранения, способных защитить человечество от многих болезней, спасти миллионы жизней. Скажем, исследования одних лишь поисковых запросов позволили аналитикам компании Microsoft в 15% случаев выявлять рак поджелудочной железы на ранних стадиях.

По словам консалтинговой компании, McKinsey, если американское здравоохранение по-настоящему эффективно научится использовать данные, то сможет сэкономить около \$300 млрд в год, а колоссальные расходы страны в этой области снизятся на 8%. Качественный сбор данных позволит отслеживать состояние и обслуживание пациентов, выявлять и пресекать врачебные ошибки, сократит число эпидемий и их опасность, поможет создавать новые лекарства.

Оптимизация существующей системы при помощи анализа больших данных снизит затраты на работу больниц, устранив множество злоупотреблений и лишних расходов в государственных системах здравоохранения. Разумеется, большие данные используются и в отраслях, напрямую связанных с производством. Так, в сельском хозяйстве, по прогнозам ряда государственных структур, уже к 2020 году более трети аграрных предприятий будут использовать в своей работе большие данные, что позволит им сократить издержки производства до 40%.

При принятии решений относительно организации производства предприниматель, работающий в области сельского хозяйства, должен руководствоваться огромным количеством факторов, таких как погода, состояние посевов и почвы, история болезней, эксплуатационные особенности техники и многое другое.

Большую часть из этих данных нужно собирать и хранить годами, с объемом накопленных данных будет увеличиваться и эффективность информации, полученной в результате их обработки. Датчики современной сельскохозяйственной техники, анализирующие физические факторы, и компьютеры, совмещающие их с показателями снимков со спутников, прогнозом погоды и рядом других релевантных данных, сегодня не модная причуда, а порой единственная возможность конкурировать в сфере сельского хозяйства.

Подобно тому, как индустриальный трактор, заменив собой лошадь, в свое время облегчил жизнь крестьян, многократно увеличив производительность труда, новый «информационный трактор», опирающийся на анализ больших данных (а значит, знающий, что, где и сколько сеять, поливать и собирать), выводит аграрное производство на новый уровень и делает простые индустриальные тракторы неконкурентоспособными перед их усовершенствованными при помощи больших данных аналогами. Так же, как пахотная скотина не смогла когда-то конкурировать с трактором во времена индустриальной революции.

Большие данные используются или активно внедряются практически на любом передовом промышленном предприятии. Анализ собираемых десятилетиями показателей выявляет слабые стороны товаров, предотвращает поломку продукции и средств производства. Например, в автомобильной промышленности большие данные как основу используют навигаторы и системы автопилота, за внедрение которых идет конкурентная борьба ведущих корпораций. Компании, не использующие технологию больших данных, а главное, не собирающие и не хранящие данные со своих автомобилей, рискуют навсегда потерять конкурентоспособность и производство.

Большие данные – это и большие возможности, и немалые трудности.

Что же означает термин big data? Знаковое определение big data дал в 2000-х аналитик Douglas Laney. Он предложил определение трех V (рис. 1.).

Первое V обозначает Volume (объем). В наше время единственный смартфон за год генерирует 60 ГБ данных. Это количество можно умножить на 6 миллиардов – именно столько в современном мире существует смартфонов. Получится около 335 эк. За байт данных. В этих вычислениях мы не учитывали ноутбуки, планшеты и другие типы мобильных устройств, однако объемы данных уже далеко вышли за рамки того объема, который мог бы храниться на одном компьютере. Алгоритмы обработки big data должны быть рассчитаны на горизонтальное расширение, т. е. при необходимости система сможет обработать в два раза больше данных, если в два раза увеличить объемы доступной памяти.



Рисунок 1. Пять V – определение понятия big data

Второе V значит Velocity (скорость). Статистические данные поступают в настолько больших объемах за единицу времени, что традиционные методы их обработки неподходят. В результате требуется использование наиболее быстро действующих алгоритмов для обработки информации. И, наконец, третье V обозначает Variety (разнообразие). Информация вовсе необязательно должна представляться одним типом данных, она может быть структурированной или неструктурированной.

В последнее время к определению добавляют еще несколько V. Это Veracity – достоверность, Value – ценность, Viability – жизнеспособность.

Прежде всего, большие данные предсказуемо занимают много места. Хотя новые технологии хранения постоянно развиваются, объемы данных возрастают вдвое почти каждые два года. Компании до сих пор сталкиваются с проблемами роста объемов данных и их эффективного хранения. Но недостаточно просто найти большое хранилище. Данные необходимо использовать, чтобы они приносили выгоду, и размер этой выгоды зависит от их обработки. Чистые данные, то есть данные, актуальные для заказчика и организованные для эффективного анализа, требуют тщательной обработки.

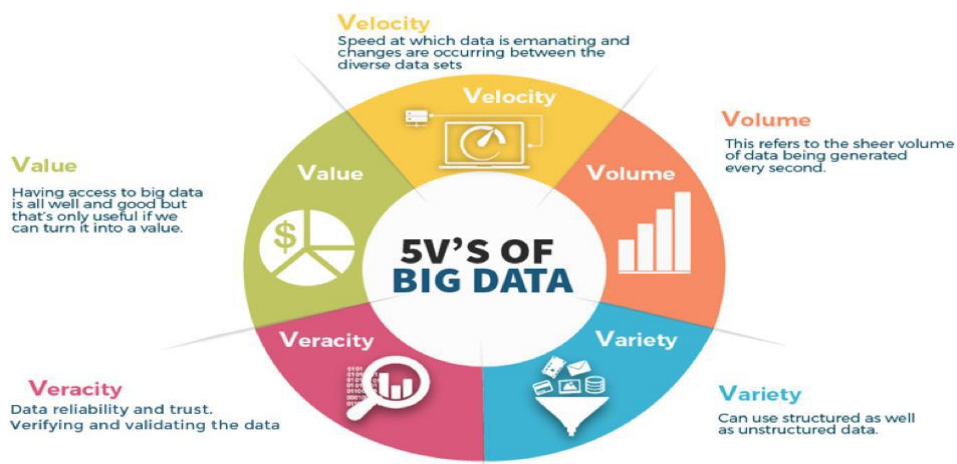
Специалисты по изучению данных тратят от 50 до 80 % рабочего времени на обработку и подготовку данных для использования. И, наконец, технологии больших данных развиваются семимильными шагами. Несколько лет назад Apache Hadoop была самой популярной технологией для работы с большими данными. Платформа Apache Spark появилась в 2014 году. Сегодня оптимальным подходом является совместное использование этих двух платформ. Чтобы успевать за развитием больших данных, требуется прилагать большие усилия.

Качество данных с каждым днем становится все более заметным как важный элемент управления данными. Все больше и больше компаний обнаруживают, что проблемы с качеством данных приводят к большим потерям денег, времени и упущенных возможностей. Цена низкого качества обычно скрыта и не очевидна для тех, кто ее не ищет. Технология управления данными сосредоточена на контейнерах, в которые мы помещаем данные. Мы добились огромных успехов в разработке надежного программного обеспечения для управления базами данных, мониторинга транзакций, служб репликации данных, поддержки безопасности и службы резервного копирования и восстановления. Все это технологии, которые поддерживают эффективный сбор, хранение и защиту данных.

Мы также создали обширную технологию для доступа к данным. Хранилища данных, витрины данных, интеллектуальный анализ данных и технологии поддержки принятия решений - все это переживает бурный рост наряду с большим усложнением. При всем этом мы мало что сделали с самими фактическими данными. Данные качественные технологии

отстают от этих других областей. Надежность других технологий привела к быстрому росту объема данных, которые мы собираем и то, как мы его используем. Отсутствие управления контентом в настоящее время начинает становиться серьезной проблемой. Компании по всему миру внедряют программы повышения качества данных. Они ищут образованные и инструменты, которые помогли бы им начать выводить контент на тот же уровень надежности, что и контейнеры, в которых он хранится.

Все начинают обвинять ИТ. Однако данные создаются людьми за пределами ИТ и используются людьми за его пределами. Он отвечает за качество систем, которые перемещают данные и хранят их. Однако они не могут нести полную ответственность за содержание. Большая часть проблем лежит за пределами ИТ, из-за плохо сформулированных требований, плохого приемочного тестирования систем, плохих процессов создания данных и многого другого.

Проблемы с качеством данных носят универсальный характер. Практически в любой крупной организации состояние информации и качество данных находятся на одном и том же низком уровне. Тот факт, что качество данных повсеместно низкое, указывает на то, что это не вина отдельных плохо управляемых организаций, а скорее на то, что это естественный результат эволюции технологий информационных систем. Есть два основных способствующих фактора. Первая - это быстрое внедрение и изменение системы, которые очень затруднили контроль качества. Во-вторых, методы, стандарты, методы и инструменты контроля качества развивались гораздо медленнее, чем системы, которые они обслуживают.

Практически все организации признают, что проблемы с качеством данных препятствуют их прогрессу. Все они осведомлены о ситуации на том или ином уровне внутри предприятия. Проблемы с качеством также не ограничиваются старыми системами. Они также не ограничиваются конкретными типами систем. Например, практики интуитивно предполагают, что системы, построенные на основе реляционных баз данных, имеют более высокое качество данных, чем более старые системы, построенные на менее сложной технологии управления данными. При рассмотрении это, как правило, оказывается неправдой.

Эволюция информационных технологий находится на том этапе, когда следующей наиболее важной технологией, которая должна развиваться, являются методы контроля качества данных и информации, полученной из них. Системы, которые мы создаем, слишком важны, чтобы не затрагивать эту важную тему позже, чем сейчас.

Управляющий директор Донна Бербанк и главный консультант по управлению информацией Найджел Тернер из Global Data Strategy Ltd., международной консалтинговой компании по управлению информацией, которая специализируется на согласовании бизнес-факторов с технологиями, ориентированными на данные, рассказали о передовых методах обеспечения качества данных на вебинаре, организованном Dataversity. Они обсудили, как добиться хорошего качества данных, которые Тернер назвал «демонстративно подходящими для цели», что означает, что они отвечают определенным бизнес-требованиям в отношении точности, полноты, надежности, доступности и своевременности.

По словам Тернера, проблема качества данных значительно изменилась за последние пару десятилетий. Например, сейчас он более автоматизирован и ориентирован на бизнес в режиме реального времени, чем в прошлом, когда преобладала пакетная обработка и ручная очистка данных, а ИТ обычно управляли всем. Он сказал, что качество данных также теперь требует больше представления в масштабе предприятия, чем для конкретной платформы, отчасти из-за повышенного внимания к обеспечению точности данных для использования в отчетах и аналитике.

В результате традиционных мер по профилированию и очистке данных уже недостаточно, сказал Тернер. Передовые методы обеспечения качества данных должны быть более активными сейчас, с упором на проверку данных по мере их создания, а не на поиск и исправление ошибок позже.

«Вы должны получить это право в первую очередь», сказал он.

Кроме того, по словам Бербанка, организациям необходимо последовательно решать проблемы качества данных в различных системах. В противном случае исправления данных в одной системе могут быть отменены неправильными данными, поступающими из другой.

«Вы можете очистить свой пруд от загрязнения, но если загрязнение поступает из ручьев, питающих этот пруд, он все равно загрязнится», — сказала он.

Продолжающееся влияние низкого качества данных на бизнес сохраняется, усугубляемое возрастающей сложностью и изменчивостью данных. По оценке IBM, которую привел Тернер, экономика США теряет 3,1 триллиона долларов в год из-за низкого качества данных. Консультант Томас Редман подсчитал в MIT Sloan Management Review, что в среднем низкое качество данных стоит компаниям от 15% до 25% дохода.

«Вы можете потерять большую прибыль, если ваши данные не соответствуют назначению», - сказал Тернер.

Низкое качество данных может повлиять на бренды, репутацию и лояльность клиентов организации, а также на ее соответствие законодательным и нормативным требованиям, что влияет не только на доходы, но также на затраты и прибыль.

В качестве примера Тернер указал на Amazon, который допустил очевидную ошибку, оценив объектив камеры за 13 000 долларов и другие дорогостоящие фототовары по 94,48 доллара за штуку во время распродажи Amazon Prime Day в июле 2019 года. до 99% были скорректированы после того, как покупатели заметили их и опубликовали в Интернете. Но Amazon соблюдал их, по крайней мере, для некоторых клиентов, которые разместили заказы до того, как цены были зафиксированы.

Тернер подчеркнул, что передовой опыт в области качества данных никогда не бывает абсолютным в организациях, да и часто в этом нет необходимости. Например, если ежемесячный финансовый отчет состоит из данных, которые устарели на две недели, достаточно поддерживать точность данных в этом окне. Но система онлайн-покупок требует, чтобы данные были актуальными, а иногда и в режиме реального времени, чтобы она работала в контексте бизнес-процесса.

«Мир меняется, и данные моделируют мир», - сказал Тернер. «Если вы не предпримете упреждающих шагов в организации, чтобы зафиксировать эти изменения и смоделировать их в своих данных, во многих случаях ваши данные неизбежно и по своей природе устаревают на следующий день после их сбора».

Тернер также подчеркнул важность признания низкого качества данных проблемой бизнеса, а не только ИТ-проблемы. Ключ в том, чтобы заставить эти две команды работать вместе, создавая треугольник из людей, процессов и технологий.

Тернер также сказал, что должен учитывать неизбежную человеческую ошибку, которая влияет на низкое качество данных. Во многих организациях никто официально не отвечает за данные и их улучшение, поэтому неверные данные никогда систематически не исправляются.

«Иногда человеческий интерфейс с технологией имеет плохой дизайн», - сказал Тернер. «Иногда это сам бизнес-процесс».

Применяя структуру к структуре управления данными и инициативам по обеспечению качества данных, Тернер сказал, что нужно перейти к основам и убедиться, что у вас есть повторяемый процесс для создания высококачественных данных.

«Чем сложнее становится [среда данных], тем более простой она должна быть», - сказал он.

Традиционные подходы к качеству данных по-прежнему будут иметь большое значение, хотя их сочетание с новыми подходами к качеству данных в организациях принесет наибольшую пользу.

В новую эпоху качества данных основное внимание уделяется проверке данных в реальном времени на внешнем интерфейсе, а не очистке и улучшению на серверной части.

Концепция интеллекта на периферии теперь сопровождается тем, что Тернер назвал качеством данных на периферии. Например, они встраивают базовую проверку качества

данных в интеллектуальные счетчики, что полезно, когда данные точно будут правильными к моменту их поступления в систему. Золотое правило ИТ Тернера: если вы предотвращаете проблему, вы решаете ее намного легче, чем если бы вы ждали, пока проблема возникнет.

Новые подходы включают в себя предоставление бизнес-пользователям большего контроля над созданием бизнес-правил и управлением ими, отказ от функций самообслуживания пользователей для обеспечения качества данных и получение набора инструментов, который поддерживает более широкий спектр платформ и типов данных.

Целостный подход включает в себя поиск баланса между старыми и новыми подходами. Он состоит из сочетания человеческого и автоматизированного, а также реактивного и проактивного. Исправлять вещи – это цель, но также смотреть вперед, активно понимать и принимать осознанные решения.

«Иногда мы знаем, что есть проблемы, но не можем все исправить», - сказал Тернер. «Итак, очень важно выбрать свои сражения».

И он, и Бербанк также подчеркивали важность демонстрации бизнес-преимуществ, которые обеспечивают проекты по обеспечению качества данных заранее.

«Если у вас нет действительно сложных целей и четкого плана, вам будет трудно добиться успеха», - сказал Тернер. «Не начинайте никаких инициатив по обеспечению качества данных, пока у вас не будет для этого бизнес-обоснования».

Целостный подход к обеспечению высокого качества данных объединяет людей, процессы и технологии для повышения качества данных и выявления организационных и технологических проблем. Управление данными ценно для координации людей, процессов и организационной структуры, а архитектура данных обеспечивает деловую и техническую согласованность для внедрения бизнес-правил качества данных в основные системы.

Список используемой литературы:

1. Ын Анналин, Су Кенне, Теоретический минимум по Big Data. Всё, что нужно знать о больших данных. — СПб.: Питер, 2019. — 208 с.
2. Записка для обсуждения МВФ. Большие данные: потенциал, проблемы и применение в статистике / Корнелия Хаммер, Диана Костроч, Габриэль Кирос и сотрудники Департамента статистики, сентябрь 2017. – 48 с.
3. Радченко И.А, Николаев И.Н. Технологии и инфраструктура Big Data. – СПб: Университет ИТМО, 2018. – 52 с.
4. Цветкова Л. А., Черченко О. В. Внедрение технологий Big Data в здравоохранение: оценка технологических и коммерческих перспектив (Центр научно-технической экспертизы ИПЭИ РАНХиГС при Президенте РФ, г. Москва, Россия; ФГБНУ «Дирекция НТП», г. Москва, Россия)
6. Закон Республики Казахстан от 25 июня 2020 года №347-VI «О внесении изменений и дополнений в некоторые законодательные акты Республики Казахстан по вопросам регулирования цифровых технологий»
7. Приказ Министра цифрового развития, инноваций и аэрокосмической промышленности Республики Казахстан от 21 октября 2020 года № 394/НК. Зарегистрирован в Министерстве юстиции Республики Казахстан 23 октября 2020 года № 21495 «ПРАВИЛА ПО СБОРУ, ОБРАБОТКЕ, ХРАНЕНИЮ, ПЕРЕДАЧЕ ЭЛЕКТРОННЫХ ИНФОРМАЦИОННЫХ РЕСУРСОВ ДЛЯ ОСУЩЕСТВЛЕНИЯ АНАЛИТИКИ ДАННЫХ В ЦЕЛЯХ РЕАЛИЗАЦИИ ФУНКЦИЙ ГОСУДАРСТВЕННЫМИ ОРГАНАМИ».

ЗАДАЧИ КОТОРЫЕ РЕШАЕТ МАШИННОЕ ОБУЧЕНИЕ В БИОЛОГИИ
МАШИНАЛЫҚ ОҚЫТУДЫН БИОЛОГИЯДА ШЕШЕТІН ТАПСЫРМАЛАРЫ
PROBLEMS SOLVED BY MACHINE LERANING IN BIOLOGY

Аннотация. Современная биология становится наукой «больших данных». Чуть больше десяти лет назад лаборатория могла потратить несколько месяцев на определение нуклеотидной последовательности (секвенирование) сотни молекул ДНК. Уже тогда в ходу были первые установки, которые позволяли автоматизировать этот процесс. Раньше львиная доля времени в исследовании уходила на то, чтобы сгенерировать данные, теперь же не меньшую часть времени занимает анализ этих данных.

Ключевые слова. Машинное обучение, нейросеть, геномика.

Аннотация. Қазіргі биология «үлкен деректер» ғылымына айналуда. Осыдан он жылдан астам уақыт бұрын зертхана жүздеген ДНК молекулаларын секвенирлеуге (секвенирлеуге) айлар жұмсауы мүмкін еді. Сол кезде де алғашқы қондырғылар қолданыста болды, сол қондырғылар процесті автоматтандыруға мүмкіндік берді. Бұрын зерттеудегі уақыттың көп бөлігі деректерді генерациялауға жұмсалатын болса, қазір бұл деректерді талдау уақытты аз емес алады.

Кілтті сөздер. Машиналық оқыту, нейросеть, геномика.

Abstract. Modern biology is becoming a "big data" science. Just over a decade ago, a lab could spend months sequencing (sequencing) hundreds of DNA molecules. Even then, the first installations were in use, which made it possible to automate this process. Previously, the lion's share of the time in the study was spent on generating data, but now the analysis of these data takes up no less of the time.

Keywords. Machine learning, neural network, genomics.

Машинное обучение - это наука о том, как заставить ИИ (искусственный интеллект) учиться и действовать как человек, а также сделать так, чтобы он сам постоянно улучшал свое обучение и способности на основе предоставленных нами данных о реальном мире. Он делится на разные виды которые отличаются моделью построения, алгоритмом работы и областью применения в виду специфики того как он обрабатывает данные. Как указывалось ранее количество данных в биологии увеличивается из года в год и человек не успевает их анализировать и как раз таки для таких целей и служит машинное обучение в биологии.

Концептуально машинное обучение состоит из 4 шагов:

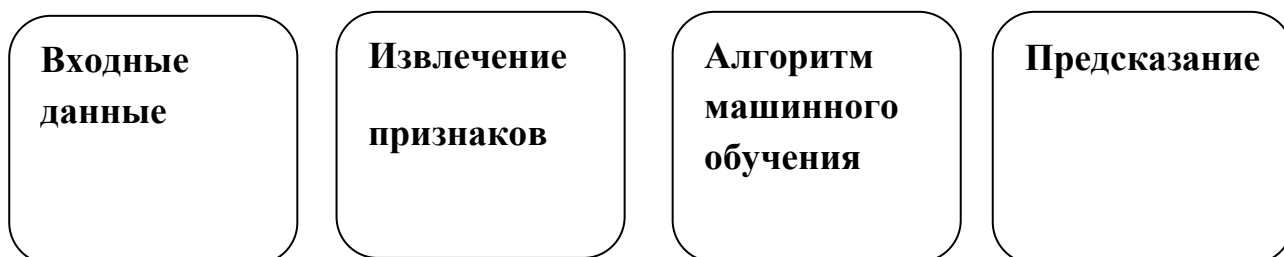

Сфер применений машинного обучения в геномике немало. Нейросети эффективно справляются с такими задачами как предсказание последствий мутаций, исследование индивидуальных клеток, повышение безопасности геномного редактирования, предсказание структуры белка на основе последовательности генов. Во всех этих сферах используется большое количество статистически важных данных для которых используются алгоритмы обучения с разными моделями из которых исследователь выбирает самую эффективную.

Машинное обучение решает проблемы с которыми люди не могут справиться, так оно было применено для отбора/генерации молекулы кандидата в лекарства [1]. Здесь использовались графовые нейросети и с их помощью молекула холицин которая изначально использовалась для лечения диабета. Но с этой задачей она не очень хорошо справлялась, и с помощью проверки на определенных метриках в компьютере было предсказана его эффективность как антибиотика. В последствии в экспериментах на мышах было доказана их эффективность.

Для медицины а именно медицинской геномики очень важны методы машинного обучения. К примеру в распознавании причин наследственных заболеваний очень важно понимание какие именно генетические нарушения привели к развитию патологии и, в зависимости от генетической причины патологии и молекулярного механизма ее развития, предложить лечение или коррекцию заболевания. Современные технологии позволяют секвенировать геном пациента, но какие из сотен тысяч найденных у пациента генетических вариантов стали причиной заболевания, а какие — просто безобидные «пассажиры», не представляющие никакого вреда? Эффекты генетических вариантов, изменяющих белок-кодирующие последовательности, относительно просто предсказать, зная принципы организации генетического кода. Однако на долю таких последовательностей приходится лишь ~2% генома человека. Изменения в других частях генома также могут приводить к развитию патологии, но не за счет нарушения структуры белка, а за счет изменения активности генов и, следовательно, количества кодируемых ими продуктов.

С точки зрения машинного обучения совершенно не важно, каким именно молекулярным механизмом определяется связывание белка с ДНК и сколько промежуточных посредников участвует в связывании. Машина может вычислить, с какими характерными последовательностями нуклеотидов ДНК белок связывается, а с какими — нет, не отвечая на вопрос о том, почему в одном случае связывание происходит, а в другом — нет. Аналогично, можно определить, как различные комбинации белков влияют на транскрипцию. Тогда, изменив последовательность ДНК в соответствии с найденным генетическим вариантом, можно предсказать, как изменится связывание белков и экспрессия генов.

Предсказания сайтов связывания различных белков основаны на информации о последовательности нуклеотидов ДНК: для этого исследователи под руководством О. Г. Троянской используют одну из самых популярных технологий машинного обучения — глубокие нейронные сети [2]. Они состоят из слоев, каждый из которых представляет собой отдельный уровень анализа данных. Слой нейросети получает определенную информацию от предыдущего слоя, преобразует ее и передает следующему слою. Самый первый слой получает на входе информацию о последовательности ДНК длиной 1000 букв; последний слой должен выдать информацию о вероятности связывания каждого из 1000 нуклеотидов с интересующим исследователя белком.

В нейросети используются слои трех типов [2]. В слоях первого типа все входные данные разбиваются на перекрывающиеся интервалы длиной восемь элементов. Например, каждый из восьми входных сигналов будет представлять одну букву и кодироваться четырьмя числами по системе one-hot-encoding. Для рассматриваемого интервала все восемь входных сигналов складываются с определенными коэффициентами, в результате получается одно число. Поскольку последовательность из восьми входных сигналов превращается на выходе в одно число, подобная технология называется сверткой (или

конволюцией), и построенные по этому принципу нейросети — сверточными, или конволюционными (рис. 1).



Рисунок - 1. Конволюционная нейросеть

Данная конволюционная нейросеть показывает вероятность связывания белка, для которого проводилось предсказание, с данным участком генома. Как показали результаты исследования с увеличением полученного опыта росла и точность предсказаний, справляясь с ней лучше чем человек и экономя кучу времени для ученого.

В общих чертах задачи которые решает машинное обучение всегда тесно связано с большими объемами данных и предсказаниями поведения системы при тех или иных параметрах.

Машинное обучение является группой методов более широкого понятия как искусственный интеллект. Искусственный интеллект - это подходы которые дают возможность компьютеру имитировать, в каком то смысле, творческую деятельность человека. Сюда входят такие классические алгоритмы как генетический алгоритмы или метод принятия решений мини-макс.

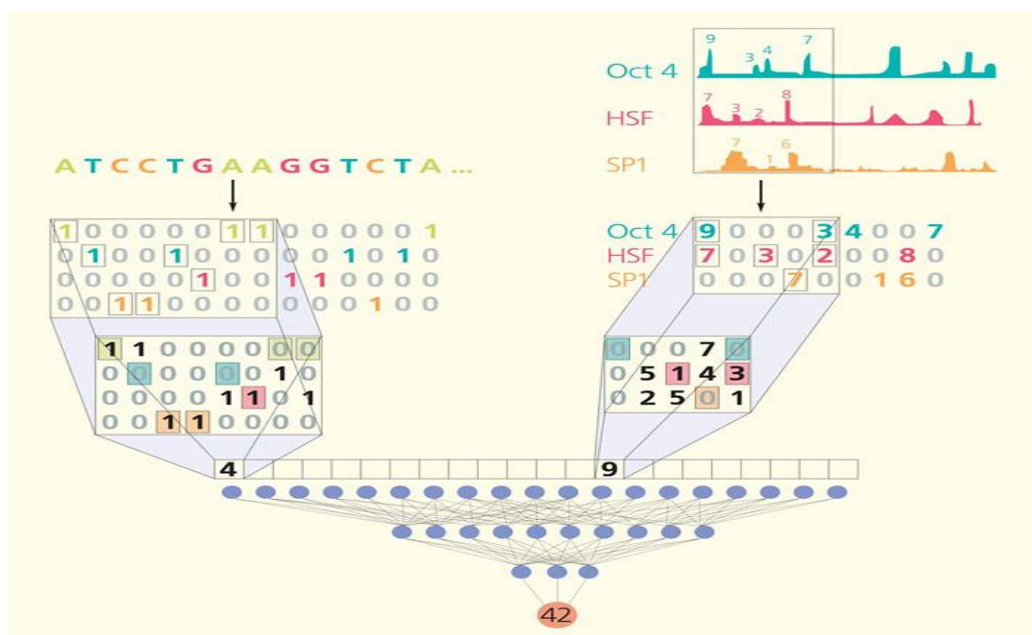
Методы машинного обучения, являясь подмножеством методов искусственного интеллекта, делятся между собой по способу обучения. Можно выделить 4 основных видов обучения:

- Обучение на размеченных данных (обучение с учителем)
- Обучение на неразмеченных данных (обучение без учителя)
- Обучение на частично размеченных данных(обучение с частичным привлечением учителя)
- Обучение с подкреплением

В биологии чаще всего используют первые два метода, при этом в генетике чаще используются методы глубокого обучения в которых границы между способами обучения размываются.

К примеру в 2018 учеными из Франции была доказана эффективность нейросетей для ускорения получения микроскопических снимков методом super-resolution микроскопии [3]. Для получения таких снимков с помощью непосредственно микроскопов нужны большие затраты ресурсов как финансовых так и времени это занимает очень много. Учеными была разработана нейросеть которая обучалась на размеченных данных и смогла предугадывать конечные снимки. Нейросети давали снимки начальных этапов и конечный снимок.

Анализируя и находя закономерности в них закономерности нейросеть смогла предугадывать последний этап high-resolution микроскопирования. Для разных этапов исследования применялись разные архитектуры построения нейросети (рис-2). В конечном итоге нейросеть экономит много времени для таких снимков предугадывая конечный результат.



Рисунок – 2. Этапы обучения нейросети и ее архитектура

В работе с неразмеченными данными эффективно показывают себя конволюционные нейросети [3]. Идея такого метода заключается в чередовании сверточных и субдискретизирующих слоев. Суть архитектуры в том, что каждый фрагмент изображения умножается на матрицу (ядро) свёртки поэлементно, а результат суммируется и записывается в аналогичную позицию выходного изображения. Такая архитектура хорошо проявляет себя на частично размеченных данных.

В целом метод и архитектура построения нейронной сети тесно связаны с задачей которую решают в эксперименте. Каждый из видов машинного обучения проявляет более или менее эффективно в зависимости от постановки эксперимента. Можно с уверенностью говорить что методы машинного обучения сильно сокращают время и расходы требуемые для эксперимента и с задачами в которых присутствует большое количество данных справляется лучше чем человек.

Список используемой литературы:

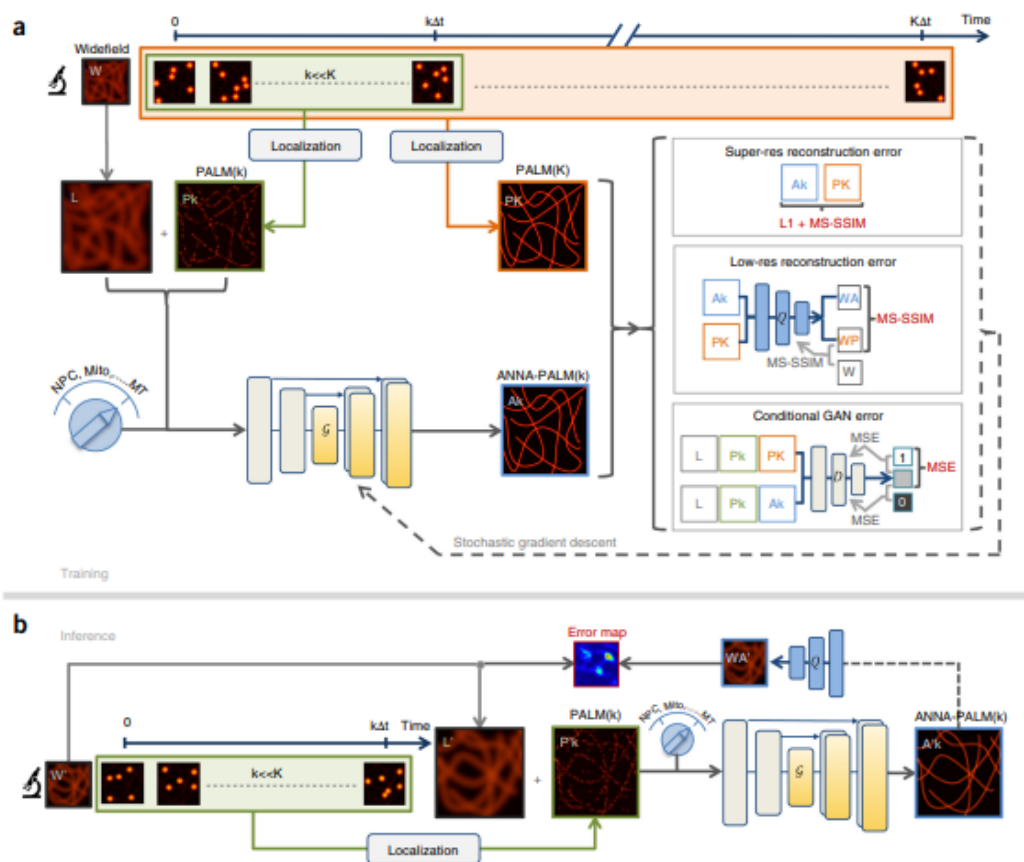
1. Jonathan.M., Kevin.Y., A deep learning approach to antibiotic discovery // Cell journal. 2020
2. Zhou J., Troyanskaya O. G. Predicting effects of noncoding variants with deep learning-based sequence model// Nat. Methods. 2015
3. Wei O., Andrey A., Deep learning massively accelerates super-resolution localization microscopy // Nature biotechnology. 2018

УДК 004.453.3

Маханбетов Ермухаммед Бауржанович
магистрант кафедры «Информационные технологии»
Университета «Туран-Астана»
Город Нур-Султан, Республика Казахстан
Научный руководитель:
магистр естествознания **Абдибекова Л.М.**

ИССЛЕДОВАНИЕ И РАЗРАБОТКА ИНФОРМАЦИОННОЙ СИСТЕМЫ ДЛЯ ПОДДЕРЖКИ ПРИНЯТИЯ РЕШЕНИЙ

ШЕШІМДЕР ҚАБЫЛДАУДЫ ҚОЛДАУ ҮШІН АҚПАРАТТЫҚ ЖҮЙЕНІ ЗЕРТТЕУ ЖӘНЕ ӘЗІРЛЕУ

RESEARCH AND DEVELOPMENT OF INFORMATION SYSTEM FOR DECISION SUPPORT

Аннотация. На данный момент существует несколько крупных игроков на рынке туристических онлайн агентств, механика их работы схожа, поэтому будет рассмотрен только один сервис, имеющий наиболее близкий вариант использования к решаемой задаче, Tripomatic.

Ключевые слова. Разработка базы, информационная систем, исследования.

Аннотация. Қазіргі уақытта онлайн туристік агенттіктер нарығында бірнеше негізгі ойыншылар бар, олардың жұмыс механизмі ұқсас, сондықтан шешіліп жатқан мәселеге ең жақын қолдану мүмкіндігі бар бір ғана қызмет қарастырылады, Tripomatic.

Кілтті сөздер. Мәліметтер қорын әзірлеу, ақпараттық жүйелер, зерттеулер.

Abstract: At the moment, there are several major players in the market of online travel agencies, the mechanics of their work are similar, so only one service will be considered that has the closest use case to the problem being solved, Tripomatic.

Keywords: Base development, information systems, research.

Сфера туризма развивается с каждым годом. Все больше стран открывают свои границы для новых «гостей». Данная сфера затрагивает многие аспекты жизни человека и страны, от культурного и социального до экономического и демографического развития. При использовании интернет-ресурсов на рынке услуг появляется необходимость внедрения инновационных технологий, одними из которых являются мобильные приложения [1]. Была проведена работа по созданию проекта «Приложение для построения маршрута туристов Республики Башкортостан», который предусматривает оценку актуальности внедрения продукта, ее стоимость, а также план разработки и риски. Потенциальными партнерами туристического бизнеса являются: Государственный комитет РК по туризму, туристические агентства и туроператоры, отели, заповедные зоны и детские оздоровительные комплексы. Данное приложение решает ряд проблем по: – увеличению потока покупателей (туристов) для клиентов приложения; продвижению РК на внутреннем и внешнем туристских рынках; – созданию координации между клиентами приложения и туристами. Актуальность проявляется в желании опрошенных путешествовать по региону. Данный продукт будет интересен для пользователей (туристов) тем, что создаст одну платформу, объединяющую карту, составление маршрута, а также покупку продукции клиентов.

Для клиентов приложение представит интерес тем, что поможет увеличить поток покупателей их продукта. Это происходит за счет взаимного сотрудничества партнеров платформы приложения, для которых это дополнительный рынок. Интерес владельца приложения заключается в развитии собственного региона для получения прибыли. Были

выделены следующие ключевые технико-экономические преимущества потребителя: экономия времени, быстрый и удобный поиск тура, маршрута и удобная покупка онлайн-билетов. Туристический рынок существенно пострадал после пандемии, но многим туристам сложно отказаться от путешествий. В результате маркетингового исследования было выявлено, что большинство респондентов (62%) сменили направление с международного до регионального. Так как выезд за границу периодически вызывает трудности, поэтому некоторые туристы отправлялись отдыхать в пределах своего или соседних регионов. По данным Ассоциации туроператоров РК, потери туристической отрасли РК из-за пандемии составили 1,3 млрд. руб. Потеряли работу в 2020 г. 50 тыс. турагентов и других сотрудников этой сферы [2]. Был проведен сравнительный анализ приложений, аналогичных по функционалу с разрабатываемым. Были выбраны наиболее популярные приложения, направленные на составление маршрута. Перечнями сравнения выделены пять факторов, наиболее актуальных для разрабатываемого приложения (таблица 1). По умолчанию все факторы присутствуют в разработке и отвечают всем предъявляемым требованиям. Сравняются потенциальные конкуренты по 10-балльной системе: 1 балл – низкая оценка; 10 баллов – высокая оценка. Некоторые факторы оцениваются как отсутствие (-) или его наличие (+).

Таблица 1- Аналоги разрабатываемого приложения

Перечень приложений	Рус. версия присутствует	Картографический сервис	Путеводитель и аудиогид	Справочный каталог и отзывы	Бронирование авиа/жд. билетов, бронь отелей
Maps.me	+	9	4	5	Бронь отеля
Trip advisor	+	-	-	7	+
Guides	-	6	4	4	-
Redigo	+	8	8	-	-
Ever Travel	+	5	10	3	-

Разрабатываемое приложение фокусируется на таких факторах как путеводитель и аудиогид, а также картографический сервис. Данные факторы не достигают максимальных баллов у потенциальных конкурентов. В выборе провайдера карт отдаем свое предпочтение «Яндекс карты», «2ГИС» или «OSM». В таблице 2 приведены провайдеры карт по цене, детализации и другим факторам [3].

Таблица 2-Сравнение провайдеров карт

	Яндекс Карты	Mapfit	Google Maps	Tomtom	OSM	2ГИС
Покрытие, %	80	80	100	80	100	30
Детализация, %	80	80	100	80	100	80
Детализация на уровне здания, %	80	80	100	80	100	80
Использование офлайн	да	нет	да	да	да	да
Актуализация информации, %	100	100	100	80	100	80
Биллинг	пакетный	пакетный	Payas yougo	Payas yougo	free	По запросу
Цена	От 700 тыс. тг. Г	От 49\$ мес.	От 200\$ мес	От 199\$ мес.	free	По запросу

При составлении бюджета проекта следует уделить особое внимание выбору провайдера карт. Так как он будет являться одним из основных расходов будущего проекта, а доходы напрямую зависят от количества пользователей и партнеров приложения. Для успешного запуска проекта требуется составить план или границы проекта. В таблице 3 представлены границы проекта.

Таблица 3- Границы проекта

№	Контрольное событие	Дата (срок)
1	Поиск финансирования	С 30.12.2021
2	Создание проекта	До 30.01.2022
3	Разработка приложения	До 10.01.2024
4	Реклама проекта	От 01.11.2023
5	Поиск партнеров, заключение договора	От 15.11.2024

У контрольных событий, таких как поиск финансирования, рекламы и поиск партнеров, дата окончания совпадает с закрытием проекта. А такие события, как создание проекта и разработка приложения, имеют четкие границы окончания. Таким образом, разработанное приложение позволяет воспользоваться уже готовым маршрутом для туристов или сформировать индивидуальный туристический маршрут. Также приложение будет способствовать взаимодействию сообществ туристического бизнеса и их вовлечению в разработку новых межрегиональных туристических продуктов, увеличению потока туристов и тем самым созданию благоприятной среды на туристическом рынке РК.

В данном разделе приведена классификация существующих сервисов планирования туристических маршрутов и проверка представителей категорий на соответствие критериям, описанным в предыдущем разделе. Данный подход позволит определить сильные и слабые стороны существующих сервисов и даст возможность выявить хорошие и неудачные паттерны взаимодействия с пользователем.

Данные сервисы характеризуются большой базой знаний о местах, вызывающих у туристов интерес (points of interest, POI). Такие базы знаний могут быть основаны на ручном сборе данных, или функция сбора информации о таких местах может быть делегирована пользователям, таким образом, данные сервисы становятся crowdsourcing ресурсом. Обычно такие сервисы становятся полноценным путеводителем по городам и странам, агрегируя информацию не только о достопримечательностях той или иной местности, но также и о местах общественного питания, отелях, массовых мероприятиях, музеях, галереях и прочих явлениях, попадающих в сферу интересов туриста.

Примером туристической базы знаний является TripAdvisor [4]. Сервис предоставляет собой базу отзывов о POI, которая позволяет принимать более взвешенные решения в процессе планирования путешествия, опираясь на отзывы пользователей, их оценки рассматриваемых POI.

Внутренняя аудитория сервиса позволяет эффективно поддерживать информацию о POI, что является, несомненно, сильной стороной сервиса. Огромная база POI делает данный сервис отправной точкой в самостоятельном планировании путешествия. Являясь базой знаний, TripAdvisor не предоставляет функционала составления маршрутов и, соответственно, оценки временных затрат.

Таким образом, базы знаний не обладают необходимым функционалом для решения поставленной задачи, однако обладают широкими возможностями для выбора POI.

Апофеозом решения задачи планирования туристических поездок являются сервисы полного цикла, позволяющие пользователю спланировать путешествие от двери дома и обратно. Данные системы пришли на смену традиционным туристическим агентствам и реализуют их основные функции. На данный момент существует несколько крупных игроков на рынке туристических онлайн агентств, механика их работы схожа, поэтому будет

рассмотрен только один сервис, имеющий наиболее близкий вариант использования к решаемой задаче, Tripomatic [5].

Tripomatic обладает широким функционалом: фильтрация достопримечательностей по интересам, составление пешего маршрута, экспорт основной информации в виде PDF-документа, бронирование отеля и покупка билетов на самолет. Взаимодействие с пользователем построено на предположении о том, что планирование происходит без непосредственной нужды, поэтому отсутствует режим навигации по маршруту, выбор текущего местоположения пользователя, точек старта и завершения маршрута. База достопримечательностей собирается группой редакторов, как указано в описании системы.

Сервисы полного цикла качественно решают задачу планирования, но не направлены на решение поставленной задачи, что вызывает сложности в использовании.

Задача составления маршрута через заранее указанные точки с известным началом и концом маршрута, в сущности, является задачей коммивояжера (Travelling Salesman Problem, TSP) без строгого требования на возврат в исходную точку (точка конца маршрута может отличаться от точки начала), но принимающей её на вход. Задача является NP-сложной.

В рамках ВКР решается два типа данной задачи: классическая и с максимизацией полезности маршрута.

В первом случае задача решается на полном графе, состоящем из 3 - 10 вершин. В данном случае задачу можно решить и точно, например, методом ветвей и границ, и приблизительно, используя один из эвристических методов. Ожидается, что решение этой задачи будет требоваться каждый раз, когда пользователь добавляет или исключает достопримечательность из маршрута. Так как таких операций не меньше, чем количество точек в маршруте - при отсутствии UX решений, уменьшающих это количество - процесс генерации пользователем конечного варианта может оказать заметную нагрузку на сервер. Поэтому, было принято решение использовать сторонние сервисы для решения данной задачи, например, Google Maps Directions API[14] или Mapzen Turn-by-Turn API.

В данной работе используются карты Google Maps, соответственно, наиболее удобным вариантом является использование Google Maps Directions API, что позволит не выходить из экосистемы Google Maps.

Вариант задачи с максимизацией полезности маршрута (Travelling Salesman Problem with Profits, TSPWP)[5] решается на полном графе, вершины которого являются достопримечательностями, а ребра представляют время пути между ними. Граф ограничен точками, удаленными от начала и конца на расстояние равное половине дистанции, которую возможно пройти за указанное время. Ожидается, что в таком графе будет находиться около ста вершин. TSPWP предполагает поиск решения с максимальной выгодой в рамках какого-либо ограничения, не позволяющего обойти все вершины графа. В данном случае выгодой маршрута можно считать количество POI, которое он охватывает, а ограничением - время, которое пользователь может потратить на прогулку.

TSPWP так же является NP-сложной задачей, а значит с ростом числа точек решение задачи может потребовать заметного ожидания пользователем её решения. Так как долгое ожидание пользователя генерации маршрута плохо влияет на опыт использования web-приложения, необходимо предоставить максимально возможный уровень интерактивности во время проведения расчетов. Решая задачу на сервере, возникает проблема передачи пользователю информации о текущем состоянии решения задачи. Кроме того, вычислительная сложность задачи может стать препятствием для масштабирования системы. Поэтому, учитывая вычислительную мощность современных персональных компьютеров и мобильных устройств, было решено делегировать решение данной задачи на клиентскую часть. Такое архитектурное решение даст пользователю полный контроль над процессом решения задачи и получением результатов, даже если будет потеряно интернет соединение в ходе вычислений. Пользователю необходимо предоставить возможность прерывать процесс решения задачи в случае, если решение занимает длительное время. Кроме того, требуется алгоритм, который в каждый момент времени может выдать какое-то решение, пусть не

оптимальное, но удовлетворяющее условиям. Для данной задачи лучше всего подойдет генетический алгоритм. Анализ существующих решений TSP на основе генетических алгоритмов выходит за рамки данной ВКР, поэтому был выбран алгоритм, предложенный в работе, способный менее чем за 20 поколений находить приблизительно оптимальный маршрут.

Список используемой литературы:

1. Володченко В.С. Анализ рынка мобильных приложений в туристской индустрии / В.С. Володченко, Д.С. Ланцова, Т.А. Миронова [и др.] // Вопросы науки и образования. – 2019. – №33 (83) [Электронный ресурс Режим доступа: <https://cyberleninka.ru/article/n/analiz-rynka-mobilnyh-prilozheniy-v-turistskoy-industrii> (дата обращения: 24. 04. 2022).
2. Эксперт: мобильные приложения уйдут в никуда [Электронный ресурс]. – Режим доступа: <https://moluch.ru/archive> (дата обращения: 10. 04. 2022).
3. ITcom. Как выбрать поставщика географических карт для мобильного приложения [Электронный ресурс]. – Режим доступа: <https://habr.com/ru/company/umbrellaitcom/blog/425737/> (дата обращения: 15. 04. 2022).
4. TripAdvisor [online] // Tripadvisor.ru. 2016. URL: <https://www.tripadvisor.ru/> (дата обращения: 16. 04. 2022).
5. S.R.O.T. Sygic Travel: Trip Planner [online] // Sygic Travel. 2016. URL: <https://travel.sygic.com/> (дата обращения: 20. 04. 2022).

УДК 004.428.4

Мейрам Жанболат Едилович
магистрант кафедры «Информационные технологии»
Университета «Туран-Астана»
Город Нур-Султан, Республика Казахстан
Научный руководитель:
магистр естествознания **Абдибекова Л.М.**

ИССЛЕДОВАНИЕ И РАЗРАБОТКА СИСТЕМЫ ПОДДЕРЖКИ МУЛЬТИМЕДИЙНЫХ РЕСУРСОВ ОБУЧЕНИЯ

МУЛЬТИМЕДИЯЛЫҚ ОҚЫТУ РЕСУРСТАРЫН ҚОЛДАУ ЖҮЙЕСІН ЗЕРТТЕУ ЖӘНЕ ДАМУ

RESEARCH AND DEVELOPMENT OF A SYSTEM TO SUPPORT MULTIMEDIA LEARNING RESOURCES

Аннотация. Концептуальная модель информационной системы хранения и передачи «Мультимедиа лекций», учитывающая стадии подготовки, проведения лекций, а также их преобразования в многократно используемое электронное средство обучения. На основе предложенной информационной модели выполнена реализация программного комплекса, позволившего подготавливать и проводить дистанционные «Мультимедиа лекции», а также хранить их с возможностью многократного использования.

Ключевые слова. Мультимедиа, информационная система, процесс.

Аннотация. Дәрістерді дайындау, өткізу кезеңдерін, сондай-ақ оларды бірнеше рет қолданылатын электрондық оқыту құралына айналдыруды ескеретін "Мультимедиа лекцияларын" сақтау және берудің ақпараттық жүйесінің тұжырымдамалық моделі. Ұсынылған ақпараттық модель негізінде қашықтықтан "мультимедиялық дәрістер"

дайындауға және өткізуге, сондай-ақ оларды бірнеше рет пайдалану мүмкіндігімен сақтауға мүмкіндік беретін бағдарламалық кешен іске асырылды.

Кілттік сөздер. Мультимедиа, ақпараттық жүйе, процесс.

Annotation. A conceptual model of an information system for storing and transmitting "Multimedia lectures", taking into account the stages of preparation, conducting lectures, as well as their transformation into a reusable electronic learning tool. On the basis of the proposed information model, the implementation of a software package was carried out, which made it possible to prepare and conduct remote "Multimedia lectures", as well as store them with the possibility of repeated use.

Key words. Multimedia, Information System, process.

Бейнеконференцияларды ұйымдастырудың технологиялары мен бағдарламалық құралдарының қазіргі заманғы дамуы оларды білім беру мақсатында практикалық қолдануға мүмкіндік береді. Алайда, соңғы уақытқа дейін білім беру процесінің ерекшеліктерін ескеретін бейнеконференцияларды қолдау жүйелері болған жоқ. Осыған байланысты, соңғы бірнеше жылда дәріс түрінде қашықтықтан сабақ өткізу үшін әмбебап жүйелер мен бейнеконференция байланыс технологияларын бейімдейтін бірқатар әзірлемелер пайда болды. Мұндай жүйелердің көпшілігінің негізгі функционалдығы (Adobe Connect, Amvo.Net, ConferenceXP, GWOTS және т.б.) бейнеконференция байланыс сеансын синхрондалған бірқатар демонстрациялармен және тақтаға сурет салумен сүйемелдеу мүмкіндігі. Дәріс іс-әрекетінің көптеген маңызды сәттері қарастырудан тыс қалады, соның ішінде. дәрістің демонстрациялық қатарын дайындауды, сақтауды және қайта пайдалануды ұйымдастыру, демонстрациялардың стандартты емес түрлерін және олармен байланысты құралдарды пайдалану, тыңдаушылардың үлгерімін бақылауды қоса алғанда, аудиториямен кері байланысты ұйымдастыру, жазылған қашықтықтан оқытуды дербес электрондық оқыту құралына айналдыру.

Бұл жағдай, негізінен, қазіргі уақытта қашықтықтан дәріс дегеніміз не және қашықтықтан дәріс жұмысын ұйымдастырудың мамандандырылған бағдарламалық жүйесі қандай функционалдылыққа ие болуы керек екендігі туралы бірыңғай түсініктің болмауымен, сондай-ақ бейнеконференциябайланыс құралдарымен салыстырғанда оқу материалдарын ұйымдастыру және басқару құралдарының рөлін айтарлықтай бағаламауымен байланысты.

Қазіргі уақытта бар дәрістерді Қашықтықтан оқу жүйелері, әдетте, бейнеконференцияларды ұйымдастыру жүйелеріне негізделеді, бұл білім беру дәріс процесінің ерекшелігін ескеруге және дәріс процесін ұйымдастыруға қойылатын талаптарға сәйкес келуге мүмкіндік бермейді. Бейнеконференция құралдарын біріктіре отырып, оқытуды басқару жүйелері (оқу процесін және оқу материалдарын басқаруды қоса алғанда) базасында дәрістерді қашықтықтан оқытуды ұйымдастыру жүйесін құру неғұрлым перспективалы тәсіл болып табылады. Мұндай тәсілдің негізінде дәрістің демонстрациялық қатарын ұйымдастыру, дайындау, сақтау және қайта пайдалану аспектілері; демонстрациялар түрлерінің және олармен байланысты құралдардың әртүрлілігі мен кеңеюі; кері байланысты ұйымдастыру құралдары; жазу және кейіннен қол жетімділікті қамтамасыз ету кеңінен қарастырылуы мүмкін дәрістің материалдары; жазылған қашықтықтан оқытуды дербес электронды оқыту құралына айналдыру.

Осылайша, қашықтықтан дәріс процесінің негізгі ерекшеліктерін талдау және анықтау және оларды ерекше типтегі Ақпараттық жүйелер ретінде қарастыра отырып, қашықтықтан дәріс қызметін жүргізуге арналған электронды оқытудың қолданбалы жүйелерін құру технологиясын жасау өзекті болып көрінеді.

Жұмыстың мақсаты қашықтықтан дәріс феноменінің ақпараттық процесс ретіндегі негізгі ерекшеліктерін талдау және анықтау, "Мультимедиа лекцияларын" - дәрістік сипаттағы мультимедиялық оқу контентін ұсынатын дербес ақпараттық ресурстарды сақтау және ұсыну үшін деректер құрылымдары мен форматтарын әзірлеу болып табылады:

Қашықтықтан дәріс беруде қолданылатын қолданыстағы шешімдер мен технологияларды талдау, дәріс процестерін басқаруды қамтамасыз ететін деректер құрылымдары мен жүйелеріне қойылатын негізгі пайдаланушы талаптарын анықтау. Қашықтықтан оқыту жұмысында бар ақпараттық нысандар мен процестердің сызбасын құру және жаңа типтегі тәуелсіз ақпараттық-білім беру ресурсы ретінде "мультимедиа дәрісі" деректер құрылымын жасау.

Қашықтан дәріс жұмысының негізгі ақпараттық процестерін басқару архитектурасын жобалау, қашықтықтан дәріс процесіне қатысушылардың рөлдері мен техникалық мүмкіндіктеріне сәйкес жүйені пайдаланушылар ретінде өзара әрекеттесуін қамтамасыз ету. "Мультимедиа дәрістерін" сақтау және беру үшін стандарттар профилін жасау.

"Мультимедиа дәрістерін" дайындауды, сақтауды және ұсынуды жүзеге асыратын ақпараттық жүйе деректерінің тұжырымдамалық схемасын әзірлеу.

Қашықтықтан дәріс беру жұмысын кешенді жүргізуді және білім берудің әртүрлі деңгейлеріндегі қашықтықтан оқыту практикасында жүйені тәжірибелік пайдалануды қамтамасыз ететін бағдарламалық жүйені әзірлеу.

Қашықтықтан дәріс беруді қолдаудың бағдарламалық кешендерін құруға жаңа тәсіл ұсынылды бейне конференция байланысты ұйымдастыру жүйесімен ұштасатын оқу материалдарын басқарудың мамандандырылған жүйесі. Қашықтықтан оқыту дәрісінің материалдары мен процестерінің жиынтығын сақтауға және ұсынуға арналған "мультимедиялық дәріс" білім беру ресурстарының жаңа түрі жасалды.

Қашықтықтан дәріс берудің өзіндік ақпараттық моделі жасалды, ол қашықтықтан дәрістерді дайындау және өткізу кезеңдерін, сондай-ақ оларды қайта пайдаланылатын электронды оқыту құралдарына айналдыруды жан-жақты сипаттайды. "Мультимедиа лекторий" бағдарламалық қамтамасыз ету кешені жобаланып, іске асырылды, ол білім беру бейнеконференцияларын ұйымдастыру жүйелерінде алғаш рет іске асырылған бірқатар функциялармен қашықтықтан дәрістік жұмыс істеу үшін қолданбалы Ақпараттық жүйелерді құруды қамтамасыз етеді.

Қашықтықтан дәріс беру жүйесінің ақпараттық объектілері мен процестерінің құрылымы, қашықтықтан дәріс беру материалдары мен процестерінің жиынтығын сақтауға және ұсынуға арналған "Мультимедиа лекция" ақпараттық ресурсының деректер схемасы.

Қашықтықтан дәріс беру процесіне қатысушылардың өзара әрекеттесуін қамтамасыз ететін қашықтықтан дәріс жұмысын қолдаудың бағдарламалық кешенін құру және іргелі архитектурасы, сондай-ақ "Мультимедиа дәрістерін" сақтауға және беруге арналған стандарттар профилі.

Дәрістерді дайындау, өткізу кезеңдерін, сондай-ақ оларды бірнеше рет қолданылатын электрондық оқыту құралына айналдыруды ескеретін "Мультимедиа лекцияларын" сақтау және берудің ақпараттық жүйесінің тұжырымдамалық моделі. Ұсынылған ақпараттық модель негізінде қашықтықтан "мультимедиялық дәрістер" дайындауға және өткізуге, сондай-ақ оларды бірнеше рет пайдалану мүмкіндігімен сақтауға мүмкіндік беретін бағдарламалық кешен іске асырылды.

Жұмыстың практикалық құндылығы қашықтықтан дәріс жұмысын жүргізу үшін ақпараттық-коммуникациялық жүйелерді құру әдіснамасын құру, сондай-ақ қашықтықтан оқытудың нақты ақпараттық-коммуникациялық жүйесін іске асыру болып табылады. Пайдаланылған әдебиеттің тізімі: Кіріспе дәріс түрінде қашықтықтан оқытуды ұйымдастыру үшін компьютерлік технологияларды қолданудың заманауи тенденцияларын қарастырады, соның негізінде қашықтықтан дәріс жұмысын жан-жақты жүргізуді қамтамасыз ететін "Мультимедиа дәрісханалары" электронды оқыту жүйесін құру міндеті тұжырымдалады. Дәріс процесін ұйымдастыруға қойылатын негізгі талаптар тұжырымдалады. Қашықтықтан оқыту қызметін жүргізуге арналған электрондық оқытудың қолданбалы жүйелерін құру әдістерін зерттеу мен әзірлеудің өзектілігі негізделген. Осы жұмысты зерттеу бағыты және диссертация авторының алдына қойылған мақсаттар анықталады, орындалған жұмыстың қысқаша аннотациясы беріледі.

Диссертацияның бірінші тарауы бейне конференция байланыс (ВКС) арқылы жүзеге асырылатын қашықтықтан дәріс феноменін талдауға арналған. Тараудың басында оқыту мақсаттары үшін бейнекоммуникацияларды қолданудың қазіргі тәжірибесі қарастырылады, онлайн дәрістер өткізу үшін бейнекоммуникациялық жүйелерді пайдаланудың нақты мысалдары ұсынылған [3].

Бейне коммуникацияларға негізделген білім беру технологиялары білім берудің барлық сатыларында оқытудың тиімділігі мен сапасын арттырудың маңызды факторына айналуда [4, 5]. Коммуникацияны енгізу үшін ең перспективалы оқу процесінің бір түрі қашықтықтан дәріс болып табылады.

Бұдан әрі бейне конференция байланыс технологиялары мен жүйелері қарастырылады, БКБ жүйелерін өрістетудің инфрақұрылымдық базасы, оның ішінде аудио-, бейне - деректер ағындарын берудің негізгі хаттамалары (RTP, H.323, SIP), бейнесигналды сығу құралдары (MPEG), сигналды тасымалдау схемалары талданады.

Қолданыстағы БКБ жүйелерін шолу нәтижесінде оларды 4 негізгі түрге жіктейміз: кешенді аппараттық-бағдарламалық шешімдер, бағдарламалық жүйелер, веб-конференциялар және бейне-телефония жүйелері.

БКБ (NetMeeting, Windows Messenger, Conference XP) бағдарламалық жүйелеріне жүргізілген талдау негізінде елде және әлемде бейнеконференциябайланыс, ақпараттық-коммуникациялық инфрақұрылым стандарттары мен технологияларының қазіргі дамуы қажетті техникалық сипаттамалары бар қашықтықтан дәрістер өткізу үшін жүйелер құру мүмкіндігін қамтамасыз ететіндігі көрсетілген.

Тарауда қашықтықтан дәріс жүргізу үшін ең перспективалы бейнеконференция жүйелеріне шолу жасалады және қашықтықтан дәріс өткізудің барлық үш кезеңі — дәрісті дайындау, өткізу және қайта пайдалану кезеңдері үшін қашықтықтан дәрістердің негізгі ақпараттық процестері бөлінеді. Осы тұрғыдан алғанда, олар қашықтықтан дәрістер өткізу үшін арнайы жасалған жүйелер ретінде қарастырылады (GWOTS-Leipzig Univ. (Adobe Acrobat Connect, SHM Lotus Sametime және т.б.) осы мақсатта жиі қолданылатын мамандандырылмаған ВКС жүйелеріне арналған.

Таңдалған ақпараттық процестер мен жүйелерге шолу негізінде, сондай-ақ қазіргі уақытта бірде-бір жүйеде іске асырылмаған оқытушының қажеттіліктерін болжай отырып, қашықтықтан дәрістерді ұйымдастыру жүйесіне қойылатын талаптар тұжырымдалады.

Әрі қарай, тұжырымдалған талаптарға қатысты дәрістерді Қашықтықтан оқу жүйелеріне салыстырмалы талдау жасалады, бұл қарастырылған жүйелер оқу демонстрациялық материалдарын беру арқылы бейнеконференциябайланыс жүйелерін құру тәсіліне байланысты бірқатар кемшіліктерге ие екенін көрсетеді, бұл сізге оқу процесінің ерекшелігін ескеруге мүмкіндік бермейді және пайдаланушының талаптарына сәйкес келеді.

Бейне конференция құралдарын интеграциялай отырып, оқытуды басқару жүйелері негізінде дәрістерді қашықтықтан оқытуды ұйымдастыру жүйесін құру тәсілі неғұрлым перспективалы болып табылады.

Қолданылған әдебиеттер тізімі:

1. В. В. Казаков, В. Г. Казаков, А. М. Федов. Білім беруде мультимедиялық технологияларды қолдану және дамыту перспективалары // Новосибирск мемлекеттік университетінің хабаршысы. Серия: Ақпараттық технологиялар. Т. 9, вып. 2, 2019 ж. С. 15-24
2. В. В. Казаков. Виртуалды мультимедиялық дәрістерді қолдау технологиясын жасау // Новосибирск мемлекеттік университетінің хабаршысы. Серия: Ақпараттық технологиялар. Т. 9, вып. 2, 2018 ж. С. 66-79
3. В. В. Казаков. Бейнеконференциябайланыс және гетерогенді интерактивті демонстрациялық сериясы бар электронды дәрістерді ұйымдастыру жүйесі // НМУ хабаршысы, Серия: Ақпараттық технологиялар, 2017 5 (2). - Б. 53-57

4. М. Б. Жақыпов, В. В. Казаков. Мультимедиялық дәрістердегі Microsoft технологиялары // Microsoft бағдарламалау теориясы мен тәжірибесіндегі технологиялар — Новосибир. Мемлекет. ун-т. Новосибирск, 2018, Б. 64-65

5. В. В. Казаков. Мультимедиа дәрісханасы: интерактивті демонстрациялық қатарымен дәрістерді Қашықтықтан оқу жүйесі // НМУ және РАН Новосибир СО ИАиЭ жас ғалымдары мен студенттерінің ғылыми-практикалық конференциясының материалдары. Мемлекет. ун-т. Новосибирск, 2019. - Б. 26-28

6. В. В. Казаков. Мультимедиа дәрісханасы: интерактивті демонстрациялық қатарымен дәрістерді Қашықтықтан оқу жүйесі // "жаңа ақпараттық технологиялар". XIV Халықаралық студенттік семинар баяндамаларының тезистері-М.: МИЭМ, 2018, Б. 293-294

7. В. В. Казаков. Ақпараттық жүйелердің Web-интерфейсінің компоненттері ретінде форматталған деректер редакторын әзірлеу // "жаңа ақпараттық технологиялар". XII Халықаралық студенттік мектеп-семинар баяндамаларының тезистері-М.: МГИЭМ, 2018, Б. 335-338

УДК 004.453.3

Бурамбек Манат Қайратұлы
магистрант кафедрасы «Информационные технологии»
Университета «Туран-Астана»
Город Нур-Султан, Республика Казахстан
Научный руководитель:
PhD, доцент **Ахметова Ж.Ж.**

ТЕОРЕТИЧЕСКОЕ ИССЛЕДОВАНИЕ СИСТЕМ ПОДДЕРЖКИ ПРИНЯТИЯ РЕШЕНИЯ

ШЕШІМДЕРДІ ҚОЛДАУ ЖҮЙЕЛЕРІН ТЕОРИЯЛЫҚ ЗЕРТТЕУ

THEORETICAL STUDY OF DECISION SUPPORT SYSTEMS

Аннотация. DSS помогает облегчить работу руководителей предприятия и повысить ее эффективность. Они значительно ускоряют решение бизнес-задач. DSS помогает установить межличностный контакт. На их основе можно проводить обучение и тренинги. Эти информационные системы позволяют усилить контроль над деятельностью организации. Наличие хорошо функционирующего DSS дает большие преимущества перед конкурирующими структурами.

Ключевые слова. СППР, принятие решений, система поддержки.

Аннотация. Дәрістерді дайындау, өткізу кезеңдерін, сондай-ақ оларды бірнеше рет қолданылатын электрондық оқыту құралына айналдыруды ескеретін "Мультимедиа лекцияларын" сақтау және берудің ақпараттық жүйесінің тұжырымдамалық моделі. Ұсынылған ақпараттық модель негізінде қашықтықтан "мультимедиялық дәрістер" дайындауға және өткізуге, сондай-ақ оларды бірнеше рет пайдалану мүмкіндігімен сақтауға мүмкіндік беретін бағдарламалық кешен іске асырылды.

Кілттік сөздер. DSS, шешім қабылдау, қолдау жүйесі.

Annotation. DSS helps to make the work of business leaders easier and more efficient. They significantly speed up the solution of business problems. DSS helps to establish interpersonal contact. On their basis, training and training can be carried out. These information systems allow you to increase control over the activities of the organization. Having a well-functioning DSS offers great advantages over competing structures.

Key words. DSS, decision making, support system.

Система поддержки принятия решений (СППР) — это компьютерная автоматизированная система, цель которой помочь людям, принимающим решения в сложных условиях, для полного и объективного анализа предметной деятельности.

СППР возникла в результате слияния информационных систем управления и систем управления базами данных.

Система поддержки принятия решений предназначена для поддержки многокритериальных решений в сложной информационной среде. При этом под многокритериальностью понимается то обстоятельство, что результаты принимаемых решений оцениваются не по одному, а по совокупности множества показателей (критериев), рассматриваемых одновременно. Сложность информации определяется необходимостью учета большого количества данных, обработка которых практически невозможна без использования современных компьютерных технологий. В этих условиях количество возможных решений, как правило, очень велико, и выбор лучшего «на глаз», без всестороннего анализа, может привести к грубым ошибкам [1].

Система поддержки принятия решений СППР решает две основные задачи. Во-первых, выбор лучшего решения из множества возможных (оптимизация). Во-вторых, упорядочение возможных решений по предпочтениям (ранжирование).

В обеих задачах первым и наиболее важным моментом является выбор набора критериев, на основе которых в будущем будут оцениваться и сравниваться возможные решения (мы также будем называть их альтернативами). Система СППР помогает пользователю сделать такой выбор [2].

Для анализа и разработки предложений в СППР используются различные методы. Может быть:

- информационный поиск;
- сбор данных;
- поиск знаний в базах данных;
- аргументация, основанная на прецедентах;
- имитационное моделирование;

Актуальные проблемы авиации и космонавтики - 2016. 2

- эволюционные вычисления и генетические алгоритмы;
- нейронные сети;
- ситуационный анализ;
- когнитивное моделирование и др.

Некоторые из этих методов были разработаны в рамках искусственного интеллекта. Если в основе работы СППР лежат методы искусственного интеллекта, то говорят об интеллектуальном СППР или ИСППР.

Система позволяет решать задачи оперативного и стратегического управления на основе данных бухгалтерского учета о деятельности компании.

Система поддержки принятия решений — это набор программных инструментов для анализа данных, моделирования, прогнозирования и принятия управленческих решений, состоящий из собственных разработок корпорации и приобретенных программных продуктов (Oracle, IBM, Cognos).

Теоретические исследования по разработке первых систем поддержки принятия решений проводились в Технологическом институте Карнеги в конце 50-х - начале 60-х годов XX века. В 60-е годы специалистам Массачусетского технологического института удалось совместить теорию с практикой. В середине и конце 80-х годов XX века стали появляться такие системы, как EIS, GСППР, ОСППР. Это значительно сократило потери рейсов и улучшило управление аэропортами от международного аэропорта О'Хара в Чикаго до Стэплтона в Денвере, штат Колорадо. В 90-е годы возможности СППР расширились с появлением хранилищ данных и инструментов OLAP. Появление новых технологий отчетности сделало СППР незаменимым в управлении [3].

Есть несколько больших групп СППР. В зависимости от взаимодействия с пользователем существует три типа СППР:

- пассивная помощь в процессе принятия решений, но не может выдвинуть конкретное предложение;
- активно участвуем в разработке правильного решения;
- кооператив предполагает взаимодействие СППР с пользователем.

Предложение, выдвинутое системой, пользователь может изменить, улучшить, а затем отправить обратно в систему для проверки. После этого предложение снова представляется пользователю, и так до тех пор, пока он не одобрит решение.

Их различают по способу опоры:

- ориентированные на модели СППР, используют в своей работе доступ к статистическим, финансовым или другим моделям;
- СППР, основанный на коммуникации, поддерживает работу двух или более пользователей, занятых общей задачей;
- Управляемая данными СППР имеет доступ к временным рядам организации. Они используют в своей работе не только внутренние, но и внешние данные;
- Документно-ориентированные СППР манипулируют неструктурированной информацией, содержащейся в различных электронных форматах;
- СППР, основанная на знаниях, предлагает специализированные, основанные на фактах решения проблем.

По сфере использования различают:

- общесистемный
- настольный СППР.

Общесистемная работа с большими системами хранения (СППР) и используется многими пользователями. Настольные системы — это небольшие системы, которые подходят для управления с персонального компьютера одного пользователя.

В структуре СППР есть четыре основных компонента:

- информационное хранение данных;
- средства и методы добычи, обработки и погрузки.
- многомерная база данных и средства анализа OLAP;
- Инструменты интеллектуального анализа данных [4].

DSS помогает облегчить работу руководителей предприятия и повысить ее эффективность. Они значительно ускоряют решение бизнес-задач. DSS помогает установить межличностный контакт. На их основе можно проводить обучение и тренинги. Эти информационные системы позволяют усилить контроль над деятельностью организации. Наличие хорошо функционирующего DSS дает большие преимущества перед конкурирующими структурами. Благодаря предложениям DSS открываются новые подходы к решению повседневных и нестандартных задач.

Использование системы позволяет найти ответы на многие вопросы, которые возникают как у генерального директора, так и у руководителя любого отдела.

Процесс создания системы управленческой отчетности, анализа данных и поддержки принятия решений состоит из следующих этапов:

- Анализ информационных потоков и процедур управления предприятием, существующих на предприятии;
- Выявление показателей, влияющих на финансово-экономическое состояние предприятия и отражающих эффективность ведения бизнеса (на основе данных из уже используемых систем);
- Разработка процедур, обеспечивающих получение управленческим персоналом необходимой информации в нужное время, в нужном месте и в нужной форме;
- Настройка программного обеспечения для многомерного анализа;
- Обучение персонала Заказчика работе с программным обеспечением для многомерного анализа [5].

Вывод: продуманные решения, основанные на информационном фундаменте, адекватные действия, квалифицированное исполнение и, как следствие, успех всего предприятия.

Список используемой литературы:

1. Чугреев В.Л.: Системы поддержки принятия решений с использованием методов машинного обучения и прогнозной аналитики. с.79-83 (2016).
2. Цзэн, Х., Лу, J.: Системы поддержки принятия решений с неопределенностями в средах больших данных.
3. Трахтенгеру, Э.А. Компьютерная поддержка принятия решений/Э.А. Трахтенгеру. – М.: Наука, 2002.- 365 с.
4. Системы поддержки принятия решений [Электронный ресурс]. URL: <http://bourabai.ru/tpoi/dss.htm> (дата обращения: 01.06.2015).
5. Информационная система ЭСППР. Руководство пользователю. Колл. авторов под рук. Кравченко Т.К. 2007

УДК 004.85

Үсен Нұрсұлтан Талғатұлы
магистрант кафедры «Информационные технологии»
Университета «Туран-Астана»
Город Нур-Султан, Республика Казахстан
Научный руководитель:
PhD, доцент Токжигитова Н.К.

МЕТОД ОБРАТНОГО РАСПРОСТРАНЕНИЯ ОШИБКИ ДЛЯ ОБУЧЕНИЯ ИСКУССТВЕННЫХ НЕЙРОННЫХ СЕТЕЙ

ЖАСАНДЫ НЕЙРОНДЫҚ ЖЕЛІЛЕРДІ ОҚЫТУ ҮШІН ҚАТЕНІ КЕРІ ТАРАТУ ӘДІСІ

ERROR BACK PROPAGATION METHOD FOR TRAINING ARTIFICIAL NEURAL NETWORKS

Аннотация. В данной статье рассмотрен метод обратного распространения ошибки, как один из наиболее подходящих для решения прогнозирования

Ключевые слова. Нейронные сети, обучение, метод обратного распространения ошибки.

Аннотация. Бұл мақалада болжамды шешуге ең қолайлы қатенің кері таралу әдісі қарастырылады

Кілттік сөздер. Нейрондық желілер, оқыту, қатені кері тарату әдісі.

Annotation. In this article, the method of error back propagation is considered as one of the most suitable for forecasting solutions.

Key words. Neural networks, training, method of error back propagation.

Способность к обучению является фундаментальным свойством мозга. В контексте искусственных нейронных сетей процесс обучения может рассматриваться как настройка архитектуры сети и весов связей для эффективного выполнения специальной задачи. Обычно нейронная сеть должна настроить веса связей по имеющейся обучающей выборке. Функционирование сети улучшается по мере итеративной настройки весовых коэффициентов. Свойство сети обучаться на примерах делает их более привлекательными по

сравнению с системами, которые следуют определенной системе правил функционирования, сформулированной экспертами.

Для конструирования процесса обучения, прежде всего, необходимо иметь модель внешней среды, в которой функционирует нейронная сеть, т.е. знать доступную для сети информацию. Эта модель определяет парадигму обучения. Во-вторых, необходимо понять модификацию весовых параметров сети, то есть по каким правилам обучения нужно управлять процессом настройки. Алгоритм обучения означает процедуру, использующую правила обучения для настройки весов.

Есть три парадигмы обучения: «с учителем», «без учителя» (самообучение) и смешанная.

В первом случае нейронная сеть располагает правильными ответами (выходами сети) на каждый входной пример. Веса настраиваются так, чтобы сеть производила ответы как можно более близкие к известным правильным ответам. Усиленный вариант обучения с учителем предполагает, что известна только критическая оценка правильности выхода нейронной сети, но не сами правильные значения выхода.

Обучение без учителя не требует знания правильных ответов на каждый пример обучающей выборки. В этом случае раскрывается внутренняя структура данных или корреляции между образцами в системе данных, что позволяет распределить образцы по категориям.

И наконец, при смешанном обучении часть весов определяется посредством обучения с учителем, в то время как остальная получается с помощью парадигмы обучения без учителя.

Теория обучения рассматривает три фундаментальных свойства, которые связаны с обучением с помощью примеров:

- емкость;
- сложность образцов;
- вычислительная сложность.

Емкость означает, сколько образцов может запомнить нейросеть, и какие функции и границы принятия решений могут быть на ней сформированы.

Сложность образцов определяет число обучающих примеров, которые необходимы для достижения способности сети к обобщению. Слишком малое число примеров может вызвать «переобученность» сети, когда она хорошо функционирует на примерах обучающей выборки, но плохо - на тестовых примерах, подчиненных тому же статистическому распределению.

Существует 4 основных типа правил обучения:

- коррекция по ошибке;
- машина Больцмана;
- правило Хебба;
- обучение методом соревнования.

При обучении модифицируются только веса «победившего» нейрона. Эффект этого правила достигается за счет такого изменения сохраненного в сети образца (вектора весов связей победившего нейрона), при котором он становится чуть ближе ко входному примеру. На рисунке 1 представлена геометрическая иллюстрация обучения методом соревнования. Входные векторы нормализованы и представлены точками на поверхности сферы. Векторы весов для трех нейронов инициализированы случайными значениями. Их начальные и конечные значения после обучения отмечены X на рисунках 1а и 1б соответственно. Каждая из трех групп примеров обнаружена одним из выходных нейронов, чей весовой вектор настроился на центр тяжести обнаруженной группы.



Рисунок 1 – Обучение нейросети методом соревнования: (а) перед обучением; (б) после обучения.

Заметим, что нейросеть никогда не перестанет обучаться, если параметр скорости обучения не равен 0. Некоторый входной образец может активизировать другой выходной нейрон на последующих итерациях в процессе обучения. Отсюда следует проблема устойчивости обучающей системы.

Система считается устойчивой, если ни один из примеров обучающей выборки не изменяет своей принадлежности к категории после конечного числа итераций обучающего процесса. Один из способов достижения устойчивости состоит в постепенном уменьшении до 0 параметра скорости обучения. Однако из такого искусственного торможения обучения будет следовать другая проблема, которая называется пластичностью и которая связана со способностью к адаптации к новым данным. Такие особенности обучения нейросети методом соревнования называются *дилеммой стабильности-пластичности*.

Для обучения нейронных сетей могут быть использованы различные методы. Можно выделить две большие группы методов – градиентные и стохастические. Градиентные методы обучения нейронных сетей основаны на вычислении частных производных функции ошибки по параметрам сети. Среди градиентных различают методы первого и второго порядков. В стохастических методах поиск минимума функции ошибки ведется случайным образом.

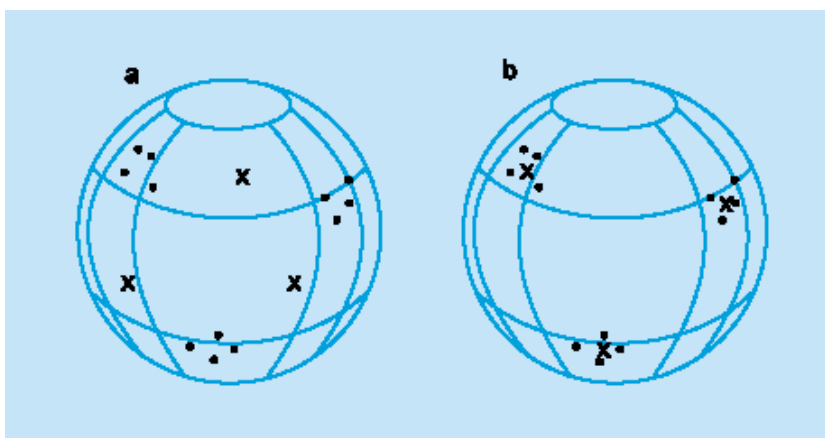
Простейшая нейронная сеть – это однослойная (рисунок 2), которая представляет собой параллельно расположенные нейроны, на входы которых поступают одинаковые сигналы, но имеющие различные синаптические связи. Количество входов и выходов такой нейронной сети соответствует количеству нейронов.



Рисунок 2 – Однослойная нейронная сеть

Такие нейронные сети можно обучать с помощью градиентного метода обучения.

Алгоритм градиентного метода обучения:

шаг 1: инициализация матрицы весов (и порогов, в случае использования пороговой функции активации) случайным образом.

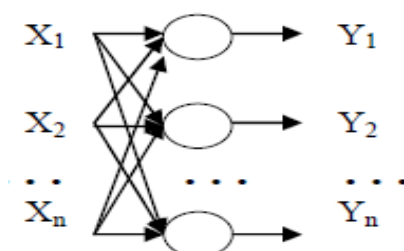
шаг 2: предъявление нейронной сети образа (на вход подаются значения из обучающей выборки - вектор X), берется соответствующий выход (вектор D).

шаг 3: вычисление выходных значений нейронной сети (вектор Y).

шаг 4: вычисление для каждого нейрона величины расхождения реального результата с желаемым.

$$\varepsilon_i = (d_i - y_i), \quad (2.1)$$

где d_i – желаемое выходное значение на i -ом нейроне,

y_i – реальное значение на i -ом нейроне.

шаг 5: изменение весов (и порогов при использовании пороговой функции) по формулам:

$$\omega_{ij}(t+1) = \omega_{ij}(t) - \eta \cdot \varepsilon_i \cdot x_i, \quad (2.2)$$

$$\theta_i(t+1) = \theta_i(t) - \eta \cdot \varepsilon_i, \quad (2.3)$$

где t – номер текущей итерации цикла обучения;

ω_{ij} – вес связи i -го входа с i -м нейроном;

η – коэффициент обучения, задается на интервале $[0, 1]$;

x_i – входное значение;

θ_i – пороговое значение i -го нейрона.

шаг 6: проверяются условия для продолжения обучения (вычисление значения ошибки и/или проверка заданного количества итераций).

Если обучение не завершено, то возврат на шаг 2, иначе обучение завершается.

Многослойная искусственная нейронная сеть (рисунок 3) может содержать любое количество слоев (K). А каждый слой состоит из нескольких нейронов, число которых также может быть произвольно (H_k – количество нейронов в слое). При количестве n входов количество выходов будет равно $H = H_k$ – числу нейронов в выходном (последнем) слое.



Рисунок 3 – Многослойная нейронная сеть прямого распространения

Слои между первым и последним называются промежуточными или скрытыми. Веса в такой сети имеют три индекса:

- i – номер нейрона следующего слоя, для которого связь входная,
- j – номер входа или нейрона текущего слоя, для которого связь выходная,
- k – номер текущего слоя в нейронной сети (для входов, вектора X , $k=0$).

Многослойные нейронные сети прямого распространения обучаются методом обратного распространения ошибки.

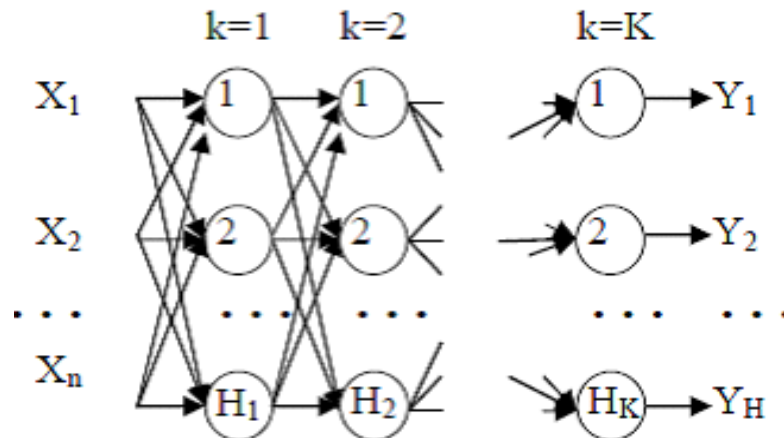
Метод обратного распространения ошибки является одним из распространенных методов обучения многослойных нейронных сетей прямого распространения. Обучение

методом обратного распространения ошибки предполагает два прохода по всем слоям сети: прямого и обратного. При прямом проходе входной вектор подается на входной слой нейронной сети, после чего распространяется по сети от слоя к слою. В результате генерируется набор выходных сигналов, который и является фактической реакцией сети на данный входной сигнал. Во время прямого прохода все синаптические веса сети фиксированы. Во время обратного прохода все синаптические веса настраиваются в соответствии с правилом коррекции ошибок, а именно: фактический выход сети вычитается из желаемого, в результате чего формируется сигнал ошибки. Этот сигнал впоследствии распространяется по сети в направлении, обратном направлению синаптических связей. Отсюда и название – метод обратного распространения ошибки. Синаптические веса настраиваются с целью максимального приближения выходного сигнала сети к желаемому.

Алгоритм обучения методом обратного распространения ошибки:

шаг 1: инициализация матриц весов случайным образом (в циклах);

шаг 2: подача входного сигнала в нейронную сеть (на вход подаются значения из обучающей выборки - вектор X) и берется соответствующий выход (вектор D);

шаг 3 (прямой проход): вычисление в циклах выходов всех слоев и получение выходных значений нейронной сети (вектор Y).

$$y_i^k = f \left(\sum_{j=0}^{H_{k-1}} \omega_{ij}^k \cdot y_j^{k-1} \right), \quad (2.4)$$

$$y_j^0 = x_j, \quad (2.5)$$

$$y_0^{k-1} = 1. \quad (2.6)$$

где y_i^k - выход i -го нейрона k -го слоя;

f – функция активации; 0

ω_{ij}^k – синаптическая связь между j -м нейроном $(k - 1)$ -го слоя и i -м нейроном k -го слоя;

x_j – входное значение.

шаг 4 (обратный проход): изменение весов в циклах по следующим формулам:

$$\omega_{ij}^k(t + 1) = \omega_{ij}^k(t) + \eta \cdot \delta_i^k \cdot y_j^{k-1}, \quad (2.7)$$

где $\delta_i^k = (d_i - y_i) \cdot y_i \cdot (1 - y_i)$ - для последнего (выходного) слоя;

$\delta_i^k = y_i \cdot (1 - y_i) \cdot \sum_{l=1}^{H_{i+1}} \delta_l^{k+1} \cdot \omega_l^{k+1}$ - для промежуточных слоев.

Здесь:

t – номер текущей итерации цикла обучения (номер эпохи);

η – коэффициент обучения, задается на интервале $[0, 1]$;

y_i^k - выход i -го нейрона k -го слоя;

ω_{ij}^k – синаптическая связь между j -м нейроном $(k - 1)$ -го слоя и i -м нейроном k -го слоя;

d_i – желаемое выходное значение на i -ом нейроне;

y_i – реальное значение на i -м нейроне выходного слоя.

шаг 5: проверяются условия для продолжения обучения (вычисление значения ошибки и/или проверка заданного количества итераций).

Если обучение не завершено, то возврат на шаг 2, иначе обучение завершается.

Среднеквадратичная ошибка вычисляется с помощью следующей формулы:

$$\varepsilon = \frac{1}{Q} \cdot \sum_{q=1}^Q \sum_{i=1}^H (d_i - y_i)^2 \quad (2.8)$$

где Q – общее число примеров;

H – количество нейронов в выходном слое;

d_i – желаемое выходное значение на i -ом нейроне;

y_i – реальное значение на i -м нейроне выходного слоя.

Одна из наиболее серьезных трудностей изложенного выше метода заключается в том, что таким образом минимизируется не та ошибка, на самом деле которую необходимо минимизировать, а необходимо минимизировать ошибку, которую можно ожидать от сети, когда ей будут подаваться совершенно новые наблюдения. Другими словами, следует необходимость, чтобы нейронная сеть обладала способностью обобщать результат на новые наблюдения. В действительности сеть обучается минимизировать ошибку на обучающем множестве, и в отсутствие идеального и бесконечно большого обучающего множества это совсем не то же самое, что минимизировать "настоящую" ошибку на поверхности ошибок в заранее неизвестной модели явления.

В самом начале работы ошибка сети на обучающем и контрольном множестве будет одинаковой (если они существенно отличаются, то, вероятно, разбиение всех наблюдений на два множества было неоднородно). По мере того, как сеть обучается, ошибка обучения, естественно, убывает, и, пока обучение уменьшает действительную функцию ошибок, ошибка на контрольном множестве также будет убывать. Если же контрольная ошибка перестала убывать или даже стала расти, это указывает на то, что сеть начала слишком близко аппроксимировать данные и обучение следует остановить. Это явление чересчур точной аппроксимации в процессе обучения и называется переобучением. Если такое случилось, то обычно советуют уменьшить число скрытых элементов и/или слоев, ибо сеть является слишком мощной для данной задачи. Если же сеть, наоборот, была взята недостаточно полной для того, чтобы моделировать имеющуюся зависимость, то переобучения, скорее всего, не произойдет, и обе ошибки - обучения и проверки - не достигнут достаточного уровня точности.

Перечисленные проблемы с локальными минимумами и выбором размера сети приводят к тому, что при практической работе с нейронными сетями, как правило, приходится экспериментировать с большим числом различных сетей, порой обучая каждую из них по нескольку раз, и сравнивая полученные результаты. Главным показателем качества результата здесь является контрольная ошибка. При этом, в соответствии с общенаучным принципом, в соответствие которому при прочих равных следует предпочесть более простую модель, из двух сетей с приблизительно равными ошибками контроля имеет смысл выбрать ту, у которой меньше ошибка.

Необходимость многократных экспериментов ведет к тому, что контрольное множество начинает играть ключевую роль в выборе модели, то есть становится частью процесса обучения. Тем самым ослабляется его роль как независимого критерия качества модели - при большом числе экспериментов есть риск выбрать "удачную" сеть, дающую хороший результат на контрольном множестве. Для того, чтобы придать окончательной модели должную надежность, часто (по крайней мере, когда объем обучающих данных это позволяет) поступают так: резервируют еще одно - тестовое множество наблюдений. Итоговая модель тестируется на данных из этого множества, чтобы убедиться, что результаты, достигнутые на обучающем и контрольном множествах реальны, а не являются артефактами процесса обучения. Разумеется, для того чтобы производить точные измерения, тестовое множество должно быть использовано только один раз: если его использовать

повторно для корректировки процесса обучения, то оно фактически превращается в контрольное множество.

Список используемой литературы:

1. Васильев, А.Н. Тархов Д.А. Принципы и техника нейросетевого моделирования / А.Н. Васильев. - Москва: Наука, 2017. - 999 с.
2. Галушкин, А. И. Нейрокомпьютеры. Учебное пособие / А.И. Галушкин. - М.: Альянс, 2018. - 528 с.
3. Гелиг, А. Х. Введение в математическую теорию обучаемых распознающих систем и нейронных сетей. Учебное пособие / А.Х. Гелиг, А.С. Матвеев. - М.: Издательство СПбГУ, 2018. - 224 с.

УДК 004.451.9

Аканов Адиль Ерболатович
магистрант кафедры «Информационные технологии»
Университета «Туран-Астана»
Город Нур-Султан, Республика Казахстан
Научный руководитель:
PhD, доцент **Ахметова Ж.Ж.**

МЕТОДОЛОГИЯ ВНЕДРЕНИЯ ИНФОРМАЦИОННЫХ СИСТЕМ

АҚПАРАТТЫҚ ЖҮЙЕЛЕРДІ ЕНГІЗУ ӘДІСНАМАСЫ

METHODOLOGY OF INFORMATION SYSTEMS IMPLEMENTATION

Аннотация. Внедрение информационных систем является важнейшим элементом успешного функционирования предприятия и ключевым аспектом стратегии развития в настоящее время. Данная статья посвящена методологии внедрения информационных систем.

Ключевые слова. Информационная система, внедрение, анализ, методика.

Аннотация. Ақпараттық жүйелерді енгізу кәсіпорынның сәтті жұмыс істеуінің маңызды элементі және қазіргі уақытта Даму стратегиясының маңызды аспектісі болып табылады. Бұл мақала Ақпараттық жүйелерді енгізу әдіснамасына арналған.

Кілттік сөздер. Ақпараттық жүйе, енгізу, талдау, әдістеме.

Annotation. The introduction of information systems is an essential element of the successful functioning of the enterprise and a key aspect of the development strategy at the present time. This article is devoted to the methodology of information systems implementation.

Key words. Information system, implementation, analysis, methodology.

За время существования на российском рынке у разработчиков накопился большой опыт практик внедрения ИС. Данный опыт позволяет создавать свою базу методик, инструментов, правил, которые способны обеспечить наиболее эффективную отдачу от проекта.

Внедрение информационной системы управления предприятием, как и любое серьезное преобразование на предприятии, является сложным и зачастую болезненным процессом. Тем не менее, некоторые проблемы, возникающие при внедрении системы, достаточно хорошо изучены, формализованы и имеют эффективные методологии решения. Заблаговременное изучение этих проблем и подготовка к ним значительно облегчают процесс внедрения и повышают эффективность дальнейшего использования системы. Далее

приведены основные проблемы и задачи, возникающие в большинстве случаев при внедрении информационных систем на предприятии.

Накопленный опыт относится к более крупным организациям из раздела большого бизнеса, но на казахстанском рынке мало примеров методики внедрения программного обеспечения (ПО) для малого бизнеса (МБ), поэтому для того, чтобы выбрать наиболее подходящий проведем критерии применимости методологии для малого бизнеса.

Выделяют две типовые методики внедрения информационных систем [1]:

Методика стандартного внедрения проекта, в основе которой лежит каскадная модель жизненного цикла проекта. К стандартным методикам относятся такие методики, как «on target», «Microsoft Business Solutions Partner Methodology».

Методика быстрого запуска, в основе которой лежат принципы проектирования ПО Agile.

Ускоренная методология в основном предназначена для малых и средних предприятий.

В таблице 1 представлена классификация методик в разрезе различных характеристик.

Таблица 1 - Классификация методик внедрения информационных систем

Класс методик	Стандартное (классическое) внедрение	Быстрый запуск
Характеристики		
Продолжительность проекта внедрения	Высокая	Низкая
Скорость возврата инвестиций	Медленная	Быстрая
Необходимость реинжиниринга	Возможен реинжиниринг	Реинжиниринг сводится к минимуму
Подход к изменениям	Снизу-вверх. Изменения инициируются командой проекта	Сверху-вниз. Команда проекта-исполнитель, а не инициатор
Уровень рисков проекта	Невысокий	Высокий

При больших инвестициях в проект внедрения ИС для предприятия важна скорость возврата инвестиций, т.к. нарушается финансовая устойчивость. Для скорейшего возврата предприятия на прежний уровень финансовой устойчивости ИС должна оправдать себя в короткие сроки.

Методика «точный бросок» нацелена на небольшие компании, внедряющие только основной функционал и планирующие рост до полноценной ИС в будущем.

Выбирать методику рекомендуется по характеристикам:

- размер проекта внедрения системы;
- сложность и трудоёмкость функциональных областей, подлежащих автоматизации;
- количество автоматизированных рабочих мест (АРМ);
- количество участников проектной команды;
- количество и разнообразие связей с внешними системами.

Для успешного внедрения информационной системы специалистам необходимо выполнить проектные работы, которые включают в себя:

- разработку концепции внедрения;
- внедрение системы, документирование всех настроек, создание системы поддержки и адекватное обучение пользователей;
- дальнейшее непрерывное совершенствование процессов на предприятии.

На этапе внедрения систем возникает ряд основных проблем [2]:

– отсутствие постановки задачи менеджмента на предприятии: постановка задач для персонала является одним из важных факторов, который так же влияет на автоматизацию предприятия;

– необходимость в частичной или полной реорганизации структуры предприятия: возможность возникновения необоснованных дополнительных затрат и противоречий в организационной структуре;

– сопротивление сотрудников предприятия: сопротивление обучению представляет собой систему эмоциональных и поведенческих реакций, которые направлены на сохранение собственной психологической безопасности в условиях нововведений.

Перед внедрением автоматизированной информационной системы необходимо провести анализ существующей ИС. Для проведения анализа нужно иметь представление об организации.

SWOT-анализ - это оценочная методика, выявляющая и структурирующая внешние и внутренние факторы, которые влияют на развитие компании или, что позволяет изыскать новые возможности развития и определить основные риски [3].

Используя метод SWOT-анализа, можно определить:

– преимущества бизнеса или проекта, пригодные для использования в стратегии развития;

– уязвимые места, которые можно скорректировать для успешной конкурентной борьбы;

– выгодные перспективы для дальнейшего развития;

– главные риски и максимально эффективные способы защиты от них.

Проанализируем бизнес-процесс до внедрения информационной системы (таблица 2).

Таблица 2 - Анализ бизнес-процесса компании до внедрения системы

	Сильные стороны	Слабые стороны
	Возможности	Угрозы
Внешняя среда	Изменение стандартных форм документов происходит не часто. Использование новейших программных и технических средств. Сокращение времени на работу, связанную с обработкой первичной информации.	Появление у конкурентов программного продукта по учету и контролю оказанных услуг, что влечет отток клиентов. Доступность личной контактной информации людям, не имеющим отношение к деятельности подбора персонала. Высокий процент ошибок. Недостатки в процессах сбора, занесения, хранения, передачи и использования информации.
Внутренняя среда	Преимущества	Недостатки
	Адаптировано под нужды предприятия. Техническое оснащение.	Использование устаревших методов работы (ручная обработка бумажных документов, неполное и неэффективное использование технических средств, имеющихся в наличии). Несовершенство процессов сбора, передачи, обработки, хранения, защиты целостности и секретности информации и процессов выдачи результатов расчетов конечному пользователю и т.д. Постоянный рост бумажных и электронных документов.

Таким образом, исходя из результатов анализа, приведенного в таблице 2, можно сделать предположения, что после внедрения ИС в компании работа значительно улучшится.

Для автоматизации необходим специализированный программный продукт, который будет отвечать требованиям заказчика.

Автоматизированная информационная система (АИС) должна быть оснащена системой защиты информации. Ответственный за защиту информации системный администратор, который:

- проводит регулярные работы по сопровождению ПО (обновления, профилактические работы, ликвидация сбоев и т.д.);
- осуществляет администрирование пользователей ИС;
- осуществляет поддержку пользователей;
- и т.д.

Необходимо также учитывать тот факт, что растущие потребности предприятия в будущем могут расширяться в функционале информационной системы, поэтому важно, чтобы программа имела дополнительные отделы применения.

Внедрение информационных систем - это комплекс специфических задач, выполнение которых позволяет добиться реальной эксплуатации программного решения в организации [4].

Собственно процесс внедрения состоит из:

- подготовительных работ технического и административного плана;
- опытной эксплуатации;
- промышленной эксплуатации.

В таблице 3 представлен порядок внедрения информационных систем.

Таблица 3 - Порядок внедрения систем

№	Внедрение системы
1	Уточнение требований к ПО
2	Установка ИС
3	Установка системы
4	Импорт, экспорт информации
5	Тестирование и опытная эксплуатация системы, обучение пользователей
6	Оценка результатов внедрения
7	Подписание акта внедрения

Опытная эксплуатация системы включает в себя работу с реальными данными, но при этом параллельно используется прежняя старая система, те электронные таблицы, в которых предприятие до настоящего момента осуществляло свою работу. Этот этап необходим для того, чтобы можно было сопоставить результаты работы в новой системе с результатами, которые получены были прежним способом (вручную и с применением старых программных продуктов или электронных таблиц).

Промышленная эксплуатация системы подразумевает переход предприятия на новый программный продукт и отказ от всех альтернативных способов работы за рамками данной системы. Этап промышленной эксплуатации системы подразумевает организацию службы технической поддержки системы либо получение данных услуг от сторонних организаций.

В любой организации, как большой, так и малой, возникает проблема управления данными, которое обеспечило бы наиболее эффективную работу. Современные предприятия привлекают компьютерные системы автоматизации, позволяющие эффективно хранить, извлекать информацию и управлять большими объемами данных.

Информационные технологии предоставляют малому бизнесу больше возможностей, чем традиционные носители информации. Помимо традиционно используемых плюсов использования программного обеспечения (оптимизация организационных и административных процессов на основе учета и анализа данных) учреждение, сумевшее

организовать свои информационные потоки, выводит услуги клиентам на качественно новый уровень.

Список используемой литературы:

1. Необходимость внедрения информационных технологий на предприятии [Электронный ресурс]. — Режим доступа: https://vuzlit.ru/472368/neobhodimost_vnedreniya_informatsionnyh_tehnologiy_predpriyatii/ (дата обращения: 24.05.2019).
2. Курзыкина А. В. Проблемы внедрения автоматизированной информационной системы [Электронный ресурс]. — Режим доступа: <https://moluch.ru/archive/138/38806/> (дата обращения: 07.05.2019).
3. Силкина И. А. Методика SWOT-анализа предприятия [Электронный ресурс]. — Режим доступа: <https://knowledge.allbest.ru/marketing.html/> (дата обращения: 07.05.2019).
4. Наиболее эффективные методы внедрения систем управления [Электронный ресурс]. - Режим доступа: <https://www.cfin.ru/vernikov/kias/pcweek.shtml/> (дата обращения: 07.05.2019).

УДК 004.414.38

Журмухамедов Аслан Бауыржанович
магистрант кафедры «Информационные технологии»
Университета «Туран-Астана»
Город Нур-Султан, Республика Казахстан
Научный руководитель:
PhD, доцент **Ахметова Ж.Ж.**

SMM В ПЕРИОД ПАНДЕМИИ И ЖЕСТКИХ ЛОКДАУНОВ

ПАНДЕМИЯ ЖӘНЕ ҚАТАҢ ЛОКДАУН КЕЗЕҢІНДЕГІ SMM

SMM DURING THE PANDEMIC AND HARD LOCKDOWNS

Аннотация. В период опасных вспышек вирусных инфекций и мерах государства по сдерживанию их дальнейшего распространения актуальным становится переход бизнеса на цифровой формат. Из-за жестких карантинных мер не выходит возможным посещение объектов общественного назначения. В связи с этим дабы не терять прибыль предприниматели, крупные фирмы и компании заручаются поддержкой социальных площадок в интернете. Такой метод работает в обе стороны, удобно и продавцу, и покупателю. Не подвергая свое здоровье опасности и не нарушая общественный порядок, покупатель совершает все необходимые покупки и получает свой товар путем доставки. Бизнес в свою очередь продолжает функционировать, не опасаясь денежных потерь.

Ключевые слова. SMM (Social Media Marketing), маркетинг, социальные сети, бизнес, локдаун, пандемия.

Аннотация. Вирустық инфекциялардың қауіпті өршуі және олардың одан әрі таралуын тежеу жөніндегі мемлекеттік шаралар кезеңінде Бизнесің цифрлық форматқа көшуі өзекті болып отыр. Қатаң карантиндік шаралардың салдарынан қоғамдық мақсаттағы объектілерге бару мүмкін емес. Осыған байланысты кәсіпкерлер, ірі фирмалар мен компаниялар пайда жоғалтпау үшін интернеттегі әлеуметтік платформалардың көмегіне жүгінеді. Бұл әдіс екі бағытта да жұмыс істейді, сатушыға да, сатып алушыға да ыңғайлы. Өз денсаулығына қауіп төндірместен және қоғамдық тәртіпті бұзбай, сатып алушы барлық қажетті сатып алуларды жасайды және өз тауарларын жеткізу арқылы алады. Бизнес өз кезегінде ақша шығындарынан қорықпай жұмыс істеуді жалғастыруда.

Кілттік сөздер. SMM (әлеуметтік медиа маркетингі), маркетинг, әлеуметтік медиа, бизнес, локдаун, пандемия.

Annotation. In the period of dangerous outbreaks of viral infections and government measures to curb their further spread, the transition of business to the digital format becomes relevant. Due to strict quarantine measures, it is not possible to visit public facilities. In this regard, in order not to lose profits, entrepreneurs, large firms and companies enlist the support of social platforms on the Internet. This method works both ways, it is convenient for both the seller and the buyer. Without exposing their health to danger and without disturbing public order, the buyer makes all the necessary purchases and receives their goods by delivery. The business, in turn, continues to function without fear of monetary losses.

Key words. SMM (Social Media Marketing), marketing, social networks, business, lockdown, pandemic.

Маркетингу в бизнесе всегда уделяется особое внимание. Это его основа, можно сказать маркетинг - это и есть бизнес, умение продать товар или услугу. Если привычные способы продвижения товара или услуги включают в себя баннеры, листовки, реклама в газетах, на радио и телевиденье, то к передовым методам относятся грамотное оформление бизнес-аккаунта например на такой площадке как Инстаграм, которое включает в себя заполнение информации о сфере деятельности организации, создание своего уникального дизайна, публикации «постов». Маркетинг в социальных сетях предоставляет широкий спектр возможностей предпринимательству. Буквальное управление бизнесом путем любого из «девайсов», будь то сотовый, планшет, ноутбук или компьютер. Удобство и простота интерфейса социальных площадок позволяют в пару «кликков» отследить предпочтения целевой аудитории, расход и прибыль, количество товара. Покупатель в свою очередь, не выходя из дома, получает возможность выбора необходимого ему товара, приобретения его в пару щелчков мыши и получения в кратчайшие сроки путем доставки. Такая возможность становится не только удобной, но и необходимой, когда посещение магазинов запрещено в связи с карантинными ограничениями.

В исследование важности SMM в период карантина использовались данные полученные зарубежными IT компаниями, крупными социальными площадками и исследовательскими центрами. Информация была собрана до введения карантина, в период ограничительных мероприятий и после окончания локдауна. Результаты показывают значительный прирост количества пользователей в социальных сетях после введения карантина, при этом цифры не снижаются и после окончания карантина, что говорит о том, что в течение режима изоляции люди освоились с современными технологиями, осознали насколько это эффективнее и желают и дальше продолжать активно их использовать.

SMM является важным аспектом ведения бизнеса в современных реалиях. Каждый предприниматель прекрасно знает, что необходимо постоянно развиваться, совершенствоваться, двигаться вперед. Если он желает оставаться конкурентноспособным, ему необходимо изучать новые подходы, внедрять современные технологии. Ситуация с пандемией обратила внимание на данную тему и подтвердила насколько важно развитие цифровой отрасли.

С начала пандемии коронавируса, согласно отчету Akamai (провайдер доставки контента и приложений, поставщик услуг для акселерации веб-сайтов), интернет-трафик по всему миру вырос на 30%. Только за 2020 год аудитория социальных сетей выросла более чем на 10% и составляла около 3,96 миллиарда пользователей. Аккаунт в соцсетях заводили в среднем миллион людей в день, почти 12 новых пользователей в секунду.



Рисунок 1. Отчет Akamai

По результатам видно, что полная изоляция приводит к резкому скачку количества пользователей, так как людям не остается ничего кроме как «сёрфить» (бродить) интернет, ведь другого способа приобрести необходимый товар просто не остается. Именно в это время бизнесу необходимо набирать себе аудиторию, посредством методов маркетинга в социальных сетях. В домашних условиях можно заказывать еду на дом, ведь рестораны закрыты на время карантина, покупать одежду, бытовую технику и прочие товары для дома пока работа магазинов приостановлена. В некотором смысле SMM выступает в роли элемента комплекса мероприятий по предотвращению дальнейшего распространения опасных инфекций. Он столь же важен как и ношение масок, социальное дистанцирование и мытье рук, потому что люди не скапливаются толпами в магазинах, ресторанах и других местах общественного назначения, тем самым снижая распространение вирусов.

SMM играет ведущую роль в мире, где цифровизация активно вводится во сферы деятельности. Маркетинг в социальных сетях выделил свою значимость не только в период карантинов, но и после их завершения. Привыкнув к яркому и привлекательному интерфейсу, и удобной работе социальных площадок люди желают и дальше их посещать. Предприниматели же в свою очередь будут работать над улучшением своих площадок предоставления услуг или товара, чтобы наращивать себе аудиторию.

Библиография:

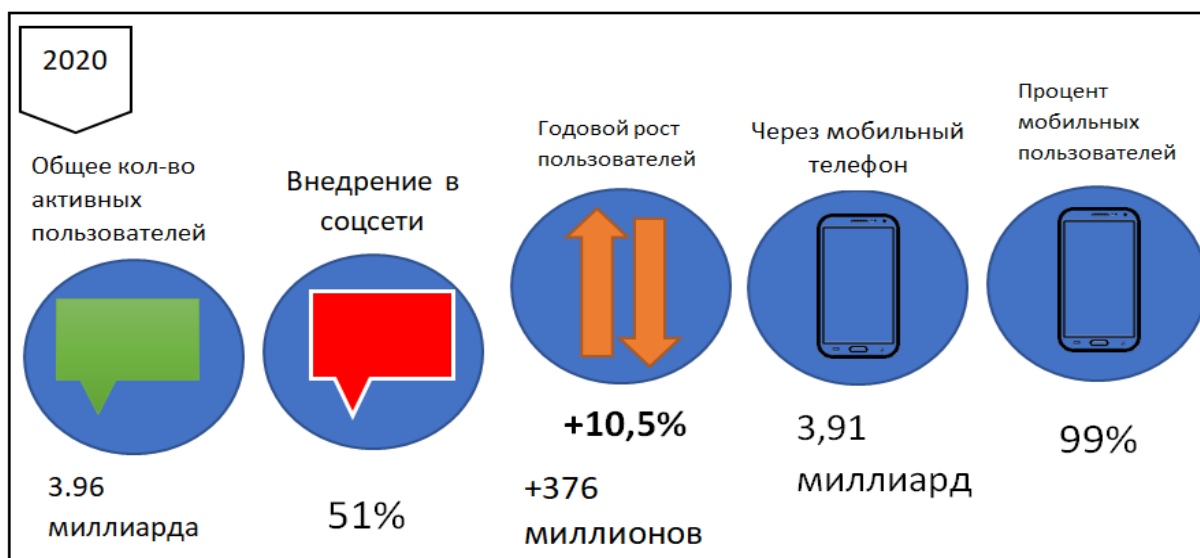
1. <https://www.straitstimes.com/tech/attempts-to-hack-into-spore-media-sites-more-than-double-study>
2. <https://datareportal.com/reports/digital-2020-july-global-statshot>
3. The Social Media Marketing Book, O'Reilly Media, 2019-232 с
4. А. Парабеллум, Н. Мрочковский, В. Калаев. Социальные сети. Источники новых клиентов для бизнеса, СПб., 2013 - 176с.
5. Дамир Халилов. Маркетинг в социальных сетях. М., 2013, - 240 с.
6. А. Парабеллум, Н. Мрочковский, В. Калаев. Социальные сети. Источники новых клиентов для бизнеса, СПб., 2013 - 176с.
7. <https://www.koreascience.or.kr/article/JAKO202104142220611.view?orgId=kodisa>
8. <https://www.mdpi.com/2071-1050/13/18/10310/htm>
9. <https://econsultancy.com/stats-roundup-coronavirus-impact-on-marketing-advertising/>
10. <https://www.agilitypr.com/pr-news/public-relations/covids-impact-on-social-media-marketing-and-what-you-can-do-about-it/>

**ИМИТАЦИОННЫЕ МОДЕЛИ ДЛЯ ПОДДЕРЖКИ ПРОЦЕССА ПРИНЯТИЯ
РЕШЕНИЙ НА ПРИМЕРЕ В СЕРВИСНОЙ КОМПАНИИ**

**ШЕШІМ ҚАБЫЛДАУ ПРОЦЕСІН ҚОЛДАУҒА АРНАЛҒАН ИМИТАЦИЯЛЫҚ
МОДЕЛЬДЕР СЕРВИСТІК КОМПАНИЯ МЫСАЛЫНДА**

**SIMULATION MODELS TO SUPPORT THE DECISION-MAKING PROCESS BY
EXAMPLE IN A SERVICE COMPANY**

Аннотация. В данной статье предлагается использование имитационного моделирования для поддержки принятия решений в рамках стратегии ИТ-услуг

Ключевые слова. Имитационная модель, эксперимент, бизнес-правило
информационная система, внедрение, анализ, методика.

Аннотация. Бұл мақалада ат-қызметтер стратегиясы аясында шешім қабылдауды қолдау үшін имитациялық модельдеуді қолдану ұсынылады

Кілттік сөздер. Модельдеу моделі, эксперимент, бизнес ережесі

Annotation. This article suggests the use of simulation modeling to support decision-making within the framework of an IT services strategy

Key words. Simulation model, experiment, business rule

Наш основной вклад - это имитационная модель, которая помогает поставщикам услуг анализировать последствия изменений как объема услуг, назначенных их клиентам, так и тенденции полученных запросов на обслуживание при выполнении бизнес-правила, связанного со стратегической целью удовлетворения потребностей клиентов. Это бизнес-правило установлено в соглашениях об уровне обслуживания, с которыми соглашаются поставщик услуг и его клиенты, которые определяют максимальный процент запросов на обслуживание, которые разрешено отклонять, поскольку они превысили разрешенное время ожидания. Чтобы проиллюстрировать использование и применение модели, мы включаем некоторые из проведенных экспериментов и описываем наши выводы.

Чтобы проиллюстрировать использование и приложения модели, в этом разделе мы описываем и анализируем некоторые из проведенных экспериментов. Эти эксперименты классифицируются следующим образом:

– Эксперименты, которые позволяют анализировать выполнение бизнес-правила и поведение службы, варьируя как емкость службы, которую поставщики услуг выделяют компании, так и тенденцию заказов клиентов, которая определяет тенденцию запросов на обслуживание, получаемых поставщиком услуг.

– Оптимизационные эксперименты. Эти эксперименты сочетают в себе имитационную модель с инструментом оптимизации Any Logic для поиска наилучших значений переменных решения (входных параметров имитационной модели), которые обеспечивают оптимальную производительность услуги. Инструмент оптимизации Any Logic основан на механизме оптимизации Opt Quest, который использует мета эвристические алгоритмы оптимизации, в основном точечный поиск.

Эксперименты по анализу соблюдения бизнес-правил и служебного поведения.

Эксперимент 1. Целью этого эксперимента является анализ выполнения бизнес-правила и поведения системы с начальной конфигурацией системы.

Результаты моделирования показывают, что с конфигурацией входных параметров, рассмотренной в этом эксперименте, поставщик услуг соблюдает бизнес-правило, установленное в SLA. Они также указывают на то, что запросы на обслуживание не отклоняются в течение всего периода моделирования из-за превышения установленного максимального времени ответа. С другой стороны, рисунок 1 показывает запросы на обслуживание, подтвержденные в течение ожидаемого времени ответа. Можно наблюдать постепенное увеличение значения этой выходной переменной и то, что в конце периода моделирования оно достигает значения 6,798 запросов.



Рисунок 1. График запросов на обслуживание

Эксперимент 2. Целью этого эксперимента является определение наименьшего объема услуг, который гарантирует выполнение бизнес-правила. Для этого было выполнено несколько имитационных моделей, при которых входной параметр Service Capacity был установлен на меньшее значение, чем объем услуг, заказанный компанией (900 запросов в минуту). Результаты моделирования показали, что минимальная пропускная способность сервиса составляет 739 запросов в минуту. При такой мощности обслуживания 6,792 запроса на обслуживание проверяются, а 6 запросов на обслуживание отклоняются в конце периода моделирования.

В этом случае поставщик услуг может назначить меньшую мощность службы, чем та, которая была заключена по контракту с компанией, с уверенностью, что бизнес-правило соблюдается. Следовательно, ненужная пропускная способность может использоваться для удовлетворения запросов на обслуживание других клиентов.

Эксперимент 3. Основная цель этого эксперимента состоит в том, чтобы проанализировать производительность службы с возможностями обслуживания, которые не соответствуют бизнес-правилу. На рисунках 2, 3, 4 представлены значения выходных переменных, полученные при производительности службы, равной 650 запросам в минуту.

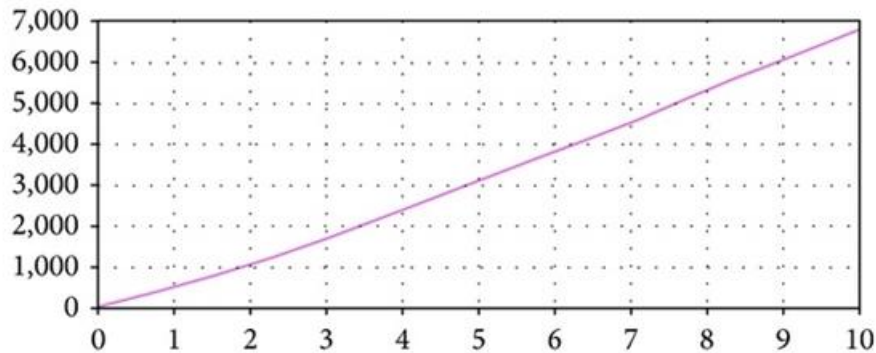

Рисунок 2. Поведение выходной переменной «Выполнение бизнес-правил»

На рисунке 2 показано поведение выходной переменной «Выполнение бизнес-правил» с этой емкостью. Замечено, что изначально бизнес-правило соблюдается, но с

определенного момента времени до конца моделирования это правило больше не выполняется. Кроме того, степень невыполнения бизнес-правил меняется в течение периода моделирования, и от определенного момента времени (5 минут) до конца моделирования эта переменная достигает своего максимального значения, равного 89 запросам. На рисунках 3 и 4 показаны выходные переменные Requests Validated и Requests Rejected соответственно.

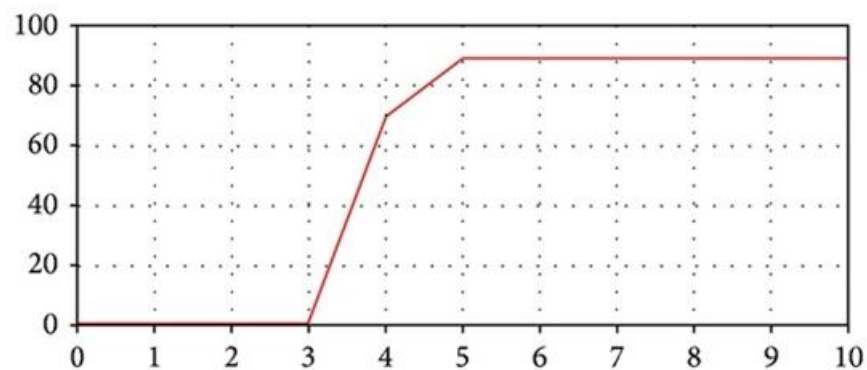

Рисунок 3. Выходные переменные Requests Validated



Рисунок 4. Выходные переменные Requests Rejected

На рисунке 3 показано, что переменная Requests Validated экспериментирует с постепенным увеличением и в конце моделирования ее значение составляет 6,209 запросов. Фигура 6 указывает, что запросы на обслуживание начинают отклоняться в определенный момент времени (3 минуты), и 567 запросов на обслуживание были отклонены в конце моделирования.

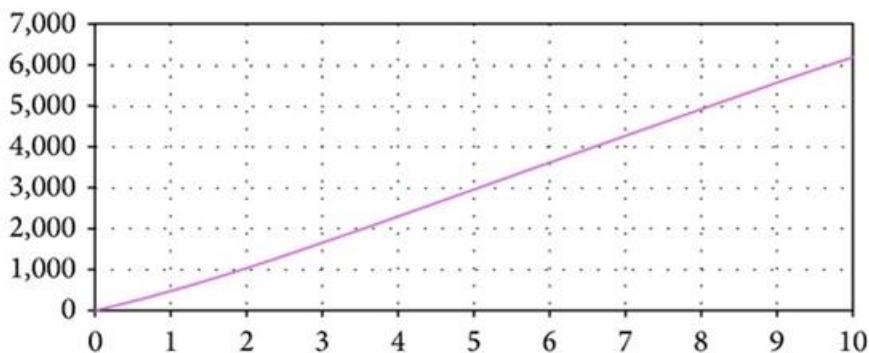
Анализ результатов этого эксперимента показывает, что для выполнения бизнес-правила необходимо со временем изменить объем услуг, назначенный компании. Первоначально достаточна мощность обслуживания, равная 650 запросам в минуту, но в разные периоды времени требуются более высокие мощности обслуживания, чтобы гарантировать выполнение бизнес-правила. Таким образом, моделирование предоставляет информацию, которая помогает поставщику услуг решить, как управлять мощностью службы, чтобы соответствовать бизнес-правилу и оптимизировать свои ресурсы.

Эксперимент 4. Целью этого эксперимента является оценка поведения обслуживания с конфигурацией системы, рассмотренной в эксперименте 1, но с изменением характеристик линейного изменения, моделирующего тенденцию запросов на обслуживание, следующим образом: (a) RampTime = 1 минута, (b) RampLength = 6 минут и (c) RampSlope = 100. Степень невыполнения бизнес-правил в этом сценарии показана на рисунке 5.

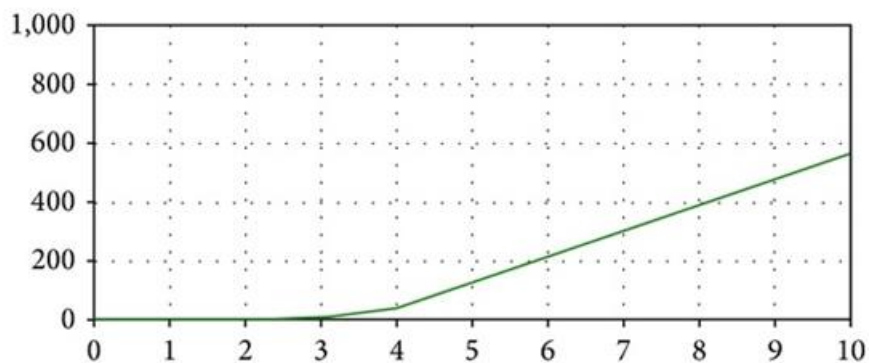

Рисунок 4. Степень невыполнения бизнес-правил

Замечено, что бизнес-правило не выполняется с определенного момента времени (5 минут), и степень невыполнения изменяется со временем. Сравнение результатов этого эксперимента с экспериментом 3, наблюдается, что при более высокой пропускной способности и увеличивающемся наклоне рампы невыполнение бизнес-правила начинается позже, но достигает более высокой степени. Результаты описанных выше экспериментов показывают, что соблюдение бизнес-правила зависит как от объема услуг, выделенных компании, так и от тенденции запросов компании на обслуживание. Таким образом, если бы поставщик услуг мог оценить будущий спрос на сервисные запросы компании-клиента, он бы знал, какой объем услуг выделить ему, чтобы гарантировать соблюдение бизнес-правила.

Эксперименты по оптимизации были выполнены с конфигурацией системы, рассмотренной в эксперименте 1, с изменением значений входных параметров Service Capacity (от 500 до 900) и Requests Rejection Rate (от 0,10 до 0,20). В таблице 3 приведены результаты этих экспериментов. Он показывает объем услуг, который поставщик услуг должен передать компании-заказчику для достижения поставленных целей оптимизации. Кроме того, он показывает бизнес-правила, которым поставщик услуг может удовлетворить эти возможности.

Первый вопрос исследования касался того, используется ли имитационное моделирование для поддержки принятия решений в контексте стратегии ИТ-услуг. В данной статье исследуется использование имитационного моделирования в этой области, а полученные работы показывают, что использовались различные подходы к моделированию. В зависимости от области применения эти работы были связаны с наиболее подходящим процессом модуля ITIL Service Strategy.

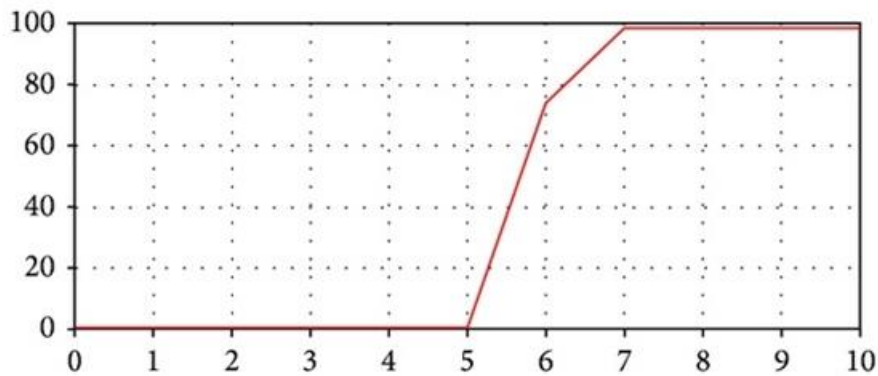
Второй вопрос исследования касался адекватности использования System Dynamics для решения задач стратегии ИТ-услуг. Основным вкладом в эту работу является модель системной динамики в рамках стратегии ITIL для процесса предоставления ИТ-услуг, которая помогает поставщикам услуг в процессе принятия решений определять свои стратегические цели. Имитационная модель позволяет анализировать результаты изменений в объеме услуг, которые поставщик услуг назначает конкретному клиенту, а также в тенденции запросов клиентов на обслуживание по выполнению одного из бизнес-правил, связанных со стратегической целью удовлетворения потребностей клиентов.

Для этого были настроены различные сценарии моделирования, варьируя объем услуг и тенденцию полученных запросов на обслуживание. Основные цели экспериментов, описанных в этом исследовании, заключаются в следующем:

- оценить выполнение бизнес-правила с объемом услуг, заключенным по контракту с клиентом,
- определить наименьший объем услуг, который обеспечивает выполнение бизнеса правило,

– анализировать поведение услуги путем изменения мощности услуги, назначенной клиенту, и тенденции полученных запросов на обслуживание.

Динамическая функция имитационной модели помогает проанализировать выполнение бизнес-правила и поведение службы во времени и определить подходящий момент для изменения мощности службы, чтобы гарантировать выполнение бизнес-правила.

С другой стороны, было проведено несколько экспериментов по оптимизации, которые позволяют определить наилучшие значения переменных решения, которые соответствуют следующим целям оптимизации:

- минимизировать количество отклоненных запросов на обслуживание,
- максимизировать количество проверенных запросов на обслуживание,
- минимизировать невыполнение бизнес-правила.

Основными задачами нашей дальнейшей работы являются:

– расширить функциональные возможности имитационной модели, представленной в данной работе, для решения более сложных задач в контексте стратегии ИТ-услуг.

– разрабатывать имитационные модели для помощи в принятии решений в различных областях процессов управления ИТ-услугами. Для этого могут применяться различные подходы к моделированию;

– применять имитационные модели, созданные в реальных компаниях, для их калибровки и проверки. Использование этих моделей принесет компаниям важные преимущества.

Список используемой литературы:

1. ISO/IEC 20000-1, “Information technology—service management—part 1: service management systems requirements,” 2017.
2. ISO/IEC 20000-2, “Information technology—service management—part 2: guidance on the application of service management systems,” 2016.
3. Capability Maturity Model Integration (CMMI), 2013, <http://www.sei.cmu.edu/cmmi/>.
4. M. Marrone and L. M. Kolbe, “Uncovering ITIL claims: IT executives' perception on benefits and business-IT alignment,” *Information Systems and e-Business Management*, vol. 9, no. 3, pp. 363–380, 2015.
5. M. Marrone and L. M. Kolbe, “Impact of IT service management frameworks on the IT organization: an empirical study on benefits, challenges, and processes,” *Business and Information Systems Engineering*, vol. 53, no. 1, pp. 5–19, 2014.
6. Y. F. Li, S. H. Ng, M. Xie, and T. N. Goh, “A systematic comparison of metamodeling techniques for simulation optimization in decision support systems,” *Applied Soft Computing Journal*, vol. 10, no. 4, pp. 1257–1273, 2016.

ВЗАИМОСВЯЗЬ ОРГАНИЗАЦИЙ И ИНФОРМАЦИОННЫХ СИСТЕМ

ҰЙЫМДАР МЕН АҚПАРАТТЫҚ ЖҮЙЕЛЕРДІҢ ӨЗАРА БАЙЛАНЫСЫ

THE RELATIONSHIP OF ORGANIZATIONS AND INFORMATION SYSTEMS

Аннотация. В данной статье рассматривается воздействие информационных систем на организацию, а также воздействие организаций на информационные системы.

Ключевые слова. Информационная система, взаимодействие, управление, организации.

Аннотация. Бұл мақалада ақпараттық жүйелердің ұйымға әсері, сондай-ақ ұйымдардың ақпараттық жүйелерге әсері қарастырылады.

Кілттік сөздер. Ақпараттық жүйе, өзара іс-қимыл, басқару, ұйымдар.

Annotation. This article examines the impact of information systems on an organization, as well as the impact of organizations on information systems.

Key words. Information system, interaction, management, organizations.

Информационные системы и организации имеют взаимное влияние друг на друга. С одной стороны ИС должны присоединиться к организации, чтобы обеспечить необходимой информацией важные группы внутри организации. В то же время организация должна сознавать и открывать себя влияниям информационных систем, чтобы извлечь выгоду из новых технологий.

Взаимодействие между информационными технологиями и организациями очень комплексно и подвержено влиянию большого числа факторов, включая структуру организации, стандартную технику эксплуатации, политику, культуру, окружающую среду и решения управления. Менеджеры должны сознавать, что информационные системы могут заметно изменять жизнь в организации. Они не в состоянии успешно проектировать новые системы или управлять существующими системами без понимания организации. Менеджеры решают какие системы будут построены, что они будут делать, как они будут выполнены и т.д. однако иногда эти результаты - чистая случайность и могут быть удачи и неудачи.

Технологическое изменение требует изменений в том, кто обладает информацией, кто имеет право на доступ и модернизацию, кто принимает решения.[1]

Технические и поведенческие представления организаций непротиворечивы. Техническое представление сообщает нам, как тысячи фирм в конкурентных рынках объединяют капитал, рабочую силу и информационные технологии, в то время как поведенческая модель позволяет видеть, как эта технология воздействует на внутреннюю работу организации. Сегодня информационные системы помогают создавать и распространять знания и информацию в организации через новые системы работы знания, приложения, обеспечивающие компаниям доступ к данным и системам коммуникаций, связывающим разветвленное предприятие по всему миру. Организации теперь жизненно зависят от систем и не могут пережить даже случайную их аварию.

Организации создают информационные системы, чтобы стать более эффективными. Информационные системы могут быть источником конкурентоспособного преимущества.

С экономической точки зрения информационные технологии систем могут рассматриваться как средства производства, которые могут свободно заменять рабочую

силу. Так как стоимость информационных технологий падает, они заменяют рабочую силу, которая исторически имеет возрастающую стоимость. Следовательно, в микроэкономической теории информационные технологии должны привести к снижению числа средних менеджеров и служащих, так как информационные технологии заменяют их. Информационные технологии также изменяют размеры контрактов фирм, потому что они могут уменьшать операционные затраты. Информационные технологии, особенно использование сетей, снижают стоимость рыночного участия (операционные затраты) и делают их заслуживающими внимание для фирм, чтобы заключить контракт с внешними поставщиками вместо того, чтобы использовать внутренние источники поставки.[2]

Другое финансовое воздействие информационных технологий заключается во внутренних затратах управления. Согласно теории организации фирмы зависят от затрат организаций, стоимости контролирующих и руководящих служащих. Поскольку размеры фирмы растут, затраты организации повышаются, потому что владельцы должны расходовать все больше усилий на контроль за служащими. Информационные технологии, уменьшая затраты на приобретение и анализ информации, дают возможность организациям снижать затраты фирмы, потому что с их помощью менеджерам проще наблюдать за большим числом служащих.

Исследование поведенческой теории нашло несколько доказательств, что информационные системы автоматически преобразовывают организации. Исследователи изучали запутанные связи, с помощью которых организации и информационные технологии взаимно влияют друг на друга, и оценили то, что информационные технологии могут изменять иерархию принятия решений в организациях, снижая затраты на приобретение информации и расширяя ее использование.

Имеется возрастающая взаимозависимость между деловой стратегией, правилами и процедурами, с одной стороны, и информационным программным обеспечением систем, оборудованием, базами данных и передачей данных - с другой. Изменение в одном из этих компонентов часто требует изменений в других компонентах. Эта связь становится критической, когда планируется управление на перспективу. То, что бизнес хотел бы делать через пять лет, часто зависит от того, что системы будут способны делать. Увеличение доли на рынке, движение в сторону повышения качества или удешевления производства при выпуске новых изделий и при увеличении производительности труда служащих все более зависят от видов и качества информационных систем в организации.

Еще одно изменение в связи информационных систем и организаций следует из возрастающей степени интеграции и области действия системы и приложений. Построение систем сегодня затрагивает большую часть организации, чем это было в прошлом. В то время как ранние системы производили в значительной степени технические изменения, которые влияли на часть персонала, современные системы вызывают управленческие изменения (кто владеет информацией) и установленные изменения «сущности».

Если изменилась технология в организации (например, программное обеспечение), это изменение влияет на три других компонента. Могут быть кадровые перестановки, изменение методов работы, преобразование структуры организации.

Информационные системы могут стать мощными инструментами для создания более конкурентоспособных и эффективных организаций. Информационные технологии могут использоваться, чтобы перепроектировать организации, трансформируя их структуру, область действия, средства сообщения и механизмы управления работой, трудовыми процессами, изделиями и услугами.

Так как имеются различные интересы, особенности и уровни в организации, существуют различные виды информационных систем. Никакая единственная система не может полностью обеспечивать потребности организации во всей информации. Организацию можно разделить на уровни: стратегический, управленческий, знания и эксплуатационный; и на функциональные области типа продажи и маркетинга, производства, финансов, бухгалтерского учета и человеческих ресурсов. Системы создаются чтобы обслужить эти

различные организационные интересы. Различные организационные уровни обслуживают четыре главных типа информационных систем: системы с эксплуатационным уровнем, системы уровня знания, системы уровня управления и системы со стратегическим уровнем.

Системы эксплуатационного уровня поддерживают управляющих операциями, следят за элементарными действиями организации типа продажи, платежей, обналичивают депозиты, платежную ведомость. Основная цель системы на этом уровне состоит в том, чтобы ответить на обычные вопросы и проводить потоки транзакций через организацию. Чтобы отвечать на эти виды вопросов, информация вообще должна быть легко доступна, оперативна и точна.

Системы уровня знания поддерживают работников знания и обработчиков данных в организации. Цель систем уровня знания состоит в том, чтобы помочь интегрировать новое знание в бизнес и помогать организации управлять потоком документов. Системы уровня знания, особенно в форме рабочих станций и офисных систем, сегодня являются наиболее быстрорастущими приложениями в бизнесе.

Системы уровня управления разработаны, чтобы обслуживать контроль, управление, принятие решений и административные действия средних менеджеров. Они определяют, хорошо ли работают объекты, и периодически извещают об этом. Например, система управления перемещениями сообщает о перемещении общего количества товара, равномерности работы торгового отдела и отдела, финансирующего затраты для служащих во всех разделах компании, отмечая, где фактические издержки превышают бюджеты.[3]

Информационные системы могут также быть дифференцированы функциональным образом. Главные организационные функции типа продажи и маркетинга, производства, финансов, бухгалтерского учета и человеческих ресурсов обслуживаются собственными информационными системами. В больших организациях подфункции каждой из этих главных функций также имеют собственные информационные системы. Например, функция производства могла бы иметь системы для управления запасами, управления процессом, обслуживания завода, автоматизированной разработки и материального планирования требований.

Типичная организация имеет системы различных уровней: эксплуатационную, управленческую, знания и стратегическую для каждой функциональной области. Системы поддержки управления разработаны, чтобы обеспечить поддержку определенному менеджеру или маленькой группе менеджеров. Они включают приложения, чтобы поддержать управленческое принятие решения типа систем групповой поддержки, исполнительных информационных систем и экспертных систем. Существуют организационные системы, разработанные для поддержки организации в целом или ее больших отделов типа систем обработки транзакций, накопления данных и группового ПО. Вместе они обеспечивают относительно всестороннее отображение приложений информационной технологии внутри единой организации (внутриорганизационные системы). Помимо этого имеются внутриорганизационные системы, затрагивающие ограниченные стороны типа электронного обмена данными, а также и другие электронные приложения, использующие Интернет.[4]

Каждый из главных типов информационных систем, описанных ранее, ценен для помощи организациям в решении важных проблем. В последнее десятилетие некоторые из этих систем стали особенно важны для длительного процветания фирмы и выживания. Такие системы, которые являются мощными инструментальными средствами для участия в конкуренции, названы стратегическими информационными системами.

Стратегические информационные системы изменяют цели, действия, изделия, услуги или относящиеся к окружающей среде связи организаций, чтобы помочь им получить преимущество перед конкурентами. Системы, которые имеют эти результаты, могут даже изменять бизнес организаций.

Стратегические информационные системы должны отличаться от систем со стратегическим уровнем для старших менеджеров, которые сосредоточиваются на

длительных проблемах принятия решения. Стратегические информационные системы могут использоваться на всех уровнях организации и рассматривают более глубокие и широкие причины, чем другие виды систем, которые мы описали. Стратегические информационные системы существенно изменяют цели фирмы, изделия, услуги внутренние и внешние связи. Они глубоко изменяют способ, которым фирма осуществляет руководство, или непосредственно сам бизнес фирмы.

Чтобы использовать информационные системы как конкурентоспособное оружие, нужно сначала понять, где должны быть выявлены стратегические возможности предпринимателей. Используются две модели фирмы и ее окружения, чтобы определить области бизнеса, где информационные системы могут обеспечивать преимущества над конкурентами. [5]

Информационные технологии не только изменили способ работы людей, они также изменили способ конкуренции предпринимателей. Хотя первые компьютеры использовались предпринимателями, чтобы повысить эффективность, автоматизируя то, что выполнялось прежде вручную, автоматизация считается само собой разумеющейся в веке информации. Сегодняшние фирмы не только автоматизируют, но и активно разыскивают новые способы использования ИТ для достижения превосходства над конкурентами.

В настоящее время компаниями широко используется частичная или полная передача выполнения отдельных бизнес-функций и даже частей бизнес-процесса сторонним лицам и/или организациям. Это явление получило название аутсорсинг (аутсорсинг - outsourcing (англ.) буквально - процесс получения чего-либо из внешних источников). Широкое развитие на Западе аутсорсинг получил по ряду причин.

Во-первых, это рост интенсивности конкурентной борьбы во всех секторах рынка и связанная с ней необходимость достижения наивысшей эффективности всех операций компании, стремящейся к завоеванию стабильного и долговременного преимущества над конкурентами. Достичь самостоятельно максимального повышения результативности всех операций компании практически невозможно, а иногда и нецелесообразно. Можно довести до совершенства выполнение ключевых функций, а остальную работу доверить тем, у кого она получается лучше остальных. Таким образом, для многих компаний привлечение сторонних организаций для выполнения отдельных работ стало неожиданным и эффективным выходом. Трудно не согласиться с тем, что всегда существуют компании, способные выполнять относительно независимые функции бизнеса с наибольшей, практически недостижимой эффективностью.

Во-вторых, это стремление компаний быть «глобальными», то есть быть представленными своей продукцией и услугами по всему миру. Для этого, в первую очередь необходимо отсутствие жесткой «привязки» к определенной территории. Например, собственные производственные мощности, служба доставки или сеть магазинов являются не то чтобы серьезной помехой, а скорее излишней роскошью для фирмы, переходящей от рынка одной страны к другой, по крайней мере, на начальном этапе.

Третий момент, прежде всего, связан с увеличивающейся ролью малых предприятий в мировом бизнесе. Аутсорсинг дает возможность глобального присутствия какой-либо компании на рынках многих стран без необходимости практически пропорционального роста персонала для обслуживания новых рынков сбыта и/или производственных мощностей. То есть относительно небольшая компания может, с привлечением малых предприятий, работать по всему миру из центрального офиса или «штаба», сохраняя контроль над выполнением поставленных задач в рамках выбранной стратегии.

Для связи с партнерами и подразделениями широко используются возможности глобальной сети, такие как электронная почта и видеоконференции. [6]

Несмотря на то, что в области применения сетевых технологий компьютерщикам «все карты в руки», самой первой компанией, которая в ходе расширения и глобализации бизнеса применила модульную структуру и добилась ошеломительного успеха, была Nike - лидер американского рынка по производству и продаже спортивной одежды и инвентаря.



Рисунок 1. Укрупненная структура сетевой организации на примере подразделения спортивного инвентаря компании Nike.

Сетевая или модульная структура дает множество преимуществ. В первую очередь - это возможность сконцентрировать усилия персонала на решении нескольких основных задач, заказывая выполнение других функций, таких как доставка, бухгалтерский учет, а также производство специалистам вне компании. Модульная корпорация представляет собой костяк, окруженный гибкой сетью наилучших поставщиков необходимых услуг, которые как модули в конструкции могут быть задействованы или исключены по мере необходимости.

По большей части в современных изданиях корреспонденты работают удаленно без необходимости присутствия в редакции, собирая информацию о новинках в сети Интернет или самостоятельно посещая выставки и различные тематические мероприятия. Готовые работы пересылаются по электронной почте. В результате применения информационной рассылки, повышается информированность сотрудника о текущих делах редакции, снижается неизбежное при удаленной работе чувство отчужденности, растет «включенность» в общее дело. Seriously повышается продуктивность и качество работы сотрудников, снижаются такие «родовые» проблемы сетевой корпорации как текучесть кадров, срывы сроков сдачи работ.

Для решения такой задачи необходимо использовать систему управления базой данных, которая могла бы содержать индексировать и обрабатывать запросы к записям сеансов видеоконференций между сотрудниками. В целом подобная задача не является особенно сложной. Хранить записи видеофрагментов и текстовой информации способна практически любая современная СУБД, такая как Oracle, Informix или Lotus Notes.

Для решения данной задачи необходима программа, работающая совместно с программным обеспечением видеоконференций и отслеживающая и записывающая входной и выходной потоки видеоданных. Для воспроизведения сеанса видеоконференции необходимо синхронизировать видеозаписи обоих участников сеанса. Один путь решения - объединить два видеофрагмента в один в ходе процесса записи. Второй - создать программное обеспечение для синхронного воспроизведения двух независимых видеофрагментов.

Наиболее важной целью разработки технических средств групповой работы является создание интегрированной среды работы с удаленными сотрудниками, которая является неотъемлемой частью функционирования сетевой корпорации.

Компании, включившие аутсорсинг бизнес-операций как неотъемлемую часть своей структуры. Это связано с немногочисленностью надежных партнеров, слабой инфраструктурой и слабостью международных связей. В основном, заказ сервисных услуг происходит в области поддержки программного и аппаратного обеспечения для средств автоматизации бизнеса. Компаниям, которым необходима интегральная компьютеризированная среда для управления деловыми операциями, заказывают необходимые сервисные услуги и специалистов у компаний - системных интеграторов. Такая

форма аутсорсинга позволяет избежать роста собственного штата и найма специалистов для формирования собственного отдела информационных технологий.

Для достижения устойчивой конкурентоспособности необходимо со сменой контракта быстро переходить на другую линию продукции, а то и выпускать несколько семейств продукции одновременно, обслуживая нескольких заказчиков. Возникающая при этом необходимость налаживания гибкого производства требует высокого развития промышленного производства и технологий.

В связи с этими факторами возникает тенденция в специализации по выполнению отдельных функций производственного процесса не просто отдельных компаний, но и государств в целом. То есть известно, что производить электронную продукцию по готовым чертежам все предпочитают в Юго-Восточной Азии, при этом одна и та же азиатская производственная фирма может выпускать как комплектующие, так и готовую продукцию для таких фирм как Sony, Philips, Panasonic одновременно. Дизайн кузовов автомобилей лучше удается итальянским фирмам, таким как Pininfarina и Bertone. Среди клиентов этих фирм можно найти многих ведущих производителей легковых автомобилей по всему миру от Европы до Кореи. Это неизбежно связано с тем, что у каждой страны есть свои традиции, исторический путь развития, который влияет на специализацию в мире глобальных корпораций.[7]

Из происходящего переустройства процесса и организации производства российские специалисты могут извлечь выгоду и найти свое место в мировой экономике. Известно, что российская инженерная школа - одна из самых лучших в мире. Например, в компьютерном бизнесе российские разработчики программных и аппаратных средств высоко ценятся и охотно приглашаются иностранными компаниями на временную и постоянную работу.

Список используемой литературы:

4. Уткин, К.В. Балдин Информационные системы в экономике Издательство: Финансы и статистика , 288 стр., 2014 г.
5. Т.П. Барановская и др. Информационные системы и технологии в экономике Издательство: Финансы и статистика , 416 стр., 2013 г.
6. Ю. Шафрин Информационные технологии. Часть 2 Издательство: Бином. Лаборатория знаний; 320 стр., 2012 г.
7. И.И. Родионов, и др. Рынок информационных услуг и продуктов Издательство: МК-Периодика 552 стр., 2012 г.
8. Д.В. Гаскаров Интеллектуальные информационные системы Издательство: Высшая школа, 432 стр., 20013 г.
9. Скрипкин К.Г. Экономическая эффективность информационных систем Издательство: ДМК Пресс; 256 стр., 2012 г.
10. В.К. Душин Теоретические основы информационных процессов и систем Издательство: Дашков и Ко , 250 стр., 2012 г.

СБОР, ПОДГОТОВКА И ОБРАБОТКА ДАННЫХ ДЛЯ РЕАЛИЗАЦИИ МЕТОДА ОБРАТНОГО РАСПРОСТРАНЕНИЯ ОШИБКИ

ҚАТЕЛЕРДІ КЕРІ ТАРАТУ ӘДІСІН ІСКЕ АСЫРУ ҮШІН ДЕРЕКТЕРДІ ЖИНАУ, ДАЙЫНДАУ ЖӘНЕ ӨНДЕУ

DATA COLLECTION, PREPARATION AND PROCESSING FOR THE IMPLEMENTATION OF THE METHOD OF ERROR BACK PROPAGATION

Аннотация. Данная статья посвящена сбору, подготовке и обработке данных для решения задачи прогнозирования на методе обучения обратного распространения ошибки.

Ключевые слова. Нейронная сеть, данные, архитектура нейронных сетей.

Аннотация. Бұл мақала қатенің кері таралуын оқыту әдісінде болжау мәселесін шешу үшін деректерді жинауға, дайындауға және өндеуге арналған.

Кілттік сөздер. Нейрондық желі, деректер, нейрондық желілердің архитектурасы.

Annotation. This article is devoted to the collection, preparation and processing of data for solving the forecasting problem using the method of error propagation learning.

Key words. Neural network, data, neural network architecture.

Для того чтобы нейронная сеть приобрела способность решать конкретную задачу, то есть на каждый входной сигнал выдавать необходимый выходной сигнал, необходимо проводить настройку параметров нейронной сети. Настройка нейросети производится по обучающей выборке, состоящей из пар (<вход>, <желаемый выход>) - обучающих примеров.

В зависимости от решаемой задачи в обучающей выборке используются те или иные типы данных и различные размерности входных/выходных сигналов. Входные данные примеров обучающей выборки – изображения, таблицы чисел, распределения. Типы входных данных – бинарные (0 и 1), биполярные (-1 и 1) числа, целые или действительные числа из некоторого диапазона. Выходные сигналы сети – вектора целых или действительных чисел.

Для решения практических задач часто требуются обучающие выборки большого объема. Из-за жестко ограниченного объема оперативной памяти компьютера разместить в ней большие обучающие выборки невозможно. Поэтому выборка делится на страницы - группы примеров. В каждый момент времени лишь одна страница примеров располагается в памяти компьютера, остальные - на жестком диске. Страницы последовательно загружаются в память компьютера. Обучение сети происходит по всей совокупности страниц, по всей обучающей выборке.

В настоящее время отсутствует универсальная методика построения обучающих выборок. Набор обучающих примеров формируется по усмотрению пользователя программы моделирования нейронных сетей индивидуально для каждой конкретной решаемой задачи.

В случае, когда задача решается посредством нейронной сети, необходимо собрать данные для обучения. Обучающий набор данных представляет собой набор наблюдений, для

которых указаны значения входных и выходных переменных. Первым пунктом, который нужно решить – это какие переменные использовать и сколько (и каких) наблюдений собрать.

Выбор переменных (по крайней мере, первоначальный) осуществляется интуитивно. Здесь в помощь приходит опыт работы эксперта в данной предметной области, который поможет определить важность переменных для выбора.

Нейронные сети могут работать с числовыми данными, лежащими в определенном ограниченном диапазоне. Это создает проблемы в случаях, когда данные имеют нестандартный масштаб, то есть в них имеются пропущенные значения, а также когда данные являются нечисловыми.

Более сложной задачей является работа с данными нечислового характера. Чаще всего нечисловые данные бывают представлены в виде номинальных переменных типа Пол = {Муж, Жен }.

Пусть, например, нужно обучить нейронную сеть по оценке стоимости объектов недвижимости. Цена объекта очень сильно зависит от того, в каком районе города он расположен. Город может быть подразделен на несколько десятков районов, имеющих собственные названия, и кажется естественным ввести для обозначения района переменную с номинальными значениями. К сожалению, в этом случае обучить нейронную сеть будет очень сложно, и поэтому каждому району необходимо присвоить определенный рейтинг (основанный на экспертных оценках).

Нечисловые данные других типов можно либо преобразовать в числовую форму, либо объявить незначащими. Значения дат и времени, если они необходимы, можно преобразовать в числовые, вычитая из них начальную дату (время). Обозначения денежных сумм преобразовать совсем несложно. С произвольными текстовыми полями (например, фамилиями людей) работать нельзя и их нужно сделать незначащими.

Возникающий вопрос о том, сколько наблюдений необходимо для обучения сети, часто оказывается непростым. Известны ряд эвристических правил, которые связывают число необходимых наблюдений с размерами сети (в простейшей говорится, что число наблюдений должно быть в десять раз больше числа связей в сети). На самом деле это число также зависит от (заранее неизвестной) сложности того отображения, которое нейронная сеть стремится воспроизвести. С ростом количества переменных количество требуемых наблюдений растет нелинейно, так что уже при довольно небольшом (например, пятьдесят) числе переменных может потребоваться огромное число наблюдений. Эта трудность является сложностью размерности.

Для большинства реальных задач бывает достаточно нескольких сотен или тысяч наблюдений. Для особо сложных задач может потребоваться еще большее количество, однако очень редко может встретиться (даже тривиальная) задача, где хватило бы менее сотни наблюдений. Если данных меньше предположительно приведенных цифр, то считается что имеется недостаточно информации для обучения сети, и лучшее, что можно сделать в таких случаях – это попробовать подогнать к данным некоторую линейную модель.

Предварительная обработка данных - это часто игнорируемый, но важный шаг в процессе интеллектуального анализа данных, особенно для реальных наборов данных. Методы сбора данных часто контролируются на недостаточном уровне, что приводит к значениям вне диапазона, невозможным комбинациям данных, отсутствующим данным и т.д. Если имеет место большинство нерелевантной и избыточной информации или шумных и ненадежных данных, то обнаружение знаний на этапе обучения будет затрудненным. Этапы подготовки и фильтрации данных могут занимать значительное время обработки. Предварительная обработка данных включает в себя очистку, нормализацию, преобразование, извлечение и выбор признаков и другое.

Необработанные данные сильно подвержены шуму, отсутствующим значениям и несогласованности. Качество данных влияет на результаты анализа данных. Чтобы улучшить качество данных и, следовательно, результатов, необработанные данные предварительно

обрабатываются для повышения эффективности и простоты процесса. Этот процесс является одним из наиболее важных этапов процедуры извлечения данных, которая связана с подготовкой и преобразованием исходного набора данных. Процесс делится на очистку данных, интеграцию данных, преобразование данных и сокращение данных. В этом проекте предварительная обработка данных так важна, поскольку данные извлекаются из реального набора данных, который пропустил много значений. Эти отсутствующие данные могут значительно снизить эффективность прогнозирования.

Чтобы обработать отсутствующие данные, необходимо брать среднее значение из оставшихся данных и затем заменять значение отсутствующими данными. Кроме того, в наборе данных есть различные атрибуты, которые имеют различные единицы измерения, включая градусы Фаренгейта, дюймы, мили в час (миль в час), средние мили в час за 2-минутный период, направление, минуту. Поэтому появляется необходимость в нормализации данных для повышения их точности.

А также, есть три причины для нормализации входных данных для RNN:

- 1) увеличение тренировочного процесса;
- 2) устранение зависимости между единицами измерения;
- 3) предотвращение чрезмерной корректировки весов из-за возможных больших величин измеренных значений переменных предиктора.

Для этого случая были применены методы нормализации, MinMax и Z-Score. MinMax имеет следующую формулу:

$$v' = \frac{v - \min_A}{\max_A - \min_A} (\text{new_max}_A - \text{new_min}_A) + \text{new_min}_A$$

Здесь new_maxA и new_minA соответственно равны 1 и -1.

Есть две причины рассматривать -1 как new_minA:

- во-первых, входные данные на отрезке [-1, +1] лучше подходят для нейронной сети;
- во-вторых, в качестве одного из атрибутов здесь присутствует Temp_Der, который имеет отрицательное значение.

Кроме того, для метода нормализации Z-показателя используется следующее уравнение:

$$v' = \frac{v - \bar{A}}{\sigma_A}$$

Агрегирование набора данных может улучшить результаты процесса интеллектуального анализа данных. Поэтому применяется метод кластеризации, основанный на K-средних, для разделения всех данных на 20 кластеров с точки зрения географического положения. Этот метод может увеличить данные с объектами, расположенными близко друг к другу с точки зрения географического положения, широты и долготы. Следовательно, широта и долгота являются двумя измерениями для этой кластеризации.

Измерения ошибок. Способ измерения эффективности построенной нейросетевой модели заключается в использовании среднего абсолютного значения. Она дает ошибку в степени в виде ниже приведенной формулы, которая легко интерпретируется:

$$Error = \frac{\sum_{i=1}^N |T_{real} - T_{predicted}|}{N}$$

Архитектура сети состоит из 4-ех элементных входных слоев и 1-элементного выходного слоя. Стандартное обратное распространение с импульсом использовалось для обучения. Количество нейронов в слое вводится оператором (рисунок 1).

Layer (type)	Output Shape	Param #
dense_1 (Dense)	(None, 45)	270
dense_2 (Dense)	(None, 45)	2070
dense_3 (Dense)	(None, 40)	1840
dense_4 (Dense)	(None, 40)	1640
dense_5 (Dense)	(None, 4)	164
activation_1 (Activation)	(None, 4)	0
Total params: 5,984		
Trainable params: 5,984		
Non-trainable params: 0		

Рисунок 1 – Архитектура сети из 4-ех элементных входных слоев и 1-элементного выходного слоя

Следующая сигмоидальная функция активации была использована во всех нейронах, кроме входных слоев:

$$f(x) = \frac{2}{1 + e^{-x}} - 1$$

Для нейронов входного слоя использовалась функция ($f(x) = x$), в начале все веса в сети были случайно выбраны из отрезка (-0,01; 0,01).

Метод PCA определяет матрицу преобразования из набора входных векторов, состоящих из коррелированных компонентов, в другой набор векторов, состоящих из ортогональных и некоррелированных компонентов. PCA сохраняет наиболее актуальную информацию из многомерного набора данных и в то же время уменьшает его размерность. Некоторая информация - статистически несущественная - поэтому отбрасывается. Метод PCA потенциально очень хорошо подходит для методов обучения нейронных сетей. Обучение более эффективно, когда выполняется на некоррелированных и ортогональных данных. Кроме того, чем меньше сеть, тем быстрее обучение, а в некоторых случаях - лучшие свойства обобщения. Преобразование PCA основано на следующей матрице автокорреляции:

$$R_{xx} = \frac{1}{n} \sum_{k=1}^n (\mathbf{x}_k \mathbf{x}_k^T)$$

где n - количество векторов во входном наборе, X_k - k-й вектор.

Собственные векторы матрицы R_{xx} , соответствующие собственным значениям, отсортированным в порядке убывания, указывают на главные компоненты. Первый главный

компонент отвечает за наибольший процент дисперсии выборки, второй - за следующую наибольшую дисперсию и т. д.

Выбрав необходимое количество главных компонент, можно построить матрицу W преобразования PCA:

$$W = [w_1, w_2, \dots, w_M]^T,$$

где M - требуемое количество компонент, а w_k (для $k = 1, \dots, M$) сами являются главными компонентами.

В структуре нейронных сетей матрица PCA также может быть построена альтернативным способом, используя двухслойную сеть прямой связи, обученную по формуле Сэнгера. Размеры входного и выходного слоев равны размерам входных векторов соответственно в исходном наборе данных и в преобразованном. Эпохи обучения повторяются для всех векторов из набора данных, пока вес меняется. Веса обновляются по следующей формуле:

$$\Delta w_{i,j} = \eta [y_i x_j - y_i \sum_{h=1}^i w_{j,h} y_h]$$

где η - скорость обучения, w_i, j - вес от j -го нейрона во входном слое до i -го нейрона в выходном слое. После соответствующего периода обучения набор весов между уровнями обеспечивает оценку матрицы преобразования PCA.

На рисунке 2 представлен процесс обучения нейронной сети, который состоит из 10 эпох.

Набор данных наблюдений был разделен на два дизъюнктивных набора:

- обучающий набор, который состоит из 95% выборок;
- набор тестов, который состоит из остальных 5% выборок.

Все образцы из обучающего набора были представлены сети как по алгоритму PCA, так и по методу обратного распространения. В случае использования алгоритма обратного распространения без PCA средняя ошибка прогнозирования была равна 1,12° C. Соответствующая средняя процентная ошибка, рассчитанная как среднее значение всех процентных ошибок в тестовом наборе, была равна 5,72%.

```
Train on 4647 samples, validate on 2289 samples
Epoch 1/10
- 2s - loss: 0.3397 - acc: 0.8596 - val_loss: 0.3220 - val_acc: 0.8663
Epoch 2/10
- 1s - loss: 0.2695 - acc: 0.8896 - val_loss: 0.3380 - val_acc: 0.8651
Epoch 3/10
- 1s - loss: 0.2679 - acc: 0.8881 - val_loss: 0.3064 - val_acc: 0.8681
Epoch 4/10
- 1s - loss: 0.2633 - acc: 0.8897 - val_loss: 0.2986 - val_acc: 0.8735
Epoch 5/10
- 1s - loss: 0.2617 - acc: 0.8908 - val_loss: 0.3029 - val_acc: 0.8722
Epoch 6/10
- 1s - loss: 0.2600 - acc: 0.8911 - val_loss: 0.3258 - val_acc: 0.8730
Epoch 7/10
- 1s - loss: 0.2586 - acc: 0.8897 - val_loss: 0.2957 - val_acc: 0.8757
Epoch 8/10
- 1s - loss: 0.2588 - acc: 0.8920 - val_loss: 0.3090 - val_acc: 0.8627
Epoch 9/10
- 1s - loss: 0.2564 - acc: 0.8902 - val_loss: 0.2946 - val_acc: 0.8725
Epoch 10/10
- 1s - loss: 0.2554 - acc: 0.8908 - val_loss: 0.2967 - val_acc: 0.8748
```

Рисунок 2 - Процесс обучения нейронной сети из 10 эпох

Дополнительно средняя сравнительная погрешность определяется по формуле:

$$\varepsilon = \frac{\sum_{i=0}^N |P_i^t - R_i^t|}{\sum_{i=0}^N |R_i^{t-1} - R_i^t|}$$

и были рассчитаны коэффициент корреляции между прогнозируемыми и реальными изменениями с помощью формулы:

$$\delta = \frac{\sum_{i=0}^N (R_i^t - R_i^{t-1})(P_i^t - R_i^{t-1})}{\sqrt{\sum_{i=0}^N (R_i^t - R_i^{t-1})^2 (P_i^t - R_i^{t-1})^2}}$$

Здесь N – размер тестового набора, P_i^t и R_i^t представляют собой соответственно i -е прогнозируемое и действительное значения в момент времени t . Коэффициент ε был равен 0.8748 (согласно приемлемым методам прогнозирования погоды характеризуются $\varepsilon < 1.0$). Коэффициент корреляции δ был равен 0,7136. Относительно высокое значение δ дополнительно подтверждает хорошее качество представленных результатов. Эксперимент был повторен несколько раз с различными начальными весами. Результаты повторяются с относительно низкой дисперсией (ниже 10%).

При решении сложных прикладных задач все чаще встает необходимость в использовании глубокого обучения, требующего больших вычислительных ресурсов, однако важным преимуществом нейросетевого моделирования является возможность эффективного распараллеливания алгоритма. Поэтому успех в нейросетевой области также коррелирует с развитием технологий ускоренных вычислений.

Список используемой литературы:

1. Васильев, А.Н. Тархов Д.А. Принципы и техника нейросетевого моделирования / А.Н. Васильев. - Москва: Наука, 2017. - 999 с.
2. Галушкин, А. И. Нейрокомпьютеры. Учебное пособие / А.И. Галушкин. - М.: Альянс, 2018. - 528 с.
3. Гелиг, А. Х. Введение в математическую теорию обучаемых распознающих систем и нейронных сетей. Учебное пособие / А.Х. Гелиг, А.С. Матвеев. - М.: Издательство СПбГУ, 2018. - 224 с.

004.415.5

Шөптібай Темірлан Ерханұлы

магистрант кафедры «Информационные технологии»

Университета «Туран-Астана»

Город Нур-Султан, Республика Казахстан

Научный руководитель:

PhD, доцент Токжигитова Н.К.

ОСНОВНЫЕ ХАРАКТЕРИСТИКИ ГЕОИНФОРМАЦИОННЫХ ТЕХНОЛОГИЙ

ГЕОАҚПАРАТТЫҚ ТЕХНОЛОГИЯЛАРДЫҢ НЕГІЗГІ СИПАТТАМАСЫ

MAIN CHARACTERISTICS OF GEOINFORMATION TECHNOLOGIES

Аннотация. В данной статье раскрыты основные характеристики геоинформационных технологий.

Ключевые слова. Геотехнологии, геоинформационные системы, геоинформационный анализ

Аннотация. Бұл мақала геоақпараттық технологиялардың негізгі сипаттамаларын ашады.

Кілттік сөздер. Геотехнологиялар, геоақпараттық жүйелер, геоақпараттық талдау

Annotation. This article reveals the main characteristics of geoinformation technologies.

Key words. Geotechnologies, geoinformation systems, geoinformation analysis

В настоящее время широко употребляются термины «геотехнологии», «геопространственные технологии», «геоинформационные технологии».

Большинство задач для ГИС можно решить просто, без компьютерного анализа или моделирования. Однако печатать текст можно и на печатной машинке, а мы сейчас предпочитаем использовать компьютер. Это очень удобно, быстро, эффективно. Обычно человек подходит к ГИС незаметно для себя. Все начинается с использования распространенных графических редакторов, таких как Photoshop, CorelDraw, Illustrator. В процессе работы становится ясно, что на нашу схему или тематический слой нужно разместить дополнительные данные из других источников (как нанести изображение на контурную карту). Для таких операций требуется единое координатное пространство. Это является первым шагом к использованию определенных систем координат и картографических проекций. На следующем этапе возникает необходимость составлять и делать запросы по атрибутивной информации. Простейшие запросы можно делать в графических редакторах, например, найти все полиномы площадью больше чем 50 км². Но часто существует потребность в более сложных запросах, таких, как отметить все офисные многоэтажные здания, построенные из бетонных блоков, или найти нужную улицу на карте. Как только вы начали формировать подобного рода задачи, вы становитесь потенциальным пользователем ГИС.

С одной стороны, применение ГИС для обработки и анализа пространственной информации в различных областях жизнедеятельности способствует возникновению междисциплинарных понятий и методов. С другой стороны, развитие самой геоинформатики приводит к организации внутренних (собственных) требований к объектам изучения, что приводит к определенным ограничениям методов, используемых в конкретных дисциплинах (строительстве, геологии, биологии и т.д.). Такая ситуация создает атмосферу живого общения людей, которые занимаются различной деятельностью (иногда

очень разной), но объединенных геоинформационным подходом к работе или исследованиям.

Геоинформационные технологии - бурно развивающееся направление современных информационных технологий. По этой причине пока нельзя говорить о существовании общепринятой терминологии в этой отрасли знаний. Достаточно привести многочисленные определения ГИС, предложенные разными авторами, чтобы понять, насколько еще молода эта сфера деятельности.

ГИС – это "внутренне позиционированная автоматизированная пространственная информационная система, создаваемая для управления данными, их картографического отображения и анализа". (Berry J.)

Хочу отметить, что данное определение не совсем полное, поскольку не учитывает человека, как элемент информационной системы. Человек в любой информационной системе занимает важное место — это и наблюдатель, и эксперт, и аналитик. Очень часто исследователи в области геоинформатики для акцентирования роли человека в ГИС используют словосочетание "человеко-машинный комплекс".

ГИС – это "аппаратно-программный человеко-машинный комплекс, обеспечивающий сбор, обработку, отображение и распространение пространственно-координированных данных, интеграцию данных и знаний о территории для их эффективного использования при решении научных и прикладных географических задач, связанных с инвентаризацией, анализом, моделированием, прогнозированием и управлением окружающей средой и территориальной организацией общества" (Кошкарев А.В.).

ГИС - это "система, состоящая из людей, а также технических и организационных средств, которые осуществляют сбор, передачу, ввод и обработку данных с целью выработки информации, удобной для дальнейшего использования в географическом исследовании и для ее практического применения" (Конесну М.).

ГИС – это "комплекс аппаратно-программных средств и деятельности человека по хранению, манипулированию и отображению географических (пространственно соотнесенных) данных" (Abler R.).

ГИС – это "динамически организованное множество данных (динамическая база данных или банк данных), соединенное с множеством моделей, реализованных на ЭВМ для расчетных, графических и картографических преобразований этих данных в пространственную информацию в целях удовлетворения специфических потребностей определенных пользователей в пределах структуры точно определенных концепций и технологий" (Degani A.).

ГИС – это "система, включающая базу данных, аппаратуру, специализированное матобеспечение и пакеты программ, предназначенных для расширения базы данных, для манипулирования данными, их визуализации в виде карт или таблиц и, в конечном итоге, для принятия решений о том или ином варианте хозяйственной деятельности" (Lillesand T.).

ГИС - это: "реализованное с помощью автоматических средств (ЭВМ) хранилище системы знаний о территориальном аспекте взаимодействия природы и общества, а также программного обеспечения, моделирующего функции поиска, ввода, моделирования и др." (Трофимов А.М., Панасюк М.В.).

ГИС - это интегрированная компьютерная система, находящаяся под управлением специалистов-аналитиков, которая осуществляет сбор, хранение, манипулирование, анализ, моделирование и отображение пространственно соотнесенных данных (рисунок 1.1).



Рисунок 1.1 – Схема геоинформационной системы

Как видно, определений ГИС много, но каждое из них является верным. Отличие их лишь в широте охвата рассматриваемой проблемы. Кроме того, в учебнике часто будут встречаться следующие термины, часть которых взята с сайта www.glossary.ru:

Карта – (Map, Chart, нем. Karte, фр. Carte, от греч. Chartes - лист, свиток) - плоское, математически определенное, уменьшенное, генерализованное условно-знаковое изображение поверхности Земли, другого небесного тела или космического пространства, показывающее размещение, свойства и связи природных и социально-экономических явлений. Карта рассматривается как образно-знаковая модель, обладающая высокой информативностью, пространственно-временным подобием относительно оригинала, метричностью, особой обзорностью и наглядностью, что делает ее важнейшим средством познания в науках о Земле и социально-экономических науках.

Чтение карты – восприятие карты (визуальное, тактильное или автоматическое), основанное на распознавании картографических образов, истолковании и понимании ее содержания. Эффективность чтения карты зависит от читаемости карты, т.е. от легкости и быстроты восприятия отдельных обозначений, картографических образов и всего изображения в целом. В свою очередь, читаемость определяется наглядностью условных знаков, качеством оформления карты, общей загруженностью карты, различимостью деталей изображения.

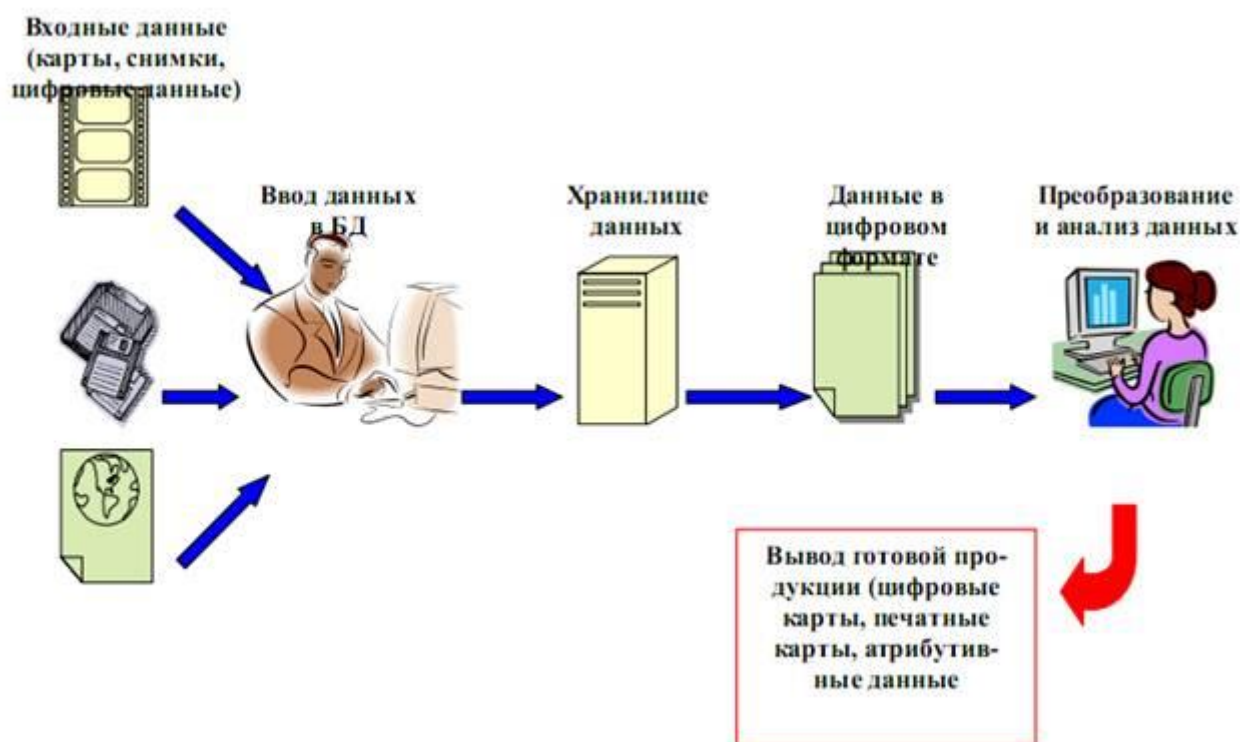
Цифровая карта – (Numerical map, Digital map, нем. Numerische karte) -цифровая модель поверхности, сформированная с учетом законов картографической генерализации в принятых для карт проекции, разграфке, системе координат и высот. По сути, термин "цифровая карта" означает именно цифровую модель, цифровые картографические данные. Цифровая карта создается с полным соблюдением нормативов и правил картографирования, точности карт, генерализации, системы условных обозначений. Цифровая карта служит основой для изготовления обычных бумажных, компьютерных, электронных карт, она входит в состав картографической базы данных, является одним из важнейших элементов информационного обеспечения ГИС и одновременно может быть результатом функционирования ГИС.

Компьютерная карта – карта, полученная на устройстве графического вывода с помощью средств автоматизированного картографирования (графопостроителей, принтеров, дигитайзеров и др. на бумаге, пластике, фотопленке и иных материалах) или с помощью геоинформационной системы. Иногда к компьютерной карте относят также карты, изготовленные на неспециализированных приборах, например, на алфавитно-цифровых печатных устройствах, так называемые ЭВМ-карты или АЦПУ-карты.

ГИС-технологии – технологическая основа создания географических информационных систем, позволяющая реализовать их функциональные возможности.

Геоинформационный анализ – анализ размещения, структуры, взаимосвязей объектов и явлений с использованием методов пространственного анализа и гео моделирования.

Функциональные возможности ГИС – набор функций географических информационных систем и соответствующих программных средств:

- ввод данных в машинную среду путем импорта из существующих наборов цифровых данных или с помощью оцифровки источников;
- преобразование данных, включая конвертирование данных из одного формата в другой, трансформацию картографических проекций, изменение систем координат;
- хранение, манипулирование и управление данными во внутренних и внешних базах данных;
- картометрические операции;
- средства персональных настроек пользователей.

В последние годы термин стал активно употребляться в сфере территориального планирования. В настоящей работе термин «геотехнологии» употребляется как характеризующий применение методов пространственно-временного анализа в системе управления территориальным развитием и планированием для инвентаризации и оценки состояния объектов управления, прогноза их развития в контексте развития территории в целом, а также для разработки оптимальных моделей территориальной организации социально-экономических систем. По сути, геотехнологии представляют собой типовые примеры прикладных задач в области, управления территориальным развитием, реализованные на основе применения комплекса современных ГИС-технологии и соответствующих геоданных. Перечень таких типовых прикладных задач был определен через функции географического обеспечения систем управления территориальным развитием (обоснование содержания и объема понятия дано нами в [9]).

Основным средством автоматизированного пространственно-временного анализа являются технологии географических информационных систем (ГИС-технологии), получившие революционное развитие в последние 15 лет.

Список используемой литературы:

1. Присяжнюк, С. П. Автоматизированная поддержка принятия решения на геоинформационных системах /С.П. Присяжнюк, В.Н. Филатов // Информация и Космос. – 2014. – № 2. – С. 4–8.
2. Розенберг, И. Н. Программные интеллектуальные оболочки геоинформационных систем / под ред. Л.С. Бернштейна. – М.: Научный мир, 2016.
3. Орлов, В. Ю. Основные понятия и определения геоинформационных систем в природоохранной деятельности /В.Ю. Орлов. – Ярославль: Яросл. гос. ун-т, 2013. – 96 с.
4. Ананьев, Ю. С. Геоинформационные системы /Ю.С. Ананьев. – Томск: ТПУ, 2013. – 70 с.

СОДЕРЖАНИЕ

Каирова Молдир Альтуриевна Какимаш Айдана Серікқызы Асқарова А.Ш.	Мағжан Жұмабаев әдеби-көркем шығармалары	3
Идрисова Айерке Абдибекова Л.М	Ақпараттық жүйелер ғасыры	7
Махамбетова Еңлік Әмірбекқызы Ыдырысова М.Ә.	Онлайн оқытудың артықшылықтары мен кемшіліктері	10
Муканова Камила Жантیکеев Серик Крыкбаевич	Особенности развития эмоционального интеллекта	14
Мұхамеджанова Меруерт Абикенов М. Т.	Қазіргі қазақ поэзиясындағы ақындар дәстүрі	18
Наумова Регина Кусаинова Р.Е.	Инновациялық машина аудару бағдарламалары	21
Наурызбаева Айдана Болатовна Ягмусова А.Ф.	Защита прав и свобод детей Республики Казахстан	26
Нагурный Тимур Алексеевич Мухлисов Н. К.	Значение Алаш автономии - истоки современной государственности	30
Базарбай Мейрам Жакенұлы Қарымсақов Р.Ш.	Қазақ кеңестік мемлекеттілігінің қалыптасуы: тәжірибесі мен мәселелері	34
Нәби Жансезім Сәрсенқызы Ягмусова А.Ф.	Сыбайлас жемқорлыққа қарсы іс-қимыл бойынша мемлекеттің стратегиясын жүзеге асырудағы өзекті мәселелер	39
Нурланхан Жанболат Ягмусова А.Ф.	Цифрлық Қазақстан: ақпараттық коммуникациялық технологияларды дамыту драйвері ретінде	42
Омарова Г.	Этнографизмдердің когнитивтік сипаты	46

Оразалина Айгуль Кайратовна Ягмусова А.Ф.	Сыбайлас жемқорлыққа қарсы іс-қимыл жөніндегі уәкілетті органдар	50
Солтанова Айгерим Кайратқызы Иманбаев Серик Марденович	Сотталғандарды түзеу және әлеуметтендіру ерекшеліктері	55
Утепбаева Н. Айкенова Р.А.	Роль мотивации в обучении неродному языку	61
Найзабеков Арслан Абдрахманович	Применение блокчейн технологии в сфере высшего образования, как противодействие коррупции	64
Жаксылыкова Дана Сагиндыковна	Особенности семейного воспитания в современной паре	73
Ержан Асхат Ержанұлы	Кредиттік оқыту жүйесінде студенттердің эмоционалдық тұрақтылығын қалыптастыру	77
Турлыбекова Айнур Кабидоллаевна	Болашақ шет тілі мамандарын дайындауда кәсіби күйреттілік мәдениетін қалыптастыру	79
Джумартова Данара Мейранбековна	Ұжым ішіндегі қарым-қатынасқа тұлғаның индивидуалды қасиеттерінің әсер етуінің психологиялық ерекшеліктері	81
Нұрахмет Әсем Болатқызы	Әлеуметтік желілермен сандық технологиялардың оқушы жастардың психикасына жағымсыз әсері: психология-педагогикалық ерекшеліктері және алдын алу шаралары	84
Тайтулен Дарига Ермековна Раушанова И.М.	Раздражительность: что его провоцирует и как с ним бороться	87
Рамазанова Улжан Бекболатовна Аристанкулова Г.У.	Мәдениетаралық коммуникация қазіргі білім беру жүйесіндегі зерттеу пәні ретінде	92
Файзуллаев Данил Исмагуллаевич Тасбулатова	Мектептің білім беру кеңістігінде қатығыстарды басқару ерекшеліктері (алдын алу, сындарлы шешімдер, медиация)	95

Балсулу Кувандыковна		
Чайка Наталья Александровна	Исследование понятия «ценностно-смысловая сфера» в психолого-педагогических литературах	100
Жаркымбекова Айгерим Тулегеновна	Из истории становления женского просветительства в центральной азии конца 19- начала 20 веков	105
Рахимжанова Кәмила Сакенқызы Ягмусова А.Ф.	Жастардың бойында сыбайлас жемқорлыққа төзбеушілікті қалыптастыру-азаматтық қоғамның міндеті	113
Рудак Ирина Сергеевна Гахарманова Н.Б	Атқарушы билік органдарының әкімшілік-құқықтық мәртебесі	116
Садырова Ш. Айкенова Р.А	Современные неологизмы в русском и английском языках	121
Кадыр Елнара	Тұлғалық қактығыстардың туындауының алдын алудың педагогикалық-психологиялық жолдары	125
Тельмухаммедов а Назия Маркабаевна	Мектепке дейінгі дайындықтың ерекшеліктері	129
Тілектес Дархан Ерланұлы	Мектепке дейінгі жастағы баланың эмоциялық аймағын білдіруде рөлдік ойындарды қолдану мүмкіндіктері	132
Утюпова Адия Маратовна	Ұжымдағы психологиялық үйлесімділік	134
Шакетова Казына Усенхановна	Кредиттік оқыту жүйесінде студенттердің эмоционалдық интеллектісін қалыптастыру	137
Ошакбаева Шынар Шакиртаевна	Бала дамуында мектепке дейінгі білім беру мекемелердің әсер етуі мен рөлі	140
Бестибаева Актолкын Канышевна	Ата -ана мен балалардың қарым-қатынасының психологиялық мәселесі	145
Қауысова	Особенности развития гиперактивных детей виды	148

Гульмира Амангелдиновна	готовности к школьному обучению	
Садвакасова Анар Идрисовна	Білім беру жүйесінде кейс-стади әдісін қолданудың педагогикалық-психологиялық негіздері	155
Дауренбекова Эльмира Каденовна	Қазақ диаспорасы өкілдері студенттерінің жоо-на коммуникативтік бейімделуінің педагогикалық негіздері	159
Адилбеков Алмат Аскарбекович	Қазіргі жастардың ұлттық дәстүрлер негізінде рухани адамгершілікке тәрбиелеудің педагогикалық шарттары	162
Каримов Болат Талгатович	Жасөспірім вандализмінің психологиялық себептері мен шарттары	164
Манарбек Айым Манарбекқызы	Ертегі терапиясын тұлға бойында эмоционалдық ахуалды реттеуде қолданудың педагогикалық-психологиялық негізі	168
Шамелова Сауле Газизовна	Психологическая совместимость в коллективе	171
Есбалта Ақторғын Даниярқызы	Жеткіншек жастағы балалардың шағын топта даму үдерісі	174
Сагынбаева Дидар Оралбековна	ЖОО студенттердің өзбетінше жұмыстарын ұйымдастыруарқылы кәсіби құзыреттіліктерін қалыптастыру	177
Умирбаев Санжар Жеңісхан Г	Жасанды интеллект пен роботтардың дамуы	180
Абдуразаков Сарвар Абдурасул угли Капсалямов К.Ж.	Қылмыстық істер бойынша іс жүргізу кезіндегі халықаралық ынтымақтастықтағы заңнаманың сипаттамасы	184
Абдуразаков Сарвар Абдурасул угли Капсалямов К.Ж.	Қазақстан Республикасының қылмыстық сот ісін жүргізу саласындағы халықаралық ынтымақтастық түрі ретінде шет мемлекеттің өтініші бойынша қылмыстық қудалау	189
Советжанов Саят	Машиналық аударма	194
Асангазы Айдана Ербулатқызы Иманбаев С.М.	Система учреждений и органов, исполняющих наказание Студент 4 курса, специальности «Юриспруденция»	198
Советбек Асылзат	Сыбайлас жемқорлықпен күресудегі шет елдердің	204

Рүстембекқызы Ягмусова А.Ф.	стартегиялық жоспарын қазақстан республикасы мен салыстыру және талдау	
Измагамбетова Р.К.	Бағалау арқылы оқушыларды оқуға ынталандыру	207
Кайрханова А.Е. Каженова А.С.	Теоретико-правовые особенности института судебного прецедента	211
Танирберген Б. Рахимова Г.А.	Понятие бюджетного регулирования и управления. Методы модели регулирования	215
Рамазанова А.К. Жантیکеев С. К.	Психодиагностика как средство выявления жестокого отношения родителей к детям	222
Абай Е.Е. Карымсаков Р.Ш.	Судебная власть в Республике Казахстан: о конституционно-правовом статусе судей в Республике Казахстан	227
Асанов Әділет Мухитұлы Бекбаева Роза Серикжановна Бекенова Дариға Бекенқызы Карымсакова Индира Бекеновна	Ғимарат құрылысы кәсіпорынының жұмысын ІС:предприятие платформасы көмегімен автоматтандыру ерекшеліктері	232
Ахметова Роксалана Алпысовна Кусаинова Р.Е.	Саяси мәтіндерінің аудару ерекшеліктері	238
Байгарашева Балнұр Мұхтарқызы Тулегенова Ж.У.	Клиенттердің адалдығы бағдарламасын жетілдіру	242
Шаймерденов Ержан Мерекенович Смайлова Ж.А.	«Құқықтану» мамандығы бойынша сыбайлас жемқорлыққа қарсы күрес тақырыбы аясында ғылыми мақала жазу ерекшеліктері	245
Bakhytkhan Yerkezhan Aubakirova S.D.	Оқу үрдісінде студенттердің толеранттылығын қалыптастырудың маңыздылығы	249

Ерышева Жайнагуль Сайрановна Абдикаримова Г.А. Токешева К.Н	Создание сайта с использованием CMS	252
Ескендиоров Болат Багдатович Иманбаев Серик Марденович	К вопросу о досудебной пробации в отношении несовершеннолетних	258
Имангалиева Ляззат Нурахметовна	Досудебная пробация: проблемы и пути решения	263
Имангалиева Л.Н. Каженова А.С.	Как урегулировать трудовой спор без суда	268
Мухамеджанов А.Б. Шаяхметова К.О.	Сбалансированность бюджетов	271
Elubayev Sarsenbek	Online store promotion in social networks: advantages and difficulties	275
Рамазанова Улжан Бекболатовна Аристанкулова Г.У.	Мәдениетаралық коммуникация қазіргі білім беру жүйесіндегі зерттеу пәні ретінде	277
Иманбаев Серик Марденович Ермеков Азамат Маратович	Пробация в уголовном процессе: проблемы, тенденции и перспективы развития (на примере стран-участниц СНГ)	280
Саулебаева Алма Тураровна Бекбусинова Гульнафиз Кенжебековна Искаков Бауыржан Муратбекович	Совершенствование менеджмента в системе здравоохранения Республики Казахстан	285
Токтар Ж.Н. Мужчиць С.А.	Правовое регулирование иностранных инвестиций в РК	288
Уразбекова Л.А.	Правовые основы банковской системы в зарубежных	293

Мужчиль С.А.	странах	
Өмірхан Шарханқызы Төлегенова Ж.Б.	Машиналық аударма құралдарының классификациясы машиналық аударма түсінігі	297
Shynybek Aida Yermekkyzy Zhussupova Meruyert Bazarovna Bekmaganbetova Gulgul Sairankyzy	Difference between the us and british dialects	302
Коршунов Александр Александрович Таранова Ирина Викторовна	Ресей экономикасындағы түк рөлінің эволюциясы	304
Айсабаева Мадина Адлетқызы	Стоицизм в современных реалиях	308
Таңатар Әбдірахман Секенұлы Анетова А.Ж.	Слайдтық презентацияның кілттік негіздері	312
Төлеген Дәриға Талғатқызы Ягмусова А.Ф.	Сыбайлас жемқорлықпен күресудегі құқықтық негіздер мен олардың халықаралық стандарт пен қағидаларына сәйкестігі	318
Базарбай Мейрам Жакенұлы Қарымсақов Р.Ш.	Туркестанская автономия	320
Умурханова Еркежан Раджанқызы Абдикарим Н.	Онлайн тапсырыс қызметін тұтынушыларға мемлекеттік тілді насихаттау жолдары	324
Уразбаев Бекжігіт Бауыржанұлы Ягмусова А.Ф.	Сыбайлас жемқорлық адам құқықтарын бұзу факторы ретінде	328
Нурланхан Жанболат Ягмусова А.Ф. Шашубай	Цифрлық қазақстан: ақпараттық коммуникациялық технологияларды дамыту драйвері ретінде	331
	Жәдігерлер атауы дүниежүзілік сөздік қорды	335

Серикбол Абдикарим Н.	байытудың арнасы ретінде	
Нурланова Дамира Ержанқызы Турганбекова Адина Асылбековна Шнайдер В.А.	Қазіргі түркі тілдеріндегі табиғат құбылыстары мен шөгінділер атаулары: «аяз», «мұз» сөзінің семантика-грамматикалық сипаты	338
Ыбрахым Жания Хансейтқызы	Компьютерная революция: социальные перспективы и последствия	343
Базарбаева Нургуль Калдыбековна	Баланың ішкі мотивациясын ояту жолдары	348
Базарбаева Нургуль Калдыбековна	Жылдам оқу арқылы жадыны дамыту	350
Курманова Айман Салтыкпаевна Жантیکеев Серик Крыкбаевич	Коррекционно-развивающая работа с детьми с особыми образовательными потребностями	353
Срымова Маржан Увалихановна Жантیکеев Серик Крыкбаевич	Исследование механизмов психологической защиты в возрастном разрезе	359
Сагинбаева Айғаным Алтаевна	Пути совершенствования лизинга в РК	362
Дзюба Владимир Георгиевич Таукенова Л.Ж. Коржаспаев А.Е.	Основные методы обнаружения и распознавания человека по изображению лица	369
Ибрагимова Аружан Ерғалиқызы Нуспеков Е.Л.	Анализ современного состояния применения систем биометрической идентификации в РК	374
Хасенов Мағжан Толқынбекович Кенебаева Д.Б.	Исследование методов и моделей облачных систем и разработка интерактивной платформы сбора	379
Шайдуллин Адилбек	Политика конфиденциальности мессенджера Telegram	384

Салыхулы Абдибекова Л.М.		
Имангулов Алтынхан Касенович Кенебаева Д.Б.	Исследование нейронных сетей в компьютерной диагностике	389
Сембаева Райхан Какимжановна Жеңісхан Г.	BIG DATA үшін деректер сапасының маңыздылығы	393
Мурзагалиев Нурлыбек Гумарович Абдибекова Л.М.	Задачи которые решает машинное обучение в биологии	399
Маханбетов Ермухаммед Бауржанович Абдибекова Л.М.	Исследование и разработка информационной системы для поддержки принятия решений	403
Мейрам Жанболат Едилович Абдибекова Л.М.	Исследование и разработка системы поддержки мультимедийных ресурсов обучения магистрант кафедры «Информационные технологии»	407
Бурамбек Манат Қайратұлы Ахметова Ж.Ж.	Теоретическое исследование систем поддержки принятия решения	411
Үсен Нұрсұлтан Талғатұлы Токжигитова Н.К.	Метод обратного распространения ошибки для обучения искусственных нейронных сетей	414
Аканов Адиль Ерболатович Ахметова Ж.Ж.	Методология внедрения информационных систем	420
Журмухамедов Аслан Бауыржанович Ахметова Ж.Ж.	SMM в период пандемии и жестких локдаунов	424
Канафин Сұлтанғазы Абылғазыұлы Ахметова Ж.Ж.	Имитационные модели для поддержки процесса принятия решений на примере в сервисной компании	427
Аканов Адиль Ерболатович	Взаимосвязь организаций и информационных систем	432

Ахметова Ж.Ж.

Үсен Нұрсұлтан
Талғатұлы
Токжигитова
Н.К. Сбор, подготовка и обработка данных для реализации
метода обратного распространения ошибки 438

Шөптібай
Темірлан
Ерханұлы
Токжигитова
Н.К. Основные характеристики геоинформационных технологий 444

МАТЕРИАЛЫ
ХІІІ Международной научно-практической конференции докторантов, магистрантов и
студентов
«МОЛОДЕЖЬ, НАУКА, ОБРАЗОВАНИЕ: АКТУАЛЬНЫЕ ВОПРОСЫ,
ДОСТИЖЕНИЯ И ИННОВАЦИИ»,
посвященной 150-летию со дня рождения казахского просветителя и общественного
деятеля Ахмета Байтурсынова
ТОМ I

Қазақ ағартушысы және қоғам қайраткері Ахмет Байтұрсыновтың 150
жылдығына арналған
«ЖАСТАР, БІЛІМ, ҒЫЛЫМ: ӨЗЕКТІ МӘСЕЛЕЛЕР, ЖЕТІСТІКТЕР МЕН
ИННОВАЦИЯЛАР»
атты докторанттар, магистранттар және студенттердің ХІІІ Халықаралық
ғылыми-практикалық конференциясының
МАТЕРИАЛДАРЫ

ТОМ II

Редакционно-издательский отдел
университета «Туран-Астана»
Наш адрес: Казахстан, Акмолинская обл., г. Нур-Султан,
ул. Ы. Дукенулы, 29, РИО университета «Туран-Астана»
www.turan-astana.kz
Подписано в печать 18.04.22г. Объем 2,25 п.л. Тираж 50 экз.
Заказ № 23
«Туран-Астана» университетінің баспаханасында басылған
Отпечатано в типографии университета «Туран-Астана»

