

ЛИН ЖАК

LA TECHNIQUE
DE LA COUPE

ТЕХНИКА КРОЯ

Перевод с французского А.Д. Клепцова и З.И. Клепцовой

ИЗДАНИЕ ПЯТОЕ

ИЖЕВСК
"УДМУРТИЯ"

1991

ББК 37.24 Ж22 УДК
687.12(84)

Выпускается при участии Туристско-технической фирмы "Образ жизни" с издания: Лин Жак. Техника кроя: Пер. с франц. - 4-е изд. -М.: Легпромбытиздат, 1986

Жак Лин

Техника кроя: Пер. с франц. Клепцова А.Д. и Клепцовой З.И. - 5-е изд. - Ижевск: Удмуртия, 1991. - 96 с.: илл.

ISBN 5-7659-0405-X

В популярной форме обобщен опыт работы модельеров и конструкторов Франции по проектированию женской одежды и белья. Изложено построение чертежей лекал, описаны принципы выполнения примерки одежды при индивидуальном пошиве, приведено моделирование отдельных деталей и различных изделий. Предлагаемый автором метод кройки не требует применения сложных формул и дает возможность изготовить элегантную и модную одежду. Пособие предназначено для широкого круга читателей.

- © Издательство "Легкая индустрия", 1978.
- © Издательство "Легпромбытиздат", 1986
- © А. Д. Клепцов и З. И. Клепцова, перевод, 1991.
- © А. Р. Балтин, оформление, 1991.

Оглавление

Общие сведения 3
Что такое кройка? (3). — Уменьшенный манекен (3). — Понятие о базовом и рабочем лекалах (3). — Мерки (3).

Изготовление базового лекала 4

Базовое лекало 4
Построение чертежа (4). — Базовые лекала для одежды массового производства (7). — Дополнительные указания к построению чертежа (7).

Изготовление одежды по меркам. Стандартные макеты 9

Основные принципы примерки 10
Муляж (10). — Изготовление индивидуального макета (10). — Примерка макета (10). — Подгонка макета на фигуру с отклонением от нормального телосложения (13).

Уточнение базового лекала после примерки 15

Построение чертежей выкроек деталей изделий

Юбки 16
Чертеж основы юбки (16). — Прямая юбка (17). — Юбка без боковых швов (18). — Юбка, зауженная книзу (18). — Юбка, слегка расширенная книзу (19). — Юбка со складкой сзади (19). — Юбка с запахом (20).

Вытачки и рельефы 20
Уменьшение раствора, вытачки на переднем полотнище юбки (20). — Распределение раствора вытачек (20). — Вытачки лифа прямого покроя (21). — Вытачки полуприлегающего лифа (21). — Простейший перевод вытачек лифа (22). — Изменение наклона вытачек (24). — Замена двух вытачек переда одной вытачкой от линии горловины (24). — Вытачка от линии плечевого среза, переходящая в рельеф (25). — Вытачка от линии проймы, переходящая в рельеф (25).

Пройма и вырезы горловины 27
Пройма блузки без рукавов и заниженная пройма (27). — Вырезы горловины декольте (27).

Застежки 29

Обтачки и подборта 29
Обтачка (29). — Подборта (30).

Сборки, фалды и складки 30
Сборки (30). — Фалды (31). — Складки (32).

Рукава 34
Снятие мерок (34). — Построение чертежа основы рукава (34). — Втачные рукава (37).

Карманы 38
Прорезные карманы (38). — Накладные карманы (39).

Моделирование изделий

Юбки 39
Юбки с вытачками фантази (39). — Юбка с рельефами (40). — Юбка с кокеткой спереди (41). — Юбка с фалдами от линии талии (41). — Юбка с двумя швами спереди (41). — Юбка формы «колокольчик» (42). — Юбка из узких полосок, расширенных книзу (42).

— Расклеванная юбка с патами (42). — Юбка со спиральным рельефом (43). — Юбка с подрезом и сборками (43). — Юбка, расширенная ниже линии талии (44). — Юбка покроя «полу-солнце» (44). — Юбки покроя «солнце» (44). — Юбки из клиньев (45). — Юбки со складками (46).

Понижение линии талии спинки в прилегающей одежде ... 48

Построение чертежа основы жакета и пальто 49

Практическое использование различных основ жакетов и пальто 50

Рукава классических форм 51
Втачные рукава (51). — Рукав покроя реглан (54). — Отвороты рукава (55).

Воротники 56
Втачные воротники (56). — Цельнокроеные воротники (59). — Воротники английского типа (62). — Воротник шаровидной формы (63).

Лифы 64
Лифы с кокеткой и сборками вместо вытачек (64). — Лиф с очень глубокими вытачками от линии талии (65). — Лиф, расширенный в плечах (65). — Лифы с уменьшенной верхней вытачкой (65). — Лифы из ткани в полоску (66). — Лифы с зигзагообразными вытачками (67). — Лиф с двойными параллельными вытачками (69). — Лиф с вытачками, расположенными веером (69). — Лиф со сборками на передаче (69). — Лиф со сборками на спинке (69). — Лиф, прилегающий по талии, с кокеткой и складками (69). — Лиф прилегающего силуэта с параллельными вертикальными складками (70). — Лифы с параллельными горизонтальными складками (70). — Лиф с непараллельными наклонными складками (71). — Лифы с плечевыми швами, перемещенными к переду (71).

Моделирование изделий сложного покроя (фантази)

Лифы 72
Лифы с драпировкой (72). — Платье покроя «принцесс» (75).

Юбки 76
Юбки с драпировкой (76). — Длинные юбки (78). — Юбки со шлейфом (78).

Рукава 79
Втачные рукава (79). — Рукава покроя кимоно (82).

Моделирование различных видов одежды

Накидки 89
Прямая накидка (89). — Накидка фантази (89).

Капюшоны 89
Классический капюшон (89). — Капюшон типа чепчика (90). — Капюшон анорак (91). — Капюшон-воротник (91).

Брюки 91
Построение чертежа брюк (91). — Широкие брюки (93). — Шорты (93). — Юбка-брюки (93).

Белье 93
Комбинации (93). — Трусы (94).

ОБЩИЕ СВЕДЕНИЯ

Что такое кройка? Чтобы кроить различные модели одежды, необходимо разбираться в особенностях ее кроя. Научиться кроить — не значит кроить одежду, модную только в этом году.

Кройка — это совокупность технических приемов, на основе которых можно построить чертежи любых самых сложных моделей. Несложные, легкодоступные для понимания чертежи книги дают ясное и полное представление об особенностях моделей одежды.

Разделы книги необходимо изучать в том порядке, в котором они представлены. Не следует приступать к выполнению чертежей прежде, чем будет усвоен смысл прочитанного.

Для работы удобнее всего пользоваться простым карандашом с тонким грифелем. Для выполнения чертежей различных лекал следует применять бумагу размером 150X110 см. Бумага должна быть достаточно плотной и прозрачной, чтобы можно было переводить чертежи. Чертежи можно выполнять в натуральную величину или в уменьшенном виде по масштабной линейке.

Уменьшенный манекен. Уменьшенный учебный манекен изготавливают в соответствии с манекеном типовой фигуры. Он представляет собой уменьшенную копию пропорционально сложенной женской фигуры с нормальной осанкой. Наличие такого манекена позволит лучше понять материал, касающийся подгонки одежды по фигуре. При изучении кройки важнее точное соответствие одежды фигуре, чем ее соответствие моде.

Мерки с уменьшенного манекена снимают с помощью масштабного сантиметра. Полученные величины соответствуют измерениям фигуры, например, обхвату груди, равному 96 см, обхвату талии, равному 68 см, и т.д. Чтобы выполнить затем чертеж по уменьшенному манекену, пользуются масштабной линейкой.

Затем, взяв линейку с обычными делениями и пользуясь теми же величинами измерений, можно изготовить выкройку в натуральную величину.



Рис. 1

Рис. 2

Рис. 3

Рис. 4

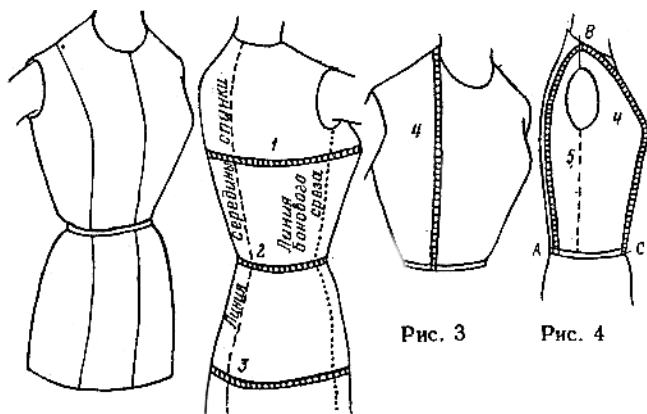
Понятие о базовом и рабочем лекалах. Базовое лекало — это развертка на плоскости поверхности фигуры человека. Если раскроить ткань по базовому лекалу, то получится оболочка, которая облегает тело человека без складок и заломов, не стесняя движения (рис. 1).

Чертеж модели выполняется на основе базового лекала. От точности выполнения базового лекала зависит элегантность и посадка будущего изделия на фигуре. Базовое лекало не зависит от моды. При его построении учитывают определенную опорную поверхность фигуры (вокруг шеи, на плечах, на талии и т.д.). Способ построения базовых лекал, предназначенных для массового и индивидуального пошива, одинаков.

Рабочее лекало предназначено для раскроя изделия определенной модели и размера. Существует три вида рабочих лекал: лекала, изготовленные по базовым лекалам, разработанным на основе стандартных размеров; лекала, изготовленные по базовым лекалам, полученным на основе индивидуальных мерок, и лекала для одежды высшего качества, изготовленные по базовым лекалам, полученным с помощью муляжа на конкретной фигуре.

Способ изготовления рабочих лекал для платьев, пальто и других изделий одинаков.

Мерки. Для выполнения базового лекала необходимо иметь определенные мерки. Они могут быть взяты из таблицы мерок на типовые фигуры или получены путем обмера фигуры человека, одетого в платье из тонкой ткани, не дающей чрезмерной прибавки. Перед снятием мерок следует подпоясать фигуру по талии слегка натянутой лентой, расположенной строго горизонтально.

При снятии мерок обхватов надо находиться со стороны спины обмеряемого человека. Это особенно важно при снятии мерки обхвата груди, так как сантиметровая лента должна располагаться на лопатках. На наиболее выступающих участках фигуры (грудных железах, ягодицах) ленту располагают в горизонтальном положении.

Сантиметровую ленту не следует натягивать туго или держать слишком свободно.

Снятие мерок показано на рис. 2-7. Мерки обозначены на рисунках цифрами. Полученные мерки записывают в таблицу (см. табл. 1).

Обхват груди 1 (см. рис. 2) измеряют, располагая сантиметровую ленту по наиболее выступающим точкам груди и лопаток (96 см*).

Обхват талии 2 измеряют по линии талии, не натягивая сантиметровую ленту (68 см). Для юбки с плотно прилегающим поясом ленту надо слегка натянуть. В этом случае измеряют обе величины обхвата.

Обхват бедер 3 измеряют по линии бедер горизонтально с учетом выпячивания живота (97 см).

Длину переда до талии 4 (см. рис. 3 и 4) измеряют от точки пересечения линии плеча с обхватом шеи до линии талии (46 см). Сантиметровую ленту располагают вертикально или слегка отклоняют, чтобы она прошла по наиболее выступающей точке груди. Чтобы не допустить ошибки при снятии мерки, необходимо правильно найти точку В (см. рис. 4), поставив фигуру в профиль.

Длину спины до талии 5 измеряют от талии вверх так, чтобы сантиметровая лента проходила строго вертикально через наиболее выступающую точку лопатки. Началом измерения является точка А (при измерении длины спины до талии вдоль позвоночника не учитывается выпуклость лопаток).

Для получения контрольной мерки переда до талии 4 следует, не отнимая сантиметровой ленты от

* Приведенные в качестве примера здесь и далее цифры в скобках — это мерки, снятые с типовой фигуры сантиметровой лентой.

ИЗГОТОВЛЕНИЕ БАЗОВОГО ЛЕКАЛА

Базовое лекало лифа



Рис. 5



Рис. 6

точки *B*, продолжать измерение до линии талии спереди (до точки *C*). От полученного измерения *ABC* (88 см) вычитают измерение, равное длине спины, и получают мерку 4 (88 - 42 - 46 см). Ошибка может произойти только из-за неправильного определения положения линии плеча или неправильного расположения пояса; их следует проверить еще раз.

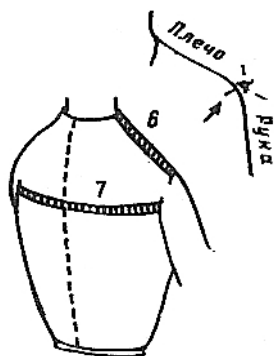
Длину плеча 6 (см. рис. 5) измеряют посередине плеча от основания шеи до пересечения линии плеча с линией проймы (14 см).

Ширину спины 7 измеряют по наиболее выступающим точкам лопаток от одной руки до другой — между задними углами подмышечных впадин (36 см).

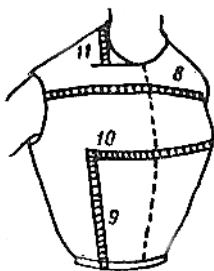
Ширину груди 8 (см. рис. 6) измеряют от одной руки до другой, как и ширину спины (34 см). Сантиметровая лента должна проходить приблизительно на 5 см ниже основания шеи, но не должна заходить на выпуклость груди.

Положение наиболее выступающих точек грудных желез определяют, снимая мерку 9 от линии талии до этих точек (20 см) и мерку 10 между наиболее выступающими точками грудных желез (21 см). Мерку 10 измеряют, располагая ленту горизонтально.

Глубину горловины переда 11 измеряют от вершины плеча линейкой, расположенной горизонтально у основания шеи (8,5 см).

Глубину проймы 12 (см. рис. 17) измеряют от верхнего края линейки, расположенной в подмышечной впадине, до линии талии (18,5 см).

Длину юбки до линии бедер 13 измеряют по линии талии до линии, проходящей через наиболее выступающие точки ягодиц (20 см).

Длину юбки измеряют от линии талии спереди, продолжая мерку 4 (см. рис. 4). Длину платья, неотрезанного по линии талии, измеряют от точки *B* до желаемого уровня.



Рис. 7

Построение чертежа. Чертеж базового лекала выполняют в натуральную величину, используя мерки, данные в скобках для примера, а также приведенные в таблице мерок.

Возьмите лист бумаги, по длине равный мерке длины переда до талии плюс 25—30 см (75 см) и по ширине равный половине обхвата бедер плюс 12-15 см (66 см).

1. Линии середины переда и спинки. На расстоянии 3 см от боковых краев бумаги проведите вертикальные линии середины переда и спинки (рис. 8).

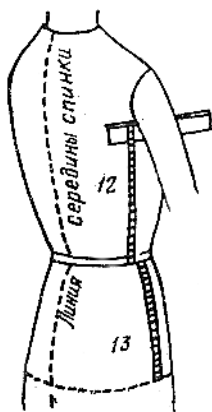
2. Линия бедер. На расстоянии 5 см от нижнего края бумаги проведите горизонтальную линию бедер.

3. Линия талии. Линию талии проведите параллельно линии бедер на расстоянии, равном мерке 13 (20 см).

4. Линия груди. Линию груди проводят параллельно линии талии выше нее на расстоянии, равном мерке 12 минус 2 см (22-2=20 см).

5. Ширина груди. Базовое лекало должно представлять собой развертку поверхности половины фигуры с учетом припуска на свободу движений. Поэтому к мерке обхвата груди прибавьте 8 см — это необходимый минимум для одежды с втачными рукавами (96+8=104 см).

Полученную величину разделите пополам, затем еще раз пополам (52:2=26 см). Чтобы получить ширину переда для средних размеров, к полученной величине (26 см) прибавьте 2 см (26+2=28 см), а чтобы получить ширину спинки, отнимите 2 см (26-2=24 см).

Затем на чертеже от линии середины переда отложите по линии груди большую величину (28 см) и поставьте точку *A*. От линии середины спинки отложите по линии груди меньшую величину (24 см) и поставьте точку *B*.

Разница между шириной переда и спинки изменяется в зависимости от телосложения. Определить эту разницу можно, измеряя ширину спинки или пользуясь зависимостью, приведенной ниже, в которой дана величина, прибавляемая к переду и вычитаемая от спинки на каждую четверть обхвата груди, см.

Обхват груди	Припуск	Обхват груди	Припуск
80	1,5	110	2,5
95	2	125	3

6. Ширина бедер. От точек *A* и *B* проведите вниз вертикальные штриховые линии до пересечения с линией бедер и поставьте точки *C* и *D*. Линии *AC* и *BD* проведены через точки, отмечающие ширину переда и спинки. Сумма длин этих отрезков меньше обхвата бедер. Поэтому по линии бедер нужно отложить дополнительные отрезки. Припуск по линии обхвата бедер равен 4 см. Он меньше припуска на свободу движений по линии груди.

К мерке 3 прибавьте 4 см (97+4=101 см). Разделите полученную величину пополам, так как чертеж спинки и переда строится для половины фигуры (101:2=50,5 см). Сравните эту величину с той, которая обозначает на чертеже ширину переда и спинки (52-50,5=1,5 см). В данном примере получается излишек, равный 1,5 см. Нужно вычесть по половине полученной величины (0,75 см с каждой стороны) от ширины переда и спинки (см. заштрихованные участки у точек *C* и *D*). Если ширина переда и спинки меньше обхвата бедер, недостающую величину прибавьте, начиная от точек *C* и *D*.



Рис. 8

7. Длина переда до талии. Мерку длины переда до талии 4 (46 см) отложите от линии талии вверх по линии середины переда. Через верхнюю точку этой линии проведите влево горизонтальную штриховую линию, приблизительно равную 20 см.

8. Длина спинки до талии. Мерку 5 отложите от линии талии вверх по линии середины спинки (42 см) и через полученную точку проведите вправо горизонтальную штриховую линию, приблизительно равную 20 см.

9. Середина вытачек по линии талии переда. Перед распределением излишка ширины по линии талии найдите середину вытачек на передае и спинке (рис. 9). При нахождении вершины вытачки, направленной от наиболее выступающей точки груди к талии, используйте мерку 10 (расстояние между наиболее выступающими точками груди). Для этого по линии груди от линии середины переда отложите половину мерки 10 ($21:2=10,5$ см). Поставьте точку *P*. От нее проведите вниз до линии бедер вертикальную штриховую линию.

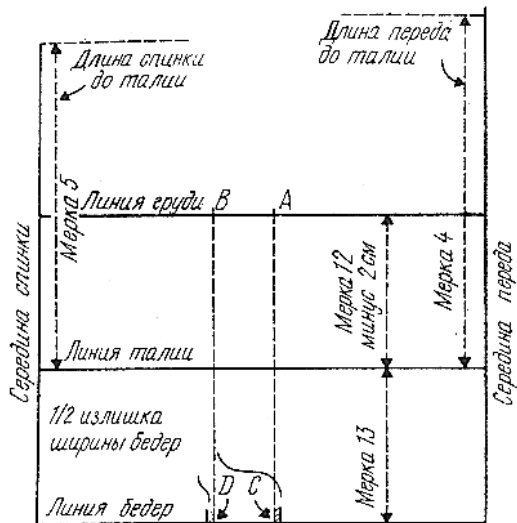
10. Середина вытачек по линии талии спинки. По линии груди от линии середины спинки вправо отложите отрезок, использованный при нахождении середины вытачки по линии талии переда, минус 0,5 см, так как ширина спинки меньше, чем ширина переда ($10,5-0,5=10$ см). Так же, как и прежде, проведите вертикальную штриховую линию.



Рис. 9

11. Ширина линии талии. Для определения на чертеже ширины линии талии к мерке обхвата талии 2 прибавьте припуск на свободное облегание ($68+3=71$ см). Полученную величину разделите пополам, так как чертеж строится на половину лифа ($71:2=35,5$ см).

Вычтите полученную величину из суммы ширины переда и спинки по линии груди и получите раствор вытачек по линии талии ($52-35,5=16,5$ см). Эту величину распределите на две боковые вытачки на передае и спинке. Раствор вытачек распределяется по-разному для различных фигур. Нет способа безошибочного его распределения путем измерения фигуры. Точнее всего положение вытачек можно определить при примерке.

Способ примерного распределения вытачек на чертеже с учетом некоторых особенностей телосложения следующий: делят величину раствора вытачек по линии талии на четыре части ($16,5:4=4,1$ см, для упрощения берут 4 см). Для вытачек в боковых срезах от полученной величины отнимают 0,5 см ($4-0,5=3,5$ см) и переносят эту величину на линию талии вправо от линии бокового среза переда и влево от линии бокового среза спинки.

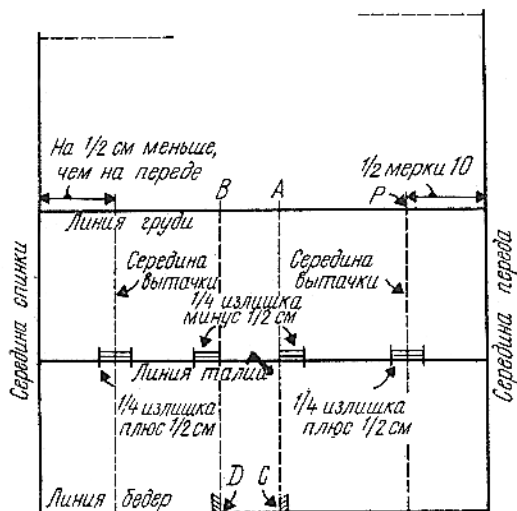
Для построения вытачек на спинке и передае по линии талии к полученной величине прибавьте 0,5 см ($4+0,5=4,5$). Перенесите эту величину на чертеж, распределяя ее поровну вправо и влево от линий середины вытачек по линии талии. Предлагаемый способ распределения величины раствора вытачек по линии талии применяют для фигур средних размеров типового телосложения.

Величина раствора вытачек непостоянна и изменяется в соответствии с осанкой человека. При этом для фигур с нормальной осанкой и впалым животом вытачки по линии талии на передае увеличивают, а на спинке на столько же уменьшают (5 см для передае и 4 см для спинки); для перегибистых фигур с немного выступающим животом увеличивают вытачки на спинке за счет уменьшения вытачек на передае; для фигур со слабо выраженной талией уменьшают вытачки передае на 1 см ($4,5-1=3,5$ см) и на столько же увеличивают их на спинке ($4,5+1=5,5$ см).

12. Линии боковых срезов. Для построения линий боковых срезов (рис. 10) соедините точки *A* и *B* с концами линии талии сплошными прямыми; затем концы линии талии соедините с концами линии бедер прямыми штриховыми линиями. Вниз от линии талии по штриховым линиям отложите отрезки длиной 8 см и из полученных точек восставьте перпендикуляры длиной 1 см. Начиная от линии талии проведите через эти точки слегка выпуклые линии до пересечения с линией бедер. Для некоторых фигур линия бокового среза может оказаться слишком выпуклой*.

13. Вытачки по линии талии спинки. Для построения вытачки по линии талии спинки точки, отмечающие величину раствора вытачки, соедините с точкой пересечения линии груди и линии середины вытачки. Нижние контуры вытачки проводят, располагая вершину ее раствора на 2,5 см выше линии бедер.

14. Вытачка по линии талии передае лифа. Для построения вытачки по линии талии на передае лифа от точки *P* вниз отложите отрезок длиной 1,5 см и поставьте точку *F*. Эту точку соедините с точками *E* и *G* на линии талии, отмечающими величину раствора вытачки. Расстояние *PF* уменьшают для фигуры с тонкой талией и соответственно увеличивают (до 2,5 см) для фигуры со слабо выраженной талией.

15. Вытачка по линии талии передае юбки. Для построения вытачки по линии талии передае юбки соедини-

* Цифры 8 и 1, используемые при построении линии бокового среза, на чертеже обведены кружком. Таким способом будут указываться все постоянные цифры. Цифры, не обведенные кружком, могут изменяться.



Рис. 10



Рис. 11

те точки *E* и *G* с точкой *H* на линии бедер прямыми штриховыми линиями. Чтобы провести выпуклые линии вытачки, отложите 8 см от линии талии вниз, затем 0,6—0,7 см по перпендикулярам, восстановленным из полученных точек.

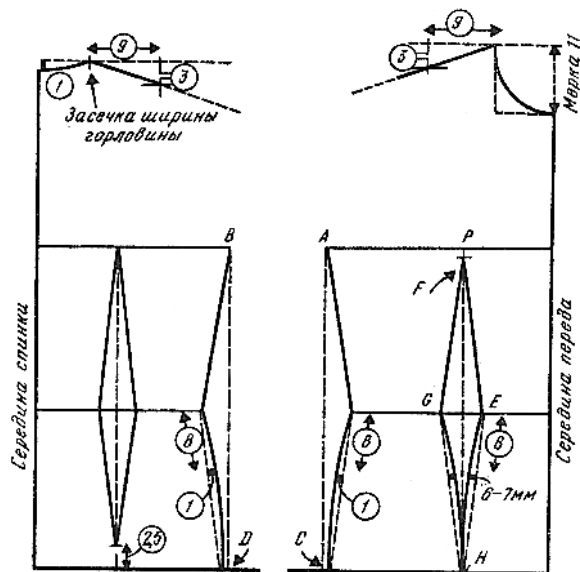
В нашем примере величина раствора вытачки по линии талии на передо довольно значительна (4,5 см). Обычно средняя глубина такой вытачки составляет 3-3,5 см.

16. Линия горловины спинки. Ширина горловины спинки равна приблизительно 6 см. Эта величина незначительно отличается в изделиях двух смежных размеров. Для изделий небольшого размера эту величину уменьшают, большого размера — увеличивают на 0,5 см.

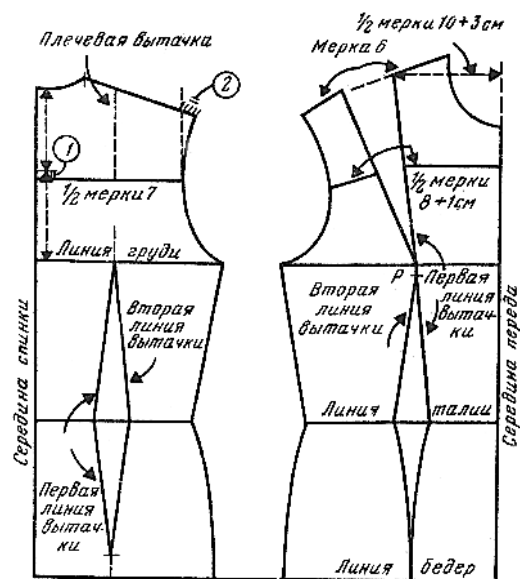
Короткой вертикальной черточкой отметьте необходимую ширину, горловины на штриховой горизонтали (6 см). Отмеченную точку соедините плавной вогнутой линией с точкой, находящейся на линии середины спинки на 1 см ниже горизонтальной штриховой линии (цифра *I* в кружке).

17. Линия горловины переда. Для построения линии горловины переда, начиная от штриховой горизонтали вверху справа, отложите по линии середины переда мерку *11*, обозначающую глубину горловины (8,5 см). Через полученную точку проведите горизонтальную штриховую линию. На этих двух горизонтальных линиях отложите отрезок, равный ширине горловины (6,5 см), и соедините полученные точки штриховой линией. Ширина горловины переда на 0,5 см больше, чем ширина горловины спинки, в изделиях для фигур, имеющих обхват груди более 100 см.

Начертите линию горловины, как показано на рис. 10, т. е. проведите вниз вертикальную линию длиной 3-4 см, а затем плавную кривую до пересечения с линией середины переда.

18. Наклон плечевого среза. Наклон плеча неодинаков у различных фигур, и его невозможно определить каким-либо измерением. Линию плечевого среза обычно проводят, основываясь на теоретических данных.

На горизонтальных штриховых линиях переда и спинки от точек, определяющих ширину горловины, отложите по 9 см. Через полученные точки проведите вниз вертикальные линии длиной по 3 см. Их концы отметьте горизонтальными черточками. Точки, определяющие

ширину горловины, соедините с полученными точками наклонными прямыми.

19. Ширина спинки. На линии середины спинки посередине между линиями груди и горловины проведите горизонтальную черточку и на 1 см ниже нее — горизонтальную линию ширины спинки (рис. 11). Отложите на проведенной линии половину мерки 7 ($36:2=18$ см).

20. Линия плечевого среза спинки. От точки, определяющей ширину спинки, проведите вверх вертикальную штриховую линию. По линии, обозначающей наклон плечевого среза, отложите вправо 2 см от этой штриховой линии.

Проверьте полученную ширину плечевого среза: она должна равняться мерке 6 плюс 1 см (не менее). Если полученная величина превышает мерку 6 плюс 1 см, значит спина имеет небольшую сутулость. Если полученная величина недостаточна, проверьте, правильно ли определена ширина спинки. Может быть, следует расширить спинку и тем самым увеличить длину плечевых срезов. Если ширина спинки велика, как в нашем примере, это значит, что лопатки не выступают, а плечи развернуты назад, как на манекене типовой фигуры (для примера следует провести линию плеча длиной, равной 15 см; $14+1=15$ см).

21. Линия проймы спинки. Проведите линию проймы спинки, как показано на рис. 11, т. е. соединяя плавной линией нижнюю точку плечевого среза, точку, определяющую ширину спинки, и верхнюю точку бокового среза.

Для людей с полными руками следует увеличить изогнутость линии к концу проймы. Для людей с широкими плечами и небольшой полнотой по линии груди изгиб проймы следует немного уменьшить.

22. Линия ширины груди. Проведите линию ширины груди, располагая ее на расстоянии, равном $\frac{1}{3}$ отрезка между основанием шеи и линией груди; линию проведите до пересечения с линией середины переда.

23. Первая линия верхней вытачки*. Верхняя вытачка проходит через наиболее выступающую точку груди *P* и направлена обычно от плечевого среза. В этом случае, соединяя ее с вытачкой по линии талии, получают линию классического рельефа.

Отложите по горизонтальной штриховой линии,

* Условимся называть первой линией вытачки линией, расположенную ближе к середине спинки или переда.

начиная с середины переда, половину мерки 10 плюс 3 см ($10,5+3=13,5$ см). Проведите первую линию верхней вытачки, соединяя точку *P* и точку пересечения линии плечевого среза с горизонтальной штриховой линией.

Если длина плечевого среза небольшая, то первую линию вытачки можно переместить, чтобы она не располагалась близко к пройме.

24. Раствор (глубина) верхней вытачки. Раствор вытачки нельзя определить измерением на фигуре или простым пропорциональным расчетом с помощью каких-либо измерений. Эту величину принимают, исходя из соответствующих обхватов груди, приведенных ниже, см.

Обхват груди	Глубина вытачки	Обхват груди	Глубина вытачки
80	6,5	110	12,5
90	7,5	125	15
100	9,5		

На продолжении линии плечевого среза отложите от первой линии вытачки необходимую величину раствора (8,5 см). Полученную точку соедините прямой с точкой *P*.

Для фигур с различным телосложением раствор вытачки разный. Он зависит от положения плеч (отклонены вперед или назад) и в меньшей степени от объема груди. Раствор уточняют во время примерки.

Если плечи отклонены назад, а грудь выступает вперед, нужно увеличить раствор вытачки на 1-2 см. Это можно сделать до примерки. Если, наоборот, плечи наклонены вперед, а ширина груди небольшая, следует уменьшить раствор вытачки на 1-2 см и уточнить ее во время примерки.

25. Линии плечевого среза и ширина груди. Чтобы получить правильную линию плечевого среза и точную ширину груди, необходимо закрыть верхнюю вытачку на бумаге. Для этого перегните чертеж по первой линии вытачки. Закройте вытачку, накладывая первую линию с хорошо отмеченным сгибом на вторую, и заколите так, чтобы удержать полученную форму. Закрыв вытачку, продолжите линию плечевого среза в направлении от горловины и отложите на ней отрезок, равный мерке 6 (14 см). Верхняя часть лифа с закрытой вытачкой показана рис. 12, *a*.

Продолжите линию ширины груди в направлении от середины переда, отложите на ней половину мерки 8 плюс 1 см ($34:2+1=17+1=18$ см). Мерку 8 увеличивают на 1 см потому, что сантиметровая лента при снятии этой мерки бывает натянута и при этом не учитывается углубление в верхней части груди.

Расколите вытачку и положите чертеж, как показано на рис. 11.

26. Линия проймы переда. Сравните форму линий переда и спинки: линия проймы переда более изогнутая,

что обеспечивает свободу движения руки; линия проймы спинки более плавная, что создает дополнительную ширину спинки, способствующую движению руки вперед.

Линию проймы переда проведите, как показано на рис. 12, *a*: от плечевого среза до линии ширины груди переда она почти параллельна линии вытачки, затем, изгибаясь, соединяется с линией глубины проймы (см. рис. 11).

Если линия проймы имеет чрезмерную кривизну от линии плечевого среза до линии ширины груди, следует немного увеличить ширину груди. Очевидно, при снятии мерки была допущена неточность.

Если кривизна линии проймы над линией груди меньше, чем обычно, нужно увеличить кривизну линии проймы, тем самым укорачивая линию ширины груди.

27. Плечевая вытачка спинки. Излишек ткани по плечевому срезу спинки распределите в небольшую посадку или заберите в вытачку, чтобы длина плечевого среза соответствовала мерке длины плеча. Для этого измерьте линию плечевого среза спинки и определите, на сколько она больше мерки, снятой с фигуры ($15-14=1$ см).

От конца вытачки по линии талии проведите вверх штриховую вертикальную линию до пересечения с линией плечевого среза (рис. 12, *b*).

По линии плечевого среза по обе стороны от вертикальной штриховой линии отложите величину раствора вытачки (1 см). Затем соедините полученные точки слегка изогнутыми линиями с точкой на штриховой вертикали на расстоянии 8-10 см от линии плечевого среза. Длина этой вытачки зависит от ее глубины.

Если лопатки имеют значительную выпуклость, глубина вытачки должна быть увеличена до 23 см.

28. Исправление наклона плечевого среза спинки. Продолжите вверх вторую линию вытачки до уровня первой линии. Через полученную точку проведите новую линию плечевого среза.

После этого можно считать чертеж базового лекала построенным. Этот чертеж должен храниться невырезанным. В дальнейшем чертежи выбранных моделей следует выполнять на копиях базового лекала.

Не делайте никаких пометок на базовом лекале, за исключением снятых мерок. При индивидуальном изготовлении одежды эти мерки позволят вам контролировать впоследствии возможное изменение фигуры. Если вновь снятые мерки будут отличаться более чем на 4 см, следует заново построить чертеж базового лекала.

Базовые лекала для одежды массового производства. Базовые лекала для одежды массового изготовления, т. е. на условно пропорциональную фигуру, выполняются способом, описанным выше, с дополнениями и изменениями, приведенными в табл. 1. Эта таблица составлена с учетом статистических данных обмера населения, проведенного во Франции, Бельгии, Голландии, ФРГ и Великобритании. Цифры, приведенные в таблице, — это мерки без припусков. Единственная мерка — длина спины до талии — имеет припуск, равный 1,25 см, с учетом углубления между лопатками.

Дополнительные указания к построению чертежа.

1. Ширина по линии бедер. На основе статистических измерений было установлено значительное расхождение соотношений между обхватами бедер и груди, поэтому ширину по линии бедер на чертеже следует увеличить на 3 см. Вносить поправки в мерки обхватов других частей тела нет необходимости.

2. Длина переда до талии. К значениям длины переда до талии, указанным в таблице мерок и полученным при обмере манекена, прибавьте 0,5 см, чтобы компенсировать уменьшение длины переда, вызванное плечевыми швами. При построении базового лекала это не было учтено, так как лекало для индивидуального изго-



Рис. 12

1. Таблица мерок (измерений) женских фигур

№	Мерка	Величина мерки, см										
		38	40	42	44	46	48	50	52	54	56	58
1	Обхват груди	80	85	90	95	100	105	110	115	120	125	130
2	Обхват талии	58	62	66	73	78	84	90	96	102	108	114
3	Обхват бедер	88	93	98	103	108	112	116	120	125	130	135
4	Длина переда до талии	42,5	43	44	45	46	47	48	49	50	51	51
5	Длина спины до талии	39,5	40	40,5	41	41,5	42	42	42,5	42,5	43	43
6	Длина плечевого ската	13	13,5	13,5	14	14,5	14,5	14,5	14,5	15	15,5	15,5
7	Ширина спины	35	36	37	38	39	40	40,5	41	42	43	43
8	Ширина груди	32	33	33,5	34	35	36	37	38	39	40	40
9	Высота груди	20	19,5	19,5	19	18,5	17,5	17,5	17,5	17	17	17
10	Расстояние между наиболее выступающими точками грудных желез	20	20	20,6	21,3	22	22,6	23,3	24	24,5	25	25
11	Глубина горловины	7,6	7,8	8,1	8,5	8,9	9,2	9,4	9,6	9,8	10	10
12	Глубина проймы	19,5	19	19	18,5	18	17,5	17,5	17,5	17	17	17
13	Положение линии бедер	20	20	20	20	22	22	22	22	22	22	22
14	Обхват шеи	35	36	37	38	39	40	41	41,5	42	43	43
15	Глубина вытачки по талии переда	3,4	3,4	3,6	3,6	3,4	3,3	3,0	2,9	2,5	2,4	2,4
16	Глубина вытачки по талии спинки	4,2	4,5	4,5	4,5	4,5	4,5	4,5	4,5	4,5	4,5	4,5
17	Длина юбки до пола	104	106	106	106	106	106	106	106	106	106	106
18	Длина юбки по моде	Мода	Мода	Мода	Мода	Мода	Мода+2	Мода+2	Мода+2	Мода+4	Мода+4	Мода+4
19	Длина руки до локтя	33	34	34,5	35	35	35,5	35,5	35,5	35,5	35,5	35,5
20	Длина руки до запястья	58	59	60	61	62	62	62	62	62	62	62
21	Обхват руки на уровне подмышечной впадины	27	28	29	30,5	32	34	36	37	38,5	40	42
22	Обхват руки по линии локтя	22	23	24	25	26	27	28	29	29	30	31
23	Обхват запястья	15	16	16	16	16,5	17	17	18	18	19	20

товления одежды тщательно уточняют после примерки, кроме того, это упрощает построение чертежа.

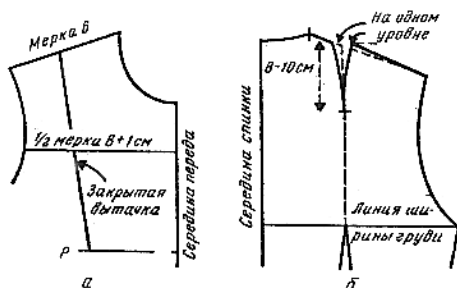
3. Длина спины до талии. Мерку длины до талии снимают различными способами. Неточность мерки, обнаруженная во время примерки, вызвана сложной формой спины человека. Заметное углубление между лопатками вызывает необходимость снятия мерки с учетом выступления лопаток.

Наиболее точный способ снятия мерки длины спины до талии приведен на рис. 4, однако чаще всего эту мерку снимают посередине спины вдоль позвоночника (эта мерка указана в табл. 1).

Чтобы начертить линию, ограничивающую длину спинки лифа (см. рис. 8), надо прибавить к значению мерки 5, указанной в табл. 1, 1 см (для углубления горловины спинки) и 0,5 см (для компенсации длины из-за плечевых швов). Например, для изделия 44 размера отрезок, полученный на лекале от линии талии до горизонтальной штриховой линии (см. рис. 9), составляет $41+1+0,5=42,5$ см.

4. Ширина груди. Мерка, приведенная в табл. 1, соответствует мерке, снятой с фигуры.

5. Обхват шеи. Мерку обхвата шеи, указанную в табл. 1, можно использовать при проверке чертежа, но надо знать, что она учитывается также при изготовлении съемных воротников.

6. Вытачки в боковом срезе. Разницу между обхватом бедер и обхватом талии с учетом суммы растворов передних и задних вытачек по линии талии разделите на четыре равные части и полученные отрезки отложите от линий срезов переда и спинки.

7. Плечевая вытачка спинки. При обхвате груди, равном 100 см и более, целесообразно частично перенести плечевую вытачку в горловину, закладывая там небольшую вытачку длиной 5-6 см. Глубина этой вытачки должна быть равна приблизительно 0,4 см для

фигуры с обхватом груди, равным 100 см, и 0,7 см для фигуры с обхватом груди, равным 125 см.

8. Наклон плечевого среза. При построении линии плечевого среза в изделиях массового изготовления могут возникнуть два положения: изделие, скроенное на фигуру с высокими плечами, обеспечивает большинству людей наибольшее удобство и дает возможность подгонки изделия путем понижения линий плеча и проймы. При этом на спинке такого изделия, надетого на фигуру с низкими плечами, образуются небольшие косые заломы. И наоборот, изделие, скроенное на фигуру с низкими плечами, обеспечивает более правильное положение полочек (баланс изделия), но образуются небольшие поперечные заломы в верхней части спинки.

При массовом изготовлении одежды принято жертвовать удобством ради внешнего вида. Поэтому внесите следующие поправки: изготовьте стандартное базовое лекало с наклоном плечевого среза, указанным выше. Закройте верхнюю вытачку и проведите новую линию плечевого среза от горловины к пройме, опустив ее на 1 см ниже ранее полученной точки у проймы. От верхнего конца второй линии плечевой вытачки проведите наклонную линию, опустив ее у проймы на 0,5 см ниже ранее начерченной линии. Для одежды больших размеров это изменение должно быть менее значительным: для изделий на фигуру с обхватом груди, равным 105 см и более, — примерно 0,8 см по переду и 0,3 см по спинке.

9. Положение точки *P*. При изготовлении чертежей моделей, предназначенных для девушек и подростков, используйте ту же основу, что и для женщин, только переместите точку *P* на 1,5-2 см выше, чем на базовом лекале. Проведите новые линии вытачки, закройте ее и уточните линию плечевого среза (см. рис. 12).

Изготовление одежды по меркам. Стандартные макеты

Под выражением «готовая одежда по меркам» понимают одежду, изготовленную без примерки по меркам, снятым с заказчика. При этом используют стандартные лекала (лекала, выполненные для условно пропорциональной фигуры), с внесенными в них необходимыми изменениями, построенные на основе соответствующего обхвата груди (или бедер — для юбок и брюк). Составьте сравнительную табл. 2, в которую внесите мерки, снятые с фигуры, и мерки из табл. 1.

Для изменения длины лифа одинаково по переду и спинке параллельно линии талии удлините или укоротите лиф в соответствии с желаемой меркой (рис. 13); пунктирная линия обозначает укорочение, штриховая — удлинение. Измерьте полученную ширину на линии талии. Если надо сохранить мерку обхвата талии, наметенную на базовом лекале, на новую линию талии переносят те же глубину вытачек и ширину лифа по линии талии.

При желании увеличить или уменьшить обхват талии на базовом лекале следует прочесть объяснения на с. 10.

2. Примерная сравнительная таблица мерок

Мерка	величина мерки, см		Отклонение, см
	из табл. 1	индивидуальной	
Обхват груди	95	96	+0,25 (на четверть лекала)
Обхват бедер	103	97	-1,5 (на четверть лекала)
Длина плечевого ската	14	15	+ 1
Длина переда до талии	45	47	+2 (на лекало)
Длина спины до талии	41	43	То же
		(41,75+1,25)	

Изменение длины лифа по переду или' спинке может быть вызвано нарушением баланса между двумя сторонами фигуры, а не наличием удлиненного торса, как в первом случае. Следовательно, надо изменить длину лифа у плечевого среза.

Для удлинения спинки лифа (для изделия на сутулую фигуру) переведите на лист бумаги чертеж его основы. Перенесите на нужную высоту линию горловины и плечевого среза (рис. 14, а, штриховые линии). Продолжите вверх линию проймы. Измерьте, насколько увеличилась длина новой линии плечевого среза, и соответственно этому увеличьте раствор плечевой вытачки. При этом часто требуется расширить лиф по линии ширины спинки.



Рис. 14



Рис. 13

Чтобы восстановить линию проймы основы, надо точки А и В проймы переместить на половину увеличения или уменьшения длины спинки.

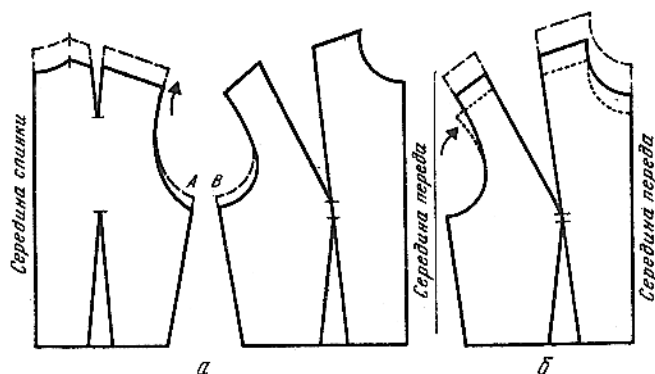
Для удлинения переда лифа (для изделия на перегибистую фигуру) после перенесения линии плечевого среза и горловины продолжите линию проймы (рис. 14, б, штриховые линии). Измерьте длину плечевого среза и в случае необходимости увеличьте раствор вытачки соответственно увеличению длины плечевого среза.

Для укорочения переда лифа следует уменьшить раствор вытачки или увеличить длину плечевого среза, как указано стрелкой на рис. 14, б (см. пунктирные линии).

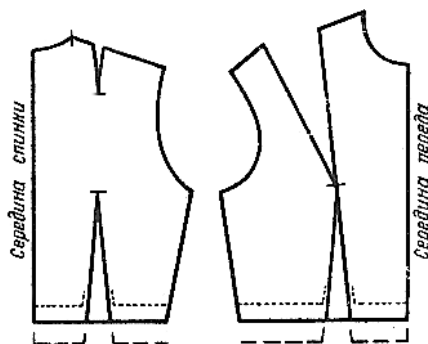
Чтобы увеличить длину линии плечевого среза, следует продолжить его со стороны линии проймы и уточнить последнюю, начиная от уровня измерения ширины спинки. Увеличение ширины спинки и переда вызывает необходимость перемещения линии проймы (рис. 15). Перенесите параллельно линию проймы основы на величину, прибавленную к ширине спинки и переда (точки А и В). Точки В соедините прямыми с точкой пересечения бокового среза и линии талии. В изделиях прямого покроя проведите через точки В прямые линии параллельные линии бокового среза.

Увеличение ширины спинки и переда приведенным способом позволяет сохранить необходимую форму линии проймы.

Для увеличения ширины спинки увеличьте длину плечевого среза и ширину спинки, как указано выше. Затем увеличьте раствор плечевой вытачки на величину прибавки к плечевому срезу.

Увеличить ширину переда на чертеже можно, используя один из трех способов: провести менее изогнутую линию проймы между теми же точками на чертеже основы лифа; увеличить раствор верхней вытачки на величину отрезка, прибавленного по линии плечевого среза после расширения переда способом, указанным на рис. 15; при этом припуск по линии ширины



Рис. 15

груди несколько уменьшается; выполнить расширение переда, как показано на рис. 15; затем вырезать по горловине излишек, прибавленный по плечевому срезу.

Для уменьшения ширины изделия по линиям талии и бедер надо распределить излишек ширины изделия и вытачки по линии талии переда (см. рис. 59) и по боковым срезам переда и спинки.

Увеличение ширины изделия по линии талии выполняют за счет уменьшения растворов вытачек по линии талии переда и вытачек в боковых срезах. Вытачки по линии талии спинки оставляют без изменений.

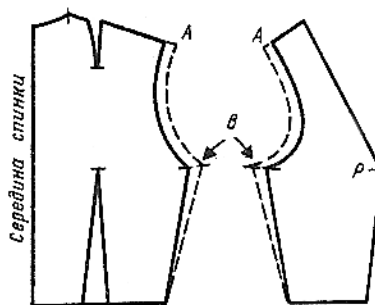
Основные принципы примерки

Существует два способа проведения примерки: муляж без использования лекала и подгонка индивидуального макета. Применяя тот или другой способ, получают базовое лекало, точно подогнанное по фигуре, с помощью которого можно выполнить любые модели без каких-либо исправлений на первой примерке.

Муляж. Муляж заключается в том, что на фигуру накладывают ткань (лучше всего тонкую парусину), расчерченную на клетки, на которой закладывают вытачки и намечают линии соединительных швов, горловины, проймы и т. д. Затем полученный макет раскалывают и переводят на бумагу.

Изготовление индивидуального макета. Для изготовления индивидуального макета используют плотную суровую хлопчатобумажную ткань.

Переведите на лист бумаги соответствующее базовое лекало, изготовленное на манекен или конкретную фигуру. Обозначьте на нем линии талии и бедер. Проведите линии груди переда и ширины спинки.

Отметьте концы вытачек и ширину горловины спинки (рис. 16).

Проведите две дополнительные вертикали (штриховые): на переда — посередине между точкой *p* и линией бокового среза от линии груди до линии бедер; на спинке — посередине между концом вытачки по линии талии и линией бокового среза от линии бедер до линии талии. Вырежьте обе части лекала.

Чтобы правильно расположить их на ткани, нужно учесть направление долевой нити, указанное на каждой детали лекала. Так, линии середины переда и спинки на базовом лекале совпадают с направлением долевой нити. Кромка ткани указывает направление долевой нити (основы). Нити, перпендикулярные кромке, называются нитями утка. Диагональ квадрата, стороны которого образованы нитями основы и утка, указывает косое направление нитей ткани.

Расположите лекала на ткани, сложенной вдвое, следующим образом. Середину переда положите на сгиб ткани, середину спинки — параллельно кромке,



Рис. 16

отступая от нее на 2-3 см. Приколите детали булавками, обведите контуры мелом, оставив запас на швы, см: по горловине -1,5; по плечевому срезу - 3; по пройме -2; в верхней части переда - 5-6, спинки - 3-4; по боковым срезам - 2-3; ниже линии бедер - 5-6.

Разрежьте ткань по меловым линиям. Переведите контуры лекала линии вытачек и надсечек на второй слой ткани. Разложите переднюю часть макета на столе и проведите мелом линию середины переда по сгибу ткани. При сметывании макета закрепите участки, подвергающиеся растяжению, кромкой.

Для облегчения сметывания вытачек сколите их предварительно булавками. Для сметывания вытачек используйте прочные хлопчатобумажные нитки, хорошо закрепляя концы, так как швы расходятся при малейших движениях. Сметайте плечевые и боковые срезы, оставляя середину спинки несметанной. По горловине и пройме сделайте надсечки.

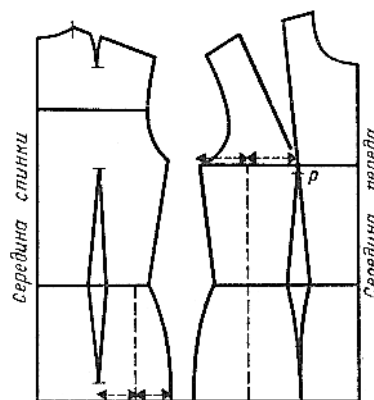
Главная цель подгонки индивидуального макета — выявление причин, вызывающих плохую посадку одежды на фигуре.

Индивидуальное базовое лекало, выполненное по тщательно снятым меркам, должно покрывать фигуру без каких-либо складок и в то же время не должно стеснять движений (при условии, что обмеренная фигура не имеет отклонений от нормального телосложения). Если фигура имеет значительные отклонения от нормального телосложения, что встречается довольно часто, необходимо внести поправки в базовое лекало. Это позволит кроить одежду без дефектов.

Для облегчения работы при выполнении примерки на самого себя перенесите застежку в линию середины переда.

Примерка макета. Примерку делают на фигуре, одетой только в белье. Все изменения вносят по одной стороне, наиболее сложной. Если обе стороны фигуры симметричны, выберите ту, на которой удобнее работать.



Рис. 17



Рис. 18

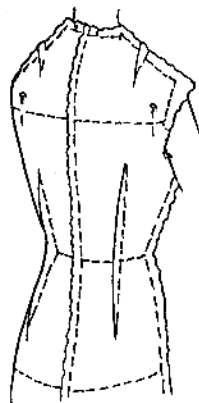

Рис. 19

Примерку и подгонку макета выполняйте в такой последовательности:

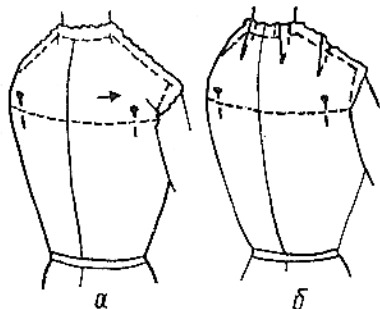
1. Наденьте макет на фигуру швами наружу (рис. 17). Сколите макет по линии середины спинки.

2. Правильно разместите горловину спинки. Приколите спинку макета булавками к бретелям бюстгальтера на уровне линии ширины спины. Расправьте макет на фигуре.

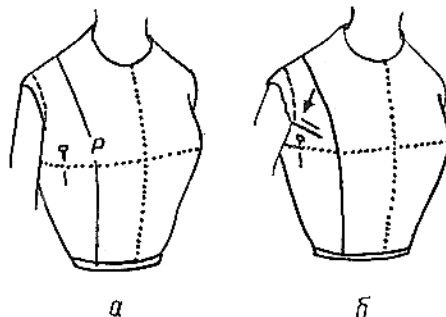
3. Если при этом образуется слабина ткани в верхней части проймы спинки (см. стрелку на рис. 18, *а*), следует углубить плечевую вытачку. Распорите для этого плечевой шов, переведите излишек ткани вверх и заберите его в плечевую вытачку. Если спина немного сутулая, глубина вытачки может быть равна 2—3 см. В некоторых случаях слабину устраняют, забирая ткань в конце плечевого среза.

4. Если спина около шеи имеет выпуклость, сделайте маленькие вытачки от горловины спинки, как показано на рис. 18, *б*. В этом случае ширина горловины изменится. Отколите все булавки вдоль плечевого шва и, сделав необходимое перемещение, выровняйте линию плечевого среза спинки с линией плечевого среза переда. Если вытачка достаточно глубока (более 0,6–0,7 см), нужно изогнуть ее линии в соответствии с формой данного участка. Макет должен прилегать к фигуре свободно, без натяжения и слабину. Этого добиваются с помощью вытачек. Одна или несколько правильно размещенных вытачек не подчеркивают, а напротив, скрывают чрезмерно выступающие участки фигуры.

Чтобы правильно разместить на макете вытачки, надо соблюдать следующие условия: горизонтальные линии, находящиеся на выпуклых участках фигуры (ширина спины, груди, бедер), должны располагаться на фигуре строго горизонтально, а линии середины переда и спинки — вертикально; положение вытачек должно соответствовать положению выпуклых участков фигуры.

5. Если макет по горловине переда отстает от шеи или натянут, нужно переместить ткань по плечу, отодвигая или приближая ее к шее. Проверив прилегание макета по горловине переда, скрепите его по линии горловины спинки булавками. Если глубина горловины недостаточна, наметьте новую линию горловины булавками или мелом.

6. Проверьте, размещается ли линия груди строго по наиболее выступающим точкам груди (рис. 19, *а*). Если нет, обозначьте ее новое положение.

7. Закрепите булавками линию груди строго горизонтально сбоку перед рукой.

8. Если расстояние между наиболее выступающими точками груди было измерено правильно, то при рассмотрении в фас расстояние между концами вытачек должно соответствовать ширине переда фигуры, поскольку боковая часть макета будет невидимой.

Если концы вытачки слишком сближены, рельеф, образованный верхними вытачками и вытачками по линии талии, придаст груди излишнюю тяжеловесность, подчеркивая боковые части переда.

Если концы вытачек слишком раздвинуты, они не обеспечивают хорошего прилегания переда лифа. Новое положение точки *P* отметьте булавкой.

9. Стрелка на рис. 19, *б* указывает на слабину, которая образуется у проймы при недостаточной глубине вытачки.

При подгонке изделия на некоторые фигуры возникает затруднение: можно спутать слабину с провисанием ткани, когда между ней и фигурой есть пустое пространство. Если ткань образует слабину, следует углубить вытачку. Провисание же ткани возникает из-за углубления на фигуре, вызванного тем, что плечи наклонены вперед. Распорите конец плечевого среза и верхнюю вытачку. Затем переведите излишек ткани вверх, осторожно разглаживая ткань сбоку от груди



Рис. 20

Рис. 21

Рис. 22

Рис. 23

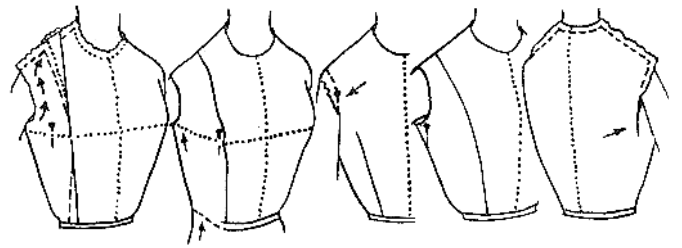
Рис. 24

к плечу. На рис. 20 направление стрелок указывает на направление перемещения ткани.

Чтобы при этом избежать растяжения плечевых срезов, нужно закрепить участок ткани между второй линией вытачки и срезом проймы.

Снимите макет. Положите часть, требующую закрепления, на стол, аккуратно расправьте ее и приклейте к ней горячим утюгом нерастяжимую полоску из любого синтетического материала или пришейте узкую полоску тонкой ткани, выкроенную по долевой нити.

При незначительном увеличении раствора вытачки запас ткани у проймы становится недостаточным. В этом случае нужно приметать кусочек ткани для получения необходимой прибавки. Выполнять это лучше на столе, чтобы не деформировать ткань.

В некоторых случаях глубина верхней вытачки может оказаться очень большой. Не думайте, что вы допустили ошибку. Это характерно для фигур с сильно развернутыми плечами и развитыми грудными железами. Расправив ткань у проймы, исправьте вытачку (рис. 20, штриховая линия показывает новое положение линии вытачки) и вновь сколите плечевые срезы.

10. Если раствор верхней вытачки слишком велик, то пройма сильно натягивается, лиф по линии груди около бокового среза приподнимается и смещает макет по линии талии (рис. 21, см. стрелки). Кроме того, появляется излишек ткани около наиболее выступающей точки груди. Распорите плечевой срез и вытачку, свободно расположите ткань вдоль линии проймы и сколите вытачку, уменьшив ее раствор. Сколите плечевые срезы.

И в результате изменения верхней вытачки изменяется линия проймы. Опустите руку вдоль фигуры и, начиная с переда, вколите булавку в макет в месте сочленения руки с торсом на уровне линии ширины груди (см. рис. 5, *б*, а также стрелку на рис. 22).

Линию проймы переда и спинки обозначьте булавками, закалывая их до линии плечевого среза. Вместо этого можно приколоть рукав к пройме и по нему отметить линию проймы.

12. Подрежьте ткань по пройме так, чтобы она облегла руку без заломов. Правильно определить глубину проймы можно, когда рука расположена вдоль фигуры или слегка приподнята.

Сначала определите, достаточна ли ширина проймы. Если макет примеряют на нормальную фигуру, то при достаточной ширине проймы можно заколоть под рукой складку глубиной 4 см (см. булавку на рис. 23). Затем выньте булавки, вколите под рукой, и, встав со стороны спины заказчика, обеими руками отведите слабину ткани к спинке, чтобы образовались мягкие складочки, начинающиеся от линии ширины спинки (рис. 24).

Средний припуск к ширине лифа составляет 8 см, но иногда его значительно увеличивают, что зависит от полноты фигуры на участке проймы. Иногда необходим припуск по линии обхвата груди, равный 12–14 см. При этом следует распороть боковой шов, выпустить запас, а затем сколоть шов булавками.



Рис. 25



Рис. 26

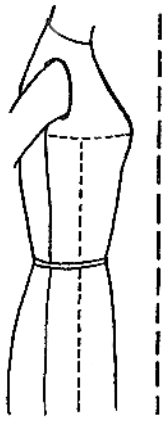

Рис. 27

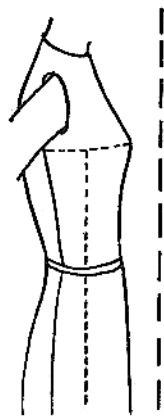

Рис. 28

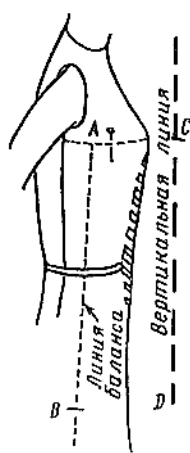

Рис. 29

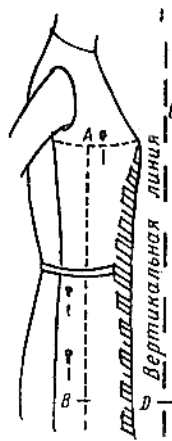

Рис. 30

13. При подгонке вытачек по линии талии необходимо, чтобы лиф плотно облегал фигуру по линии груди. Проверьте положение обеих булавок, наколотых по бокам лифа на линии груди (см. рис. 19, а).

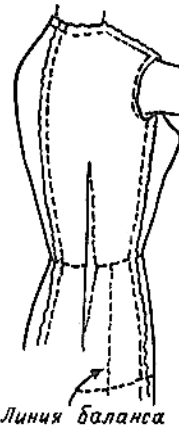
Если раствор вытачки соответствует данной фигуре, ткань ложится ровно от точек Р до линии бедер и дополнительная линия, начерченная на ткани, располагается строго вертикально. Сравните силуэты на рис. 25 и 26.

На рис. 25 представлен силуэт с нормальной осанкой и хорошей балансировкой изделия. На рис. 26 изображен силуэт, верхняя часть которого занимает такое же положение, как на рис. 25, а нижняя часть (на уровне линии бедер) выступает вперед. Для такой фигуры подогнать вытачки по линии талии несложно, но они утяжеляют талию, сглаживая впадину, которая обычно бывает на фигуре под грудью.

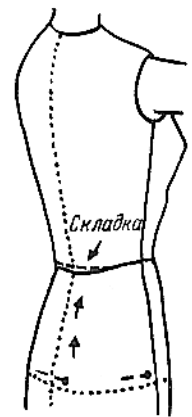
Если живот подтянут, то раствор вытачек по линии талии может оказаться недостаточным. Линия баланса, проведенная на ткани, будет иметь наклон в нижней части изделия в сторону спинки, и появятся косые складки, направленные к наиболее выступающим точкам груди, как показано на рис. 27. Линия баланса AB не параллельна вертикальной линии CD . Заштрихованная часть на рисунке показывает, насколько надо увеличить раствор вытачки по линии талии. Если необходимо, распорите боковой шов и, расположив линию AB строго вертикально, сколите его булавками (рис. 28). При этом должны исчезнуть все морщины, возникшие при неправильном балансе боковой части лифа. Чтобы расположить линию строго вертикально, нужно находиться точно напротив нее.

Нижняя часть вытачки по линии талии имеет теперь вид складки и продолжается до низа (см. заштрихованную часть на рис. 28).

Чтобы проверить сделанную работу, надо исправить обе вытачки. Величина уменьшения объема, вызванного образованием складки, для изделия на фигуру нормального телосложения составляет 1-2 см, но иногда она достигает 3-5 см. Если раствор вытачки слишком велик, заломы направлены от вытачки к низу проймы. Распорите вытачку, расположите линию баланса вертикально и сколите вытачку, уменьшив ее раствор.

14. Если боковой шов распорот, сметайте его вновь так, чтобы ткань плотно облегла фигуру, но не была натянута (иногда желательно выполнить наколку на обеих сторонах, чтобы обеспечить точность подгонки).

Не всегда необходимо расширение макета по линии бедер на столько же, на сколько уменьшен перед лифа из-за увеличения глубины нижней части вытачки по линии талии. Так, если в вытачку забирают 2 см, до-

статочно расширить макет по боковому шву на уровне линии бедер на 1 см.

15. С помощью линии баланса, проведенной на ткани, проверьте прилегание спинки, которое в основном создается за счет вытачки, начерченной на базовом лекале. Для лучшего прилегания чаще всего вытачку делят впоследствии на несколько маленьких вытачек. Так, часто требуется сделать две вытачки на половину фигуры. Вытачки намечают на макете напротив наиболее выступающих точек фигуры. Если вытачка расположена неверно или имеет недостаточную глубину, то образуются заломы и слабина ткани. Для исправления дефекта нужно распорить вытачку, расположить ткань на фигуре, ориентируясь на вспомогательную линию баланса, и заложить вытачки там, где они намечаются.

Если линия баланса не вертикальна, значит глубина вытачки не соответствует требуемой. Правильное положение показано на рис. 29. Если баланс нарушен, распорите вытачку и, если надо, боковой шов. Наметьте линию баланса вертикально и в случае необходимости сделайте две вытачки вместо одной. Может быть, первую вытачку, более прямую, следует немного передвинуть к середине спинки, а вторую, слегка изогнутую, — к выпуклости бедра сбоку.

16. Чтобы уточнить положение линии талии, подвяжите ленту по талии. Если надо исправить эту линию, наколите булавки по нижнему краю ленты от середины переда до середины спинки по одной из сторон макета.

17. Линия бедер должна располагаться горизонтально. Если это не так, наколите по ней булавки в горизонтальном положении (рис. 30). Если над линией бедер у середины спинки образуется излишек ткани, переместите его вверх и уберите в небольшую горизонтальную складку по линии талии.

18. Горизонтальная вытачка по линии груди необходима, если хотят выполнить лиф с подчеркнутым



Рис. 31



Рис. 32

Рис. 33

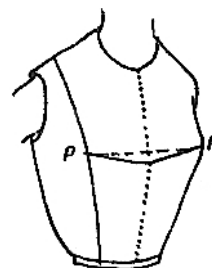
Рис. 34

бюстом или с широким вырезом горловины. Заложите вытачку поперек лифа между наиболее выступающими точками груди *PP* для более плотного прилегания ткани в этом месте (рис. 31).

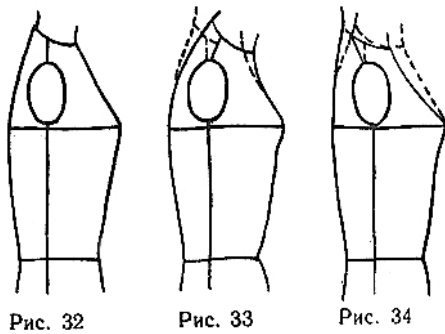
Подгонка макета закончена. Остается перенести исправления на лекало. Это можно сделать после изучения следующего раздела.

Подгонка макета на фигуру с отклонением от нормального телосложения. Так как некоторые фигуры очень трудно обмерить правильно, то вследствие ошибок при снятии мерок может произойти нарушение баланса макета.

Если лиф изделия слишком короткий или длинный по переду или спинке, линия талии, проведенная горизонтально на макете, не занимает горизонтального положения на фигуре. Это нарушение баланса исправляют изменением высоты лифа.

На рис. 32 показана нормальная фигура, на рис. 33 — сутулая, макет которой имеет более длинную спинку и короткий перед. На рис. 34 показана перегибистая фигура; верхняя ее часть отклонена назад, а грудь выступает вперед. В этом случае удлиняется перед и укорачивается спинка макета (см. штриховые линии, показывающие на рис. 33 и рис. 34 нормальное положение корпуса).

Чтобы лучше изучить ошибки, возникающие из-за неточного снятия мерок, представьте, что один и тот же лиф надет последовательно на эти фигуры.

Предположите, что фигура обмерена точно. Лиф, надетый на нее (см. рис. 32), сидит хорошо, баланс изделия не нарушен. Наденьте тот же лиф на другую фигуру (см. рис. 33). В связи с особенностями строения шеи и рук он может принять два положения: 1) горловина спинки не лежит по основанию шеи, а отходит назад, в то время как горловина переда давит на горло; 2) горловина спинки лежит на основании шеи, а линия талии спинки приподнята вверх.

Тот же лиф, надетый на фигуру (см. рис. 34) со слишком прямой шеей, которая тянет горловину спинки, занимает неправильное положение. Искривление линии талии у середины переда указывает на то, что перед лифа короткий. Опускание линии талии спинки, слабина на уровне линии ширины спины указывают на то, что спинка лифа длинна. Если бы мерки были сняты правильно, то



Рис. 36

Рис. 37

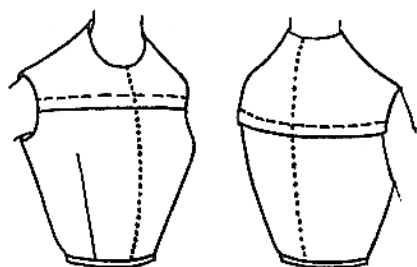

Рис. 35

отрезки от линии груди до линии плеча во всех трех случаях были бы различны.

На рис. 35 сплошными линиями показано лекало, соответствующее фигуре, изображенной на рис. 32, пунктирными линиями — фигуре, изображенной на рис. 33, и штриховыми линиями — фигуре, изображенной на рис. 34.

Если же нарушен баланс между спинкой и передом, то следует распороть плечевые швы, расположить линию талии горизонтально, снова сколоть плечевые срезы и исправить линию горловины.

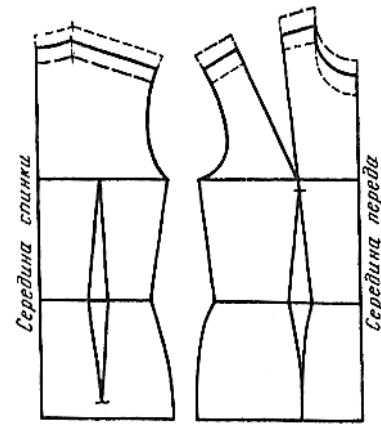
Если одна часть лифа имеет излишек по длине, а вторая — нормальной длины, примерку можно упростить, заколов излишек ткани в складочку поперек лифа между проймами (рис. 36 и 37). Для исправления лекала достаточно измерить глубину заложенной складочки и уменьшить длину лекала на эту величину.

Очень выступающие лопатки придают спине сутулость, которая подчеркивается оседанием оката рукава со стороны спинки (см. крестик на рис. 38). Для исправления такой проймы изготовьте и поместите под этот участок проймы специальное подплечико. Размер и положение его зависят от фигуры.

Правильно выполненное подплечико позволяет сгладить значительную выпуклость спины и сохранить красивую форму рукава.

Шея, слишком худая спереди и нормальной полноты сзади, вызывает отставание лифа по горловине. В этом случае слабину горловины у середины переда можно забрать в маленькую вытачку, как показано на рис. 39. Но это исправление трудно перенести на лекало. Распорите плечевые швы, разгладьте рукой ткань переда лифа у основания шеи, сколите плечевые швы. Наметьте на ткани точное положение горловины, подходящее по основанию шеи.

На рис. 40 показано перемещение линии горловины переда по отношению к горловине спинки и необходимое исправление по ширине плеча у проймы переда.



Рис. 38



Рис. 39



Рис. 40

При большой полноте шеи, а иногда и выпуклости ключиц у основания шеи лиф тесен по горловине спереди. Для устранения дефекта распорите плечевые швы и переместите ткань от проймы к шее и в случае необходимости вырежьте ее. Сколите плечевые срезы и исправьте линию горловины, которая будет более открытой, чем вначале. Линию проймы нужно также исправить.

Если шея слишком выгнута с боковой стороны переда, горловина лифа натягивается. На рис. 41 маленькая изогнутая линия со стрелкой показывает место утолщения шеи, из-за которого исчезает граница между шеей и грудью. Волнистые линии на рисунке показывают место натяжения ткани. Бесполезно перемещать плечевой срез, если этот срез и середина переда расположены правильно. Для устранения дефекта оттяните ткань утюгом в месте натяжения ее (это легко выполнить, потому что этот участок горловины вырезан по косому направлению нитей ткани).

Чтобы наметить линию горловины, возьмите долевую полоску ткани шириной 3-4 см и обогните ею шею, чтобы увидеть действительное положение воротника. Затем по нижнему краю полоски наметьте линию основания шеи мелом или булавками. Не снимая лифа с фигуры, измерьте половину длины горловины переда по намеченной линии.

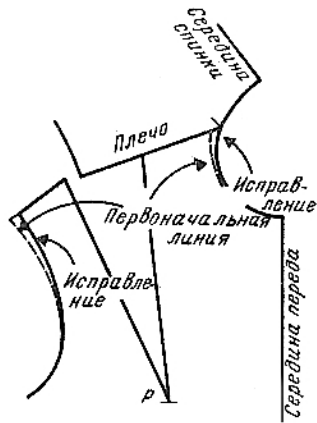
Чтобы внести необходимое изменение в лекало, достаточно указать величину оттягивания (рис. 42). Полученная при измерении величина оттягивания означает, что все срезы горловины, вырезанные по основанию шеи для данной фигуры, должны оттягиваться на эту длину. Линию втачивания воротников следует увеличивать с учетом оттягивания горловины.

Если плечи очень высокие (выше нормальных), перекрест спинки на уровне линии ширины спинки образуются складки (рис. 43). Для устранения дефекта распорите плечевой шов и переделайте его, уменьшая наклон плечевого среза. Исправление наклона плечевого среза влечет за собой изменение длины линии проймы. Если длина линии проймы была правильной, достаточно изменить ее положение на лекале, перемещая целиком вверх или вниз (рис. 44).

Если наклон плечевого среза ниже нормального, то и нижняя часть проймы должна располагаться настолько же ниже (рис. 45).

Если, высоту плечевого среза по спинке и переду нужно изменить неодинаково, найдите периметр проймы, опуская (или поднимая) ее на половину всего изменения высоты плечевого среза. Линия глубины проймы должна измениться на одинаковую величину по переду и спинке, чтобы сохранился баланс изделия. На рис. 46 линия плечевого среза спинки опущена на 2 см, а переда — на 1 см. В сумме длина проймы уменьшилась на 3 см. Линия глубины проймы должна быть опущена на 1,5 см.



Рис. 41

Рис. 42

Рис. 43

Рис. 44

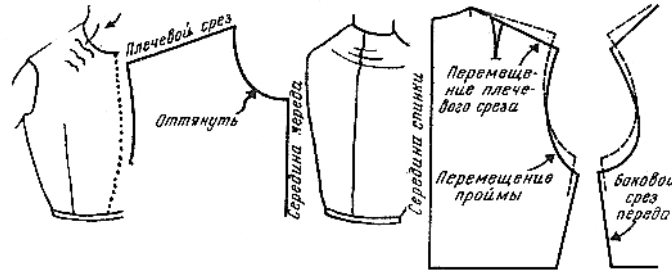
Для изделия на фигуру с большой выпуклостью по бедрам спереди на расстоянии 8—10 см вниз по линии талии между вытачкой по линии талии переда и боковым швом следует заложить вытачку, показанную на рис. 47. Если лиф не имеет излишка ширины по обхвату талии, нужно распороть вытачку по линии талии и боковой шов, иначе в этом месте появится перекос ткани.

Если выпуклость бедер значительная, то обеспечить плотное прилегание ткани по талии путем увеличения раствора вытачек по линии талии и по боковому шву невозможно — появятся морщины. Заложите вытачку, начинающуюся от наибольшей выпуклости бедер, в сторону талии от точки А до точки В и переделайте вытачки по линии талии и по боковому шву на том же участке. Так же заложите вытачку на спинке (рис. 48).

На передней части лифа довольно часто делают складку, идущую в пройму (см. рис. 47). Глубина складки от точки С до точки в равна раствору вытачки по линии талии. На рис. 49 показано лекало с такой вытачкой. Подобную вытачку можно проектировать в любой прилегающей одежде, неотрезной по линии талии.

Если лопатки сутоллой спины выступают больше, чем ягодицы, необходимо внести изменения в чертеж спинки, показанный на рис. 50. Начиная от линии ширины спинки, линия середины спинки изгибается до талии как вытачка, а затем идет вертикально.

Иногда бывает нужно исправить вытачку (или рельеф), выполненную между серединой спинки и боковым швом. Для этого, начиная от линии талии, проводят вниз новые линии вытачки (см. штриховые линии). В верхней части спинки следует предусмотреть вытачку посередине спинки от линии ширины спины до горловины и большую глубину вытачки от плечевого шва; при этом следует понизить линию плечевого среза на такую же величину. Затем нужно удлинить плечевой срез, чтобы сохранить его первоначальную длину.



Рис. 45



Рис. 46

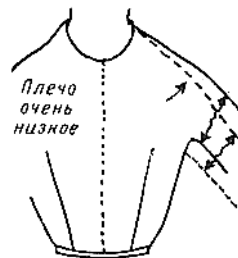

Рис. 47

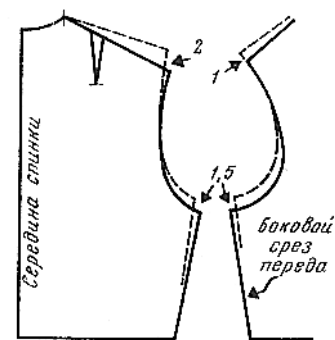

Рис. 48

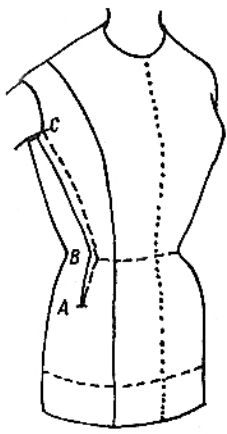

Рис. 49

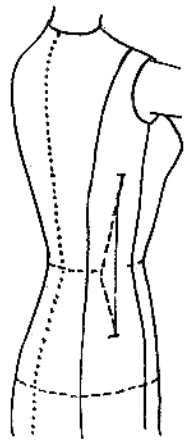

Рис. 50

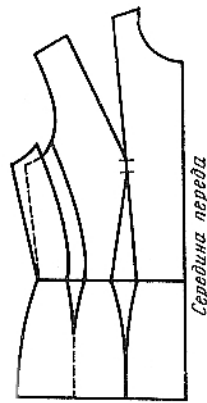

Рис. 51

Если ягодицы выступают незначительно, а спина имеет сутулость, ткань лежит на фигуре нормально. В этом случае достаточно заложить посередине спинки вытачку по линии талии.

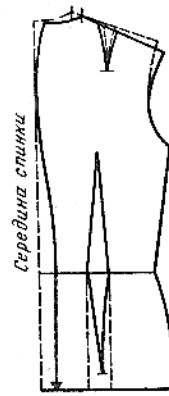
Сильно выступающие ягодицы вызывают образование косых складок, для исправления которых необходимо иметь запас ткани посередине спинки. Перекалывая шов середины спинки, расширьте спинку внизу, как показано на рис. 51.

Уточнение базового лекала после примерки

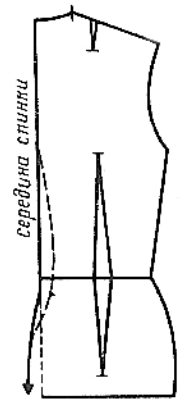
После выполнения примерки разложите макет на столе. Существует два способа исправления макета: пометки мелом — нанесение линий вдоль булавок, отмечающих места исправления; пометки булавками — обычный (более удобный) способ исправления, применяемый специалистами.

Со стороны, противоположной той, на которой находятся булавки, скрепляющие оба слоя полотна, наколите по булавке напротив каждой имеющейся, не захватывая второго слоя полотна. Если фигура асимметричная, исправления нужно вносить в обе половины макета.

После этого удалите нитки сметывания, не вынимая булавок. Возьмите копию базового лекала и внесите в него исправления. Затем перенесите эти исправления на базовое лекало и сотрите ненужные линии. *Верхняя вытачка.* На рис. 52 исправления показаны толстыми штриховыми линиями. Наложите перед базового лекала на перед макета, тщательно совмещая

точки *P*, первые линии верхней вытачки, линии плечевого среза, проймы и части линии бокового среза, сколите их булавками. Перенесите исправления на лекало, отмечая их карандашом. Затем уточните чертеж, вычерчивая все необходимые линии. Эта работа обычно выполняется после перенесения всех исправлений, но, чтобы облегчить понимание каждого исправления, в книге даны подробные пояснительные рисунки.

На рис. 53 показан неправильный перевод исправления вытачки. Вместо исправления вытачки с одной стороны (со стороны проймы) внесены изменения с обеих сторон вытачки. Проведите обе линии вытачки по линейке от точки *P* до линии плечевого среза (рис. 54).

На рис. 55 двумя выпуклыми штриховыми линиями показано изменение обеих линий верхней вытачки. Это связано с тем, что обычно под грудью (за исключением фигур со слабо развитыми грудными железами) имеется небольшая впадина, требующая изменения в этом месте линий вытачки. Не стирайте штриховые линии, они могут в дальнейшем пригодиться, если вы пожелаете сделать лиф более прилегающим. В этих случаях надо увеличить мерку ширины груди. Затем закройте вытачку (рис. 56) и проведите линии плеча и проймы.

Плечевой срез. На рис. 56 штриховой линией показано искривление линии плеча, возникшее в связи с уменьшением длины линии вытачки со стороны проймы. Линия плеча должна быть проведена по прямой.

Если уменьшение длины линии вытачки образовалось со стороны горловины переда или спинки (что связано с прогибом плеча от бретелей бюстгальтера), то следует немного изогнуть линию плечевого среза. На рис. 57 показан пример, когда углубление на фигуре находится ближе к шее (см. стрелку). Это связано с осо-



Рис. 52



Рис. 53

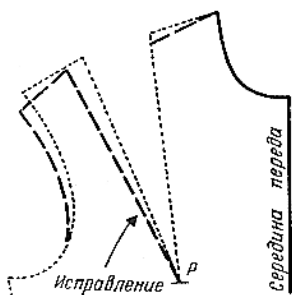

Рис. 54

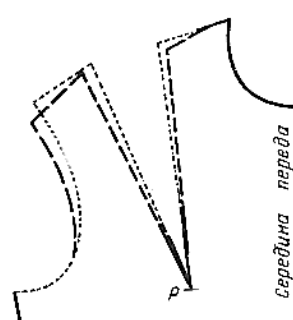

Рис. 55

Рис. 56

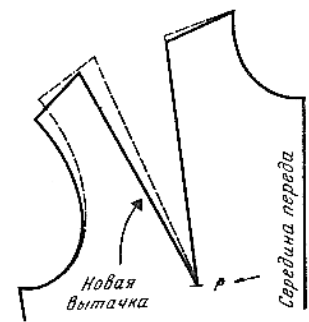
Рис. 57

бенностью строения плеча, и с этим следует считаться для обеспечения хорошего прилегания лифа. Проведите линию плечевого среза, углубив ее у горловины, а затем продлите по прямой до линии проймы.

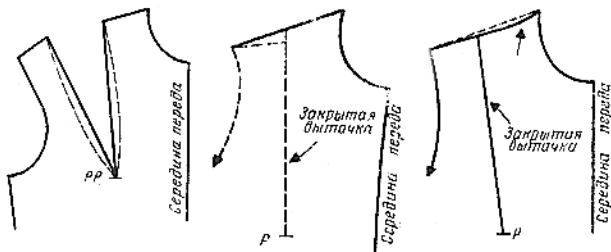
Вытачка по линии талии переда. Так же, как вы это делали для верхней вытачки, закрепите базовое лекало на передне макета, закалывая булавки вдоль линий исправления. Нанесите исправление карандашом (рис. 58, пунктирные линии). Соедините точки *P* и *B* (рис. 59) прямой линией.

Вторую линию вытачки проведите слегка изогнутой. Эта линия в зависимости от телосложения может быть также и прямой. Она проходит от вершины вытачки (немного ниже точки *P*) до точки *C* на линии талии.

Вниз от линии талии проведите линии вытачки по форме, полученной в результате исправления, сохраняя небольшую кривизну. Расстояние между линиями вытачки внизу можно ограничить двумя прямыми, параллельными середине переда (заштрихованный участок).

Уменьшение вытачки по линии талии на передне юбки. Для изделия, не отрезного по линии талии, проводят обе стороны вытачки по линии талии от точки *P* до точек *C* и *B*, затем продолжают их до точек *E* и *F* на линии бедер. Для изделия, отрезного по линии талии (рис. 60), переведите рис. 59 на другой лист бумаги и разрежьте по линии талии,

На лифе ничего не меняйте — вытачку по линии талии оставьте такой же. На юбке заложите складку с учетом обхвата бедер. Уменьшение глубины вытачки по линии талии юбки не меняет величину отрезков лекала по линии талии, т. е. длина отрезков *AB* и *CD* одинакова (см. рис. 59 и 60).

Ширина бедер. В предыдущем примере мы не делали прибавки к ширине юбки по боковому срезу, уменьшенной за счет вытачки (исключение составляют плотно облегающие юбки). Сделайте это следующим образом:



Рис. 58



Рис. 59

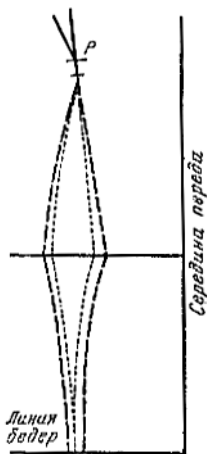

Рис. 60

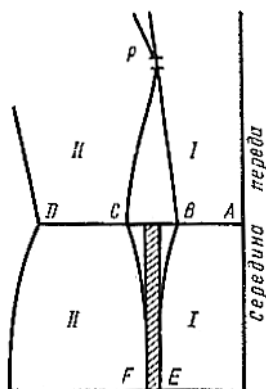

Рис. 61

на базовом лекале по линии бедер переда и спинки отложите отрезки, равные половине необходимой прибавки (точки *A* и *B*, рис. 61). Полученные точки соедините плавными выпуклыми линиями с линией талии, как показано на рисунке.

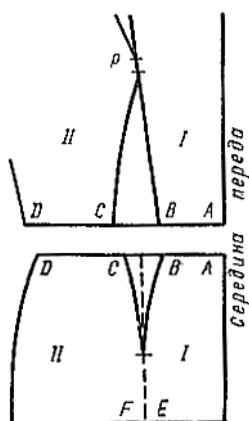
На основании рассмотренных примеров вы сможете перевести на базовое лекало любые изменения, произведенные на макете.

ПОСТРОЕНИЕ ЧЕРТЕЖЕЙ-ВЫКРОЕК ДЕТАЛЕЙ ИЗДЕЛИЙ

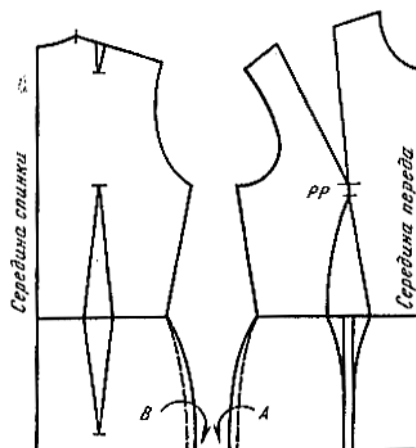
Юбки

Чертеж основы юбки. На базовом лекале представлена часть чертежа юбки от линии талии до линии бедер. Будем называть юбкой часть одежды от линии талии до низа изделия. Юбка может быть отрезной или не отрезной по линии талии.

Чтобы облегчить выполнение лекала модели, целесообразно изготавливать лиф и юбку раздельно (за исключением особых случаев), даже если модель без шва по линии талии, а затем соединить обе части лекала клеейкой полоской. Если заранее учесть соответствие вытачек и рельефов, то не возникает никаких затруднений.

Для построения вытачки переда переведите часть чертежа юбки, заключенную между точками *A*, *B*, *C* и *D* (рис. 62), на чистый лист бумаги. Заложите складку в направлении, указанном стрелкой, накладывая линию *BC* на вторую линию (для уменьшения обхвата). Переведите остальную часть юбки с рис. 62 (вторую линию вытачки, линии талии и бокового среза) и получите реальную ширину юбки минус уменьшение. Полученное лекало должно точно соответствовать лекалу, изображенному на рис. 63.

Для построения линий бокового среза и низа возьмите большой лист бумаги, чтобы на нем поместился чертеж юбки в натуральную величину. Переведите чертеж переднего полотнища юбки с базового лекала (рис. 64). Продолжите линию середины переда от талии до желаемой длины.

Через полученную точку проведите влево горизонтальную линию низа и отложите на ней отрезок, равный ширине юбки по линии бедер. Линия бокового среза должна быть параллельна линии середины переда.



Рис. 63

Рис. 62

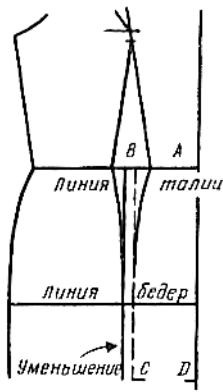

Рис. 64

Переведите чертеж заднего полотнища юбки с базового лекала. Затем продолжите линию середины и бокового среза и проведите линию низа, как для переднего полотнища.

Вытачки, начерченные на базовом лекале, редко делают такими, как они представлены на чертеже лекала. Выполнение одной вытачки на заднем полотнище юбки, как правило, не обеспечивает форму, соответствующую телосложению. Поэтому при подгонке юбки на фигуру лучше сделать две вытачки. При выполнении вытачек на переднем полотнище учитывается прежде всего эстетическая сторона (рис. 65), поэтому тщательная подгонка макета не требуется.

Для построения вытачек заднего полотнища юбки разделите основную вытачку на две. Посередине каждой вытачки проведите штриховую линию, параллельную линии середины заднего полотнища юбки. Первую вытачку располагают на расстоянии 6-7 см от линии середины полотнища, вторую — на расстоянии 7-9 см от первой.

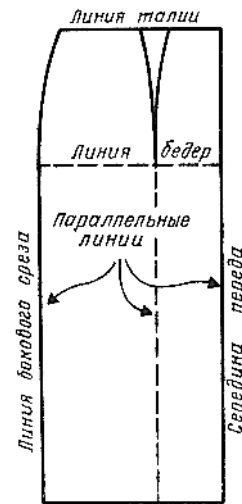
По обе стороны от штриховых линий по линии талии отложите величину раствора каждой вытачки. Длина вытачки должна быть на 2 или 3 см меньше длины основной вытачки. Полученные точки соедините плавными, слегка изогнутыми линиями. Если увеличивают раствор вытачки, то увеличивают и ее длину, чтобы не образовалась слабина у ее конца. И наоборот, если раствор вытачки уменьшают, то уменьшают и ее длину.

Для построения вытачек переднего полотнища юбки раствор основной вытачки распределите на две или три вытачки так, чтобы каждая имела раствор от 1,5 до 1,75 см (в случае необходимости вытачки можно углубить во время примерки).

Начиная от первой линии основной вытачки (см. стрелку на рис. 65), укажите раствор новой вытачки. Обозначьте ее середину штриховой линией, параллельной линии середины переднего полотнища. Затем разделите расстояние между первой штриховой линией

и линией бокового среза пополам и проведите вторую штриховую линию. По обе стороны от нее отложите величину, равную половине раствора вытачки. Длина вытачек должна быть равна 7-8 см. Линии вытачек на передне юбки должны быть изогнуты в соответствии с фигурой в этом месте.

Вытачка переднего полотнища среднего размера в половину натуральной величины показана на рис. 66.

Прямая юбка. Если юбка не является продолжением лифа, ее делают более прилегающей по талии. Так как при построении базового лекала к мерке обхвата талии было прибавлено 3 см (припуск на свободное облегание), на эту же величину надо уменьшить ширину переднего полотнища по линии талии.

Переведите чертеж переднего полотнища юбки (см. рис. 65) на лист бумаги, не указывая вытачек. Первую вытачку можно разместить на первой линии основной вытачки. Проведите три линии, параллельные линии середины переднего полотнища (переда), оставляя между ними одинаковые промежутки, как показано на рис. 67. Эти линии обозначают середину вытачек.

На первые две линии перенесите две вытачки с рис. 65, а затем начертите третью, дополнительную, вытачку глубиной 1,5 см (по 1,5 см для левой и правой стороны юбки всего 3 см). При этом расположение первой линии основной вытачки может быть произвольным, так как в данном случае юбка не связана с лифом.



Рис. 65

Рис. 66

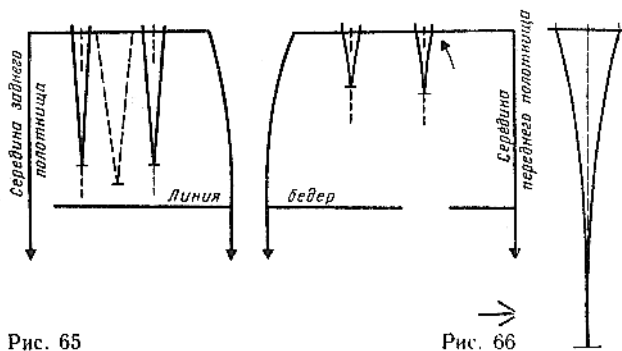

Рис. 68

Рис. 67



Рис. 69

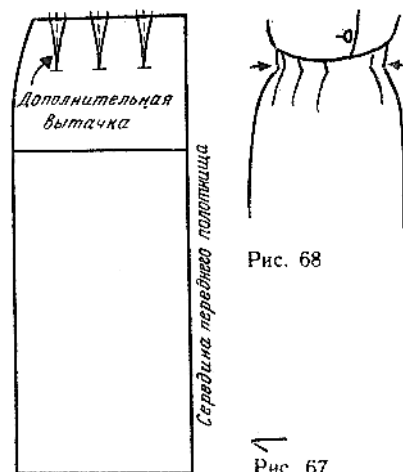

Рис. 70

Прямая юбка с притачным поясом. Прежде чем скроить пояс, надо знать его ширину в готовом виде. Учтите при этом, что внутрь пояса следует проложить корсажную ленту. Выкроите полоску ткани, по ширине равную двум ширинам корсажной ленты плюс 3 см на швы. Если выкраивать пояс вдоль кромки ткани, то следует учитывать только один шов, потому что кромку можно подшивать, не подгибая. Измерьте длину линии талии по лекалу юбки без учета раствора вытачек. Увеличьте длину вдвое и прибавьте 6-7 см на застежку и швы пояса.

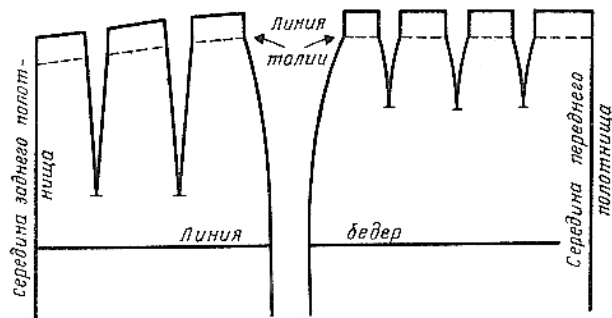
Прямая юбка с цельнокроеным поясом. На рис. 68 изображена юбка, выкроенная целиком с поясом. Две маленькие стрелки показывают действительное положение середины заднего полотнища на 2 см со стороны верхнего среза (рис. 69). Для получения плавной изогнутой линии нужно закрыть вытачки. Параллельно линии талии (см. штриховые линии) проведите сплошные линии на расстоянии, равном ширине пояса, соответствующей ширине корсажной ленты. Проведите линии вытачек и боковых срезов до пересечения с линией ширины пояса параллельно линии середины полотнища.

Воспроизведите чертеж заднего (см. рис. 65) и переднего (см. рис. 67) полотнищ юбки. Выполните понижение середины заднего полотнища на 2 см со стороны верхнего среза (рис. 69). Для получения плавной изогнутой линии нужно закрыть вытачки. Параллельно линии талии (см. штриховые линии) проведите сплошные линии на расстоянии, равном ширине пояса, соответствующей ширине корсажной ленты. Проведите линии вытачек и боковых срезов до пересечения с линией ширины пояса параллельно линии середины полотнища.

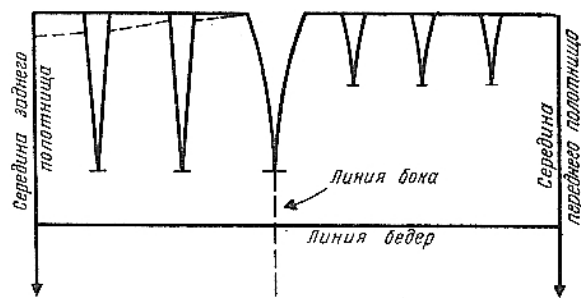
При стачивании вытачек продолжите строчки вверх в соответствии с лекалом. Таким образом, часть юбки, расположенная над линией талии, будет иметь вид ровной и прямой полоски.

Приготовьте базовое лекало юбки. Переведите чертежи переднего и заднего полотнищ юбки (во всю длину) на один лист бумаги. Цветным карандашом проведите на лекале переднего полотнища три маленькие вытачки (см. рис. 67). Разместите их так, чтобы они не накладывались на вытачки базового лекала. При этом вытачки юбки платья обведите, например, черным карандашом, а вытачки отдельной юбки — зеленым.

Если в отдельной юбке требуется понижение линии талии на заднем полотнище, обозначьте это штри-

ховой линией, как показано на рис. 70. Это лекало с надписью «основа юбки» храните вместе с базовым лекалом.

Юбка без боковых швов. Юбка без боковых швов удобна при использовании ткани в полоску или клетку, так как подгонка клеток или полосок по боковым швам представляет иногда большую трудность. Следует также отметить, что отсутствие боковых швов позволяет экономить ткань по ширине, что особенно важно при использовании узких тканей.

Юбку без боковых швов рекомендуется кроить по проверенным точным лекалам на фигуру, не имеющую отклонений от типовой фигуры. Застежку юбки без боковых швов лучше всего помещать посередине заднего или переднего полотнища юбки. Для некоторых фигур в юбке без боковых швов бывает необходимо изменить длину вытачки на заднем полотнище по эстетическим соображениям.

Переведите лекало, обозначив штриховыми линиями вторую и боковую вытачки на заднем полотнище. Допустим, что бедра фигуры имеют наибольшую выпуклость на расстоянии 8-10 см ниже талии. Измените выпуклость боковой вытачки таким образом, чтобы сделать вытачку более короткой. Так, на рис. 71 она заканчивается на половине расстояния между линиями талии и бедер. Исходя из эстетических соображений, измените также длину второй вытачки заднего полотнища юбки.

Юбка, зауженная книзу. Юбка, немного зауженная книзу, считается классической, так как мода на нее периодически повторяется.

Переведите чертеж прямой юбки на лист бумаги (рис. 72). От каждой линии бокового среза по низу юбки отложите по 2 см в сторону чертежа. Получен-



Рис. 71



Рис. 72

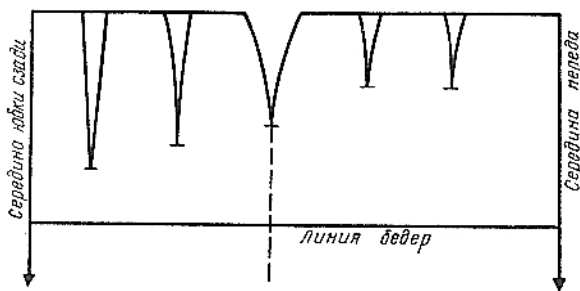

Рис. 73

ные точки соедините прямыми линиями с линиями боковых срезов на уровне линии бедер.

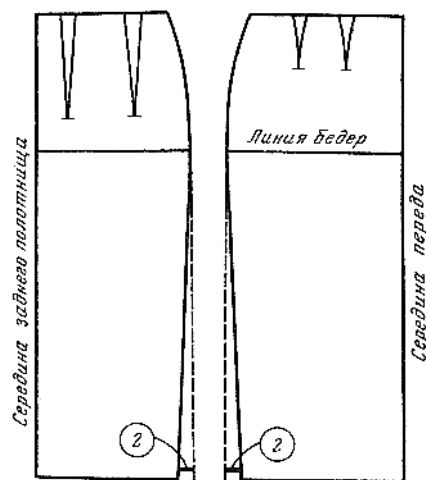
Эта модель может быть использована как в платье, так и в юбке. Если обхват груди значительно превышает обхват бедер, то в платье делают застежку по линии середины спинки (от горловины вниз на 12-15 см ниже линии талии). Зауженную юбку не рекомендуется шить для фигуры с низкими бедрами. Кроите юбку прямой и заужьте ее только на примерке.

При раскрое юбки, зауженной книзу, без боковых швов нужно соединить лекала переднего и заднего полотнищ по линии боковых срезов (рис. 73). Полученная боковая вытачка более длинная, чем на рис. 70. Отметьте ее конец, который находится обычно на линии бедер. В данном случае не следует изменять длину других вытачек, так как равновесие между ними не нарушено.

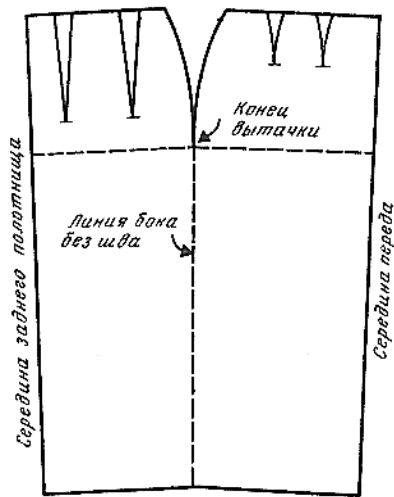
Середину лекала переднего полотнища такой юбки при раскрое следует располагать по долевой нити ткани. Середину лекала заднего полотнища юбки не совпадает с долевой нитью ткани. В данном случае это не имеет значения.

Если средний шов переднего полотнища юбки не совпадает с направлением нитей основы, то середину заднего полотнища юбки можно положить на сгиб ткани при условии расположения застежки на переднем



Рис. 74

полотнище. В отдельных случаях застежку можно поместить сбоку, если боковая вытачка имеет достаточную для этого длину.

При наличии боковых швов долевая нить может совпадать с линией бока. Тогда середину переднего и заднего полотнищ юбки располагают по косому направлению нитей ткани.

Юбка, слегка расширенная книзу. Такая юбка сохраняет классические линии. В приведенном примере (рис. 74) показано незначительное расширение юбки. На переднем и заднем полотнищах юбки от линий боковых срезов внизу отложите по 3 или 3,5 см при длине юбки 70 см. Полученные точки соедините прямыми линиями с линиями боковых срезов на уровне линии бедер.

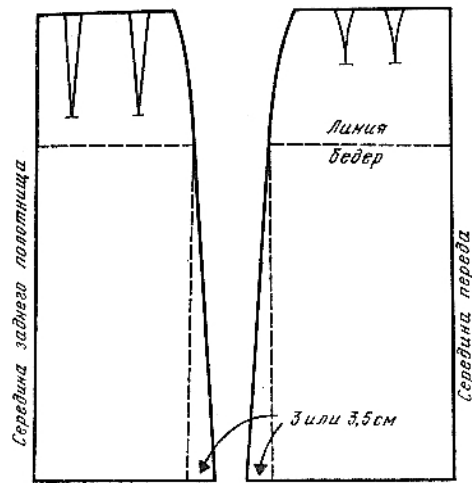
Юбка со складкой сзади. Параллельно линии середины заднего полотнища юбки (рис. 75) проведите прямую линию, обозначающую глубину складки, равную 8-10 см. Для односторонней складки достаточно одной глубины (линия *AB*), для встречной складки необходимо удвоить эту глубину (линия *CD*),

Если хотите сделать складку не слишком длинной (чтобы она не мялась во время сидения), начало ее можно рассчитать следующим образом: сядьте на стул и отметьте на юбке место края стула. Линию длины складки наметьте на 1-3 см выше, но не больше.

Если ткань очень толстая, верхнюю часть припуска на складку можно вырезать (см. на рис. 75 площадь *ACEF*). Линия *EF* расположена на несколько сантиметров выше начала складки. Отрежьте часть лекала по линиям *EF* и *FA*; то же нужно и на ткани, не оставляя в этом месте припуска на швы.

Независимо от вида складки для облегчения работы линию лекала, указывающую общую глубину скла-



Рис. 75



Рис. 76

дки, располагают по сгибу ткани. Если это невозможно, следует предусматривать припуск на швы (см. заштрихованную часть от точки *E* до точки *D*). Одностороннюю складку обычно закладывают справа налево.

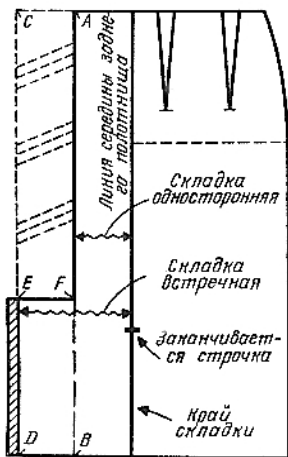
Для юбки со встречной складкой переведите полученное лекало на два листа бумаги. Возьмите одно из переведенных лекал и положите его на новый лист бумаги. Скрепите листы булавками, располагая их за линиями лекала. Переверните листы и перенесите карандашом на новый лист все, что указано на первом (за исключением штриховки).

Сшейте оба листа бумаги по линии середины заднего полотнища юбки от линии талии до точки, где заканчивается складка. Вырежьте вместе оба листа бумаги, оставляя припуски на швы, см: по боковым срезам — 2-3, по линии талии — 1,5, на подгиб низа — 6-8, по линии *ED* — 1-2. Разъедините лекала полотнища юбки, располагая их ровно на столе, и загните складку вдоль шва; наметьте оба края складки до низа. Снова сложите оба лекала полотнища и соедините их по линии *ED*. Затем разъедините лекала и загните бумагу по линии *EB*, открывая последний шов. Закрепите нижнюю часть складки (линию *EF*) ниткой или клеем.

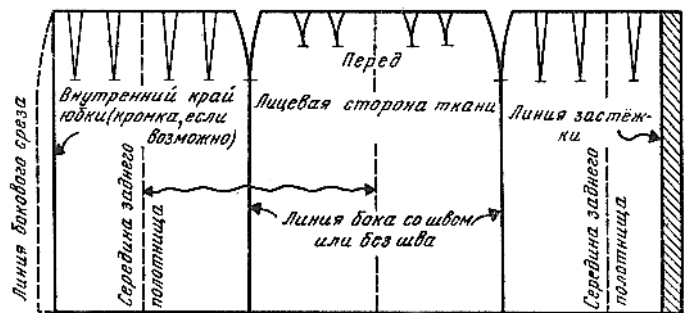
Для юбки с односторонней складкой возьмите второе переведенное лекало и также соедините его с чистым листом бумаги. Вырежьте бумагу, оставляя одностороннюю складку и припуски на швы, как указывалось выше, соедините детали вдоль линии *AB*. Затем раздвиньте оба лекала юбки, загните складку в одну сторону и приутюжьте. Определите необходимую длину складки и закрепите ее на лекале.

Сравните обе юбки в местах застежек (посередине заднего полотнища) и вы увидите, что обработать застежки-молнии на юбке со встречной складкой значительно легче, чем на юбке с односторонней складкой.

Юбка с запахом. Лекало этой юбки выполняют по лекалу прямой юбки. Возьмите лекало прямой юбки (см. рис. 65) и перенесите его на лист бумаги так, чтобы получить лекало, показанное на рис. 76. Длинная волнистая стрелка показывает поверхность лекала, изображенного на рис. 70. Левый внутренний край заднего полотнища юбки ограничьте вертикальной линией.

Внутренний край юбки должен идти по этой линии, чтобы закрыть необходимый участок фигуры. Такая ширина запаха вполне достаточна. Справа проведите линию застежки, параллельную линии середины заднего полотнища юбки. Ширина застежки 10-12 см. Припуск на шов застежки равен 4 см.

Чтобы раскроить подобную юбку, нужно учесть ее асимметрию, хотя она и незначительная, и указать на лекале лицевую сторону ткани.

Вытачки и рельефы

Уменьшение раствора вытачки на переднем полотнище юбки. Первый способ. Переведите на лист бумаги базовое лекало переда лифа и наметьте штриховой линией вытачку по линии талии и линию бокового среза (рис. 77). Уменьшите раствор вытачки по линии талии на величину, отмеченную штриховой линией, и на линии бедер. На лифе проведите новые линии вытачки (сплошные линии). На юбке проведите вогнутые линии, параллельные первым линиям.

На уровне бедер отложите внутрь величину уменьшения и, начиная от этой точки, проведите линию параллельно линии бокового среза до линии талии. Начиная от линии талии, проведите наклонную линию до



Рис. 77

Рис. 78

среза проймы. Если не требуется подчеркнуть линию талии, можно провести линию бокового среза, как показано на рис. 78.

Второй способ. Раствор вытачки по линии талии оставляют таким же, как на лифе (для фигуры с небольшой полнотой в этом месте, см. рис. 78).

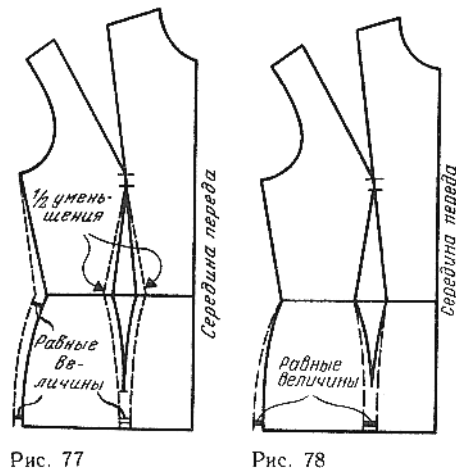
Начиная от линии талии, сделайте вытачку на юбке более вогнутой. Длина вытачки юбки должна быть равна 12-15 см. Вытачку юбки можно стачать до конца или оставить нестачанной, образуя складку.

По линии бедер отложите от линии бокового среза вправо отрезок, равный величине уменьшения раствора вытачки. Полученную точку соедините плавной кривой с точкой бокового среза на линии талии.

Распределение раствора вытачек. Все вытачки, кроме верхней, могут быть разделены на две или три менее глубокие. Переведите на лист бумаги базовое лекало переда и спинки. Вытачки по линии талии не переводите, обозначьте только величину их растворов.

Две маленькие вытачки на лифе вместо одной создают хорошую форму груди (рис. 79). При распределении величины раствора вытачки по линии талии лифа, как правило, исходят из средней величины раствора. По линии бедер вычтите величину уменьшения и исправьте линию бокового среза, как объяснялось выше. Наметьте середину каждой вытачки и продолжите эти линии вверх параллельно линиям середины переда и спинки. На лифе отметьте длину вытачек: на спинке — 1-2 см ниже линии груди, на передне — 10-12 см.



Рис. 79



Рис. 80

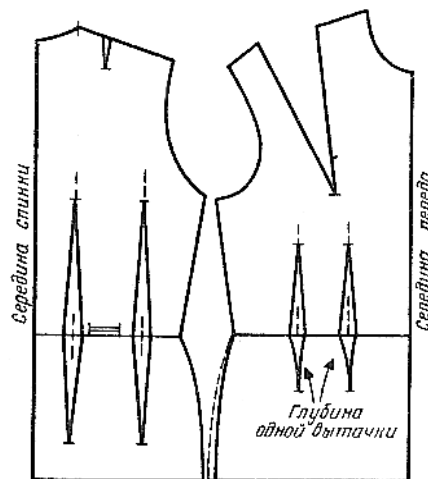

Рис. 81

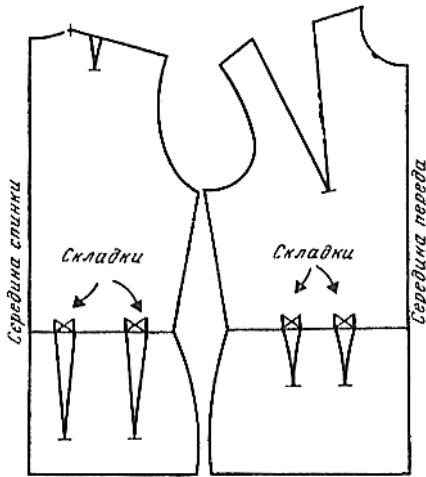

Рис. 82

На лифе вместо вытачек можно сделать мягкие складки (рис. 80). Это лекало может быть использовано для одежды как отрезной, так и не отрезной по талии.

Вытачки лифа прямого покроя. В зависимости от формы покроя одежда может быть прямой, прилегающей и полуприлегающей формы. В двух последних видах одежды большее или меньшее прилегание достигается с помощью вытачек и рельефов.

На рис. 81 изображен лиф прямого покроя (пунктиром показаны контуры фигуры).

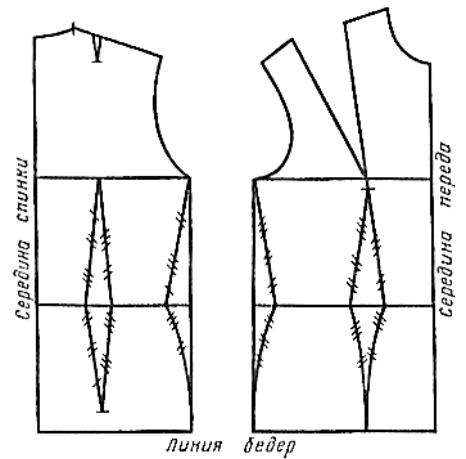
Снимите копию базового лекала, исправив, если нужно, линию бокового среза на уровне линии бедер (см. рис. 78). На спинке и передке лифа проведите прямую линию, соединяющую нижний конец проймы с линией бедер. Ликвидируйте линии бокового среза и обе вытачки по линии талии (рис. 82). Плечевую вытачку спинки и верхнюю вытачку оставьте без изменения.

По полученному лекалу можно выкроить блузку и платье прямого покроя.

Построение линий низа. Представленная на рис. 81 блузка имеет длину до линии бедер. При желании длину можно увеличить без дополнительного расширения.

Чтобы построить линию низа более короткой блузки, надо на копии базового лекала провести необходимую линию низа, параллельную линии бедер. Для этого

измерьте на фигуре длину изделия от линии талии по середине, переда и перенесите ее на лекало (рис. 83, короткая штриховая линия со стрелками). Затем измерьте расстояние от этой точки до линии бедер, отложите полученную величину в нескольких местах на лекале вверх по линии бедер и проведите через полученные точки линию низа изделия (длинные штриховые линии со стрелками).

Линию низа не следует проводить параллельно линии талии, так как не на всякой фигуре эта линия горизонтальна.

Построение линий боковых срезов. На чертеже переда и спинки из нижней точки проймы опустите перпендикуляр на линию низа (сплошная линия). Зачеркните вытачки по линии талии и в боковом срезе. При этом образуется излишняя ширина по линиям талии и бедер.

Чтобы устранить лишнюю ширину на лекале спинки, надо убрать излишек сбоку, хотя в изделиях для некоторых фигур этот метод вызывает, перекос ткани под лопатками. На передке лифа перекос заметнее, чем на спинке, поэтому лучше это выполнить, как показано на рис. 84, или так, как будет описано при переводе вытачек.

Минимальная длина блузки от линии талии 12 см.

Вытачки полуприлегающего лифа. Степень прилегания лифа определяется модой. Снимите копию базового



Рис. 83



Рис. 84

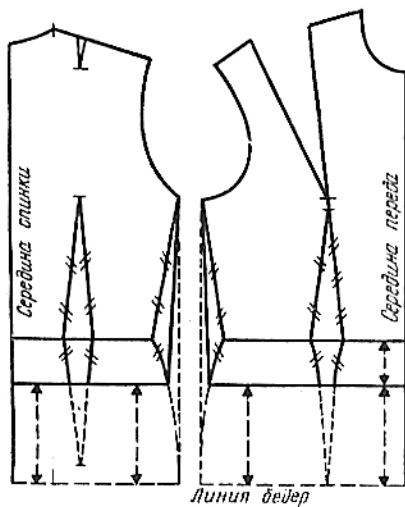

Рис. 85

Рис. 86

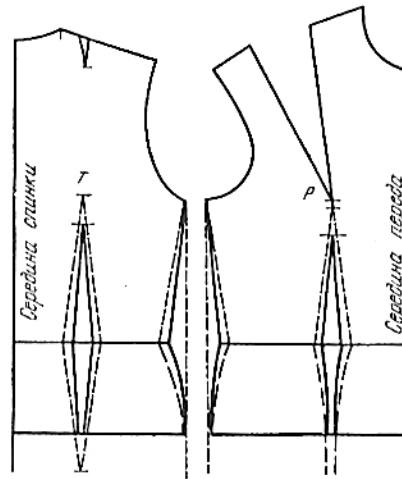
Рис. 87

вого лекала, отметьте длину, отложив 20 см вниз от линии талии (см. рис. 84).

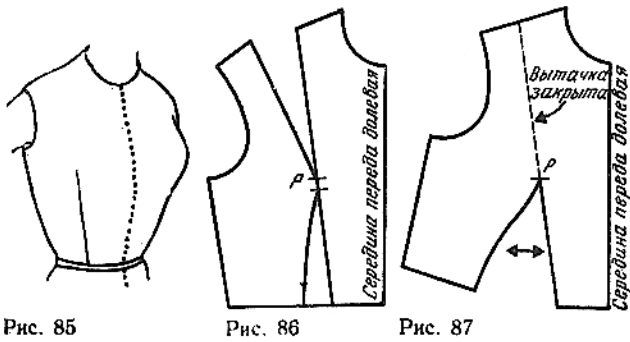
Для фигуры нормального телосложения вытачки следует сделать глубиной 2 см на перед и спинке лифа и 1,5 см по боковому срезу. Для фигур с более тонкой талией вытачки по линии талии переда, спинки и боковые должны быть такие же по глубине, как и в первом случае (для блузки с таким же прилеганием). Для фигуры с большим обхватом талии вытачки должны быть той же глубины, как и в предыдущих двух случаях. На перед и спинке лифа проведите новые линии вытачек (сплошные линии).

На лифе начертите вытачку двумя прямыми линиями, соединяющимися на 2 или 3 см ниже границы первоначальной штачки (так как она менее глубокая и может быть укорочена).

Продолжите линии вниз и соедините их на уровне линии низа с основными линиями вытачки. Соедините нижнюю точку проймы с точкой пересечения линий низа и бокового среза (см. штриховые линии на рис. 84). От этой линии отложите по линии талии отрезок, соответствующий желаемому углублению (1,5 см), соедините полученные точки прямыми линиями с нижними точками проймы и продолжите их вниз, слегка изогнув.

Величину раствора вытачек можно уточнить во время примерки; при этом надо помнить, что углубить вытачки проще, чем расширить изделие.

Простейший перевод вытачек лифа. Элегантность лифа во многом зависит от формы и расположения верхней вытачки и вытачек по линии талии. Центр раствора вытачки располагают обычно в области наиболее выступающей точки грудной железы. При переводе вытачек необходимо сохранять равновесие лекала.

Перевод верхней вытачки в вытачку по линии талии. На рис. 85 представлен лиф прилегающей формы с вытачкой по линии талии.

Переведите перед лифа с базового лекала на лист бумаги, отмечая вытачки и черточки, ограничивающие их длину (рис. 86). Вырежьте вытачку по линии талии,



Рис. 88

Рис. 89

Рис. 90

т. е. разрежьте лекало по обеим линиям до конца, а затем продолжите надрез до точки *P*. Закройте верхнюю вытачку. Вытачка по линии талии при этом увеличится на величину раствора верхней вытачки (рис. 87).

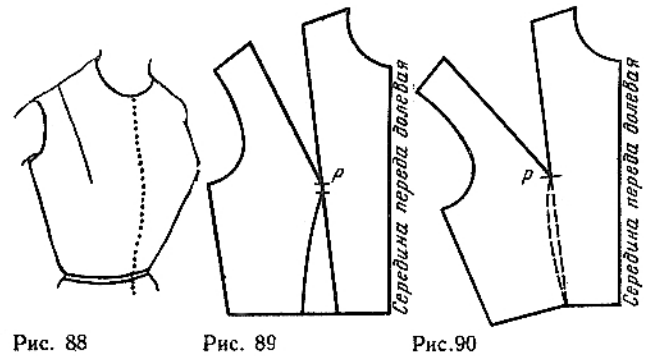
Когда речь идет о перемещении верхней вытачки, можно использовать термин «вращение», так как она действительно вращается вокруг точки *P*; поэтому точку *P* можно называть также точкой вращения.

Перевод вытачки по линии талии в плечевой срез. Лиф, показанный на рис. 88, также прилегающий, но вытачка направлена в плечевой срез.

Переведите перед лифа базового лекала (рис. 89). Вырежьте верхнюю вытачку и закройте вытачку по линии талии по прямым линиям (рис. 90). При сближении двух линий вытачка по линии талии утрачивает свою прямолинейность. Новую линию талии следует провести по наиболее длинному срезу вытачки (см. стрелку на рис. 91).

Перевод верхней вытачки в срез горловины. Для получения лифа, показанного на рис. 92, переведите перед лифа базового лекала на лист бумаги. Сколите обе вытачки лифа булавками. Закрепите лекало на фигуре или манекене и наметьте новую наклонную линию от горловины, как показано на рис. 93. Выньте булавки, положите лекало на стол и проведите по линейке выбранное направление вытачки (рис. 94). Вновь закройте обе вытачки. Разрежьте бумагу по новой линии, проведенной через точку *P*. Оба края разреза раздвинутся, образуя новую вытачку, которая заменит две закрытые вытачки базового лекала (рис. 95).

Перевод верхней вытачки в изделиях прямого покроя. При переводе вытачки в одежде прямого покроя (рис. 96) используют базовое лекало переда лифа.

Переведите на лист бумаги перед лифа по линии бедер. Проведите линию бокового среза по прямой линии, зачеркните ненужные линии (рис. 97). Проведите линию новой вытачки от горловины, как в предыдущем примере (см. рис. 93). Разрежьте бумагу вдоль этой линии до точки *P* и закройте верхнюю вытачку.



Рис. 91



Рис. 92

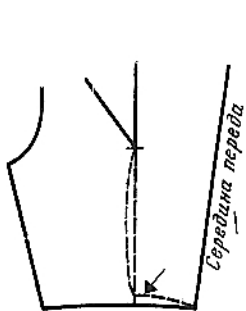

Рис. 93

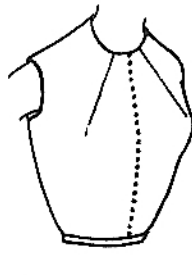

Рис. 94

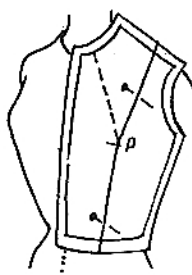

Рис. 95

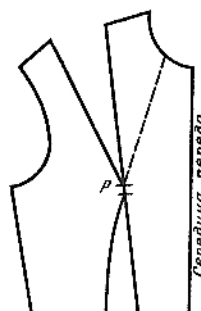

Рис. 96

Рис. 97

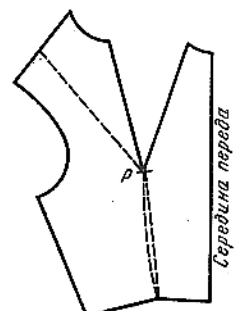

Рис. 98

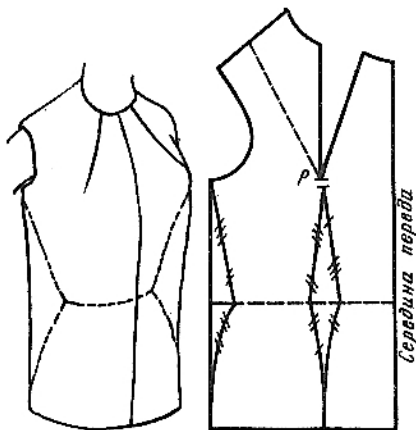

Рис. 99

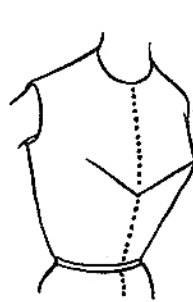

Рис. 100

Перевод вытачки в середину переда (рис. 98). Переведите на лист бумаги перед лифа базового лекала. Закройте обе вытачки лифа. Закрепите лекало на фигуре или манекене и наметьте линию новой вытачки (штриховая линия на рис. 99). Разрежьте лекало по этой линии до точки *P* (рис. 100).

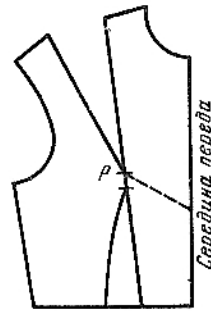
Расположение долевой нити ткани должно соответствовать выбранной модели. Долевую нить можно расположить по любой из двух линий середины переда, начинающейся от горловины.

Перевод верхней вытачки в боковой срез. При переводе верхней вытачки прилегающего лифа в боковой срез (рис. 101) используют те же приемы, что и в предыдущих примерах.

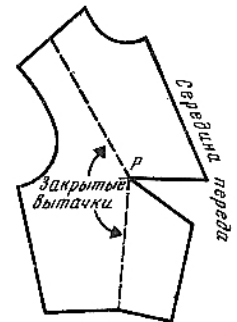
Переведите на лист бумаги базовое лекало переда лифа. Закройте вытачку. Наложите лекало на фигуру или манекен и наметьте линию новой вытачки (рис. 102).

Разрежьте лекало по проведенной линии до точки *P* и закройте только верхнюю вытачку (рис. 103). Новая вытачка не должна доходить до точки *P*. Ее следует укоротить следующим образом. От точки *P* проведите черточку, ограничивающую эту вытачку. Расстояние от точки *P* до этой линии равно расстоянию от точки *P* до конца вытачки по линии талии (рис. 104). Более наглядно укорочение вытачки показано на рис. 105. По линии укорочения отметьте середину вытачки и полученную точку соедините прямыми линиями с точками раствора вытачки от линии бокового среза.

Для уточнения линии бокового среза закройте полученную вытачку и по линейке проведите прямую от линии талии до линии проймы, исправляя изгиб, образовавшийся в результате переноса вытачки (рис. 106).

Для большего подчеркивания формы груди рекомендуется применять горизонтальную или наклонную вытачку от линии проймы, так как она почти незаметна в изделии, особенно если ее немного укоротить.

Вытачки от боковых срезов в прямом платье укорачивают на 1 см больше, чем расстояние между точкой *P*

и вершиной вытачки по линии талии (рис. 107). Вытачку по линии талии также следует укоротить, так как высокая вытачка создает впечатление низко расположенной груди.

Перевод верхней вытачки в изделии, не отрезном по линии талии. На рис. 108 показан прилегающий лиф, не отрезной по линии талии, с одной вытачкой, идущей вниз от линии груди. Две пунктирные линии, около которых стоят вопросительные знаки, обозначают примерное направление второй вытачки (горизонтальное или наклонное).

Переведите на лист бумаги базовое лекало переда лифа до линии бедер. Разрежьте его по обеим линиям вытачки по линии талии до точки *P*, начиная от линии бедер. Закройте верхнюю вытачку. Переведите чертеж на другой лист бумаги и наметьте вершину вытачки по линии талии (рис. 109). Полученное лекало соответствует модели, показанной на рис. 108, однако не исключено, что оно вовсе не подойдет для раскроя некоторых тканей (с ярко выраженным рисунком, в полоску и т. д.). Поэтому необходимо представить, каким будет изделие в готовом виде.

Переведите лекало с рис. 109 на чистый лист бумаги. Вырежьте его, оставляя по краям, за исключением горловины и проймы, припуск, равный 1 см. Вытачку не вырезайте, соедините стороны вытачки прямой по линии низа. С помощью цветного карандаша и прямоугольника проведите до точки *P* полосы, обозначающие нити утка. Закройте вытачку, скрепив ее булавками. Поместите лекало на фигуру. Полосы на боковых швах располагаются наклонно, часть одежды перекошена. Поэтому необходимо сделать дополнительную вытачку (рис. 110).

Вытачка по линии талии может быть образована без перемещения нитей ткани, в то время как верхняя вытачка вызывает неизбежное изменение направления нитей; отсутствие же верхней вытачки ухудшает прилегание одежды. Отсутствие верхней вытачки допустимо



Рис. 101

Рис. 102

Рис. 103

Рис. 104

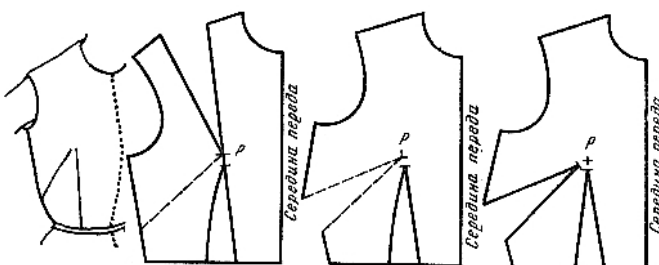

Рис. 105



Рис. 106

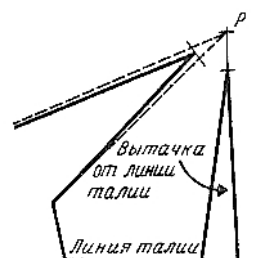

Рис. 107

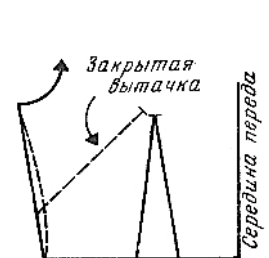

Рис. 108

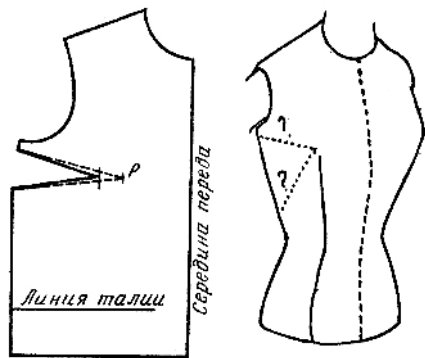

Рис. 109

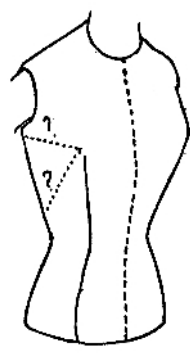

Рис. 110

для небольших размеров одежды. Если грудь сильно развита, отсутствие вытачки приводит к чрезмерному натяжению ткани на груди и образованию морщин в области проймы.

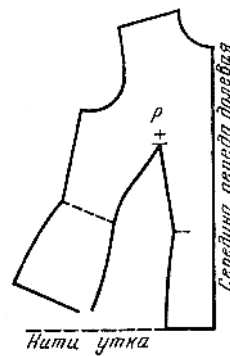
На рис. 111 показана модель лифа с поясом. Лиф достаточно плотно прилегает к фигуре благодаря переводу верхних вытачек и вытачек по линии талии в боковой срез (рис. 112). Это вызывает изменение линии талии и делает невозможным выполнение обычной баски как продолжения лифа. Поэтому в такой модели должен быть шов по линии талии. Если лиф недостаточно плотно прилегает по талии, вытачку по линии талии следует сохранить на своем месте. В этом случае излишек ткани можно распределить между двумя небольшими вытачками (см. рис. 80) или оставить его в виде припуска, который стягивается поясом.

Изменение наклона вытачек. Переведите на лист бумаги базовое лекало переда лифа. Вытачки обозначьте штриховыми линиями (рис. 113). Допустим, что вытачку по линии талии надо переместить на 2,5 см к середине переда, а верхнюю вытачку — на 3 см к пройме. Проведите направление новых линий вытачек (сплошные линии).

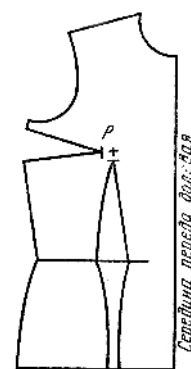
Поместите это лекало на базовое, тщательно совмещая контуры. Проткните карандашом оба слоя бумаги в точке *P* и поверните верхнее лекало таким образом, чтобы поместить сплошную линию новой вытачки на линию вытачки базового лекала. Переведите вторую линию верхней вытачки.

Снимите выполненное лекало с базового. Закройте новую вытачку и исправьте линию плеча, соединяя ее концы прямой линией. Прodelайте то же самое с вытачкой по линии талии. От изменения наклона этой вытачки удлиняется первая ее линия и укорачивается вторая. Линию талии следует исправить по более длинной стороне вытачки (рис. 114).

В одежде очень прилегающего силуэта для подчеркивания стройной талии следует переместить вытачки

по линии талии, как показано на рис. 115. Для этого переведите на лист бумаги перед базового лекала и отметьте штриховыми линиями вытачку по линии талии. Через вершину этой вытачки проведите новую линию вытачки до линии талии (для примера 2 см вправо от линии вытачки основного чертежа). От линии талии продолжите линию вытачки вниз параллельно линии вытачки основы.

Наложив полученное лекало на базовое, проткните оба лекала карандашом в точке пересечения линии талии с концом новой линии вытачки (стрелка на рис. 116) и поверните верхнее лекало так, чтобы проведенная линия вытачки совместились с подобной линией базового лекала.

Переведите с базового лекала вторую линию вытачки по линии талии.

Для отрезной лифа перемещение вытачки по линии талии может быть на величину, значительно большую чем 2 см. Если же лиф не отрезной по линии талии, то перемещение вытачек очень ограничено в связи с изменением длины сторон новой вытачки.

Замена двух вытачек переда одной вытачкой от линии горловины. На линии горловины базового лекала проведите короткую черточку. Переведите на лист бумаги с базового лекала линии, не требующие никаких изменений. Проведите первую линию новой вытачки. Обозначьте штрихами первую линию вытачки по линии талии (рис. 117).

Закройте сначала вытачку по линии талии. Для этого проткните карандашом бумагу в точке *P* и поверните верхний лист бумаги до совмещения штриховой линии со второй линией вытачки по линии талии базового лекала.

Начиная от этой второй вытачки переведите контуры второй части лифа, которые не будут изменяться (рис. 118). Вторую линию вытачки проведите штриховой линией (стрелка на рис. 118). Еще раз поверните верхнее лекало вокруг точки *P* так, чтобы совместить



Рис. 111



Рис. 112

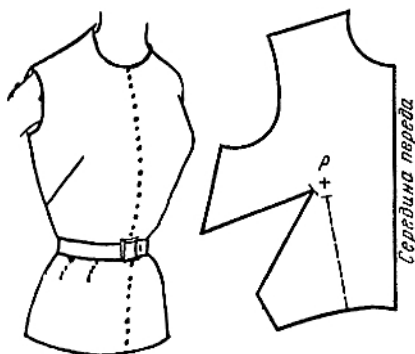

Рис. 113

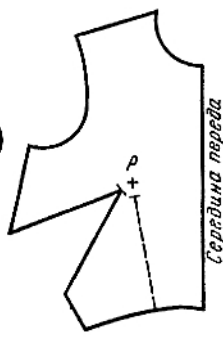

Рис. 114

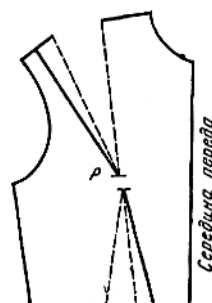

Рис. 115

Рис. 116

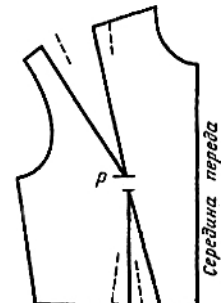

Рис. 117

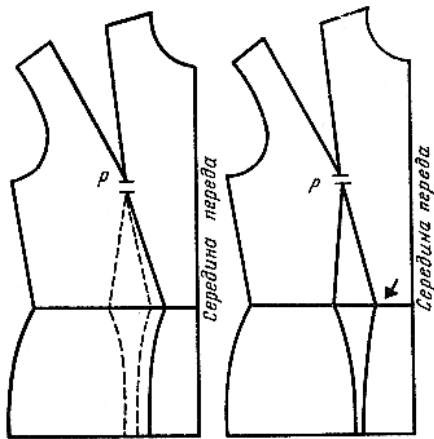
Рис. 118

Рис. 119

вторую линию новой вытачки с первой линией вытачки базового лекала.

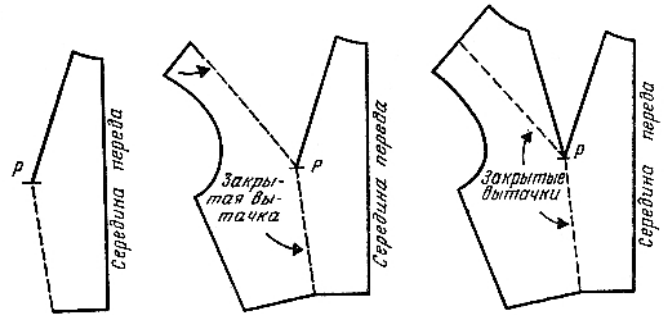
Остальные линии лекала проведите, как показано на рис. 119.

Вытачка от линии плечевого среза, переходящая в рельеф. Рельеф, в который переходит вытачка, располагается от линии плечевого среза в том месте, где находится бретель бюстгалтера.

На лекале, переведенном с базового, поставьте на линии плечевого среза спинки точку, где должна заканчиваться линия рельефа. Выполните это следующим образом: измерьте оба участка линии плечевого среза переда и перенесите эти измерения на линию плечевого среза спинки, откладывая одно от линии проймы, другое — от горловины. Отрезок, оставшийся между ними, составляет глубину вытачки (рис. 120).

Плечевую вытачку спинки необходимо перевести в линию рельефа. Это перемещение вытачки не осложняет подгонку изделия на фигуре, не имеющей резко выступающих лопаток. Плечевая вытачка не связана с вытачкой от горловины, она остается на своем месте.

От намеченной точки на линии плечевого среза, находящейся ближе к линии горловины, проведите слегка изогнутую линию рельефа, плавно соединяя ее с вершиной вытачки по линии талии.

На юбке, начиная от конца вытачки, проведите вниз линию, параллельную середине спинки.

Прежде чем разрезать лекало по линии рельефа, наметьте знаки, необходимые для монтажа изделия

(надсечки по срезам; черточки в концах вытачек; черточку, разделяющую линии горловины спинки и плеча, и т. д.); это необходимо делать на всех выполняемых лекалах.

На линии рельефа в концах вытачек надсечки обозначьте буквами *A* и *B*, закройте новую плечевую вытачку спинки и выровняйте линию плечевого среза.

Для обозначения направления долевой нити на детали посередине между линиями бокового среза и рельефа спинки и переда проведите штриховые линии, параллельные линиям середины спинки и переда.

Вытачка от линии проймы, переходящая в рельеф. Переведите на лист бумаги перед лифа базового лекала. Закройте верхнюю вытачку, приложите лекало к фигуре и наметьте на нем плавную линию рельефа от наиболее выступающей точки груди к линии проймы (рис. 121).

Форма рельефа зависит не только от модели, но и от фигуры. Для одних фигур нужно более резко закруглять линию от точки *P* к пройме, для других следует приблизить эту линию к плечевому срезу.

Поперек линии рельефа на расстоянии 3-4 см от линии проймы сделайте надсечку (рис. 122). Примерно посередине между линиями бокового среза и рельефа обозначьте направление долевой нити параллельно линии середины переда. Переведите на лист бумаги отдельно обе части лекала, предварительно переведя верхнюю вытачку в линию рельефа.

Переведите на лист бумаги спинку базового лекала, вытачку по линии талии обозначьте только ниже линии талии штриховыми линиями. На расстоянии одной трети величины раствора этой вытачки от линии середины спинки наметьте новую линию середины спинки. Оставшиеся две трети величины раствора распределите по



Рис. 120



Рис. 121

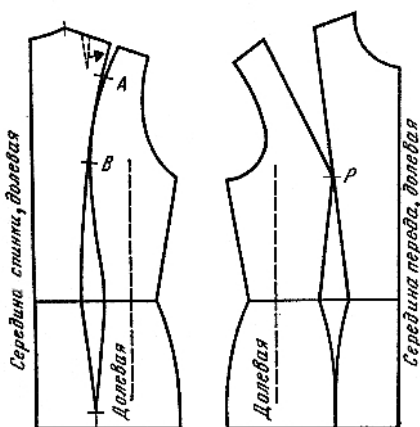

Рис. 122

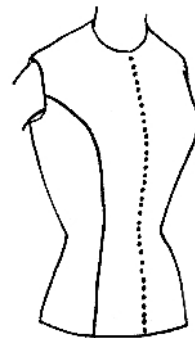

Рис. 123

обе стороны от второй линии вытачки основы. Через полученные точки проведите вниз по линии талии новую вытачку. При этом линия середины вытачки должна быть параллельна линии середины спинки.

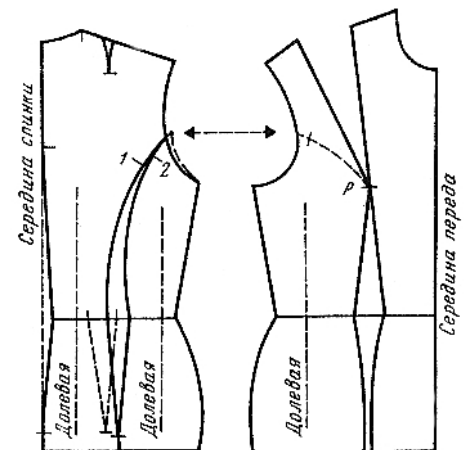
При построении линии рельефа от линии проймы нужно помнить, что линия рельефа переда не должна быть выше линии рельефа спинки. Для нахождения точки рельефа на линии проймы положите перед и спинку рядом, уравнивая низ проймы, и проведите горизонталь, как показано на рис. 122 штриховой линией со стрелками. Начиная от полученной точки на линии проймы проведите плавную кривую, переходящую в вытачку по линии талии.

На линии рельефа спинки на расстоянии 3-4 см от линии проймы сделайте надсечку 1 слева от линии. Измерьте первую линию рельефа от надсечки 1 до линии талии. Начиная от линии талии, отложите вверх полученную величину по второй линии рельефа и сделайте надсечку 2, которая будет находиться выше, чем первая, в связи с различной кривизной линией рельефа.

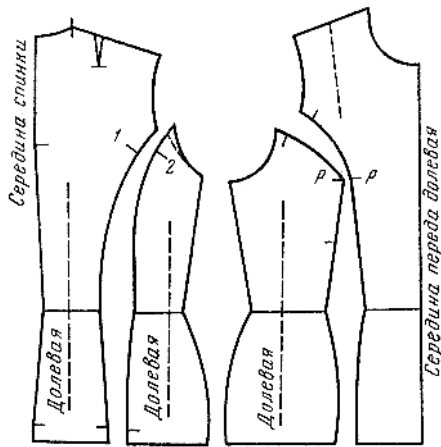
При соединении обеих частей по линии талии надсечки 1 и 2 совместятся, но нарушится линия проймы. Чтобы ее выровнять, нужно вторую линию рельефа продолжить на недостающую длину (расстояние между надсечками 1 и 2). Уточните эту линию проймы, как показано на рис. 123.

Укажите направление долевой нити на обеих частях спинки.

Модели с рельефами от линий проймы и плечевого среза являются классическими, причем рельеф от пле-



Рис. 124

чевого среза зрительно удлиняет фигуру. Его можно рекомендовать полным женщинам. Для изделий из тканей в полосу, клетку или с ярко выраженной нитью утка этот рельеф не подходит, так как смещение нитей, вызванное вытачкой, более заметно, чем в рельефе, направленном от линии проймы.

На рис. 124 представлено два варианта рельефов: штриховая линия показывает рельеф, состоящий из вытачки от линии проймы и вытачки от середины переда (см. рис. 98); сплошная линия показывает закругленный рельеф, проходящий через точку P. Оба рельефа придают почти один и тот же вид модели, но совершенно по-разному выполняются.

Переведите на лист бумаги перед лифа базового лекала и проведите линию закругленного рельефа. Перенесите на один лист бумаги обе части лекала (рис. 125). Как бы ни выполнялось лекало (путем разрезания лекала или путем перевода через прозрачную бумагу), обе линии середины переда должны находиться на одной прямой, как в данном примере.

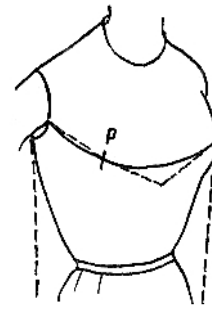
На рис. 126 показан тот же закругленный рельеф для модели прямого силуэта. При сравнении рис. 125 и 126 видно, что линии рельефа верхней части одинаковы, а нижней — разные, что вызвано отсутствием вытачки по линии талии на одном из них.

На рис. 127 показана модель с рельефом, который проходит на некотором расстоянии от точки P, и поэтому в него нельзя перевести верхнюю вытачку. В данном случае вытачку лучше расположить так, чтобы она меньше искажала внешний вид модели.

На рис. 127 вытачка обозначена штриховой линией. Ее можно также перевести в горловину, особенно если модель с большим воротником и широкими лацканами, которые могут скрыть вытачку.



Рис. 125



Рис. 126

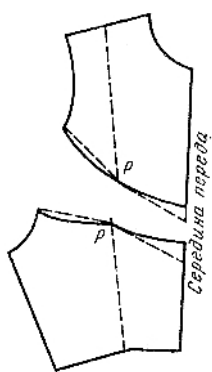

Рис. 127

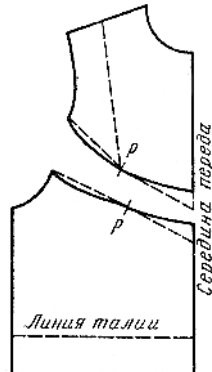

Рис. 128

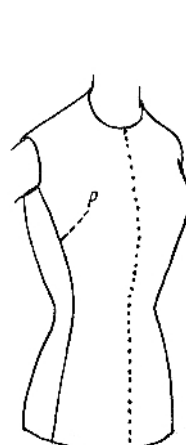

Рис. 129

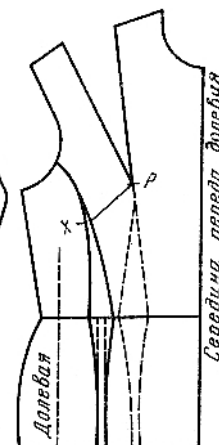

Рис. 130

Переведите перед базового лекала, обозначая штриховыми линиями вытачку по линии талии (рис. 128). Закройте верхнюю вытачку и поместите лекало на фигуру. Проведите первую линию рельефа от проймы до талии, следуя направлению вытачки по линии талии. Наиболее эстетичен рельеф, проходящий на расстоянии не менее 7-8 см от точки *P* (для изделия среднего размера).

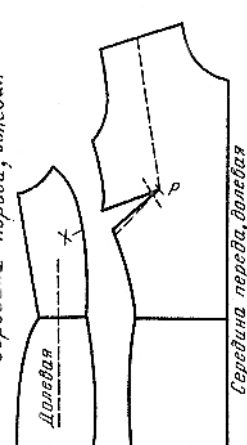
Если модель прилегающего силуэта, в рельефе можно перевести часть вытачки по линии талии. Если модель прямого силуэта, достаточно одной линии. От первой линии рельефа отложите величину раствора вытачки по линии талии в сторону бокового среза (2-3 см).

Вытачка, переведенная в рельеф, а следовательно, удаленная от точки *P*, не обеспечивает плотного прилегания переда изделия к фигуре, поэтому не весь ее раствор переводят в рельеф.

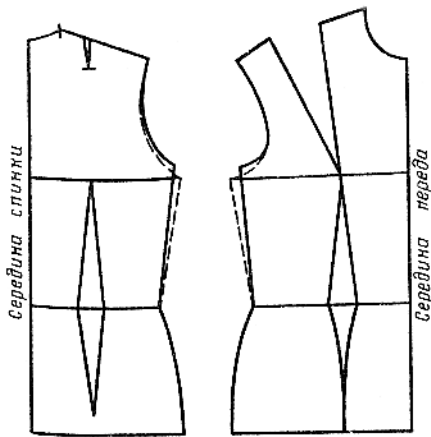
В верхней части лифа соедините обе линии рельефа и продолжите их слегка выпуклой линией к срезу проймы. Ниже линии талии посередине вытачки проведите две параллельные линии, обозначающие величину уменьшения раствора вытачки по линии бедер. Линии рельефа должны касаться этих линий, как показано на рис. 128. Если на базовом лекале не отмечено это уменьшение, т. е. если вытачка по линии талии сходит на нет к линии бедер, достаточно провести из конца вытачки прямую вертикальную линию вниз, чтобы обозначить линию рельефа. На линии рельефа наметьте надсечку (со знаком X) — начало верхней вытачки — и укажите направление долевой нити.

Переведите это лекало на другой лист бумаги, переводя верхнюю вытачку в указанном направлении (рис. 129). В случае неодинаковой выпуклости линий рельефа расстояние от надсечек до линии талии будет также неодинаково, поэтому следует уменьшить первую линию рельефа за счет увеличения раствора верхней вытачки (см. штриховую линию на рис. 129). Закройте вытачку и исправьте кривизну линий рельефа.

Пройма и вырезы горловины

Пройма блузки без рукавов и заниженная пройма.

В блузке без рукавов нужно уменьшить пройму по глубине и ширине. Для этого уменьшите ширину переда и спинки лифа базового лекала на 1 см по линии груди (для прилегающего лифа). Соедините полученные точки прямыми линиями с точками бокового среза на линии



Рис. 131

тали. Затем продолжите эти линии немного вверх (рис. 130, сплошные линии). От полученной вершины бокового среза (на 1 см выше линии груди) проведите плавную кривую линию проймы (сплошные линии).

Контур проймы на базовом лекале определяет длину плечевого среза на спинке и перед. Обычно пройма проходит по контуру сочленения руки с торсом. При заниженной пройме увеличивают длину плечевого среза. Классическая величина удлинения плечевого среза составляет примерно 1,5 см. Это незначительное изменение проймы заметно — изменяет внешний вид одежды, но не требует исправления оката рукава.

В изделии с втачным рукавом занижение линии проймы возможно до известного предела. При значительном занижении линии проймы используют лекало покроя кимоно.

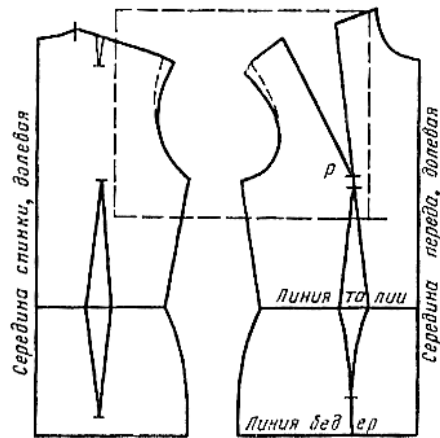
Переведите на лист бумаги базовое лекало (можно часть лекала, ограниченную штриховыми линиями, рис. 131). Продолжите линии плечевых срезов переда и спинки по плавной кривой. Отложите 1,5 см от первоначальной линии проймы, затем соедините полученную точку плавной линией с линией проймы на уровне ширины груди и спинки или немного ниже (сплошные линии).

Для платья без рукавов линии плечевых срезов спинки и переда удлиняют на 3-4 см. При значительном удлинении линий плеча положите лекала переда и спинки, соединяя их по линиям плечевых срезов, и проведите новую плавную линию проймы (рис. 132). Измените, нижнюю часть проймы, как показано на рис. 130.

Вырезы горловины декольте. Декольте называют вырезы лифа, более глубокие, чем вырезы горловины, соответствующие основанию шеи.



Рис. 132



Для построения треугольного выреза горловины (рис. 133) переведите на лист бумаги перед базового лекала, переводя при этом верхнюю вытачку в вытачку по линии талии, как показано на рис. 134. Вытачку лучше немного уменьшить, так как при таком вырезе горловины открыт весь верх лифа. На линии середины переда укажите глубину выреза горловины (например, 14 см). При определении максимальной глубины декольте принимают во внимание положение бюстгалтера.

Через точку основания шеи переда (точка *x* на рис. 135) проведите вниз прямую линию, плавно переходящую в линию горловины базового лекала (сплошная линия). От этой точки вверх линия горловины основы не изменяется.

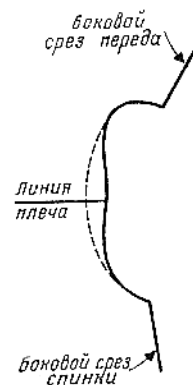
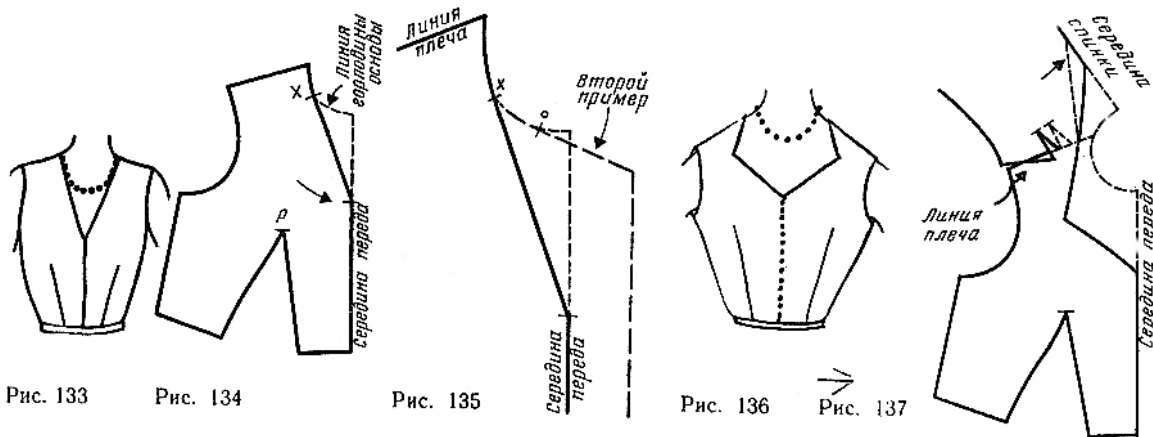
На этом же рисунке показан второй пример построения линии горловины, которая от точки *o* сливается с линией горловины основы.

Для построения глубокого выреза горловины (рис. 136), полностью открывающего шею, переведите на лист бумаги перед лифа базового лекала, переводя при этом верхнюю вытачку в вытачку по линии талии. Вырежьте лекало, оставляя по краям припуск везде, кроме плечевого среза.

Переведите на лист бумаги спинку лифа базового лекала, перемещая вытачку по линии плеча на 1,5 см к пройме. Вырежьте лекало, оставляя везде припуски.

Положите лекала спинки и переда, соединяя их по линиям плечевых срезов, как показано на рис. 137, начиная от горловины и до вытачки спинки (неважно, что их линии пересекаются у проймы и что линия плечевого среза спинки длиннее линии плечевого среза переда). Это нужно только для построения выреза.

Проведите линию выреза. Это можно сделать двумя способами. Если конфигурация простая, достаточно наложить лекало на фигуру и обозначить на нем линию горловины. Если декольте имеет сложную форму, то с помощью полосок ткани, закрепленных на бретелях

бюстгалтера, воспроизведите очертания будущего выреза горловины, как показано на рис. 138.

Чтобы провести линии декольте на лекале, положите его на макет и переведите полученную форму (см. рис. 137). В данном примере вырез спинки остроугольный, естественно сочетающийся с очертаниями выреза переда. Штриховая линия, указанная стрелкой, обозначает максимальную глубину выреза горловины спинки.

Чтобы научиться правильно выбирать и выполнять декольте в соответствии с фигурой, следует помнить, что при некоторых формах декольте слишком выступают ключицы, с помощью же другого выреза, даже более открытого, можно сгладить этот недостаток. Надо обращать внимание также на форму плеч, так как не всегда их следует сильно открывать. Для фигуры с сильно выступающими лопатками рекомендуется, чтобы край декольте проходил через самые выступающие их точки, так как контраст цвета ткани и кожи скрадывает лопатки. Если же вырез горловины проходит выше или ниже наиболее выступающих частей лопаток, следует посадить ткань по краю горловины, чтобы она не отставала от спины.

Для получения декольте различных форм пользуйтесь способом, показанным на рис. 137. Не делайте сразу глубокий вырез, чтобы при необходимости его можно было исправить.

Для построения широкого декольте (рис. 139) переведите на лист бумаги, как объяснялось выше, перед и спинку, не перемещая плечевую вытачку спинки. Соедините перед и спинку по линиям плечевых срезов, уравнивая их по линии проймы (рис. 140).

Нанесите на лекало вырез нужной формы. На рис. 140 приведены два выреза горловины спинки, тот и дру-



Рис. 138



Рис. 139

Рис. 140

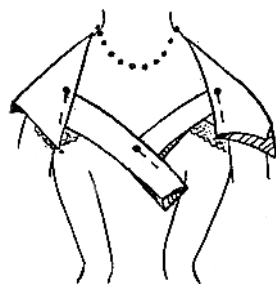
гой сочетаются с вырезами горловины переда (сплошная и штриховая линии).

На рис. 139 и 140 штриховой линией показан вырез горловины, при котором плечо становится совершенно открытым. При таком выполнении модели невозможно поднять руку.

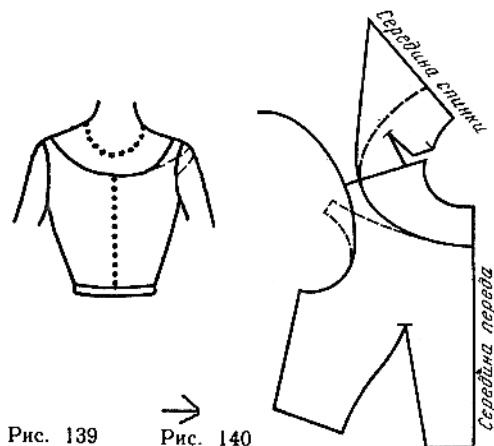
Застежки

Вся женская одежда застегивается на переде справа налево, на спинке — слева направо. Пуговицы пришивают по линии середины переда на левой стороне одежды. Стойка пуговицы должна иметь длину, равную толщине борта.

Начало петли, т. е. угол, в котором должна находиться пуговица, располагают точно на линии середины переда с правой стороны. Когда одежда застегнута, обе линии середины переда накладываются одна на другую.

Для построения застежки сначала определите размер пуговицы. Затем наметьте места расположения пуговиц на равном расстоянии друг от друга и проведите маленькие горизонтальные черточки, пересекающиеся с линией середины переда (рис. 141).

Чтобы создать впечатление более высокой груди, пуговицу, расположенную на линии груди, следует опустить немного ниже.

Для определения ширины полузаноса (расстояния от линии середины переда до края борта) нужно принять во внимание следующие минимальные его значения, см: для блузок — 1,5; для юбок и платьев, застегивающихся до низа, — 2; для классического жакета — 1,5; для летних пальто — 2; для пальто из тяжелых тканей — 2,5. Ширина полузаноса при средних и больших пуговицах должна равняться половине ширины пуговицы плюс 0,5 см (рис. 142). Некоторые пуговицы требуют полузаноса, превышающего минимальную ширину.

Проведите линию края борта параллельно линии середины переда. При раскрое ткани проведите линию середины переда и горизонтальные черточки, указывающие положение пуговиц на одной полочке и петель на другой. Это поможет вам при примерке.

Первую пуговицу обычно помещают на равном расстоянии от края борта и от линии горловины. Но ее можно поместить и ближе к горловине, чем к борту, оставляя не менее 0,5 см до края пуговицы.

Изделия со смещенной бортовой застежкой, показанной на рис. 143, а, имеют большую ширину полузаноса, чем изделия с центральной бортовой застежкой.

Приготовьте лекало, переводя верхнюю вытачку в вытачку по линии талии и оставляя справа достаточно бумаги для построения борта. Перегните лекало по линии середины переда и начертите первую линию вытачки на припуске, оставленном справа (рис. 143, б). Определите на фигуре глубину выреза горловины и расстояние от точки Р до края борта. Перенесите эти измерения на лекало и проведите слегка вогнутую линию горловины, как показано на рис. 143, б (кривизна необходима, если хотят получить глубокое декольте в одежде с широким полузаносом).

Вдоль борта наметьте расположение пуговиц, помещая их на желаемом расстоянии от края борта. Проведите маленькие горизонтальные линии на равном расстоянии друг от друга. На одной из этих линий укажите центр пуговицы вертикальной линией и отметьте затем такое же расстояние от края борта на каждой горизонтальной линии. Переведите отметки мест расположения пуговиц на другую сторону полочки.



Рис. 141

Рис. 142

Рис. 143

Обтачки и подборта

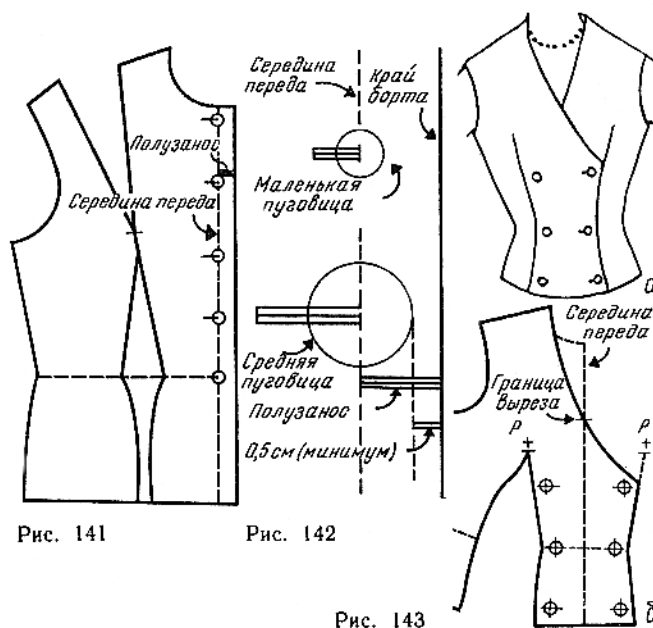
Обтачка. Обтачки и подборта застежек обычно выкраивают по лекалам основных деталей изделия. На рис. 144 показано одновременно построение обтачки проймы и декольте. В модели, представленной на рис. 139, обтачки для проймы и декольте можно выполнить лишь в два приема: сначала для декольте, а затем для проймы.

Переведите лекало, изображенное на рис. 140, понизив линию плеча на 2-2,5 см (см. рис. 132). Начертите декольте меньшего размера, чтобы получить более широкую бретель (ширина плеча равна примерно 9 см; см. рис. 144). Для построения обтачек проведите линию параллельно линиям горловины и проймы на расстоянии 3-4 см от края (заштрихованные участки).

Переведите обтачки на новый лист бумаги и вырежьте их. Затем напишите на них все необходимые указания. Располагая полученные детали на ткани, их можно выкроить целиком или, если они не помещаются, разрезать по линии плеча. Если плечевая вытачка спинки пересекает обтачку, закройте эту вытачку на лекале.



Рис. 144



Рис. 145

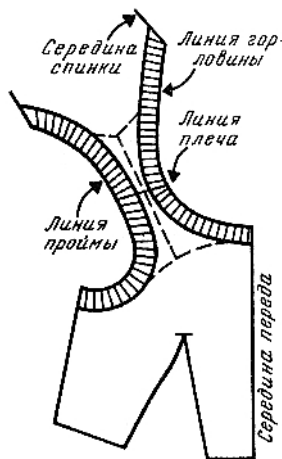

Рис. 146

Подборта. Рассмотрим два вида подбортов в зависимости от застежек (см. рис. 141 и 143).

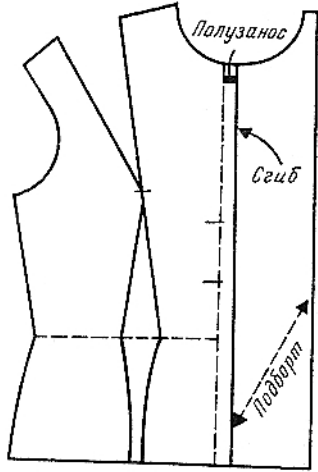
Размеры подборта устанавливаются обычно, как и для обтачек, на самом лекале. Минимальная ширина подборта равна расстоянию от линии борта до краев петель плюс 1-2 см (ширина его в среднем равна 6-8 см для платьев и 8-10 см для пальто).

При достаточном количестве ткани подборт можно выкроить вместе с обтачкой горловины и части плечевого среза. В этом случае для горловины спинки начертите обтачку шириной, равной ширине подборта в верхней части.

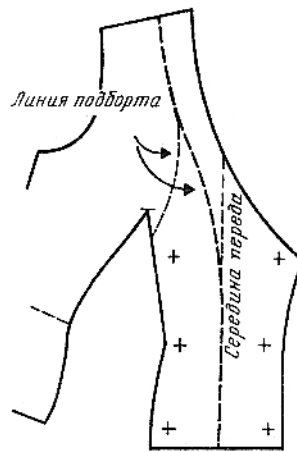
Если борта изделия прямые, подборта можно выкроить вместе с полочками, перегибая ткань по краю борта (рис. 145).

На копии лекала наметьте ширину подборта от линии талии до низа следующим образом.

Если ткань легкая и достаточно мягкая, подборт может доходить до линии вытачки (или рельефа) так, чтобы можно было закрепить его на изнанке переда (рис. 146, тонкая штриховая линия от плечевого среза до линии вытачки).

Для тканей средних и тяжелых не следует накладывать ткань в четыре слоя по всей ширине застежки. Лучше сделать ширину подборта минимальной (1-2 см за петли). В данной модели надо придерживаться линии середины переда на участке от талии до низа (см. рис. 146, толстая штриховая линия).

Чтобы начертить верхнюю часть подборта, продолжите эту линию приблизительно на расстоянии 4 см влево от линии декольте.

Сборки, фалды и складки

Сборки, фалды и складки являются важнейшими конструктивными элементами, применяемыми при изготовлении любых моделей одежды.

Сборки. Ширина собираемой в сборку ткани зависит от ее толщины. Чем тоньше ткань, тем больше может быть припуск.

На прямоугольной полоске ткани выполнить сборки очень просто, зная необходимую ширину ткани. Если модель имеет более сложную форму покроя (рис. 147), расширять базовое лекало надо, не нарушая этой формы.

Возьмите лист бумаги размером 17X40 см и нанесите линии в соответствии с моделью, изображенной

на рис. 147 (рис. 148). Линию кокетки проведите ниже горизонтальной линии на 2 см по линии бокового среза и на 9 см по линии середины переда (переднего полотнища). По линии середины переда эта линия не должна иметь острого угла.

Наметьте участок для сборок, обозначая его надсечками на расстоянии 4 см от линии середины переда и 13 см от линии бокового среза. Разделите собираемый в сборку участок (между надсечками) несколькими линиями, параллельными линии середины переда (три полосы 2, 3 и 4 шириной 3 см каждая). Число полосок зависит от кривизны кокетки: чем больше кривизна, тем больше полосок.

Проведите линию, перпендикулярную направлению сборок и линии середины переда (горизонтальная штриховая линия). Отрежьте кокетку и разрежьте лекало на полоски по вертикальным штриховым линиям.

На новом, более широком, листе бумаги проведите сначала прямую линию, обозначающую линию середины переда, и закрепите на ней полоску 1. Проведите перпендикуляр к линии середины переда на уровне, указанном на полоске 1 (рис. 149).

По проведенной линии снова сложите лекало так, как было до разрезания. Отодвиньте полоску 5 от полоски 1 на расстояние, предназначенное для сборки (волнистая линия со стрелками). Затем разместите остальные полоски между полосками 1 и 5. Перенесите на



Рис. 147

Рис. 148

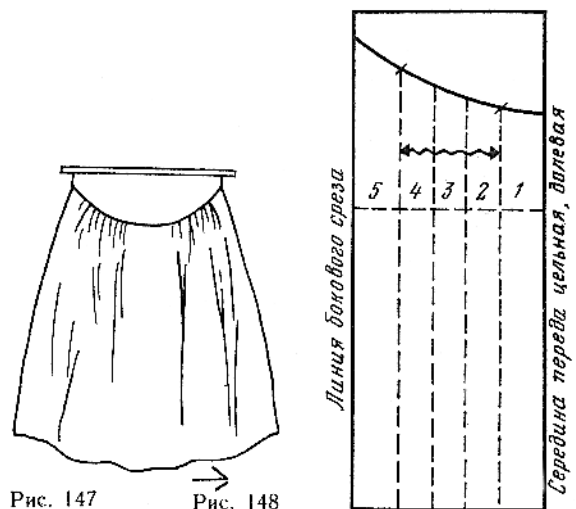

Рис. 149

это лекало контуры каждой детали. Поставьте надсечки.

Внизу проведите горизонтальную линию, соединяющую линии бокового среза и середины переда. Проведите верхнюю линию собираемого в сборку участка (от x до o). Эта линия должна проходить через середину верхнего среза каждой полоски (вертикальные черточки, указанные стрелками).

Когда участок ткани, заключенный между надсечками, будет собран в сборки, верхний срез примет свою первоначальную форму, т. е. он будет соответствовать нижнему срезу кокетки. При раскрое деталей по этому лекалу необходимо по соединяемым срезам дать припуск на шов.

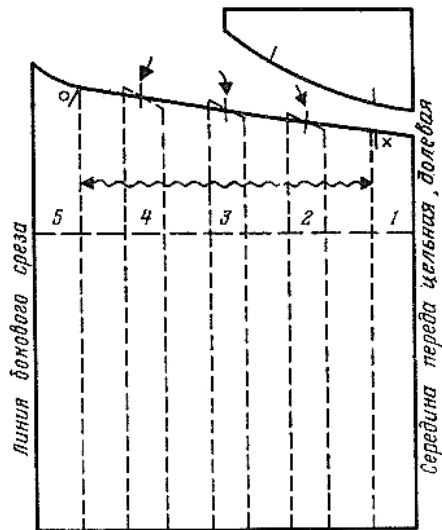
Фалды. Чтобы фалды хорошо располагались, прежде всего их нужно наметить на базовом лекале в желаемом направлении. При классическом, отвесном, расположении фалд их обозначают на базовом лекале вертикальными линиями.

На рис. 150 представлена часть одежды, имитирующая юбку без вытачек. Для получения лекала с простыми фалдами возьмите прямоугольный лист бумаги и разделите его на три параллельные полоски: 1, 2 и 3 (рис. 151). Если лекало небольшого размера, достаточно трех-четырех полосок. В данном случае нужно заложить шесть фалд на переднем полотнище юбки (одна



Рис. 151



Рис. 152

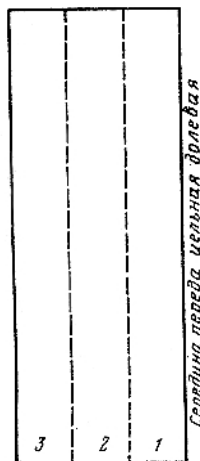

Рис. 150

посередине, по две с каждой стороны и по половине сбоку).

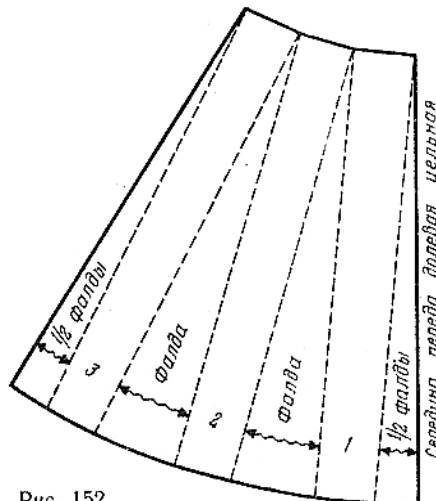
Разрежьте пронумерованные полоски' по штриховым линиям. Положите детали на чистый лист бумаги и раздвиньте их по линии низа до желаемой ширины (рис. 152). Расстояние между двумя соседними полосками составляет ширину фалды, а по наружным краям лекала — только половину. Половина фалды по линии середины переда увеличивается вдвое при разворачивании ткани, а половина фалды сбоку — при соединении переднего и заднего полотнищ юбки.

Проведите контуры каждой полоски, затем обведите более четко линии середины переда, талии и бока. Плавная выпуклая линия низа проходит через все концы полосок. Длина верхней линии остается без изменений. Изменяется только ее форма.

Величину расширения такой юбки определяют согласно модели, а иногда — исходя из ширины ткани. Для этого из возможной ширины вычтите ширину лекала и распределите излишек ткани равномерно на каждую фалду.

Выполняя одновременно простые фалды и сборки, получают присборенные фалды (рис. 153).

Приготовьте прямоугольный лист бумаги размером 17X40 см. Разделите собираемый в сборку участок на одинаковые полоски (рис. 154). В данном примере линия присборивания является линией талии. Она горизонтальная и поэтому проводить перпендикуляр необязательно (рис. 155).

Разрежьте пронумерованные полоски. Положите их на другой лист бумаги и раздвиньте на одинаковое расстояние, чтобы получить необходимую ширину сборки. Отметьте и обведите контуры каждой детали, пронумеруйте детали.

Для построения фалд разрежьте полученное лекало на одинаковые полоски по линиям, обозначенным волнистыми линиями со стрелками. Положите полученные полоски 1, 2 и 3 на другой лист бумаги и раздвиньте, как показано на рис. 156. Обведите каждую



Рис. 153



Рис. 154





Рис. 155

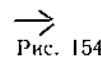
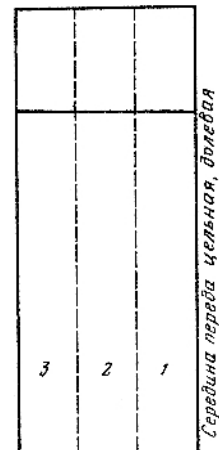

Рис. 156

деталь и контуры лекала, проводя линию низа в виде плавной кривой, проходящей через концы полосок.

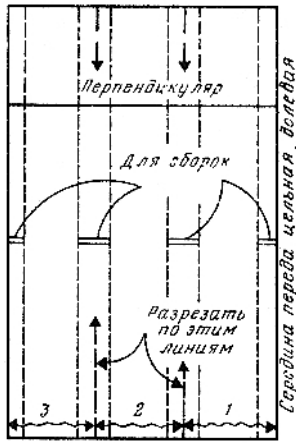
Складки. Существуют параллельные и непараллельные складки, которые в свою очередь подразделяются на односторонние и встречные.

Одностороннюю складку можно заложить в ту или другую сторону, однако, если образован непрерывный ряд из односторонних складок, они должны быть заложены влево, в направлении застежки (рис. 157). Встречные складки образуются двумя односторонними складками, направленными одна к другой (рис. 158). Параллельные складки, показанные на рис. 159, заложены в разные стороны от середины.

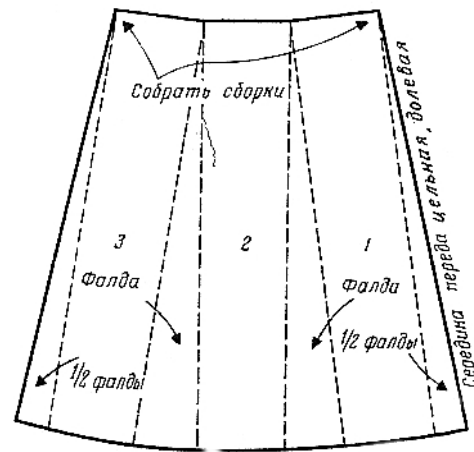
Возьмите лист бумаги размером 17X40 см. Определите ширину каждой складки и обозначьте оба края складки линиями, параллельными линии середины переда (рис. 160).

Возьмите другой лист бумаги, по длине равный длине базового лекала, а по ширине — ширине лекала плюс двойная ширина складок. Проведите вертикальную линию середины переда базового лекала (рис. 161). Затем проведите сверху горизонтальную линию талии, а внизу — линию низа.

Параллельно линии середины переда на расстоянии от нее, равном в данном случае 3,5 см, отметьте край первой складки. Обозначьте стрелкой направление, в котором надо закладывать складку. От этой линии отметьте двойную ширину полоски 1, чтобы получить глубину складки (два раза по 3,5 см, тонкие штриховые линии). Заложенная складка состоит из трех слоев ткани.

Так же обозначьте остальные складки и пронумеруйте их. Четко обозначьте глубину каждой складки (волнистая линия со стрелками) и заложите их так, как это делают на ткани (см. рис. 159).

Положите лекало со складками на вспомогательное лекало (см. рис. 160), совмещая поверхность складок 1, 2 и 3 с соответствующими полосками. Пере-

дите дополнительную часть лекала (полоску 4) и исправьте в случае необходимости верхнюю и нижнюю линии. Лекало закончено (см. рис. 161). Им можно пользоваться для раскроя ткани.

Если складки на юбке имеют разную длину, например на юбке с кокеткой (см. рис. 147), то достаточно начертить на лекале складки наибольшей длины и перенести затем на закрытые складки действительную линию кокетки со вспомогательного лекала.

Встречные параллельные складки показаны на рис. 162. Они отличаются от односторонних только способом закладывания.

Переведите на лист бумаги лекало, показанное на рис. 161. Пронумеруйте полоски (1, 2 и 3, 4). Затем согласно рис. 162 обозначьте каждую линию и поставьте стрелки и крестики в нужных местах.

Перегните бумагу по внешнему краю первой складки и поместите этот сгиб рядом с линией середины глубины складки. Затем перегните бумагу по правому краю полоски 2 и совместите сгиб с краем полоски 1, т. е. поместите сгиб на ту же самую штриховую линию середины глубины складки. И наконец, перегните по левому краю полоску 2 и заложите его влево на вторую штриховую линию. Расположите по этой же линии правый край полоски 3 и т. д.

Полученное лекало должно совместиться со вспомогательным (см. рис. 160).



Рис. 157



Рис. 158

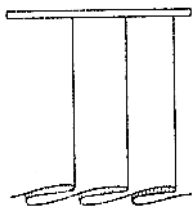

Рис. 159

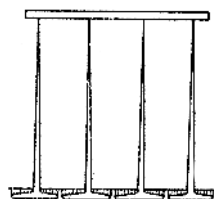

Рис. 160

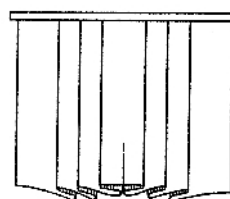

Рис. 161

Непараллельные складки — это такие складки, которые имеют на одном конце большую ширину, чем на другом (рис. 163).

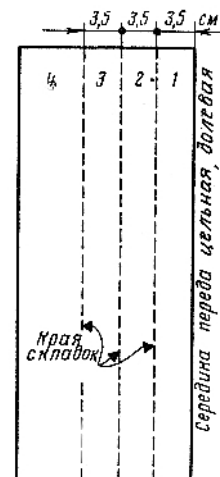
Выполнение встречных непараллельных складок включает в себя выполнение складок и фалд.

Определите ширину юбки по линии талии, необходимую для складок. Эта ширина будет оставаться постоянной. Отложите отрезки, равные ширине складок, начиная от линии середины переда (рис. 164). Затем проведите две параллельные линии вдоль лекала (для примера проведите первую линию на расстоянии 3 см от края, а вторую — на расстоянии 6 см от первой).

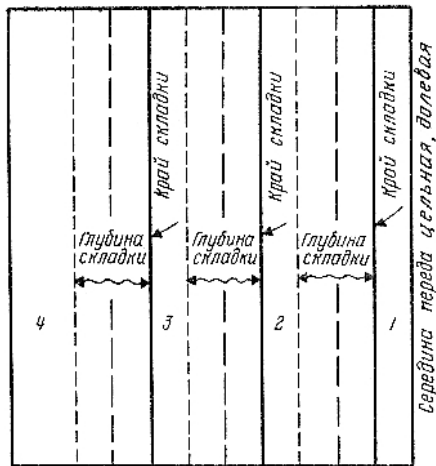
Разрежьте лекало на полоски по проведенным линиям. Положите полоски на другой лист бумаги, соединя боковые стороны, и раздвиньте внизу до желаемой ширины. Чтобы складки лежали хорошо, величину расширения следует принимать равной половине ширины складки по линии талии (для юбки длиной 70 см.).

Для одиночной встречной складки, являющейся продолжением рельефа от плечевого среза, закладывают фалд шириной 6-8 см при средней длине юбки 70 см.

Выполните необходимое расширение (для примера 3 см, рис. 165). Посередине каждой фалды проведите штриховую линию (новый край каждой складки). Пронумеруйте и разрежьте лекало на детали 1, 2 и 3 по толстым штриховым линиям.



Рис. 163



Рис. 164

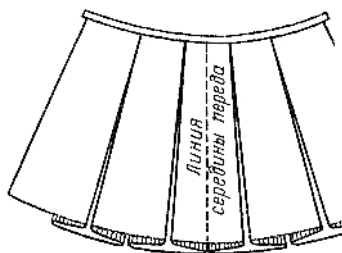

Рис. 165

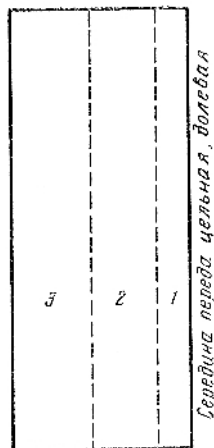

Рис. 162

На большом листе бумаги проведите прямую линию середины переда, закрепите на ней деталь 1.

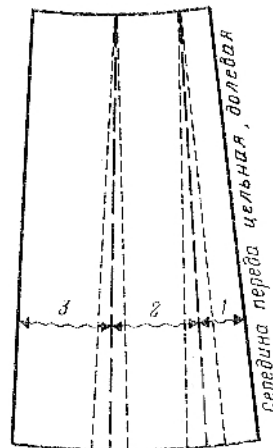
Глубина расклеванных односторонних и встречных складок, как и параллельных складок, должна быть в два раза больше их ширины.

Возьмите полоску 2 и переведите ее дважды влево от полоски 1. Отметьте большим крестом глубину полученной складки, как показано на рис. 166. Переведите еще раз полоску 2, но на этот раз она будет представлять поверхность второй складки. Стрелки волнистой линии указывают направление закладывания складок.

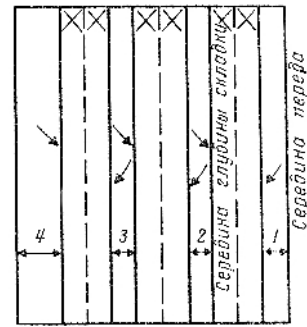
Пользуясь полоской 2, отметьте обе половинки глубины следующей встречной складки (одну для левого края детали 2, а другую для края детали, которая будет размещена рядом). Полоску 3 нельзя использовать для построения глубины последней складки. Она представляет собой оставшуюся наружную часть, а не поверхность складки.

Для проверки лекала заложите складки и сравните его со вспомогательным лекалом (см. рис. 165). На рис. 166 тонкие штриховые линии обозначают внутренние сгибы каждой половины глубины складки.

Если при выполнении складок нет сдвига линий и точно намечена глубина складок, то их сгибы должны сойтись встык как на изнаночной, так и на лицевой стороне. Подрежьте в случае необходимости неровности по линиям талии и низа, оставляя складки закрытыми.

Односторонние непараллельные складки закладывают в направлении застежки.

Переведите лекало, изображенное на рис. 166, два раза, чтобы получить цельное переднее полотнище. Обведите линии глубины и ширины складок и заложите все складки в направлении застежки. Глубина складок



Рис. 166

должна откладываться точно, т. е. внутренний сгиб каждой складки должен прилегать к краю соседней складки, как при выполнении параллельных складок.

Рукава

Рассмотрим втачной рукав платья, чертеж которого является частью чертежа базового лекала.

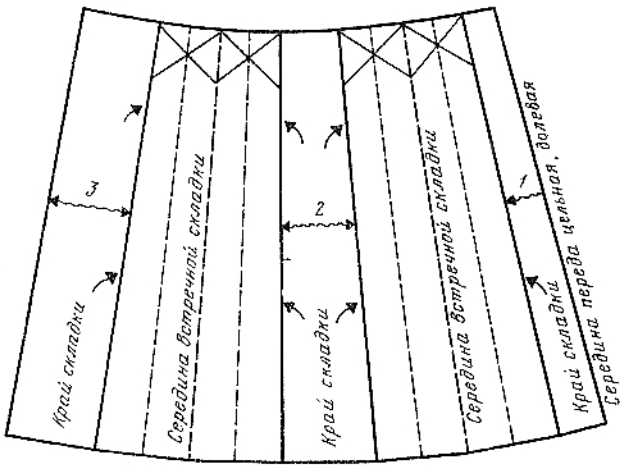
При построении чертежа такого рукава следует помнить, что окат рукава должен иметь форму и пропорции, соответствующие пройме базового лекала. Рукав имеет изгиб по линии локтя, близкий к форме руки.

На базе чертежа основы рукава можно выполнять различные виды рукавов: короткие, узкие, рубашечные, рукава жакетов, пальто, покроя реглан, фантази и т. д.

Снятие мерок. Снятие мерок для построения чертежа основы рукава показано на рис. 167. Цифры, обозначающие мерки, являются продолжением обозначения мерок, снятых с фигур ранее.

Длину руки до локтя 19 измеряют от конца плечевого шва (у проймы) до выступающей точки локтя.

Длина руки до запястья 20 является продолжением мерки 19 в направлении мизинца. Рука должна быть согнута под прямым углом, как показано на рис. 167.

Обхват руки на уровне проймы 21 измеряют по



Рис. 168

обнаженной руке при плотном прилегании сантиметровой ленты к руке. При этом рука должна быть опущена вниз.

Обхват руки на уровне локтя 22 измеряют по обнаженной опущенной вниз руке. Сантиметровая лента должна плотно облежать руку на уровне локтя.

Обхват руки на уровне запястья 23 измеряют, как и мерку 22. Измерения обхватов лучше снимать по обеим рукам, так как они довольно часто имеют значительную разницу. Учитывать надо только наибольшие величины.

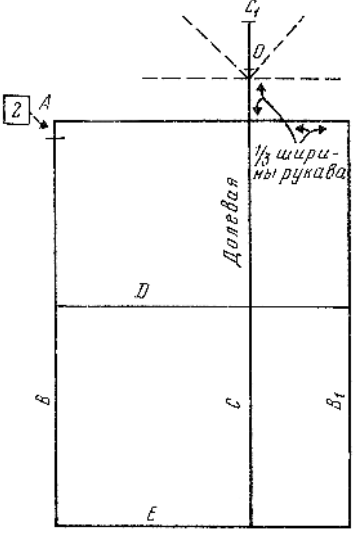
Построение чертежа основы рукава. Возьмите лист бумаги, по длине равный длине рукава плюс 10 см и по ширине равный ширине рукава плюс 20 см.

1. Ширина рукава. На расстоянии 20 см от верхнего края листа бумаги проведите горизонтальную линию A (рис. 168), равную по длине мерке обхвата руки на уровне проймы плюс 6 см (для примера $29+6=35$ см). Проведите две вертикали B и B1 через концы линии A. Линия C указывает направление долевой нити и соответствует направлению плечевого шва лифа. Она параллельна линиям B и B1 и расположена на расстоянии 1/3 ширины рукава от линии B1 ($35:3=11,5$ см). Вместо 11,5 см принимают 11,6 см. Продолжите линию C вверх от линии A также на расстояние, равное 1/3 ширины рукава, и поставьте точку C1.

2. Длина рукава. От точки C, отложите вниз мерки длины руки до локтя и длины руки до запястья и проведите на этом уровне горизонтальные линии D и E. Из первой мерки вычтите 0,5 см ($34-0,5=33,5$ см), а из второй — 1 см ($60-1=59$ см). Это уменьшение связано с тем, что мерки снимают в наклонном направлении по согнутой руке, а затем переносят их на прямую линию чертежа.

На линии B отметьте точку понижения конца оката рукава и обозначьте ее цифрой 2 (для примера эту точку расположите на 2 см вниз от линии A).

Линия оката рукава должна проходить между



Рис. 169

линиями B и B_1 через точку C_1 . Точка 2 (рис. 169) находится в нижней части оката рукава. Расстояние от точки 2 до линии A — величина непостоянная, поэтому она обведена квадратом в отличие от постоянных цифр, обведенных кружками.

Например, для обхвата руки на уровне проймы, равного 29-34 см, эта величина равна 2 см. При увеличении обхвата на каждый сантиметр величина возрастает на 0,1 см (но всего не более чем на 2,5 см). При уменьшении обхвата (от 29 см) на каждый сантиметр эту величину соответственно уменьшают на 0,1 см (но всего не менее чем на 1 см). Так, при обхвате руки, равном 24 см, эта точка расположена ниже линии L на 1,5 см. при обхвате, равном 39 см, — на расстоянии 2,5 см.

3. Окат рукава. Разделите пополам расстояние между точкой C_1 и линией A и от полученной точки отложите вниз 1 см. Через новую точку O проведите горизонтальную штриховую линию F ($11,6:2=5,8+1=6,8$ см).

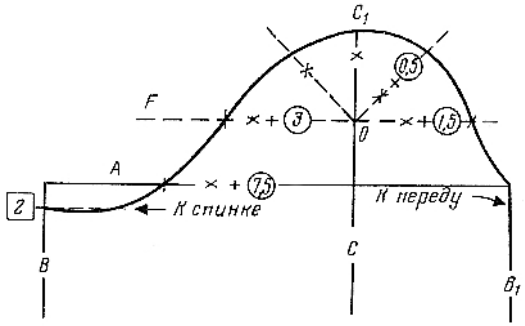
Разделите пополам оба прямых угла, образованных линиями C и F .

Для построения линии оката рукава, начиная от точки O , отложите по наклонной штриховой линии справа расстояние C_1O плюс 0,5 см ($6,84-0,5=7,3$ см). По линии F вправо от точки O отложите расстояние C_1O плюс 1,5 см. ($6,8+1,5=8,3$ см).

На наклонной штриховой линии слева отложите расстояние C_1O (6,8 см). По линии F влево от точки O отложите расстояние C_1O плюс 3 см ($6,8+3=9,8$ см).

По линии A влево, начиная от линии C , отложите расстояние C_1O плюс 7,5 см ($6,8+7,5=14,3$ см).

Проведите линию оката через полученные точки от линии B_1 до линии B , около которой сделайте небольшой прогиб (0,5-0,7 см), как показано на рис. 169.

Для руки с обхватом на уровне проймы, равным 34-35 см, нужно увеличить линию оката слева от линии C на 0,5-1 см по линии F и немного меньше — по линии A . Для руки с обхватом более 40 см увеличение может быть до 2 см, что выявляется на примерке.

Проверьте соответствие оката рукава пройме. Для проверки длины оката рукава измерьте сантиметровой лентой линии оката и проймы лифа. Сравните оба измерения. Длина линии оката рукава должна быть больше периметра проймы на 3,5-6 см в зависимости от обхвата руки. Для рукава, приведенного в примере, длина оката равна 46 см, а периметр проймы базового лекала — 42 см, что на 0,5 см больше величины, приведенной в таблице. Это незначительное отклонение вполне допустимо.

3. Таблица для проверки соответствия оката рукава пройме, см

Обхват руки на уровне проймы	Желаемая длина проймы	Длина оката рукава	Величина посадки
25	37	40,5	3,5
26	38	41,8	3,8
27	39	43	
28	40	44,5	4,5
29	41,5	46	4,5
30	43	47,5	4,5
31	44,5	49	4,7
32	45,5	50,5	5
33	46,5	51,8	5,3
34	47,5	53	5,5
35	49	54,5	5,5
36	50,3	56	5,7
37	51,5	57,5	6
38	52,7	58,7	6
39	53,8	60	6,2
40	54,5	61	6,2

Излишек ткани по линии оката называется посадкой. От величины посадки зависит внешний вид рукава. Если посадка велика, рукав будет более пышным, если мала, рукав будет плотно облегать руку и стеснять движения.

Несоответствие оката рукава пройме можно устранить, пользуясь их зависимостью, выведенной эмпирическим путем и представленной в табл. 3.

Рассмотрим примеры применения этой контрольной таблицы.

Пройма велика. Например, обхват руки по линии проймы равен 29 см. Если пройма равна 43 см, она слишком велика, так как по табл. 3 данному обхвату руки соответствует пройма в 41,5 см. Значительное несоответствие указанных размеров может возникнуть по трем причинам: 1) неверно сняты мерки (обхват руки на уровне проймы); 2) особенность телосложения (малый периметр суставной связки и толстая рука, или наоборот); 3) неверно вычерчена линия проймы. Исправляют положение следующим образом.

Первое решение. Уточните измерение обхвата руки и посмотрите, не подойдет ли рука обхватом в 30 см (см. табл. 3). Для руки, непропорционально тонкой по сравнению с фигурой, можно увеличить эту мерку, чтобы улучшить пропорции изделия.

Второе решение. Мерка обхвата руки снята верно, но рукав хотя бы сделать несколько уже. В этом случае нужно уменьшить периметр проймы, для чего уменьшают углубление проймы.

Третье решение. Увеличьте немного мерку обхвата руки и слегка измените пройму.

Пройма мала. Например, обхват руки в верхней части составляет 32 см. Пройма должна быть равна 45,5 см (см. табл. 3), а она в данном примере составляет 43 см. По периметру проймы не хватает 2,5 см.

Первое решение. Проверьте, правильно ли снята мерка руки. Исходя из табл. 3 пройме, равной 43 см, соответствует обхват руки, равный 30 см.

Второе решение. Если мерка обхвата руки снята верно, сделайте дополнительную посадку по окату или заложите вытачку на нижней половинке рукава, как указано на рис. 173.

Третье решение. Если мерка обхвата руки снята правильно и не хотят увеличивать посадку по окату рукава, нужно переделать соответственно пройму (расширить лиф по линии бокового шва или углубить пройму).

Четвертое решение. Уменьшите немного мерку обхвата руки, чтобы не переделывать пройму.

На рис. 170 дано построение чертежа основы всего рукава.



Рис. 170



Рис. 171

4. Нижняя часть (половинка) рукава. Нижняя часть рукава ограничена слева линией *B*. По линии *D*, начиная от линии *B*, отложите величину изгиба нижней части рукава (называемую ниже постоянной величиной), к которой прибавьте 1 см (для примера $2+1=3$ см). Эта величина, равная при данном обхвате 2 см, на чертеже заключена в квадрат со словами *То же*. Прибавка к ней заключена в кружок.

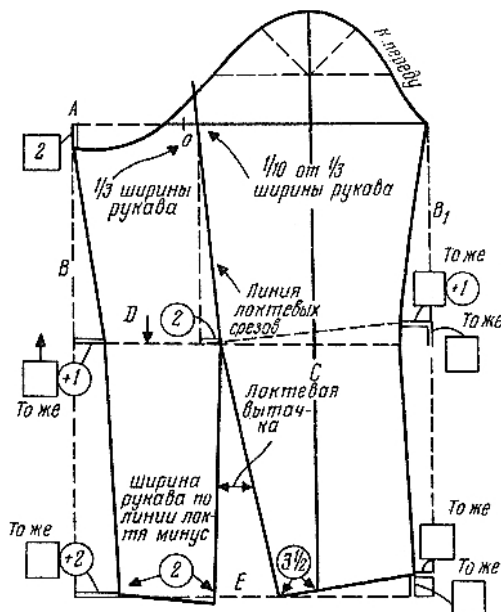
По линии *E* слева отложите постоянную величину плюс 2 см ($2+2=4$ см). Проведите линию переднего среза нижней части рукава, слегка изгибая ее на уровне линии *D*.

5. Верхняя часть (половинка) рукава. Верхняя часть рукава ограничена линией *B₁*.

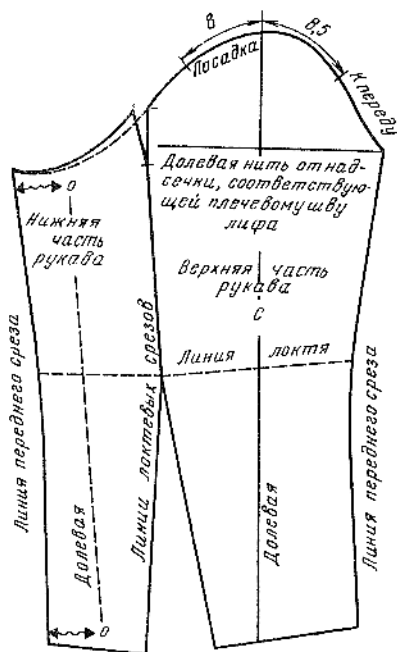
Перенесите на чертеж указанные на рисунке величины и проведите переднюю линию верхней части рукава. Линия изгибается выше линии локтя на постоянную величину. Это нужно для того, чтобы компенсировать укорочение внизу передней линии верхней части.

Новый уровень линии локтя рукава обозначен штриховой линией.

6. Линия локтевого среза рукава. Эта линия начнется от уровня ширины спины, проходит через наиболее выступающую точку локтя и заканчивается у запястья.

По линии *A*, начиная от линии *B*, отложите третью часть ширины рукава, поставьте точку *o* (для примера $35:3=11,6$ см). Для нахождения точки, через которую должна проходить линия локтя, отложите от точки *o* вправо десятую часть полученной величины (1,16 см).

Измерьте расстояние от полученной точки до линии *C* (долевая нить) и, уменьшив его на 2 см, отложите полученный отрезок по линии *D*, начиная от линии *C* (см. цифру 2 в кружке).

Начиная от линии *D*, соедините обе полученные точки наклонной прямой линией, продолжающейся до линии оката рукава.

7. Низ рукава. Ширину рукава внизу рассчитывают, как для классического рукава. По линии *E* влево от линии *C* отложите 3,5 см. Полученную точку соедините прямой линией с концом линии переднего среза и с точкой пересечения линии локтевого среза с линией *D*. Измерьте ширину рукава на уровне линии локтя от

линии переднего среза нижней части рукава до линии локтя. По линии *E* отложите эту величину, уменьшенную на 2 см, вправо от линии переднего среза нижней части рукава.

Соедините полученную точку с линией локтя прямой линией, продолжите ее вниз, уравнивая оба локтевых среза рукава. Эта линия пересекает линию *E*. Проведите линию низа нижней части рукава, как показано на рисунке.

8. Посадка по линии оката рукава. Излишек ткани по окату рукава предназначен для посадки, обеспечивающей естественную выпуклость рукава в области плеча. Посадку распределяют между надсечками по линии оката, расположенными на расстоянии 8 и 8,5 см от линии *C* (рис. 171).

Длина линии оката рукава между надсечками после выполнения посадки должна быть равна 15 см. Остальную часть посадки распределите вниз от надсечек. Если мода требует ярко выраженной посадки, то между надсечками будет больше сборок; иногда для этого рукав в области оката расширяют.

9. Вытачки по линии локтя. При раскрое рукава, состоящего из одной детали (см. рис. 170), достаточно сделать вытачку от уровня линии локтя до низа рукава.

По линии оката делают дополнительную небольшую вытачку (см. рис. 171) для придания формы локтевому шву. Для этого по линии оката в ту и другую сторону от линии локтевых срезов отложите по 0,5 см и отметьте полученные точки надсечками. От этих надсечек проведите слегка выпуклые линии длиной 5-6 см.

Уравняйте длину обеих сторон вытачек по правой стороне, затем полученную точку соедините плавной изогнутой линией с линией оката нижней части рукава. Длину вытачки отметьте надсечкой. Эта вытачка может быть только продолжением локтевого шва (в рукавах из двух частей).

Для рукава, состоящего из одной части, долевую нить обозначают по линии *C*. В рукаве из двух частей нужно указать долевую нить на обеих частях. Если чертеж выполнен правильно, то точки, расположенные около линии оката и низа, отстоящие от переднего среза нижней части рукава на равном расстоянии, должны лежать на долевой нити (см. рис. 171, волнистые стрелки). Ширина рукава по линии *D* должна быть равна мерке



Рис. 172



Рис. 173

обхвата руки по линии локтя плюс припуск, равный не менее 5-6 см ($29+5=34$ см).

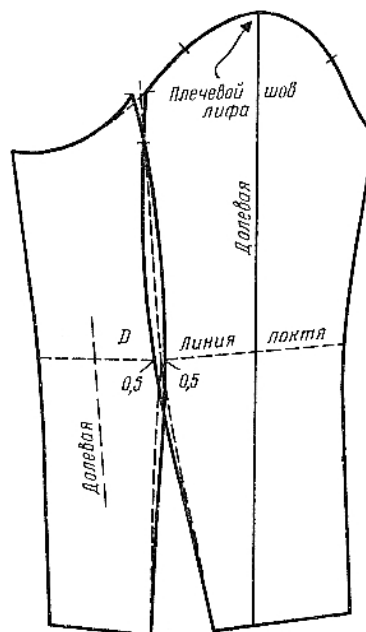
Припуск по линии локтя зависит от величины мерки: припуск равен 5-6 см для обхвата руки по линии локтя до 34 см; 6,5 см — для обхвата руки от 35 до 37 см; 7 см — для обхвата руки от 38 до 39 см; 8 см — для обхвата руки 40 см и более.

Если расширение рукава недостаточно, нужно сделать локтевые срезы более выпуклыми, как показано на рис. 172 (сплошные линии). Полученные точки на линии локтя соедините с концом вытачки по окату рукава плавными линиями, затем продолжите линии вниз, как показано на рисунке.

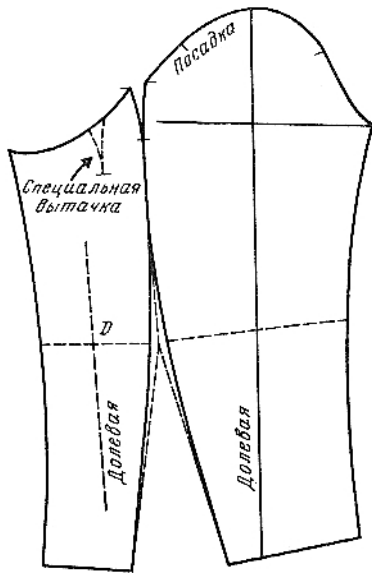
Если расширение рукава велико, уберите лишнюю ширину рукава по линии *D* поровну с каждой части рукава (рис. 173). Соедините полученные точки слегка изогнутыми линиями с вытачкой по окату рукава. Затем продолжите линии вниз.

Если уменьшение ширины рукава небольшое, следует сохранить ширину его верхней части. Иногда необходимо сделать небольшое дополнительное расширение рукава в верхней части, если рука имеет заметную полноту в этом месте.

Если длина оката рукава не соответствует пройме, необходимо сделать по окату маленькую специальную вытачку, показанную на рис. 173 штриховыми линиями.

Втачные рукава. Короткий рукав. На лист бумаги переведите с базового лекала линию оката рукава, четко обозначая ее концы и надсечки (рис. 174).

Не обращая внимания на концы линии оката рукава (надсечки *1*), распределите по линии *A* ширину рукава (для примера 35 см) поровну с каждой стороны от линии *C* (надсечки *2*). Параллельно линии *A* проведите линию низа рукава, которая располагается в коротком



Рис. 174

классическом рукаве на 5 см ниже самой низкой точки оката.

Из точек *2* опустите перпендикуляры до пересечения с линией низа, определяющие ширину рукава. Отложите от полученных точек вправо и влево по 1 см и соедините новые точки с точками *2*. На пересечении этих линий с линией оката поставьте точки *3*. Припуск по низу рукава составляет 4 см (для примера $29+4=33$ см).

Остальную часть чертежа постройте, как показано на рис. 174.

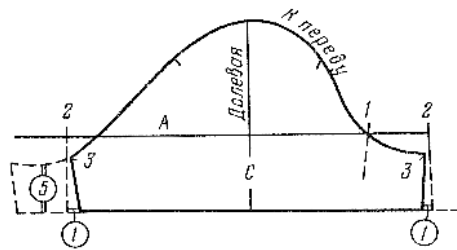
Для построения оката рукава спереди вырежьте лекало, оставляя вокруг минимальные поля. Если желаете сохранить лекало, сделайте эту работу на копии. Перегните рукав, как показано на рис. 174, т. е. поместите линию задней части рукава на линию долевой нити, затем сделайте то же самое и с передней линией рукава. Между надсечкой *1* передней части и надсечкой *3* задней части рукава начертите недостающую часть оката рукава, которая подходит иногда точно к предыдущим вершинам *1* и *3*, но иногда необходимо немного подправить окат, чтобы получить плавную изогнутую линию (на рис. 174 штриховыми линиями показано начальное положение концов рукава).

Если линия низа рукава немного приподнимается при закрытом рукаве, то исправления не требуются. Достаточно надеть рукав на руку, чтобы убедиться в этом.

Чтобы удлинить или укоротить рукав, измерьте желаемую длину рукава по руке и перенесите ее на линию долевой нити от вершины рукава. Начертите линию низа параллельно линии классической длины.

Узкий короткий рукав. Такой рукав стесняет движения руки. Убедиться в этом можно во время примерки лифа с вметанными рукавами. Свободу движения руки можно получить, растягивая ткань либо расширяя рукав.

Переведите на лист бумаги чертеж классического короткого рукава (см. рис. 174) и перенесите на него линию локтя с основы рукава (рис. 175). Сделайте вытачку с раствором, равным 2 см, по линии низа рукава. Короткий рукав уменьшают по линии низа на 2 см, а короткий узкий рукав — еще на 2 см.

Закройте полученную вытачку (рис. 176). Линия низа рукава имеет изогнутую форму, поэтому ее лучше обрабатывать подкройной обтачкой или вытянуть срез утюгом. В одежде менее элегантной можно провести прямую линию низа, как показано на рис. 176 (штриховая линия).



Рис. 175



Рис. 176

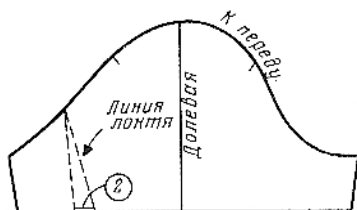

Рис. 177

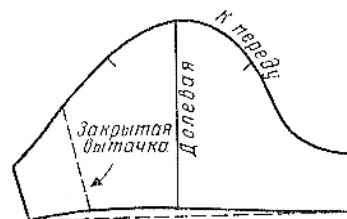

Рис. 178

Чтобы еще больше заузить рукав, нужно углубить вытачку на задней половинке рукава или сделать вторую вытачку, направляя ее в сторону локтевого среза.

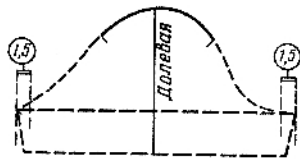
Очень короткий узкий рукав. Этот рукав имеет минимальное расширение внизу, что не лишает его удобств при ношении благодаря небольшой его длине.

Переведите на лист бумаги короткий рукав и проведите горизонтальную линию, соединяющую оба конца оката (рис. 177). Эта горизонтальная линия, ограничивающая окат рукава, обозначает глубину проймы. Проведите две вертикальные линии на расстоянии 1,5 см от концов оката, как показано на рис. 177 (короткие штриховые линии). Рукав будет уже на 3 см (постоянная величина, применяемая для всех подобных рукавов).

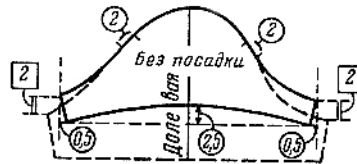
Измените линию оката, чтобы уменьшить рукав. При этом чем больше выпрямляется линия оката рукава, тем больше уменьшается его длина (рис. 178).

Если выпрямлять выпуклость оката без предварительного уменьшения ширины рукава, то рукав расширится. В данном примере концы оката подняты на 2 см (см. рис. 178, цифры в квадратах). Полученные точки концов оката соедините плавной кривой линией с окатом основы рукава (на 2 см ниже надсечек).

Проведите тонкую горизонтальную штриховую линию на 3 см ниже концов линии оката.

Линии боковых срезов рукава наклоните внутрь на 0,5 см. Линию низа рукава проведите в виде плавной кривой, имеющей посередине прогиб, равный 2,5 см.

Контрольные надсечки на этом рукаве не нужны, так как рукав втачивают в пройму без посадки или с незначительной посадкой. Обтачку для обработки рукава внизу выкраивают по форме низа рукава.

Уменьшение длины линии оката, вызванное максимальным сужением рукава внизу, приводит к соответствующему уменьшению проймы изделия. В этом случае удобно использовать пройму, применяющуюся для лифа без рукавов.

Для построения чертежа короткого узкого рукава была выведена эмпирическим путем зависимость между длиной оката и величиной изменения его кривизны:

Уменьшение длины оката, см	Изменение кривизны, см
3	2
4	3
5	4

Карманы

Независимо от того, где помещены карманы, на лифе или юбке, способы их выполнения одинаковы. Ниже для примера описаны карманы юбки.

Прорезные карманы. Прорезные карманы в рамку, с листочкой и с отворотом могут быть расположены горизонтально, наклонно или вертикально. Начертите линии оформления кармана (рис. 179) на листе бумаги и перенесите их на лекало (заштрихованная часть рис. 180, для примера 12X2,5 см).

Величина прореза кармана определяется по модели с учетом ширины кисти руки. Карманы лифа, выполняющие декоративную роль, имеют ширину 8-10 см, карманы пальто — 12-15 см.

Линия кармана служит ориентиром во время примерки, и ее можно перенести на любое место.

Для определения месторасположения листочки вырежьте полоску из основной ткани.

На лекале начертите также мешковину, как показано на рис. 180; продолжайте верхнюю линию листочки в обе стороны на 2 см. Через полученные точки проведите линии параллельно середине переда. Если надо увеличить объем кармана, линия, расположенная ближе к середине переда, должна быть выпуклой.

Глубина мешковины измеряется от нижней линии прореза кармана и составляет 8-10 см для блузки, 10-12 см для юбки, 15-20 см для пальто. Проведите сначала линии краев мешковины, а затем закруглите углы.

При обработке кармана с цельнокроеной листочкой различают ее верхнюю и нижнюю части (рис. 181, а). Листочку или отворот фигурной формы выкраивают из ткани, сложенной вдвое.

Для карманов в рамку обтачку нужно вырезать по долевой нити длиной, равной прорезу кармана плюс 6 см, и шириной, равной примерно 15 см.

Мешковина кармана состоит из двух одинаковых деталей (верхней и нижней), ее выкраивают из ткани подкладкой.

Подзор нужен для того, чтобы при открывании кармана подкладка не была видна. Подзор выкраивают по долевой нити из той же ткани, что и изделие. Его ширина 8-10 см (рис. 181, б).

Существуют различные способы обработки прорезных карманов. Простейшими являются карманы в рамку с листочкой. После приобретения небольших навыков шитья будет нетрудно изготовить карман любого вида.

Карман, изображенный на рис. 181, а, применяют для брюк и юбок из легких тканей. Лекало листочки двойной ширины выкраивают вместе с верхней частью мешковины кармана. Нижнюю часть мешковины (без подзора) выкраивают из ткани изделия в соответствии с чертежом.

Листочку кармана, показанного на рис. 181, б, выкраивают отдельно из ткани изделия по долевой нити. Нижнюю и верхнюю части мешковины выкраивают из ткани подкладки, причем нижняя часть короче верхней на ширину подзора. Подзор выкраивают соответствующей ширины из основной ткани.



Рис. 179



Рис. 180

Обработку, показанную на рис. 181, в, применяют при изготовлении любых карманов. Двойная толщина (подзор, настроенный на подкладку) обеспечивает прочность и упругость, предохраняющие края кармана от деформации.

Для кармана с вертикальным или наклонным прорезом мешковина также должна соответствовать длине и ширине кисти руки.

Начертите линии листочки кармана согласно модели (рис. 182). От линии *AB* наметьте по горизонтали необходимую ширину мешковины, равную половине обхвата кисти руки плюс 2-3 см. На уровне ширины мешковины проведите вертикальную линию. Линию следует продолжать вверх, если мешковина будет закруглена на поясе. В противном случае закруглите ее концы выше края листочки на 2-3 см, как показано на рис. 182.

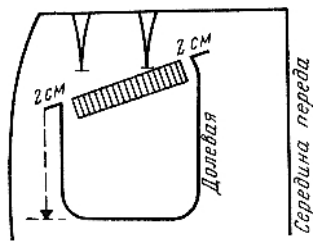
Величину *BC* (глубину кармана) следует откладывать от самой низкой точки листочки. Для кармана с вертикальным или наклонным прорезом листочку нельзя выкраивать вместе с мешковиной.

Подзор выкраивают из основной ткани (штриховая линия ограничивает подзор), его надо уравнивать с наружным краем мешковины и настраивать на нее, как показано на рис. 181, в.

Верхнюю часть мешковины выкраивают, как и нижнюю, затем вырезают часть, ограниченную листочкой (см. рис. 182). *AB* — линия притачивания листочки.

Накладные карманы. Готовые накладные карманы прикрепляют к изделию отделочной строчкой или потайным стежком. На изделии предварительно намечают место расположения карманов, которое уточняют во время примерки. Ошибочно думать, что накладные карманы самые простые в обработке.

Накладные карманы могут быть расположены в рельефе юбки (рис. 183) или пришиты к изделию, как показано на рис. 184.



Рис. 182



Рис. 183

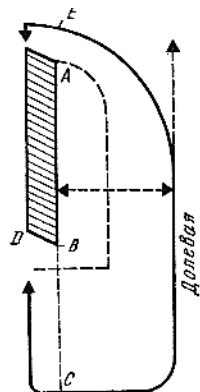

Рис. 184

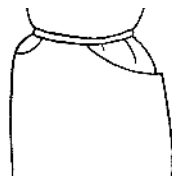

Рис. 185



Рис. 186

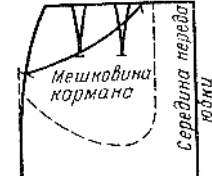

Рис. 181

Для выполнения кармана в рельефе юбки (см. рис. 183) на лекале переднего полотнища отметьте край кармана (рис. 185). Если надо, переместите вытачки юбки. Если карман должен слегка отставать от изделия, исправьте линию бокового среза и удлините верхнюю линию кармана.

Закройте вытачку на подзоре. Начертите линии мешковины кармана. Мешковина, показанная на рис. 185, имеет закругленную форму внизу. Такое закругление позволяет соединить обе части мешковины отстающего кармана.

Лекала всех трех деталей переведите на отдельные листы бумаги, отметьте вытачки и надсечки (рис. 186). Все три детали выкраивают из одной и той же ткани.

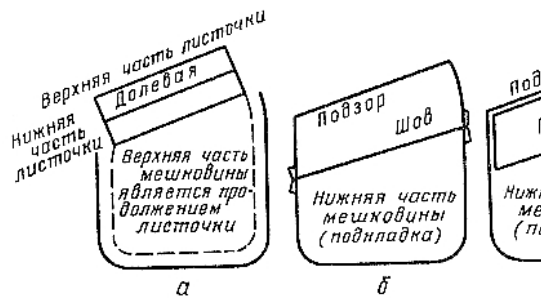
При обработке кармана сначала стачайте вытачки и соедините деталь юбки и обтачку. Затем соедините эти детали с мешковиной.

МОДЕЛИРОВАНИЕ ИЗДЕЛИЙ

Юбки

Юбки с вытачками фантази. Прямая юбка с маленькими наклонными вытачками (рис. 187). Такие юбки не рекомендуются выполнять из ткани с рисунком в полоску или клетку, так как наклонные вытачки сбивают рисунок.

Переведите на лист бумаги базовое лекало переда юбки (см. рис. 65) без указания вытачек. Проведите наклонные линии, указывающие середины новых вытачек, расположение и количество которых определено моделью (рис. 188). Чтобы начертить контуры вытачек, совместите каждую наклонную линию с серединой вытачки базового лекала, уравнивая точки пересечения



Рис. 187



Рис. 188

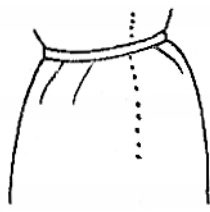

Рис. 189

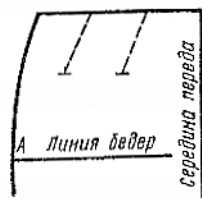

Рис. 190

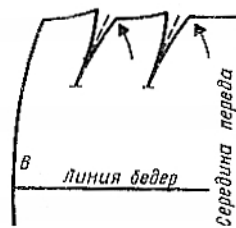

Рис. 191

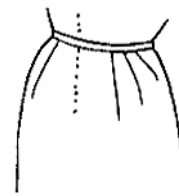

Рис. 192

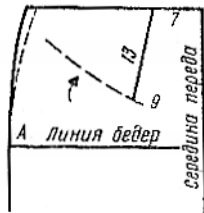

Рис. 193

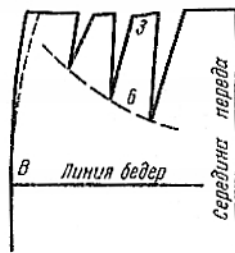

Рис. 194

первой линии вытачки с линией талии (рис. 189, см. стрелку). Переведите выпуклые линии вытачек, затем, начиная от верха второй линии вытачки, проведите линию талии плавной изогнутой линией. В готовом виде вытачки должны быть параллельны.

Юбка с вытачками в виде веера, (рис. 190). Переведите на лист бумаги базовое лекало переда юбки без вытачек и начертите первую линию первой вытачки в соответствии с моделью (рис. 191). Цифрами указаны основные размеры. Согласно модели наметьте линию, на которой будут располагаться концы вытачек (дуга/ указанная стрелкой). Разделите раствор основной вытачки на три части, распределяя его пропорционально длинам вытачек. Если раствор вытачки недостаточен, расширьте юбку по линии талии со стороны бокового среза так, чтобы вытачки соответственно стали равны 2,5; 2 и 1,5 см. После этого начертите вытачки, как показано на рис. 192. Расстояние между ними должно быть равно по линии талии 3, а у концов 6 см. Выровняйте обе стороны каждой вытачки и уточните линию талии, как объяснялось в предыдущем примере. Стачайте вытачки редкой строчкой по линиям, слегка изогнутым внутрь вытачек, чтобы воспроизвести естественные очертания фигуры. Заутюжьте их в сторону бока, распорите строчки, закрепите вытачки сверху несколькими ручными стежками.

Юбка с мягкими вытачками по линии талии. Незаутюженные складки создают впечатление некоторой выпуклости бедер (рис. 193). Эти складки различной глубины могут быть направлены наклонно или вертикально в зависимости от фигуры.

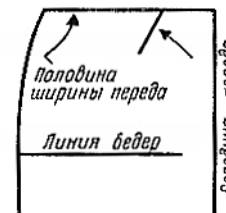
Переведите на лист бумаги базовое лекало переда юбки без вытачек и отметьте ширину лекала по линии

тали без учета вытачек (рис. 194). Линией длиной 5-8 см отметьте месторасположение и направление первой складки (см. наклонную линию со стрелкой).

Приложите лекало к фигуре и заложите складку в сторону бокового среза. Сколите ее по линии талии. Наметьте вторую складку и также заложите ее и сколите по линии талии. После уточнения глубины и расположения складок перенесите их на лекало. Для закрепления глубины складок по линии талии при раскрое юбки оставьте сверху широкий припуск на шов.

Закрыв складки, проведите новую линию талии, затем измерьте ее от середины переда до линии бокового среза, и, если нужно, расширьте на недостающую величину.

Затем выньте булавки и положите лекало на плоскость, как показано на рис. 195. Крестиками отметьте глубину каждой складки. Точкой о отметьте уровень линии талии. Соедините точку о с линией бедер (сплошная линия). Заложите складки и, начиная от края первой складки, снова уточните линию талии.

Юбка с рельефами. Рельеф начинается от бокового шва на заднем полотнище юбки, идет до наиболее выступающей части ягодич, а затем принимает вертикальное направление (рис. 196).

На копии базового лекала заднего полотнища юбки проведите линию рельефа согласно модели (рис. 197). При желании рельеф можно расположить немного выше или ниже, правее или левее вытачки основы. В этом случае нужно провести линию рельефа, затем перевести вытачку основы, чтобы ее конец оказался на вертикальной линии рельефа (штриховая горизонтальная линия показывает, насколько вытачка сделана короче).



Рис. 195



Рис. 196

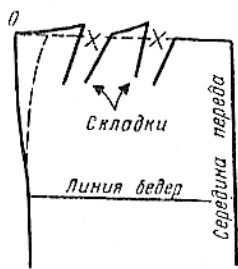

Рис. 197

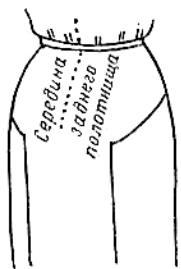

Рис. 198

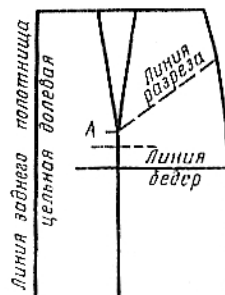

Рис. 199

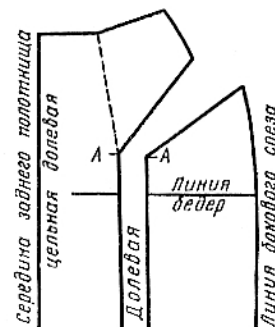

Рис. 200

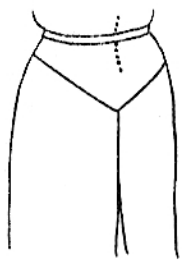

Рис. 201

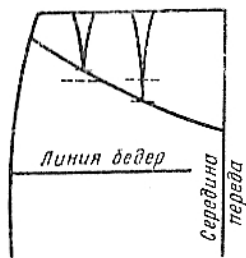

Рис. 202

Разрежьте лекало по наклонной линии рельефа до надсечки *A* и, закрыв вытачку основы, продолжите разрез до линии низа (рис. 198).

Юбка с кокеткой спереди. Линия кокетки на передне юбки проходит через концы вытачек (рис. 199). Переведите на лист бумаги переднее полотнище юбки с базового лекала без вытачек и начертите кокетку в соответствии с моделью: ниже линии талии по линии бокового среза на 4 см и по линии середины переда на 15 см.

Переведите с базового лекала на новое лекало две или три вытачки, располагая их ближе к линии бокового среза (рис. 200). Затем измените их длину так, чтобы они заканчивались на линии кокетки (концы линий вытачек основы отмечены горизонтальными штриховыми линиями).

Отрежьте кокетку и закройте вытачки, сближая их, стороны, но не накладывая друг на друга (рис. 201). Уменьшенная длина вытачек не портит внешнего вида кокетки и обеспечивает необходимую выпуклость юбки в этом месте. Если линии вытачек прямые, то их закрывают полностью (рис. 202). Такие вытачки используют на очень мягких тканях или трикотаже.

Юбка с фалдами от линии талии. Модель этой юбки показана на рис. 203. Выполнение фалд см. на с. 67. Рассмотрим их построение на переднем полотнище юбки (на заднем полотнище построение аналогично).

На чертеже переднего полотнища юбки, на котором не указаны вытачки, проведите линии, параллельные середине переда, разделив лекало на равные полосы, и пронумеруйте их (рис. 204). Распределите глубину основной вытачки между всеми разрезами и линией середины переда и проведите слегка выпуклые линии вытачек длиной примерно 8 см.

Разрежьте копию лекала на полосы и вырежьте вытачки. Расширьте юбку, как указано ниже.

Может быть три варианта расширения юбки. Величина расширения зависит от вида и толщины ткани, желаемого силуэта и направления моды.

1. При небольшом расширении положите на лист бумаги полосы лекала и закройте вытачки, следя за величиной фалд, которую они создают. Вытачки закро-

ются частично, как только фалда внизу будет равна 6 см (рис. 205).

Вытачки можно оставить такими, как они представлены на лекале, или перенести ближе к линии бокового среза, чтобы сделать их менее видимыми (рис. 206). По линии середины переда и линиям бокового среза прибавьте по половине ширины фалды.

2. При среднем расширении юбки закройте вытачки полностью. Если они средней величины, получаются фалды шириной 12-14 см. По линиям середины переда и бокового среза прибавьте по половине фалды, как объяснялось выше.

3. При большом расширении юбки полосы лекала раздвиньте еще больше (расширение до 20 см).

После того как вытачки будут закрыты, продолжайте раздвигать полосы, пока не получите желаемое расширение юбки внизу. По линиям середины переда и бокового среза также прибавьте по половине фалды.

На лекалах юбок отметьте направление долевой (или косой) нити. Кроме того, если модель не имеет шва по линии середины, надо указать сгиб ткани (середина переда цельная, долевая или косая).

Юбка с двумя швами спереди. Форма юбки, представленной на рис. 207, такая же, как предыдущей, но построение ее лекала другое.

Определите на фигуре, на каком расстоянии от середины переда должны располагаться швы, и проведите линии швов параллельно середине переда (рис. 208). Положение и направление шва в расклешенной юбке должны быть согласованы с расположением и формой вытачки.

По обе стороны от линии разреза проведите линии вытачки основы, если раствор ее не слишком велик. Для некоторых фигур в этом месте переда юбки требуется вытачка глубиной 3-3,5 см, но это встречается крайне редко. Поэтому лучше ограничиваться глубиной вытачки, равной примерно 2 см. Остаток раствора вытачки в этом случае перенесите в середину бокового клина, как показано на рис. 208.

Разрежьте лекало по намеченной линии, перенесите обе части переднего полотнища юбки на другой лист бумаги и расширьте юбку (рис. 209).



Рис. 203



Рис. 204

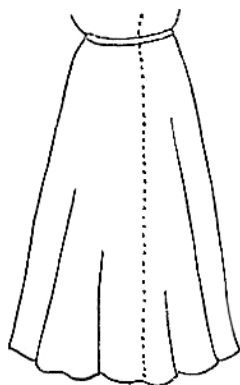

Рис. 205

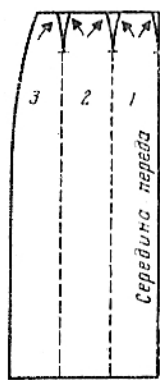

Рис. 206

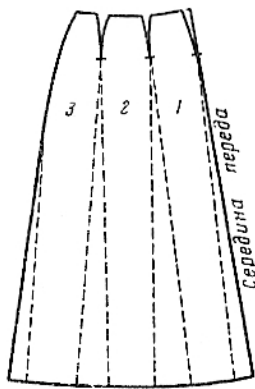

Рис. 207

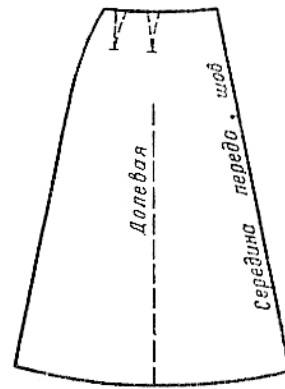

Рис. 208

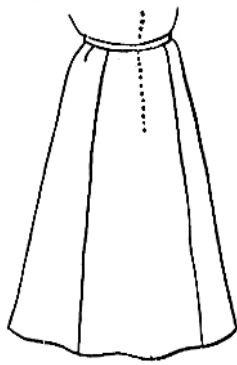

Рис. 209

Отложите половину расширения (для примера 8 см) от линии разреза. Проведите через полученную точку прямую линию, касательную к линии разреза. Линию низа юбки исправьте, как показано на рис. 209. Долевая нить ткани должна проходить посередине клина.

Заднее полотнище юбки выкраивают, как и переднее, в виде широкого клина без шва посередине (как для шестишовной юбки). Вытачку на заднем полотнище можно в случае необходимости разместить целиком в линии разреза, но можно также часть раствора перенести на середину бокового клина, как показано на рис. 210.

Если расширение дано на каждом клине модели, можно соединить боковые срезы заднего и переднего полотнищ юбки. В этом случае боковой шов исключают.

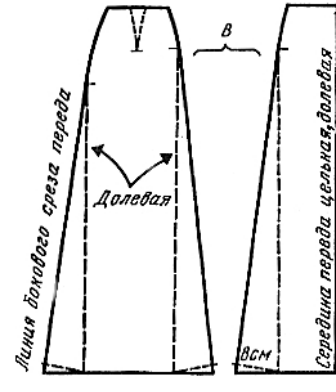
Можно также соединить боковые срезы заднего и переднего полотнищ юбки, не расширяя их.

Если заднее полотнище юбки имеет шов посередине, сделайте в нем по линии талии маленькую вытачку и выполните расширение, равное одной трети фалды. Уменьшение делают потому, что фалда здесь всегда кажется больше (рис. 211).

Юбка формы «колокольчик». Расширение юбки по швам начинается низко (рис. 212). Юбку такой формы можно получить, выполняя ее не менее чем из четырех клиньев.

Переведите на лист бумаги чертеж юбки с рис. 208. Немного ниже середины длины укажите начало расширения юбки (рис. 213).

Разрежьте лекало по штриховой линии, переведите его на другой лист бумаги. Прибавьте к каждой части по линии низа половину расширения (для примера 4 см). Соедините полученные точки наклонными сплошными линиями с имеющимися надсечками (рис. 214).

Юбка из узких полосок, расширенных книзу. По такому же принципу можно изготовить лекала для модели, изображенной на рис. 215. Группу полосок располагают обычно на участке между вытачками основы как на заднем, так и на переднем полотнищах юбки.

На лекале переднего полотнища проведите две параллельные линии на расстоянии 5 см одна от другой и начертите две маленькие вогнутые вытачки (рис. 216).

Начертите отдельно одну полоску, укажите направление долевой нити и прибавьте с каждой стороны на необходимой высоте по половине фалды нужного размера. Проведите линию низа, как указывалось выше (сплошная линия). Штриховая линия указывает, что полуфалда может иметь размер четверти круга. Вторую полоску вычерчивают точно так же.

На заднем полотнище юбки полоски кажутся более широкими на талии, чем на уровне бедер. Это зрительное искажение вызвано выпуклостью фигуры в области ягодич. Поэтому, чтобы сохранить видимость параллельности полосок, их нужно немного заузить по линии талии.

Начертите две линии на расстоянии 5 см одна от другой на лекале заднего полотнища юбки, как показано на рис. 217. На каждой линии отметьте уровень конца вытачки основы и постройте вытачки раствором, равным 0,6 см. Эта величина достаточна для нормальной выпуклости бедер. Раствор вытачек можно уточнить на примерке.

Измерьте на лекале, насколько сократилась длина линии талии (в примере на 1-2 см), вычтите эту величину из величины раствора вытачки основы и прибавьте остаток к боковой полоске.

Расклевенная юбка с патами. Модель этой юбки изображена на рис. 218.



Рис. 210



Рис. 211

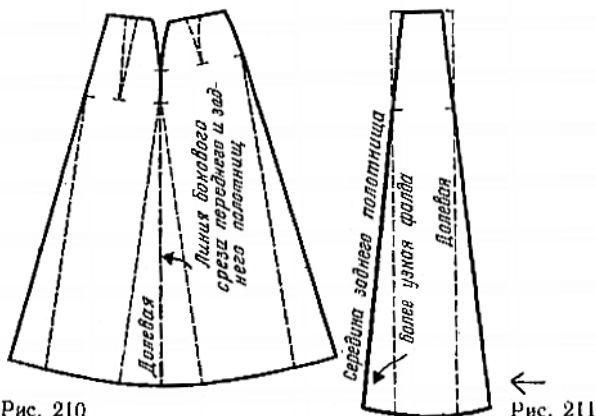

Рис. 212

Рис. 213

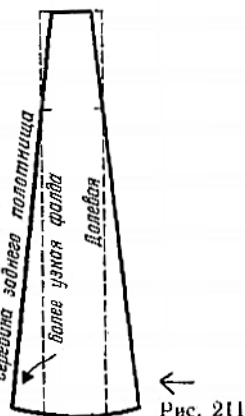
Рис. 214

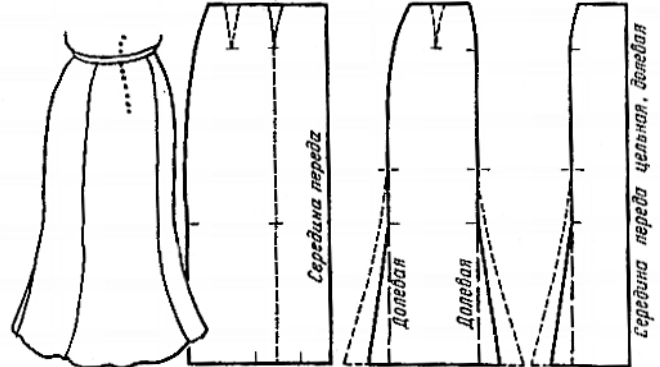

Рис. 215

Рис. 216

Рис. 217

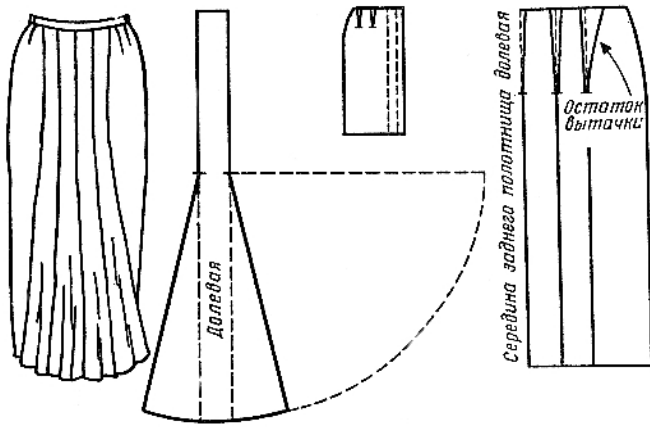

Рис. 218

Рис. 219

Рис. 220

На лекале прямой юбки проведите линии паты и линию расширения, параллельную середине передела (рис. 219). Переведите на отдельные листы бумаги обе части юбки и сделайте ее расширение, начиная от нижнего края паты (рис. 220), ширина полуфалды равна 5 см.

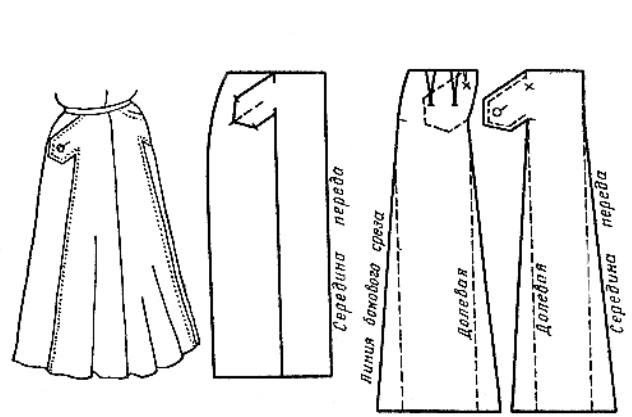
Для облегчения примерки на боковой части юбки наметьте месторасположение паты. Переведите также слегка вогнутые линии вытачки юбки. Надсечки, отмеченные крестиком, нужны для точного соединения частей юбки.

На пате отметьте месторасположение пуговицы и петли. Штриховыми линиями обозначьте отделочную строчку, чтобы правильно расположить пуговицу.

Чтобы сделать расширение более значительным, следует выполнить лекало расклешенной юбки (см. рис. 205), приложить полученное лекало к фигуре и наметить пату и линию разреза.

Юбка со спиральным рельефом. В этой юбке (рис. 221) симметричный подрез продолжается непрерывно с переднего полотнища на заднее полотнище прямой или расклешенной юбки.

Сначала определите форму главных линий юбки: изогнутая, полуизогнутая, прямая. Выберите соответствующее базовое лекало. Если платье с такой юбкой прилегающего силуэта, выберите вытачки или рельеф, которые лучше соответствуют модели.

Если юбка свободной формы, разрежьте вспомогательное лекало по линии, чтобы легче переделать прямую юбку в юбку свободную, и затем согласуйте обе части.

Если рельеф юбки должен соответствовать рельефу лифа, согласуйте обе части по линии талии, после того как закроете на них вытачки (тонкие штриховые линии).

Чтобы начертить асимметричный рельеф, нужно выполнить полностью левую и правую части лекала юбки и спинку, если рельеф продолжается на спинке. Для этого переведите на лист бумаги левую и правую части переднего полотнища юбки (см. рис. 205). Выполните лекало заднего полотнища юбки, образуя на нем такое же расширение.

Закройте вытачки и соедините обе части юбки по боковым линиям. Начертите рельеф, как показано на рис. 222 (или наоборот). Положите лекало на плоскость и уточните чертеж.

На примерке рельеф наклонен слева вверх направо. Но может быть наоборот.

Юбка с подрезом и сборками. Заднее полотнище юбки отделано расклешенной деталью, которая слегка присборена по подрезу (рис. 223). Это один из способов, дающий свободу движений при длинной прямой юбке. Иногда такую деталь выкраивают в виде шлейфа.

На лекале заднего полотнища юбки (с одной или двумя вытачками) проведите наклонную, а затем вертикальную линию подреза. Разделите деталь на полосы 1, 2 и 3 (рис. 224).

Прежде чем разрезать пронумерованные полосы, нужно провести линию, перпендикулярную направлению падения сборок. Для детали небольшой высоты, как в рассматриваемом примере, такой линией является линия низа.

Разрежьте пронумерованные полосы. Положите их на другой лист бумаги и, ориентируясь на горизонтальную линию, раздвиньте полосы так, чтобы получить необходимое расширение для сборок (рис. 225, а). Укажите четко середину каждой полосы сверху маленькими вертикальными черточками и отметьте высоту полосок буквами А и О.



Рис. 221



Рис. 222

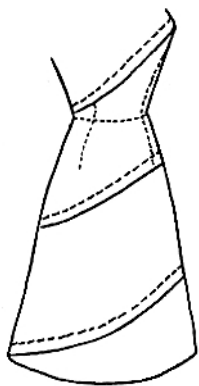

Рис. 223

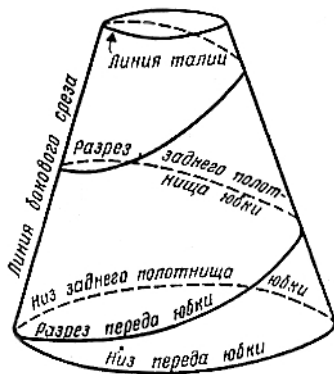

Рис. 224

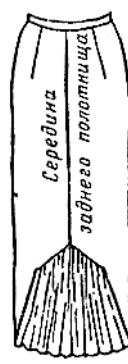

Рис. 225

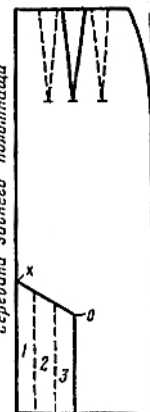

Рис. 226

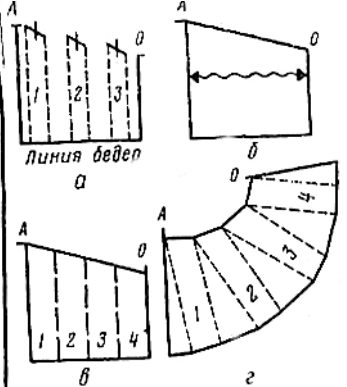

Рис. 227



Рис. 228

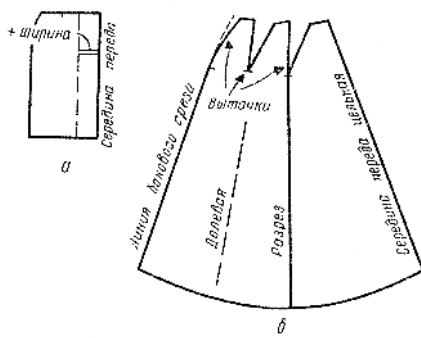

Рис. 229

Проведите новую верхнюю линию, соединяя точки *A* и *O* прямой линией, проходящей через отмеченные середины полосок (рис. 225, б). Проще провести верхнюю наклонную линию, соединив две вертикальные линии, отмечающие различную высоту детали. Разделите эту деталь на полоски одинаковой ширины (рис. 225, в), разрежьте по намеченным линиям и расширьте нижнюю часть, как показано на рис. 225, г.

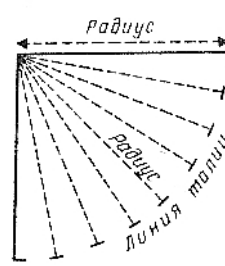
Юбка, расширенная ниже линии талии. Расширения юбки на расстоянии 8-10 см ниже линии талии (рис. 226) достигают, выполняя сборки. Подобные модели юбок дополняются нижними юбками, специально разработанными для каждой юбки.

На куске ткани определите необходимую величину раствора вытачек (для этой модели достаточно 7...8 см X 2+2...3 см на выпуклость по боковому шву).

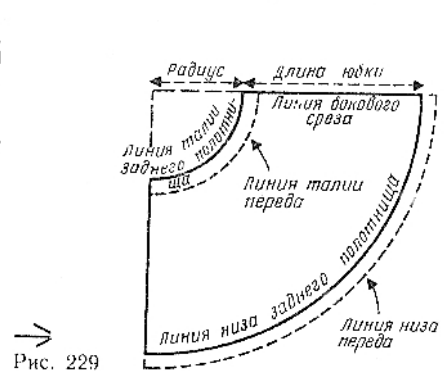
Из полученного общего результата вычтите величину раствора основной вытачки и расширьте базовое лекало на недостающую величину (рис. 227, а), руководствуясь приемом получения фалд.

Определите желаемую ширину юбки внизу и внесите соответствующие изменения в лекало (рис. 227, б). Наметьте вытачки и рельеф в соответствии с моделью. Закройте полученные вытачки, поместите лекало на фигуру и уточните его.

Юбка покрой «полусолнце». Лекало такой юбки представляет собой полукруг. Выполните четверть круга для переднего и заднего полотнищ юбки (рис. 228).

По базовому лекалу измерьте длину линии талии переднего и заднего полотнищ и вычтите величину раствора вытачек основы. Умножьте каждое из полученных измерений на два для получения ширины каждого полотнища (построение лекала ведется на фигуру полностью).

Начните с заднего полотнища. По снятой мерке изобразите четверть круга (рис. 229). Пусть ширина заднего полотнища юбки по длине талии равна 15, а переднего — 17,5 см. Разделите 15 на 3,1, умножьте полученное число на два, чтобы получить радиус четверти круга (для примера $4,8 \times 2 = 9,6$ см).

С. помощью прямоугольника постройте прямой угол. От вершины прямого угла отметьте циркулем четверть круга, дуга которого и будет линией талии (см. рис. 228).

На продолжении радиуса отложите отрезок, равный длине юбки (для примера 25 см). Радиусом, равным $9,6 + 15$ см, проведите линию низа юбки.

Для переднего полотнища (переда) юбки проделайте те же расчеты ($17,5 : 3,1 = 5,6$ см; $5,6 \times 2 = 11,2$ см). На рис. 229 штриховыми линиями показано лекало переда юбки.

При построении обеих частей лекала на одном листе бумаги, как на рис. 229, используйте для одного из полотнищ юбки цветной карандаш.

Юбки покроя «солнце». Для юбки покроя «солнце» постройте полный круг (половину круга для переднего полотнища юбки и половину круга — для заднего). Чертеж выполняйте, как для юбки покроя «полусолнце».

Чтобы провести линию талии по снятой мерке, нужно определить радиус. Для этого достаточно разделить необходимую мерку талии на 3,1 (для примера для заднего полотнища юбки $15 : 3,1 = 4,8$ см).

Проведите прямую линию и отметьте на ней длину юбки (рис. 230). От конца линии бокового среза отложите радиус и проведите линию талии заднего полотнища юбки (сплошная линия).

Затем с учетом длины юбки проведите линию низа заднего полотнища (сплошная линия).

Штрихами проведены линии переда.

Юбка покроя «солнце» из нескольких полукругов. Чтобы получить юбку, более широкую, чем полный круг, достаточно разделить обхват талии на число полукругов, которое требует модель, и построить чертеж по полученной мерке. Например, для юбки из четырех полукругов при обхвате талии 64 см нужно 64 разделить сначала на четыре, а затем полученную величину на 3,1 (для определения радиуса).

Юбка покроя «солнце» в сборку. Ширина такой юбки по талии больше, чем обхват талии, на величину, необходимую дляборок. Для юбки из тюля ширину юбки по линии талии делают больше обхвата талии в 2-4 раза.

Разделите мерку обхвата талии (включая припуск на сборки) на число желаемых полукругов и постройте чертеж, как объяснялось раньше.



Рис. 230



Рис. 231

Рис. 232

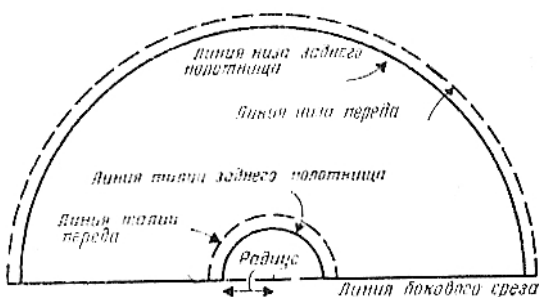

Рис. 233

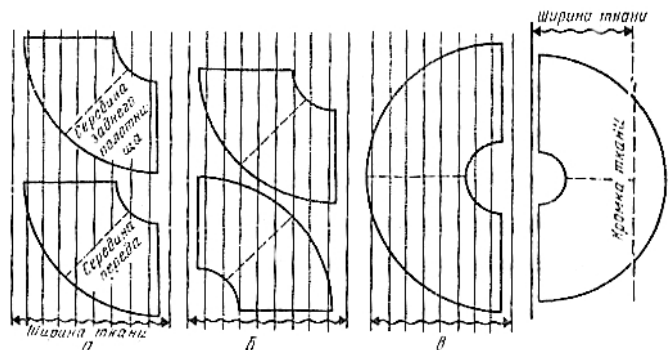

Рис. 234

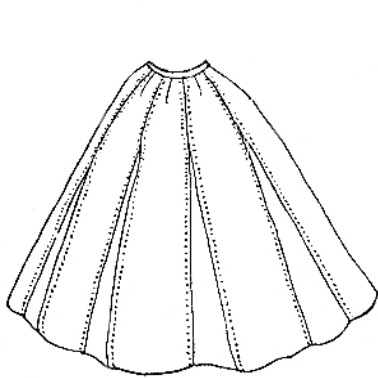

Рис. 235

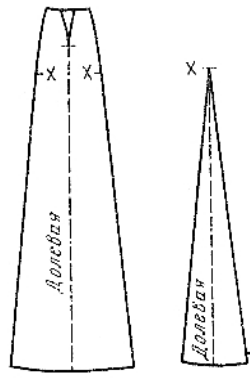

Рис. 236

Форма и большая поверхность полученного лекала вызывают некоторые трудности раскроя юбки.

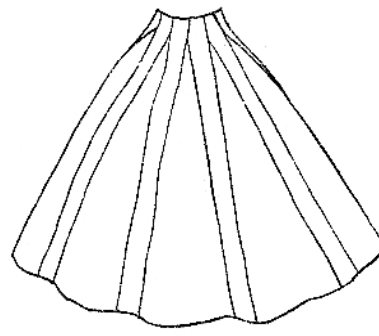
На рис. 231 показаны три варианта расположения частей лекала на ткани в полосу. Способ раскроя юбки по рис. 231, б наиболее экономичен. Для тканей в полосу наиболее приемлемым является раскрой по рис. 231, в. Расположение швов зависит от модели. Чтобы представить расположение полосок по швам, переведите полоски ткани на лекало и соедините части лекала. Если ткань значительно уже юбки, отделите часть лекала, которая не умещается по ширине ткани (учтите ширину кромки), и перенесите его по длине ткани, сохраняя то же направление нитей основы (рис. 232).

Вырежьте неуместившуюся часть лекала, оставляя запас на шов вдоль прямой линии, и согласуйте эту часть по шву со второй частью лекала. Месторасположение этого шва очень влияет на внешний вид юбки. Можно сделать или вертикальные швы посередине детали (см. рис. 231, а, б), или надставные детали (см. рис. 231, в).

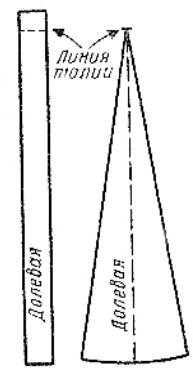
Юбки из клиньев. Юбка из сложных клиньев (рис. 233). Эта юбка состоит из расклеванных клиньев, имеющих значительное расширение книзу благодаря врезающимся маленьким клиньям, которые могут быть заменены на плиссированные.

Сравните ширину больших клиньев с шириной маленьких клиньев, чтобы установить точную пропорцию. В данной модели будем считать ширину маленького клина равной половине ширины большого (рис. 234).

Для определения ширины двух соединенных деталей (большого и маленького клиньев) обхват талии разделите на шесть частей (вместо пяти). Постройте чертеж клина в соответствии с измерениями (для примера по линии талии 6 см плюс припуск на вытачку, равный 1,5 см, по линии низа $6 \times 4 = 24$ см). Поместите, надсечку, обозначенную крестиком, там, где начинается маленький клин (для примера на 13-14 см ниже линии талии).

Для фигур с довольно крутыми бедрами нужно, чтобы клин на уровне бедер имел достаточную ширину. По этой же причине уменьшите расширение внизу, т. е. умножьте 6 на 4, а не на 5.

Сравните общую ширину большого и маленького клиньев с шириной базового лекала на этом же уровне. Для расширения достаточно сделать боковые линии клина, идущие от линии талии, выпуклыми и продолжить их затем по прямой линии внизу (на рис. 234 боковые стороны клина немного выпуклые).

Для построения маленького клина измерьте его длину от надсечки, обозначенной крестиком, до линии низа и проведите вертикальную линию такого

размера. По обе стороны от этой линии распределите желаемую ширину клина внизу (для примера 12 см). Полученные точки соедините прямыми.

Перегните деталь, проверьте симметричность сторон клина. Маленькие клинья можно заплиссировать. Складки располагают от верхнего угла. Клинья с плиссировкой выкраивают по косому направлению нитей ткани.

Юбка, показанная на рис. 235, образована прямыми полосками, рассчитанными по обхвату талии. Расширение, начинающееся от линии талии, получено только за счет острых клиньев. Продолжение полосок выше линии талии позволяет обойтись без притачного пояса.

Разделите линию талии на желаемое число прямых полосок. Для этой модели юбки необходима большая точность расчета, так как ошибка в каждой полоске даже на 0,2 см вызывает заметное изменение обхвата талии.

Постройте чертеж прямой полоски установленной ширины. Ее длина должна быть равна длине юбки плюс высота пояса (рис. 236). Постройте чертеж клина, как объяснялось выше. Его ширина внизу приблизительно в 4 раза больше, чем ширина прямой полоски. Для фигуры с крутыми бедрами боковые стороны клина вверху можно сделать выпуклыми.

Монтаж юбки лучше начать с соединения всех прямых полос на уровне пояса. Это позволит проверить ее точность по линии талии.

Юбка из клиньев со сборками. Для определения ширины юбки (рис. 237) внизу определите число необходимых клиньев и постройте чертеж простого клина. На рис. 238 этот клин показан штриховыми линиями.

Определите припуск на сборки. Он равен одной или двум ширинам клина вверху. Расширьте клин по линии талии в соответствии с выбранным припуском на сборки и проведите новые боковые линии клина (на рис. 238 сплошные линии).

Юбка покроя «бочонок». Построение чертежа такой юбки (рис. 239) не зависит от ее длины и ширины внизу.



Рис. 237



Рис. 238

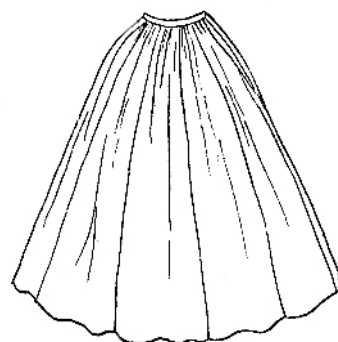

Рис. 239

Рис. 240

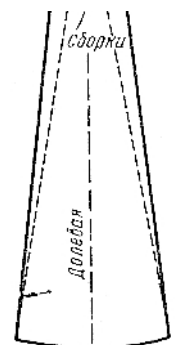
Рис. 241

Рис. 242

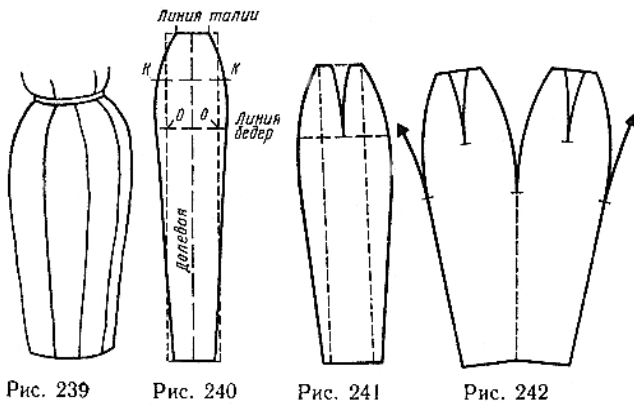

Рис. 243



Рис. 244

Определите необходимую ширину юбки по линии бедер, измеряя базовое лекало. Разделите эту ширину на число желаемых клиньев и постройте прямоугольник, длина которого равна длине юбки (рис. 240, штриховые линии; для примера 70X10 см). Мерку обхвата талии, разделенную на число клиньев (для примера 7 см), распределите по обе стороны от линии, обозначающей направление долевой нити.

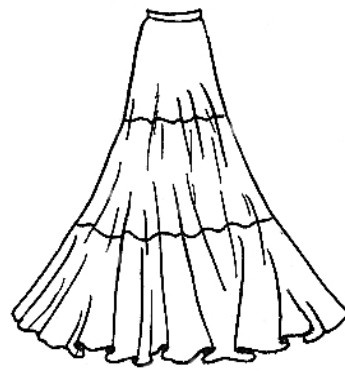
На уровне максимальной выпуклости бедер проведите горизонталь и отложите необходимую ширину (для примера 2 см). Надсечки *K* расположены посередине между линиями талии и бедер. Концы отрезка линии талии соедините с надсечками *K* выпуклыми линиями, затем продолжите вниз эти линии (прямые или выпуклые в зависимости от модели).

Если выпуклость юбки по линии бедер должна быть резко выражена, желательно наметить вытачки, более или менее глубокие. На рис. 241 вытачка длинная и глубокая. Выпуклость по линии бедер имеет максимальную величину.

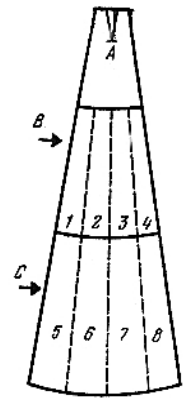
Для сокращения количества швов можно воспользоваться чертежом, показанным на рис. 242.

Направление долевой нити определяется моделью.

Расклешенная долевка с двумя горизонтальными линиями разреза (рис. 243). Такую юбку чаще всего выполняют из пяти-шести клиньев. При этом за основу можно взять лекало юбки, изображенной на рис. 203, или лекало прямой юбки.

Разделите мерку обхвата талии на 5 частей и постройте клин, расширенный внизу в 4,5 раза (рис. 244). Начертите линии разрезов параллельно линии низа юбки. Части *B* и *C* разделите на полоски, как показано на рис. 244, и пронумеруйте их.

Отрежьте верхнюю часть *A*, не внося в нее никаких изменений. Разрежьте пронумерованные полоски *B* и *C* по намеченным линиям. Положите их на лист бумаги и раздвиньте, образуя расширение по нижней линии детали *C* немного больше, чем на половину ширины полосок (рис. 245).

Разрежьте по намеченным линиям детали *B* и *C* и отложите деталь *B*, построение которой можно считать законченным.

Разделите новую деталь *C* на большое число полосок и снова пронумеруйте их. Разрежьте деталь на полоски и раздвиньте их, образуя внизу расширение на половину их ширины (рис. 246).

Каждую деталь перенесите на ткань пять раз, как было предусмотрено по модели, располагая долевую нить ткани посередине каждой детали. Количество продольных швов можно уменьшить, объединяя две или три части каждой из деталей *A*, *B* и *C*.

Юбки со складками. *Юбка со складкой в продолжении вытачки.* При выполнении такой складки в конце вытачки со стороны припуска на складку образуется ненужная посадка.

Чтобы складка лежала хорошо, нужно ликвидировать образующуюся посадку, вычитая излишек ткани, вызванный складкой. Надрежьте ткань, как показано на рис. 247, затем соедините оба среза с вытачкой вручную. Вверху вырежьте часть припуска на складку, которая может быть больше или меньше в зависимости от того, где расположена складка: посередине заднего полотнища юбки или по линии бокового среза.

Юбка со складкой в продолжении застежки. Если складка является продолжением края застежки, то она выполняется просто. Сложнее выполнить складку, расположенную точно на линии середины (рис. 248).

Отметьте на лекале ширину полузаноса и отметьте места расположения пуговиц на линии середины переда (рис. 249). Проведите горизонталь в конце застежки, начиная от середины переда (надсечка *A*) и заканчивая у края борта. Продолжите эту прямую на ту же длину вправо и поставьте надсечку *B*.

Отложите от линии середины переда 9 см (или 12 см для встречной складки), проведите вертикаль, обозначая глубину складки и одновременно край подборта.

При встречной складке ширина подборта будет



Рис. 245



Рис. 246

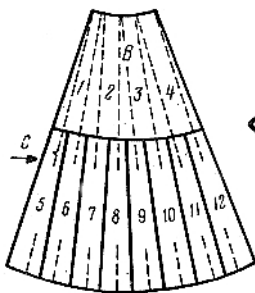

Рис. 247

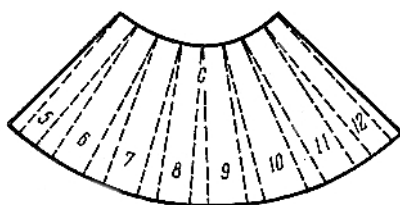

Рис. 248

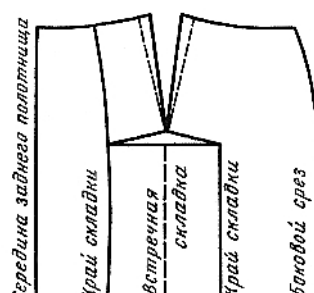

Рис. 249

достаточной для обработки застежки; при односторонней складке для обработки застежки потребуются большая ширина, чем припуск на складку.

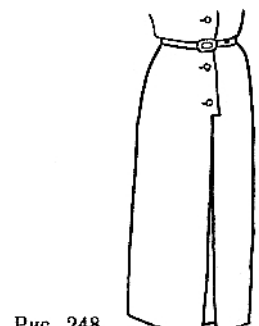
На 1 см ниже горизонтали *AB* начертите вторую горизонталь *CD*, немного не доходящую слева до линии середины переда; точку *D* соедините с точкой *A*. По линии *CD* разрежьте ткань и отделите подборт от складки. После обработки угла *BAD* соедините нижний срез подборта со срезом складки.

Застежку и складку рассматриваемой модели обрабатывают следующим образом. Перегните подборт на лицевую сторону юбки вдоль линии борта, совмещая точки *B* и *A*, и стачайте ткань по этой горизонтали до линии середины переда. Разрежьте ткань по линии *CD* и сделайте надсечку под углом к точке *A* и вертикальную надсечку к точке *B*.

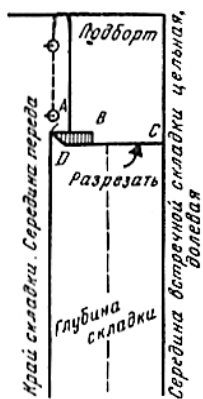
Выверните подборт, направляя маленький уголок внизу застежки. Вся заштрихованная часть на рис. 249 будет находиться внутри угла. Заложите складку, идущую от надсечки *A* вниз (см. рис. 248), скрепите нижний срез подборта со срезом складки для закрепления складки. Подрежьте излишнюю ширину подборта.

При изготовлении одежды правую сторону юбки согласовывают с левой по линии середины встречной складки или по внутреннему сгибу односторонней складки.

Юбка с разрезом, заменяющим классическую складку: Маленькие разрезы, помещенные в конце боковых швов или внизу среднего шва заднего полотнища юбки, облегчают движение при ходьбе. Если разрез с изнанки не будет замаскирован, его делают длиной не более 4-5 см. Исключение составляет длинная юбка, где разрез имеет как утилитарное, так и декоративное назначение.

На рис. 250 показан разрез вдоль шва с лицевой стороны. На рис. 251 этот же разрез показан с изнаночной стороны. Для обработки разреза нужно сделать достаточно широкий припуск (5-10см) по шву, обработать его, как в пальто.



Рис. 253



Рис. 250

Рис. 251

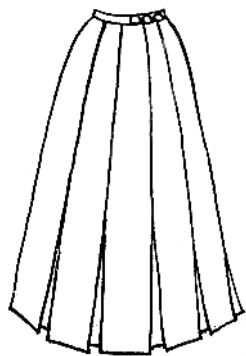
Рис. 252

Если разрез надо замаскировать, то с изнанки к припуску на шов и к подгибу низа прикрепляют дополнительную довольно широкую деталь (рис. 252). Для большей прочности проложите строчку в конце соединительного шва под некоторым углом, как при обработке складки посередине заднего полотнища юбки.

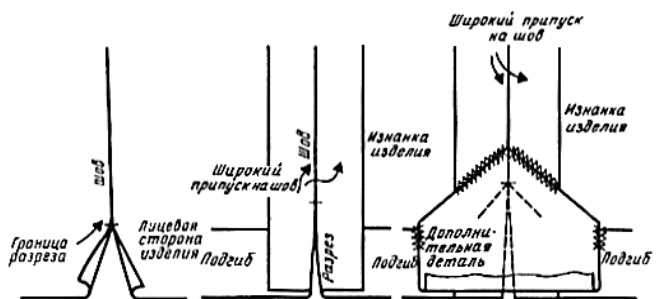
Расклеванная юбка с непараллельными складками (рис. 253). На лекале переднего полотнища юбки начертите складки параллельно линии середины, размещая их по модели. Примите половину ширины складки равной 4 см.

Распределите вытачку основы на две вытачки длиной по 8 см вдоль намеченных линий (рис. 254, а). Пронумеруйте и разрежьте полоски, вырезая вытачки. Положите их на другой лист бумаги и закройте вытачки, образуя расширение внизу. Величина расширения не должна превышать половины ширины складки, равной в данном примере 4 см (рис. 254, б). Если раствор вытачек недостаточен для получения необходимого расширения (что бывает очень редко), следует еще больше раздвинуть одну деталь от другой.

Если вытачки не закрываются полностью, их следует оставлять там, где они находятся, но лучше перенести их ближе к боковому срезу (одну или две) или на середину каждого клина (см. штриховую вытачку).

Проведите новые линии каждой складки посередине расширения (см. сплошные линии). Разрежьте лекало по намеченным линиям и выполните складки (см. рис. 166).

Юбка из клиньев, заложенных в заутюженные складки (рис. 255). Лекало этой юбки выполняется способом, применяемым для изготовления встречных и односторонних складок.

Проведите вертикальную линию длиной, равной длине юбки (рис. 256, а). Она будет указывать направление долевой нити (для примера длина юбки равна 70 см). Перпендикулярно этой линии наметьте сверху

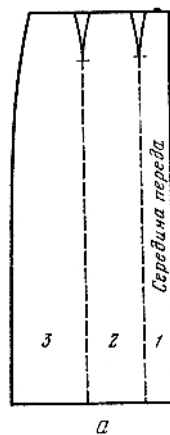

а



Рис. 254



Рис. 255

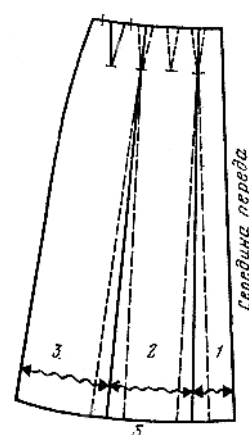

Рис. 25

линию талии, а затем на расстоянии 22 см от нее — линию бедер и внизу — линию низа юбки.

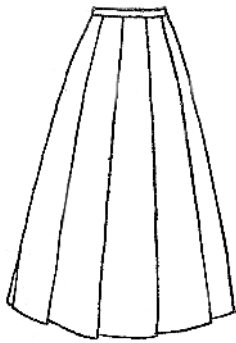
Определите ширину складок, разделив мерки обхватов бедер и талии на необходимое число складок (для примера: по линии бедер — $100:10=10$ см; по линии талии — $70:10=7$ см). По обе стороны от долевой отложите полученные отрезки. Внизу отложите отрезок, равный ширине клина по линии бедер плюс 4 см (для юбки длиной 70 см). Если юбка короче или длиннее, нужно отложить этот отрезок в конце указанной длины (70 см) и изменить длину юбки после того, как будет закончен весь чертеж. Соедините отмеченные точки на линиях низа и бедер и продолжите эти прямые линии до пересечения с линией талии.

Если при этом ширина складки увеличилась незначительно, излишек ткани надо забрать в маленькую вытачку посередине складки от линии талии (рис. 256, б). Более выпуклые линии вытачки должны быть расположены ближе к боковому срезу, менее выпуклые — посередине переда, прямые — на заднем полотнище.

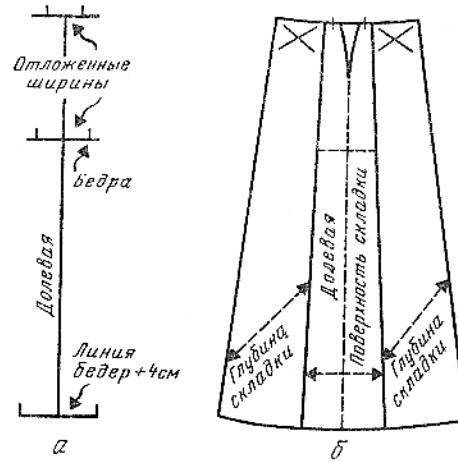
Если ширина складки увеличилась намного, надо слегка расширить ее внизу и начертить новые линии, которые приблизятся к надсечкам так, чтобы можно было излишек ширины забрать в вытачку (1,5-2 см).

Если ширина складки по линии талии уменьшилась (что бывает очень редко), надо уменьшить ее ширину по линии низа.

Глубина складки будет равна ширине двух точно таких же клиньев.

По этому лекалу можно выполнить как односторонние, так и встречные складки. Перенесите лекало на ткань столько раз, сколько предусмотрено складок. Соединительные швы односторонних складок размещаются внутри складки, поэтому они будут незаметны.

Швы соединения встречных складок размещаются посередине глубины складки, это не отразится на внешнем виде юбки, так как шов будет разутюжен.

Юбка из клиньев, заложенных в незаутюженные складки (рис. 257). Необходимая ширина ткани для

этих складок намного меньше, чем для заутюженных. Тем не менее незаутюженные складки создают внизу эффект значительного расширения юбки.

Сначала надо определить ширину складки по линии талии (для примера 5 см; рис. 258, надсечки x). В соответствии с построениями, приведенными выше, ширина складки по линии низа будет равна 25 см.

Чтобы прибавить глубину складки с каждой стороны клина, перегните бумагу вдоль краев складки и переведите линию талии от надсечки x до линии, указывающей направление долевой нити, и поставьте точку o . То же самое выполните с другой стороны клина.

Распрямите бумагу и проведите прямую штриховую линию от надсечки o до низа (см. рис. 258). Перегните бумагу вдоль новой наклонной линии и проведите маленькие линии между надсечками o и x . Распрямите бумагу и проведите третью наклонную линию, которая будет являться краем лекала (сплошная линия на рис. 258). Складки могут быть односторонними и встречными.

При переносе лекала на ткань отметьте не только контурные, но и необходимые для равновесия складок наклонные линии, проведенные между надсечками x и o .

Понижение линии талии спинки в прилегающей одежде

Необходимость понижения линии талии в изделии выявляется, как правило, при муляже (см. рис. 30, 69 и 70).

Юбка, часть которой изображена на рис. 259 и 260, является продолжением лифа, а прилегание обеспечивается одной или двумя вытачками по линии талии.

Если линии талии лифа и юбки в изделии совпадают, достаточно наметить новую линию Талии независимо от того, отрезное изделие по линии талии или нет. Если новая линия талии юбки не является в то же время линией талии лифа, то изделие, отрезное по талии, соединяют, совмещая обе эти линии (см. рис. 259 и 260), сплошная линия — линия талии лифа, штриховая — линия талии юбки).

В одежде, не отрезной по линии талии, такое положение не всегда возможно. Так, в изделиях прилегающего силуэта понижение можно выполнить только, если сделать рельеф от линии проймы и рельеф по линии середины спинки (рис. 261).

Для выполнения лекала, изображенного на рис. 261, обратитесь к рис. 122.

Укажите направление долевой нити на обеих частях лекала. Если на лекале основы нужно понизить ли-



Рис. 257



Рис. 258

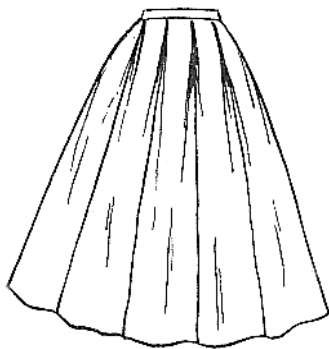

Рис. 259

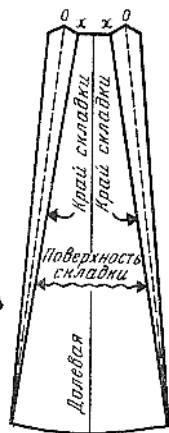

Рис. 260

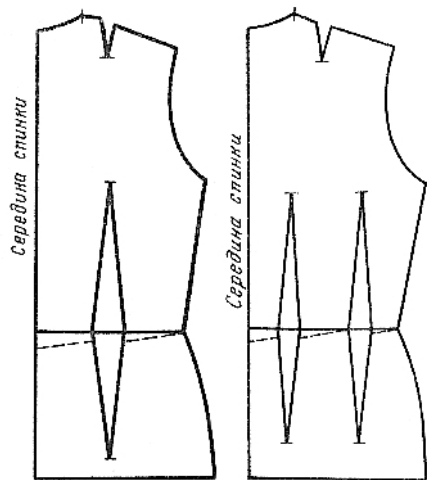

Рис. 261

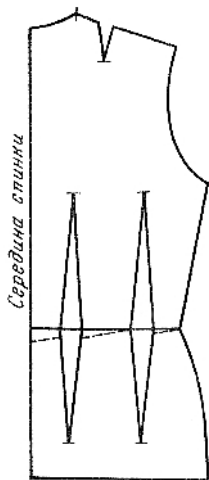

Рис. 262

нию талии, выполните это понижение, как показано на рис. 261. Начертите это понижение при закрытых вытачках. Поставьте надсечки x и o , как указано на рис. 261, и переведите это лекало три раза для рассмотрения трех видов одежды, имеющей различную степень прилегания.

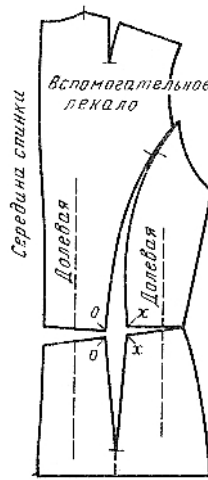
Платье плотно прилегающего силуэта с кокеткой на уровне глубины проймы (рис. 262). Возьмите одно из трех переведенных лекал, вырежьте его, как показано на рис. 262. Проведите, не вырезая, линии кокетки на обеих частях лекала. Соедините линии талии на обеих частях лекала, ликвидировав понижение (надсечки x и o). Это вызовет смещение ранее обозначенного направления долевой нити на лифе или юбке.

Так как для платья плотно прилегающего силуэта юбка является основной частью, на юбке надо сохранить первоначальное направление долевой нити. Для этого на детали лекала положите линейку вдоль направления долевой нити, указанного на юбке, и проведите прямую на лифе в этом направлении (см. сплошную линию; штриховая линия показывает старое направление долевой нити).

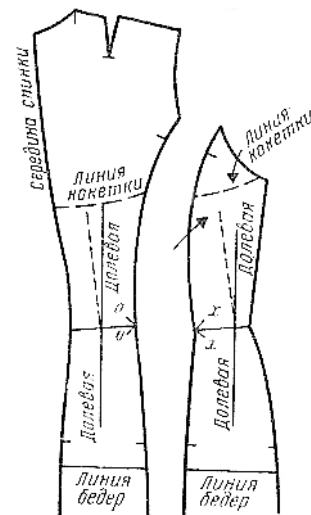
Жакет классического покроя прилегающего силуэта, не отрезной по линии талии (рис. 263). Вырежьте второй экземпляр переведенного лекала и соедините линии талии лифа и баски, ликвидировав понижение (см. рис. 263, надсечки x и o).



Рис. 263



Рис. 264

В данном случае наиболее важной частью является лиф, поэтому на нем надо оставить первоначальное направление долевой нити, иначе вся верхняя часть одежды будет перекошена. В боковой части лекала первоначальное направление долевой нити сохраните на баске, так как она наиболее заметна в изделии. Новое направление долевой нити наметьте, как в предыдущем примере.

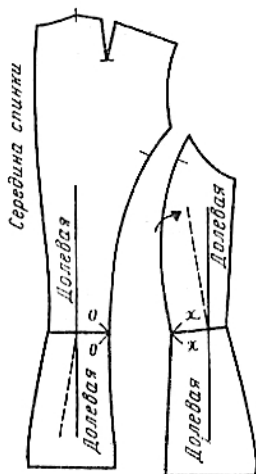
Платье или пальто покроя «принцесс» (рис. 264). В этом примере необходимо оставить первоначальное направление долевой нити и на лифе, и на юбке основ ной детали изделия.

Вырежьте третий экземпляр переведенного лекала. На основной детали соедините надсечки o . Соедините лиф с юбкой так, чтобы направление долевой нити на лифе и юбке совпало. При этом линии середины спинки не совместятся полностью. Таким образом, по линии середины спинки останется небольшой излишек ткани, который не будет влиять на вид изделия для большинства фигур.

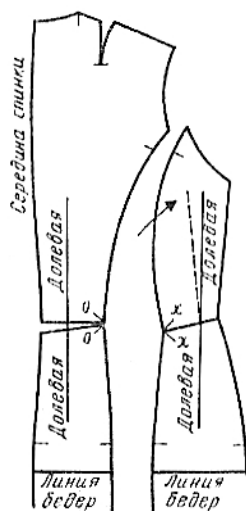
Направление долевой нити на отрезной боковой части спинки такое же, как в двух предыдущих примерах (см. стрелку на рис. 262, 263 и 264).

Построение чертежа основы жакета и пальто

По базовому лекалу платья можно начертить базовое лекало жакета и пальто на одну и ту же фигуру. При этом лекало изменится; в зависимости от формы покроя, характера ткани, наличия подкладки и т.д.

Рассмотрим два примера преобразования основы для изделия прилегающего силуэта и прямого покроя.

Жакет прилегающего силуэта. Переведите на лист бумаги спинку и перед базового лекала платья (рис. 265, штриховые линии). Параллельно этим линиям на расстоянии $0,5$ см от них проведите линии середины, плечевых срезов переда и спинки и горловины спинки

Продолжите верхнюю вытачку, а плечевую вытачку спинки оставьте без изменений. Проведите верти кальную линию через точку ширины горловины. Рас ширьте пройму на $0,5$ см на участке между надсечками A и B (рис. 266). По линиям боковых срезов лекало так же расширьте на $0,5$ см.

Линия проймы жакета должна быть понижена. Для этого отложите необходимую величину понижения ($0,75$ см) по новой линии бокового среза и поставьте



Рис. 265



Рис. 266

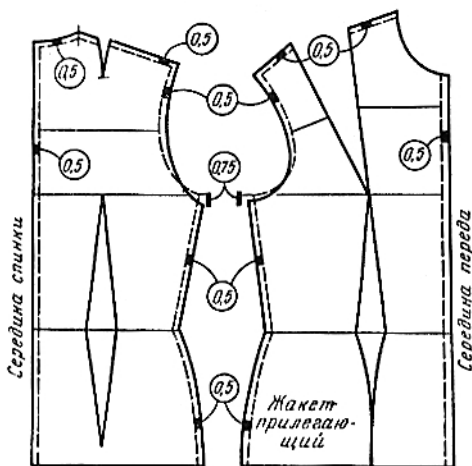

Рис. 267

точку *C*. Затем положите на чертеж базовое лекало, совмещая точку *C* с концом проймы платья и располагая линию груди параллельно. Переведите нижнюю часть проймы от линии бокового среза до точки *D*. Затем закончите чертеж, как показано на рис. 266.

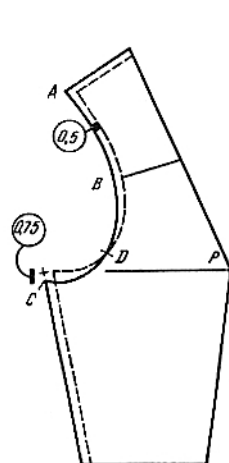
Вытачки, начерченные на базовом лекале платья, остаются без изменения для жакета и пальто.

Если для конкретной фигуры требуется подложить небольшую плечевую накладку, то наклон плечевого среза менять не следует. Если в соответствии с моделью требуются высокие плечевые накладки, то следует изменить наклон плечевого среза у линии проймы, т. е. поднять его не на 0,5, а на 1 см.

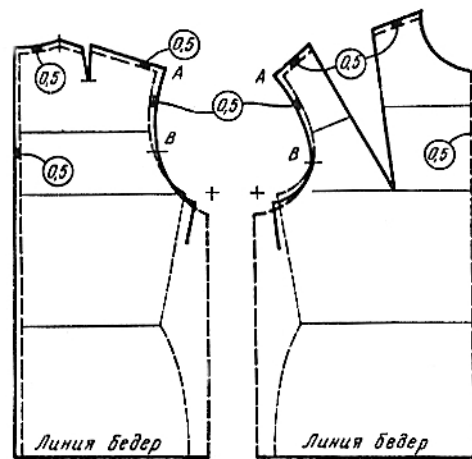
Пальто прямого силуэта. Базовое лекало жакета можно использовать и для изготовления изделий из толстой ткани на бортовой прокладке, подкладке, ватине, а также жакетов из очень толстой ткани на теплой подкладке.

Переведите на лист бумаги перед и спинку базового лекала (рис. 267, тонкие штриховые линии), внесите в него такие же изменения, как для прилегающего жакета (см. рис. 265), кроме линии проймы и боковых срезов.

От конца проймы базового лекала отложите по горизонтали отрезок длиной 2,5 см (см. рис. 267, крестики). От крестиков вниз параллельно линиям середины проведите толстые штриховые линии. Если расширение по линии бедер недостаточно, прибавьте недостающую величину и соедините линии проймы и бедер наклонными линиями.

На перед и спинке по новым линиям боковых срезов, начиная от линии груди, отложите вертикально вниз отрезки длиной 2 см. Полученные точки соедините плавной линией с линиями, как показано на рис. 267.

Практическое использование различных основ жакетов и пальто

Чертеж основы платья всегда можно изменить в соответствии с выбранной моделью. Для этого прежде всего нужно начертить линии проймы прилегающего жакета, как указано на рис. 265 и 266.

На рис. 268 представлены четыре линии проймы: *A* — линия проймы платья; *B* — линия проймы жакета прилегающего силуэта; *C* — линия проймы прямого жакета, которая одновременно является проймой прилегающего пальто, и *D* — пройма прямого пальто.

Жакет без подкладки, заменяющий лиф платья. Для построения чертежа такого жакета используют лекало платья, расширенного по линии талии и низу баски на 1-2 см (по всему обхвату) в соответствии с толщиной ткани (линия *A*).

Жакет прилегающего силуэта. При изготовлении лекала надо учитывать толщину основной ткани (обычно применяют шерстяные и хлопчатобумажные ткани средней толщины), подкладки и бортовой прокладки. Жакет надевают на платье из легкой ткани.

Для построения чертежа на расстоянии 0,5 см от линий плечевых и боковых срезов, середины спинки и переда проведите новые линии.

Пройму углубите на 3 см (линия *B*).

Жакет прямого покроя. Назначение этого жакета то же, что и жакета полуприлегающего силуэта. Для построения лекала используют лекало прилегающего жакета, исключая вытачки по линии талии и проводя линии боковых срезов по прямой линии.

Жакет свободной формы. Лекало предназначено для изделий из пальтовых тканей с подкладкой, прокладкой и легкой утепляющей прокладкой. Этот жакет также надевают на платье.

На расстоянии 0,5 см от линий середины, плечевых срезов и на уровне ширины спинки и переда проведите новые линии. По линии груди со стороны проймы расширьте лекало на 1,5 см по обеим частям лекала. От линий боковых срезов на уровне низа прибавьте 1-1,5 см и соедините полученные точки с линиями проймы.

Пройму углубите на 1,5 см (линия *C*).

Пальто прилегающего силуэта. Лекало предназначено для пальто, изготовленных из пальтовых тканей на подкладке с прокладкой, надеваемых на зимнее платье.

Это лекало соответствует лекалу жакета прилегающего силуэта на утепленной прокладке. При этом используют пройму жакета прямого покроя.

На расстоянии 0,5 см от линий середины, плечевых срезов и на уровне ширины спинки и переда проведите



Рис. 268



Рис. 269

новые линии. По линии груди со стороны проймы расширьте лекало на 1,5 см, по линиям талии и бедер со стороны боковых срезов — на 1 см. Пройму углубите на 1,5 см (линия С).

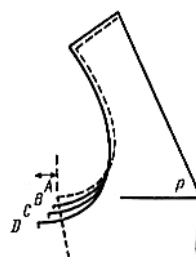
Пальто прямого покроя. Для таких пальто применяют то же лекало, что и для прямого жакета на утепляющей прокладке.

На расстоянии 0,5 см от линий середины, плечевых срезов и на уровне ширины спинки и переда проведите новые линии. По линиям груди и бедер расширьте лекало на 2,5 см. Пройму углубите на 2 см (линия D).

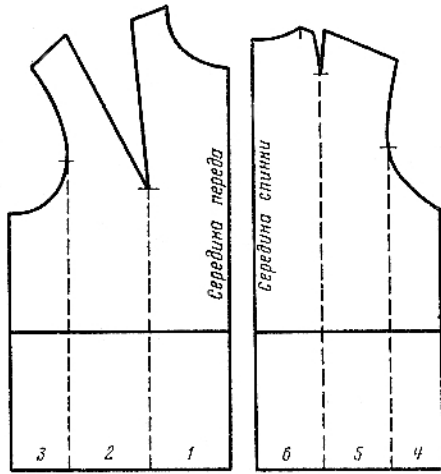
Пальто меховое или из ткани, дублированной мехом (натуральным или искусственным). К расширению, указанному для прямого пальто, нужно добавить 1,5-2 см на каждом лекале. Середину переда расширьте на 1 см (вместо 0,5 см).

Пальто и жакет свободные. Для того чтобы свободная одежда, выкраиваемая в виде цельной детали, хорошо сидела на фигуре, нужно сделать расширение в соответствующих местах.

Переведите лекало (см. рис. 267). Проведите линии, параллельные линиям середины в местах расширения (рис. 269). Выполните расширение, как показано на рис. 270 и 271 на лекале, переведенном со вспомогательного лекала.

Вырежьте лекало, пронумеруйте и разрежьте полоски. Положите все полученные детали на другой лист бумаги и сделайте единственное расширение на линиях, идущих от уровня ширины спинки и переда (5 см по линии бедер).

Если величина расширения по линиям бедер недостаточна, надо сделать дополнительное расширение от линии ширины спинки и переда (2-3 см на одну фалду). После этого надо исправить линию проймы.

Для получения более значительного расширения величину расширения следует равномерно распределить по всему лекалу (см. рис. 271).

Рукава классических форм

Втачные рукава. *Рукава жакета и пальто.* Окат основы рукава вычерчивают соответственно пройме платья. В жакетах и пальто размеры проймы значительно увеличены, поэтому необходимо изменить и размеры рукава.

Переведите на лист бумаги чертеж основы рукава или двухшовного рукава, приведенного на рис. 172. Продолжите линию А (рис. 272). Расширьте и понизьте концы оката рукава в соответствии с проймами. Приго-



Рис. 270

Рис. 271

товьте рукав для прямого пальто, чертеж которого показан на рис. 267.

Для изменения ширины рукава параллельно линиям передних срезов проведите линии на расстоянии, равном расширению лифа плюс 0,3 см (для проймы С, см. рис. 268) и плюс 0,8 см (для проймы D; для примера: в прямом пальто $2,5+0,8=3,3$ см, см. рис. 272, сплошные линии).

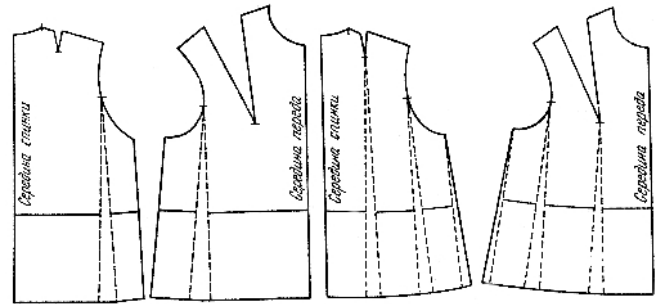
Удлините рукав внизу на 0,5 см. Такое удлинение дается для рукавов всех жакетов и пальто.

У концов оката рукава укажите величину его понижения, которая равна углублению проймы плюс 0,5 см в случае применения плечевых накладок (для примера: в прямом пальто $2+0,5=2,5$ см. (На рис. 272 понижение концов оката показано извилистыми линиями с двумя стрелками). Это компенсирует потерю длины рукава, вызванную подъемом плеча лифа. Новая линия оката рукава сливается с имеющейся на рис. 272 линией оката на уровне линии А (см. толстую стрелку).

Если окат и пройма рукава жакета и пальто построены правильно и если форма проймы основы не имеет никаких особенностей, то дополнительные уточнения оката и проймы не нужны. Рукав по окату будет иметь необходимую прибавку на посадку.

При необходимости проверки проймы изделия и оката рукава измерьте длину новой линии проймы и оката рукава и проверьте их соответствие по табл. 3.

Если окат рукава мал, достаточно расширить окат рукава или углубить его (что менее желательно).

Если окат рукава велик, лучше выпрямить изгибы, чем заужать рукав. Для очень тонкой руки, т.е. для обхвата руки меньше 27 см, расширение рукава дают больше нормального. Для прямого женского пальто ширина рукава должна быть не менее 38 см.



Рис. 272



Рис. 273

В жакетах и пальто линии локтевого среза верхних и нижних частей (половинок) рукавов должны переместиться на 1 см в сторону нижней части рукава.

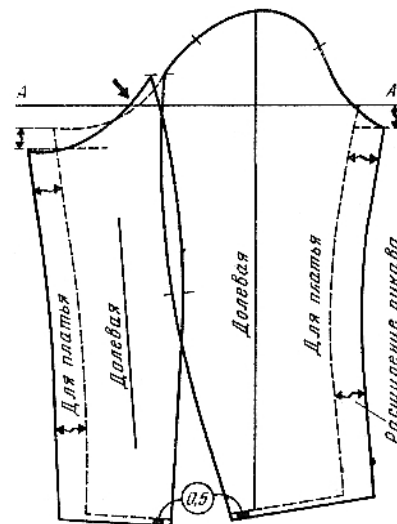
Уточните положение вытачки в соответствии с периметром проймы.

На рис. 273 показаны четыре рукава, по ширине соответствующие проймам, приведенным на рис. 268.

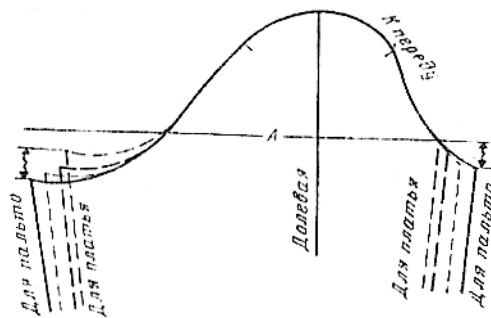
Выполните на одном лекале все рукава жакетов и пальто, используя цветные карандаши.

Узкий рукав платья. Этот рукав обеспечивает свободу движения и прилегания по форме руки. В локтевом шве по линии вытачки предусмотрена застежка. Этот рукав можно использовать и для пальто.

Переведите на лист бумаги основу рукава, не забывая указать направление долевой нити и надсечки по линии оката. Проведите линию локтя и вытачку в локтевом шве основы (см. рис. 274, штриховые линии). От концов оката уменьшите ширину рукава на 1 см с каждой стороны и проведите сплошные линии, как указано на рис. 274.

Для проверки ширины рукава по линии локтя сравните ее с меркой обхвата руки (для примера: обхват руки на уровне линии локтя плюс 3 см, т. е. $24+3=27$ см). Величины прибавки к мерке обхвата руки по линии локтя в прилегающем рукаве следующие: 3-4 см для обхвата руки до 34 см; 4,5 см для обхвата руки от 35 до 37 см; 5 см для обхвата руки более 37 см.

Если расширение рукава по линии локтя чрезмерно или недостаточно, вычтите излишек или прибавьте дополнительно расширение поровну с обеих сторон по линии локтя. Начиная от новых линий переднего среза рукава, отложите на наклонных линиях низа рукава половину



Рис. 274

Рис. 275

мерки обхвата запястья плюс 1 см на верхней части (половинке) рукава и половину обхвата запястья минус 1 см на нижней части рукава (надсечка *O*; для примера: $16:2=8$ см; $8+1=9$ см; $8-1=7$ см).

Проведите новую вытачку, соединяя надсечки *O* с точкой *B* на линии локтя для образования на уровне локтя выпуклости.

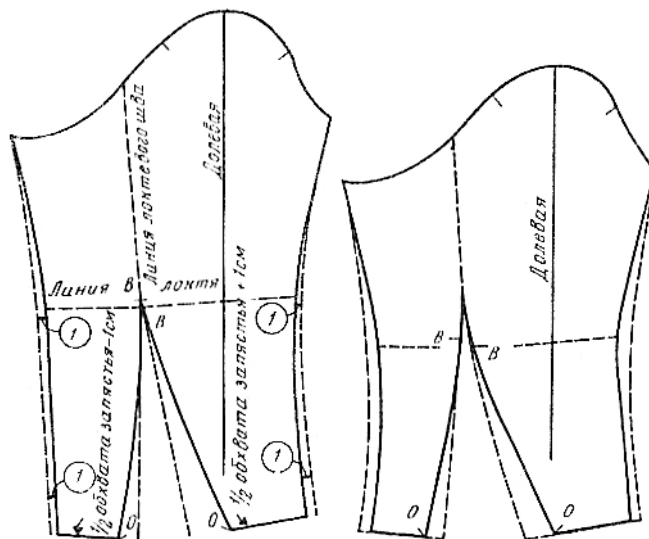
Измерьте обе линии вытачки от надсечек *O* до линии локтя. На верхней части рукава линия вытачки оказывается длиннее, чем на нижней, хотя эти линии должны быть одинаковой длины. Нельзя выравнивать длину линий, как на чертеже основы. Ошудет поступить иначе. Начиная от надсечки *O* на нижней части рукава отложите по линии вытачки отрезок, равный длине линии вытачки на верхней части рукава (от *O* до *B*). Надсечка *B* нижней части рукава расположена чуть выше линии локтя.

Переведите с рис. 274 на лист бумаги всю верхнюю часть (половинку) рукава и укажите надсечку (рис. 275). От этой надсечки проведите прямую штриховую линию локтевого шва.

Переместите лист бумаги так, чтобы совместить надсечку *B* верхней части рукава с надсечкой *B* нижней части рукава и линии локтевых срезов у линии оката. Переведите всю нижнюю часть рукава и исправьте чертеж, как показано на рис. 276 (см. стрелку).

Рукав, состоящий из двух частей (рис. 277), можно выкраивать для различных обхватов руки; кроме того, он рекомендуется при небольшой полноте рук на уровне ширины спины (для примера: обхват руки на уровне проймы равен 34-35 см).

На вспомогательном лекале рукава в верхней части по линии локтя постройте маленькую вытачку.

От надсечек *B* проведите изогнутые линии локтевых срезов верхней и нижней частей рукава. При небольшом и среднем обхвате руки на уровне проймы прогиб линий должен быть минимальным. Для полных рук он значительно больше. Уравняйте длину локтевых срезов и укажите направление долевой нити.

На штриховой линии локтя верхней части рукава отложите отрезок длиной 4 см от лининт переднего среза (см. рис. 276). По обе стороны от нее проведите две прямые линии, которые показывают направление трех маленьких вытачек. Вытачки выполняйте после стачивания передних срезов. Для этого ткань складывают по намеченной линии и застрачивают складочки глубиной 0,2 см, сводя строчку в концах на нет.



Рис. 276



Рис. 277

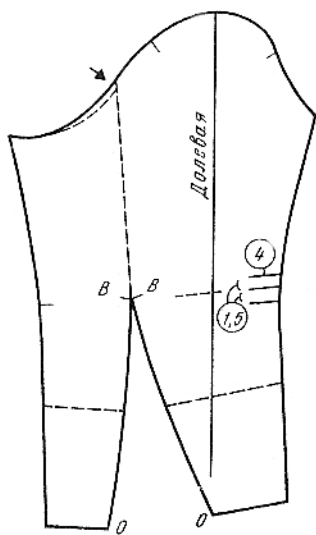

Рис. 278

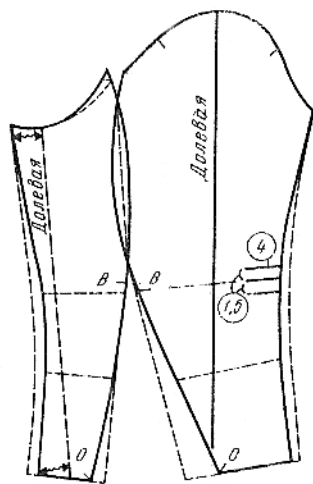

Рис. 280

При уменьшении длины рукава линию низа проведите на нужном уровне параллельно имеющейся линии низа. Для рукава длиной три четверти (см. рис. 277, штриховые линии) уменьшение длины колеблется от 12 до 15 см.

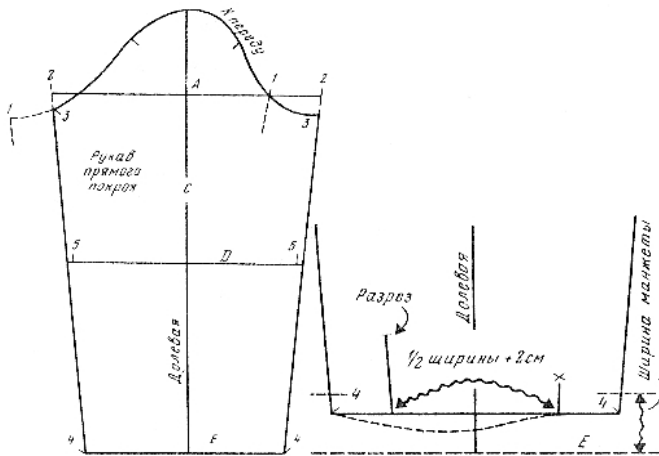
Вместо трех маленьких выточек по линии переднего шва можно сделать одну глубокую складку. Для этого параллельно линии средней выточки проведите такую же линию на 4 см ниже и по этим линиям застрочите складку после стачивания передних срезов рукава, переходя при этом на 2 см на нижнюю часть рукава. Заутюжьте складку как встречную, затем закрепите ее на разутюженном переднем шве несколькими ручными стежками. Когда складка располагается точно по сгибу руки, она незаметна, несмотря на ее большую глубину.

Одношовный рукав платья, жакета и пальто. Использование одношовного рукава вместо двухшовного диктуется модой. Кроме того, одношовный рукав рекомендуется для ткани в полоску, чтобы линия низа рукава совпадала с направлением нити утка. Возьмите основу рукава платья (см. рис. 172), переведите линию оката с его контрольными надсечками, укажите концы оката (надсечка 1, рис. 278). Не следует чертить линии локтевого шва и выточки.

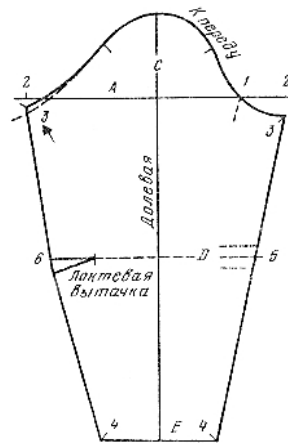
Проведите линию С направления долевой нити, через нее вправо и влево проведите линии А, D и E.

Чтобы упростить построение, отложите величину ширины рукава по линии А поровну по обе стороны от линии С (надсечки 2; для примера: 35 см, по 17,5 см в каждую сторону от линии С).

На линии низа рукава E укажите его ширину, размещая ее также поровну по обе стороны от линии С (надсечки 4). Обычно эта величина равна мерке обхвата запястья плюс 10 см. Соедините надсечки 4 и 2 двумя линиями.

Для проверки ширины рукава на уровне линии локтя измерьте отрезок по линии D. Для платья ширина рукава приведена в объяснениях к рис. 170. Если же требуется расширить рукав, то величину расширения определяют при примерке (для примера: $24+6=30$ см). По обе стороны от линии С укажите величину необходимой прибавки (см. рис. 278, надсечки 5). Если расширение очень велико, не принимайте его во внимание. Недостаточное расширение может возникнуть по двум причинам: 1) низ рукава узок. Для исправления надо расширить низ и соединить полученные точки с надсечками 2 прямыми линиями; 2) мерка обхвата руки по линии локтя непропорционально велика по сравнению с другими мерками руки. В этом случае лучше сделать двухшовный рукав с выточкой по линии локтя.

Для построения линии оката верхней части рукава перегните рукав и начертите недостающую часть оката между передней надсечкой 1 и задней надсечкой 3. Чтобы провести линии срезов рукавов, распределите ширину рукава по обе стороны от линии С. Шов этот будет невидим, так как линия С проходит посередине рукава (на продолжении плечевого шва лифа).

Расположение шва рукава по отношению к боковому шву лифа не имеет существенного значения, поэтому не надо перемещать этот шов без надобности. Если швы должны совпадать, надо измерить отдельно длину проймы переда и спинки и, начиная от высшей точки оката на линии С, отложить эти отрезки по линии оката рукава, прибавляя с каждой стороны дополнительную длину для посадки.

Начертите новые линии срезов рукава параллельно по первым и исправьте линию оката. Такой рукав при меняется в одежде массового пошива для облегчения соединения рукава с изделием, когда сначала рукав втачивают в пройму, а затем стачивают одновременно боковые срезы лифа и рукава, а также в мужских сорочках и детской одежде.

Рукав сорочечного типа. Чертеж этого рукава строится так же, как и чертеж предыдущего, с той лишь разницей, что низ рукава дополняется манжетой.

Установите необходимые размеры манжеты согласно модели (прилегающей на запястье или свободной). Классическая манжета сорочки имеет обычную ширину, равную 6 см, и длину, равную обхвату запястья плюс 6 см. Форма манжеты — прямоугольник, выкроенный по долевому направлению нити. Если манжета застегивается на пуговицы (в блузках, платьях), по ширине делают припуск на застежку.

От общей длины рукава вычтите ширину манжеты и прибавьте величину, предназначенную для напуска. У рукава с классической манжетой напуск равен 2 см.

Исходя из ширины манжеты, определите ширину низа рукава с учетом необходимого припуска на выточки, складки или сборки. Распределите эту величину по обе стороны от линии С новой линии длины рукава (надсечки 4, рис. 279). Соедините надсечки 4 с надсечками 2 (см. рис. 278) для получения линий шва рукава.

Разрез по низу рукава располагают либо в шве рукава, либо напротив мизинца. В последнем случае ткань рассекают в соответствующем месте. Чтобы правильно распределить сборки, т. е. сосредоточить их на верхней части рукава, отложите по обе стороны от линии С по половине ширины рукава внизу плюс 2 см.

Линия, указанная крестиком (см. рис. 279) на верх ней части рукава, указывает середину



Рис. 281



Рис. 282

манжеты и месторасположение большого пальца. Линия слева, указанная стрелкой, проведенная параллельно соответствующей линии шва,— месторасположение мизинца и разреза. Длина этой линии 8 см.

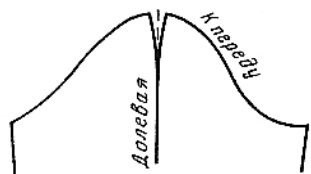
Узкий одношовный рукав. В жакетах и пальто применяют рукав с вытачкой от локтевого шва (рис. 280). Такой рукав меньше соответствует форме руки, чем узкий рукав с вытачкой в переднем шве, однако он имеет ряд преимуществ. Так, его применяют, когда хотят сохранить вертикальное направление долевой нити посередине рукава или направление полос рисунка ткани, параллельное линии низа рукава.

Переведите на лист бумаги лекало рукава, как указано на рис. 278. Для определения ширины рукава внизу измерьте величину обхвата ладони (чтобы обойти без разреза). По линии *E* (см. рис. 280) отложите выбранную величину поровну от линии *C* (надсечки 4).

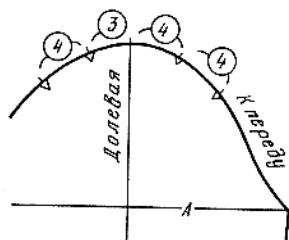
На передней части соедините надсечки 4 и 2 прямой линией и отложите от нее влево по линии локтя мерку обхвата локтя плюс желаемое расширение (надсечки 5 и 6). Проведите линию среза задней части рукава, соединяя надсечки 4 и 2 и образуя небольшую выпуклость на уровне надсечки 6.

Чтобы провести линию оката от надсечки 1 на передней части рукава, перегните рукав, совмещая верхние части заднего и переднего срезов с линией *C*.

От передней надсечки 1 продолжите изгиб оката к задней части рукава и, если надо, исправьте линию оката (рис. 280, надсечка 3, обозначенная стрелкой).

Для определения раствора локтевой вытачки измерьте длину переднего и заднего срезов рукава и сравните величины измерений. Излишек длины заднего среза надо заложить в вытачку. Отложите эту величину по заднему срезу вниз от надсечки 6 и начертите вытачку длиной 6 см, как показано на рис. 280.

Вытачки от переднего среза делать необязательно, поэтому на рис. 280 они отмечены штриховыми линиями длиной 4-5 см на расстоянии 1,5 см одна от другой.

Рукав с вытачкой от линии оката. Длинная узкая вытачка, показанная на рис. 281, заменяет посадку оката рукава и используется обычно только в рельефе, являющемся продолжением плечевого шва лифа. Чаще всего эта вытачка применяется в одношовном рукаве.

Переведите на лист бумаги верхнюю часть лекала одношовного рукава и отметьте длину вытачки на расстоянии 8 см от высшей точки линии оката.

Раствор вытачки, равный 1,5 см, распределите по обе стороны от линии долевой нити и через полученные



Рис. 283

точки проведите две вогнутые линии вытачки, как показано на рис. 281.

Рукав с несколькими вытачками по линии оката. Четыре маленькие застроченные со стороны изнанки вытачки делают рукав по окату более выпуклым.

На верхней части лекала рукава укажите середину каждой вытачки (рис. 282), размещенной одна от другой на расстоянии, указанном в кружке. Две средние вытачки имеют раствор, равный 0,8 см и длину 1 см. Боковые вытачки имеют раствор, равный 0,6 см, а длину 0,8 см. Расширьте рукав на 0,5 см по переднему и заднему срезам, чтобы компенсировать уменьшение длины линии оката.

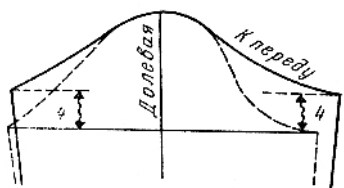
Рукав мужской сорочки. Высота оката такого рукава меньше, чем высота оката других рукавов. Это обеспечивает свободу движения рук и облегчает его соединение с проймой сорочки запошивочным швом.

Переведите на лист бумаги втачной рукав с рис. 174 (рис. 283, штриховые линии). От одного конца линии оката до другого проведите горизонтальную линию, затем параллельно этой линии на расстоянии 4 см от нее вверх штриховые линии.

Начиная от верхнего конца линии, показывающей направление долевой нити, проведите новую линию оката рукава, как показано на рис. 283.

Перенесите на новую линию точную длину передней и задней части проймы и в случае необходимости продолжите по горизонтали переднюю часть оката.

Так как этот рукав не имеет посадки по окату, а нижний шов рукава должен быть соединен с боковым швом лифа, достаточно измерить раздельно пройму переда и спинки, чтобы перенести их размеры на новую линию оката рукава. От новых концов линии оката проведите линии переднего и заднего срезов рукава параллельно имеющимся.

Рукав покроя реглан. Для построения чертежа рукава покроя реглан используйте чертеж втачного рукава.

Переведите на лист бумаги основу переда и спинки. Верхнюю вытачку переведите в горловину (рис. 284).

Закройте и скрепите вытачки. Поместите лекало на фигуру, наметьте линию кокетки и отметьте начальные точки линии реглана. Затем положите перед и спинку рядом, уравнивая низ проймы, и поставьте надсечки 1 на одном и том же уровне (для примера расположите надсечки на 5 см выше линии груди).

На переде и спинке проведите вертикальные штриховые линии, касательные к линиям проймы. Точки касания линий с линиями проймы обозначьте черточками и цифрами 2. В данном примере на переде надсечка 2 совпадает с надсечкой 1. По линиям кокетки на расстоянии 3 см от надсечки 1 наметьте надсечки 3. Желательно, чтобы линия реглана спинки располагалась значительно ниже надсечки 2.

Кокетки переда и спинки (части переда и спинки, заключенные между линиями плечевых срезов и реглана)



Рис. 284



Рис. 285

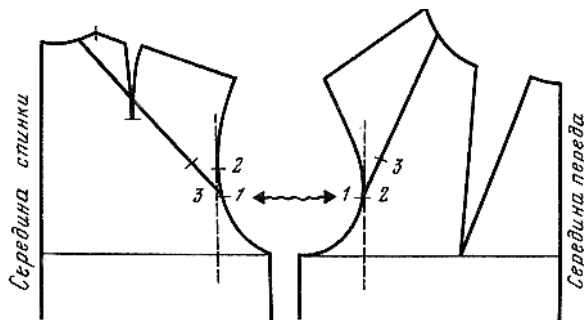

Рис. 286

переведите на другой лист бумаги, указывая все надсечки и закрывая плечевую вытачку спинки.

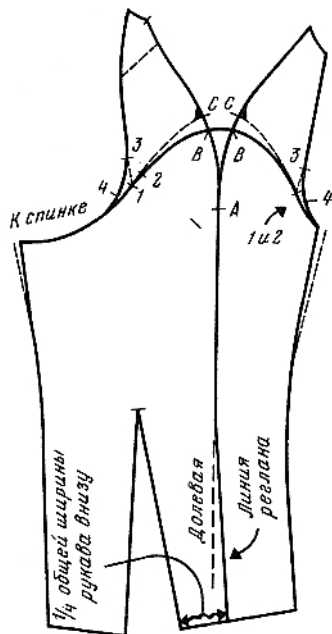
При переводе чертежа переда и спинки на ткань начертите и кокетку, чтобы при раскрое получить перед и спинку по линии плечевого среза. Это значительно облегчит проведение примерки изделия и рукава. По окончании примерки кокетку отрежьте, чтобы уменьшить толщину деталей.

В рукаве покроя реглан посадку по линии оката рукава заменяют вытачкой, расположенной в продолжении плечевого шва.

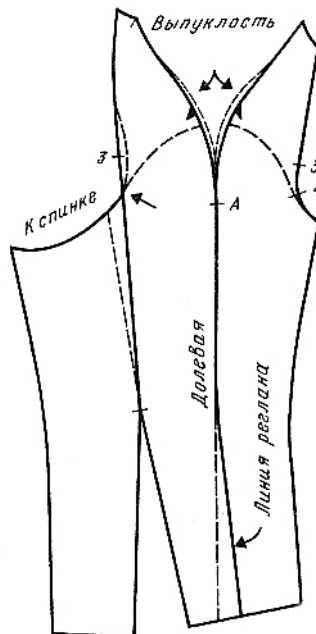
Переведите на лист бумаги основу рукава, оставляя над окатом достаточно места, чтобы построить кокетку (рис. 285).

Сверху по линии направления долевой нити (между надсечками *В*) наметьте величину раствора вытачки. При обхвате руки на уровне проймы, равном 31 см и более, раствор вытачки равен 4 см, при обхвате руки менее 31 см следует от 4 см вычесть по 0,2 см на каждый сантиметр. Минимальная глубина вытачки равна 2,6 см (для примера: при обхвате руки, на уровне проймы равном 30 см, раствор вытачки равен 3,8 см, при обхвате 29 см — 3,6 см, при обхвате 28 см — 3,4 см и т. д.).

Конец вытачки (надсечка *А*) расположите на 10 см ниже вершины оката и проведите вогнутые линии вытачки. Продолжите обе линии вытачки, как показано на рис. 285, и наметьте надсечки *С* на расстоянии от надсечек *В*, равном половине раствора вытачки минус 0,2 см (для примера: $1,8 - 0,2 = 1,6$ см).

Перегните бумагу по долевой линии, сравните обе линии вытачки и исправьте их в случае необходимости. Они должны иметь одинаковую кривизну и длину до надсечек *С*.

Для соединения кокетки с рукавом кокетку спинки положите линией проймы на надсечку *С*. Затем вращайте кокетку до тех пор, пока ее надсечка *2* не коснется оката рукава. Обведите кокетку в этом положении (штриховая линия). То же сделайте с кокеткой переда. Если окат рукава и пройма кокетки заходят друг на друга более чем на 0,5 см, отодвиньте надсечку *2* от оката рукава, чтобы сохранить необходимую ширину деталей.

Надсечки *3* на кокетке переда и спинки соедините плавными кривыми линиями с окатом рукава.

Измерьте расстояние между надсечками *3* и *1* (см. рис. 284), отложите его от надсечки *3* по проведенной кривой линии и поставьте надсечку *4* (см. рис. 285).

Измерьте на лифе длину оставшейся линии проймы (между надсечками *1*, см. рис. 284). Измерьте на рукаве линию оката от боковых срезов рукава до надсечек *4* с одной и с другой стороны (см. рис. 285) и сравните эти измерения. Длина оката рукава при этом должна быть немного больше (для примера: длина проймы 16,5, оката — 17,3 см). Излишек распределите поровну между передними и задними срезами рукава, как показано штриховыми линиями.

Вытачку от оката рукава чаще всего продолжают в рельеф до низа рукава.

В узком рукаве с вытачкой форма этого рельефа должна соответствовать форме руки. Сверху от надсечки *А* до линии локтя он проходит по направлению долевой нити, а затем до точки по низу рукава, расположенной на расстоянии $1/4$ от общей ширины низа рукава, начиная от первой линии вытачки в локтевом шве (волнистая линия с двумя стрелками).

Полученное лекало может иметь 4 варианта: 1) состоять из одной части с плечевой вытачкой и вытачкой в локтевом шве; 2) из двух частей, соединенных рельефом, проходящим через надсечку *А*; 3) из трех частей, соединенных по рельефу и локтевому шву; 4) из двух частей, соединенных по линии локтевого шва, с плечевой вытачкой.

Если потребуется сделать выпуклость по линии плеча для плечевых накладок, следует наметить ее, как показано штриховыми линиями, проведенными на расстоянии 0,5 см от сплошных линий на уровне оката рукава (рис. 286, см. две стрелки).

Отвороты рукава. Отвороты рукава могут быть цельнокроеными и отрезными (притачными).

Цельнокроеный отворот имеет вид прямой полоски, отгибаемой кверху (рис. 287), он удобен и прост в исполнении.

Притачной отворот может иметь любую форму (рис. 288, расширенный отворот). Притачной отворот применяют в тех случаях, когда цельнокроеный неприемлем (низ рукава представляет собой изогнутую линию, рукава и отвороты выполнены из разных тканей или



Рис. 287 Рис. 288

из одной ткани, но выкроенной по разным направлениям нити).

Цельнокроеный отворот прямого рукава (рис. 289). Переведите лекало рукава, соответствующего модели (для примера возьмите короткий рукав, приведенный на рис. 174, и удлините его на 3 см).

Выберите ширину отворота и укажите ее линией, параллельной линии низа рукава (см. рис. 289, линия 1).

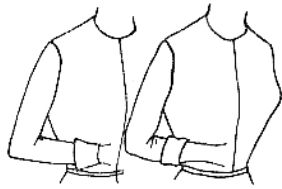
Начертите вторую линию, параллельную первой, на том же расстоянии от нее, чтобы отметить вторую сторону отворота (линия 2), затем третью параллельную линию на расстоянии немного меньшем, чем расстояние между линиями 1 и 2 (линия 3).

Вырежьте лекало, оставляя вокруг небольшие поля, затем отогните отворот, как показано на рис. 287. Начертите срезы каждой части отворота в соответствии с передним и задним срезами рукава. Полоски 2 и 3 (см. рис. 289) можно выкроить отдельно от рукава по самостоятельному лекалу.

Цельнокроеный отворот двухшовного рукава (рис. 290). Этот отворот применяется во всех рукавах, выкроенных по форме руки.

Переведите лекало рукава соответствующей модели (для примера возьмите узкий рукав длиной три четверти). Параллельно линиям низа проведите линии отворота на расстоянии, равном ширине отворота.

Отогните внутреннюю часть отворота кверху по линии низа рукава и переведите на нее линии переднего и заднего срезов рукава и линии вытачки а локтевом шве, увеличивая их наклон на 0,1 - 0,2 см. Наружную часть отворота с подгибом лучше выкраивать отдельно, так как рукав имеет наклонное направление. Для этого внутреннюю часть отворота, расположенную по обе стороны вытачки у локтевом шве, переведите на другой лист бумаги и прибавьте сверху необходимую ширину на подгиб. Боковые срезы и линии вытачки на подгибе переведите с рукава.



Рис. 289

Ширину подгиба выбирают в зависимости от модели, ткани и способа обработки.

Если нежелательно иметь шов на передней части отворота, надо, начиная от линии локтя, провести линии переднего и заднего срезов рукава под прямым углом к линии низа и продолжить их на ширину отворота (рис. 291). Затем увеличьте растрор вытачки на величину расширения рукава (штриховые линии).

Теперь наружную часть отворота можно вычертить в виде цельной полоски, совмещая надсечки х и о.

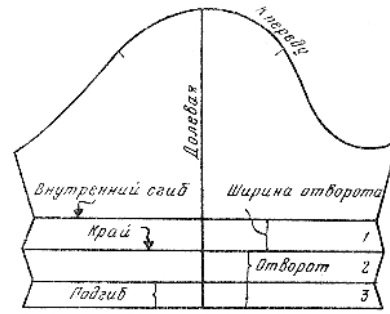
Отрезной отворот расширенной формы. Такой отворот выкраивают по изогнутой линии отдельно от рукава (рис. 292).

Измерьте длину линии низа рукава и начертите полосу шириной 6 см соответствующей длины. Разделите ее на вертикальные полоски шириной 4 см и разрежьте их. Положите полоски на лист бумаги, раздвиньте их по одной стороне одну от другой на 0,5 см и прибавьте по половине этой величины к каждому концу.

Форма концов отворота выбирается по желанию (рис. 298).

Воротники

Существует много воротников, разнообразных по форме, размерам, способам обработки и т. д. В зависимости от раскроя воротники делят на втачные и цельнокроеные.

Лекало любого воротника следует выполнять по базовому лекалу, описанному в начале книги.

Втачные воротники. Втачные воротники— наиболее простые.

Воротник с прямой стойкой. Для построения чертежа воротника, изображенного на рис. 294, возьмите чертеж переда (рис. 295), укажите ширину и глубину выреза горловины по линии середины переда и поместите надсечку А на 1,5 см влево.

От надсечки А проведите линию горловины и наметьте конец воротника (штриховая линия). Измерьте длину линии горловины от надсечки А до линии плеча (надсечка В) и прибавьте к полученной величине половину длины линии горловины спинки.

На другом листе бумаги проведите прямую линию ABC полученной длины. Это будет линия стойки ворот-



Рис. 290

Рис. 291

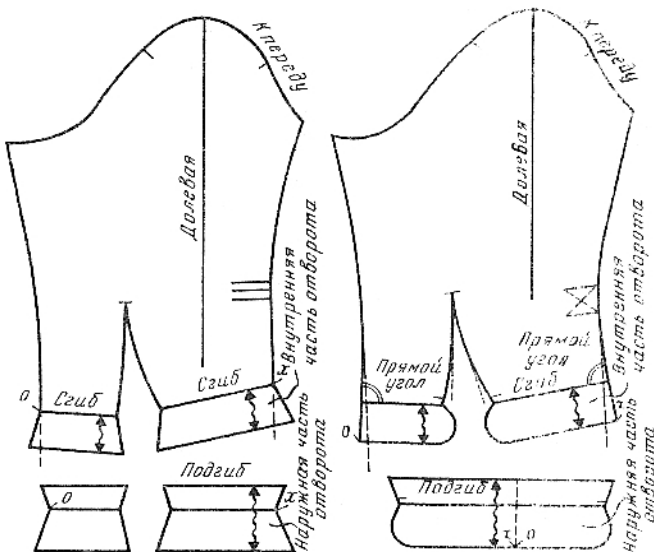

Рис. 292

Рис. 293



Рис. 294 Рис. 295

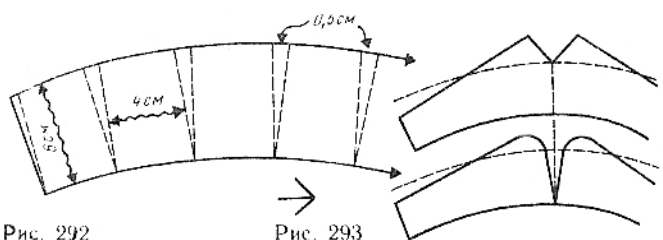

Рис. 296

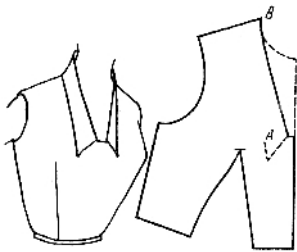

Рис. 297

ника (рис. 296). Укажите надсечки *A* и *B* в соответствии с надсечками на передке. Через точку *C* проведите линию середины воротника *CD* перпендикулярно линии стойки.

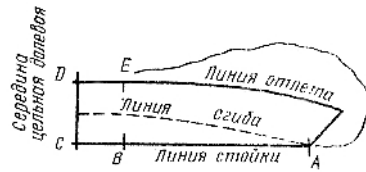
По линии *CD* отложите ширину воротника и проведите линию *DE*, параллельную линии стойки длиной, равной *CB*. Высота стойки ограничена высотой шеи. Обычно эта величина равна 3-4 см. Проведите линию отлета воротника. Форма конца воротника зависит от модели.

Вырежьте лекало воротника, оставляя припуск на шов по линии *AC*. Между точками *E* и *A* оставьте большой припуск на уточнение формы конца воротника.

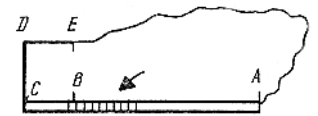
Переведите на бумагу верхнюю часть переда лифа и вырежьте горловину по намеченным линиям. Надсеките срез стойки воротника в месте изгиба линии горловины (см. стрелки на рис. 297). Приколите воротник к срезу горловины (от *A* до *B*) и перегните его так, чтобы он разместился вокруг шеи.

Уточните форму конца воротника. Отколите воротник, положите его на стол, уточните его форму и вырежьте, сложив бумагу по линии *CD* вдвое. Для того чтобы выкроить воротник, достаточно положить полученное лекало на вдвое сложенную ткань.

Линию *CD* чаще всего располагают по направлению долевой нити. В отдельных случаях воротник выкраивают, располагая линию *CD* по косому направлению нитей, чтобы получить воротник, мягко лежащий на шее, или чтобы создать контрастное расположение рисунка ткани.

Не следует делать шов по линии середины воротника (если это не вызвано технической необходимостью), так как это нарушает плавную линию отлета воротника.

Полулежащий воротник. Для построения втачного полулежащего воротника переведите чертеж воротника, показанного на рис. 296. Примите высоту равной 8 см. Когда выкраивается отложной воротник, необходимо оставить широкий шов вдоль линии стойки верхнего воротника. Эта часть должна свободно перегибаться (после соединения ее с нижним воротником),

поэтому она требует излишней высоты, чтобы обеспечить перегиб по линии сгиба стойки. Примите высоту равной 8 см для всех воротников этого вида (рис. 298). Все указания в книге, относящиеся к подобным воротникам, даны для воротника такой высоты.

Разделите на одинаковые вертикальные полосы шириной 1-2 см всю часть воротника, прилегающую к шее сбоку, так, чтобы две полосы влево от линии плеча *BE* занимали половину горловины спинки. Затем начертите вправо три такие же полосы. Пронумеруйте полосы и разрежьте лекало по линиям.

Положите разрезанное лекало на другой лист бумаги и раздвиньте его, как показано на рис. 299. Для полулежащего воротника данного типа расширение равно 0,8 см. В других случаях оно может равняться 0,4-1,2 см.

Параллельно линии середины укоротите воротник из расчета по 0,1 см на каждое расширение по линии отлета (для примера 0,48 см).

Ликвидируйте линию плеча на воротнике (надсечку *B*), так как она сместится вследствие укорочения линии стойки. Это укорочение делают потому, что вследствие изогнутости линии стойки необходимо небольшое оттягивание воротника сбоку. Следует укоротить также ту часть воротника, которая притачивается к передку, так как она имеет косой срез, вытягивающийся при монтаже изделия.

Величину, на которую надо заузить переднюю часть воротника, рассчитайте следующим образом: отложите от зачеркнутой точки *B* 5 см, затем, начиная от этой новой точки, измерьте расстояние до точки *A*. Конец воротника уменьшите на десятую часть от последнего измерения (для примера 0,6-0,7 см).

Проведите линию стойки воротника, прогибая ее посередине участка *AB* на 0,5 см, как показано на рис. 299. Закрепите воротник в горловине, перегните его, затем начертите конец воротника нужной формы.

Полулежащие воротники можно выполнить из бейки, выкроенной по косому направлению нитей по всей ее длине.

Измерьте по чертежу длину горловины и определите ширину воротника. По этим размерам вырежьте косую полосу (левая часть воротника плюс правая и плюс припуск на швы), которая будет нижним воротником (рис. 300).

Положите косую полосу на стол и отметьте середину воротника и линию сгиба стойки, проходящую на расстоянии $\frac{1}{3}$ высоты воротника параллельно линии отлета на протяжении горловины спинки, а затем по наклонной линии, как показано на рисунке. Вдоль этой линии прикрепите вручную с изнанки шелковыми нитками (в тон ткани) узкую долевую ленту. Выбрав форму выреза горловины, закрепите срез горловины также узкой долевой лентой с изнанки. Наденьте платье на фигуру и приколите воротник сзади, не доходя 4-5 см до линии плеча.

Оттягивая стойку и отлет воротника, продолжайте прикалывать воротник к срезу горловины. В случае необходимости воротник можно отделить от горловины и оттянуть край



Рис. 298



Рис. 299

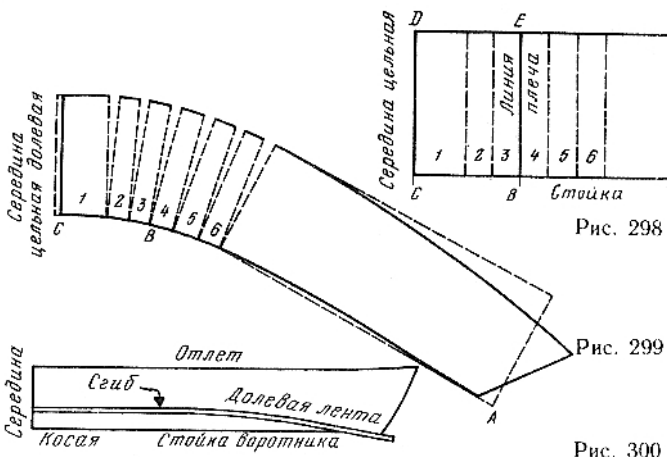

Рис. 300



Рис. 301

Рис. 302

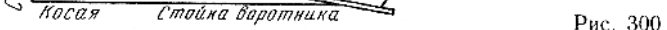
Рис. 303

утюгом для получения желаемой формы, линию сгиба стойки при этом предохраняет от деформации закрепленная долевая лента.

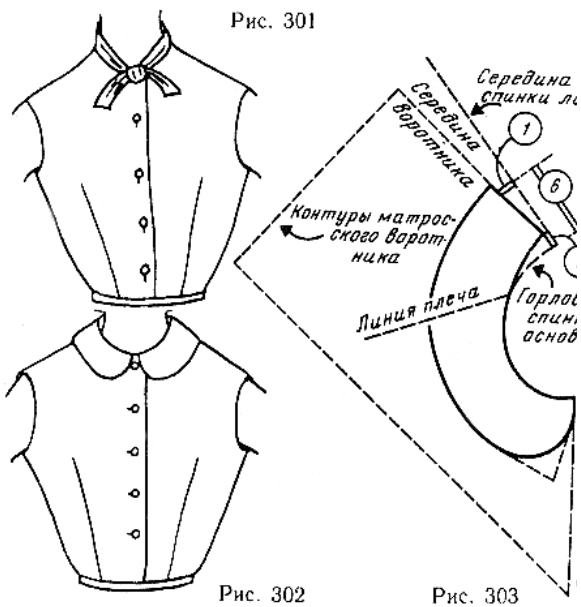
Вдоль отлета примечайте долевую ленту для закрепления линии оттягивания.

Завязывающиеся воротники. Для получения воротника, заканчивающегося спереди простым узлом, бантом или узлом галстука, можно использовать приведенные выше лекала или прямую полосу ткани.

Для получения воротника, показанного на рис. 301, определите его размеры и форму завязывающихся концов. Затем сделайте лекало его конца, которое присоедините к прямой полоске ткани шириной 3-4 см и длиной, равной длине горловины. Втачивание такого воротника закончите на расстоянии 1-1,5 см от середины переда с каждой стороны.

Плосколежащие воротники. Чтобы воротник лежал плоско вокруг горловины, его нужно начертить на лекале лифа. Наиболее часто применяется классический воротник (рис. 302).

Классический плосколежащий воротник имеет средние размеры отворота и располагается по самому основанию шеи. Этот воротник используют чаще всего в детских изделиях. Он служит основой для выполнения всех плосколежащих воротников.

Постройте половину линии горловины, соединив линии плеча переда и спинки (рис. 303).

Проведите линию середины воротника, отклонив ее внутрь от линии середины спинки на 1 см, и линию горловины задней части воротника, углубляя ее на 1 см от линии середины спинки. Благодаря этому воротник немного отстает от шеи в этом месте.

По линии середины воротника укажите его необходимую высоту, затем проведите линию отлета воротника от середины спинки параллельно линии горловины. Конец воротника закругляют (сплошная линия) или заканчивают углом (штриховая линия).

Перегните бумагу по линии середины воротника, перенесите чертеж воротника на несколько сантиметров за линию середины воротника, и развернув бумагу, исправьте линии воротника, если они недостаточно плавные.



Рис. 306



Рис. 304

Рис. 305

Воротник такого типа выкраивают из ткани, сложенной вдвое по линии середины воротника.

Воротник матросского типа отличается от классического лишь формой и размером отлета.

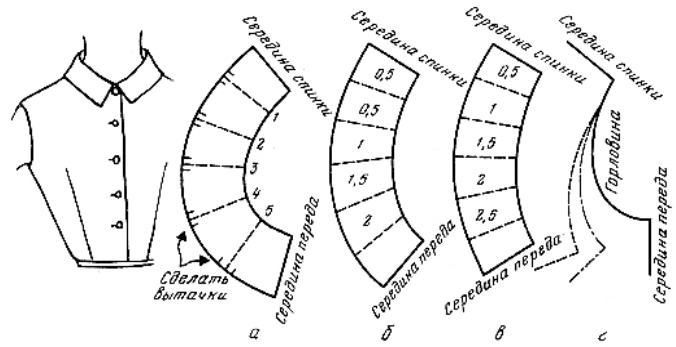
Начертите на чертеже лифа линии горловины и середины воротника, как объяснялось выше, а затем проведите контуры воротника (см. рис. 303, штриховые линии).

Воротник, слегка отстающий от шеи (рис. 304). Для такого воротника переведите три раза чертеж лекала с рис. 303 на чистый лист бумаги. Ширина воротника равна 8 см. Когда лекало будет закончено, можно изменить ее по желанию.

Разделите каждое из этих лекал на шесть одинаковых частей (рис. 305). По обе стороны от начерченных линий (см. рис. 305, а) наметьте растворы вытачек, указанные на рис. 305, б. Сделайте то же самое на втором лекале воротника (см. рис. 305, в). Указанные величины растворов вытачек можно использовать для любых горловин.

Для выравнивания контура воротника закройте вытачки, переведите полученные лекала на один лист бумаги и сравните их (см. рис. 305, г).

Чтобы закончить эти лекала, уменьшите воротник, показанный на рис. 305, б, на 0,5-0,7 см, а на рис. 305, в — на 1 см.

Чтобы воротник отставал от шеи по всей длине горловины на одинаковую величину, надо величины растворов всех вытачек, в том числе и вытачки посередине воротника, сделать одинаковыми, равными, например, 1,5 см.

Воротники сорочечного типа. Эти воротники бывают нескольких разновидностей.

Классическим воротником считается воротник мужской сорочки. Его выкраивают по горловине основы, он перегибается сзади и по бокам и плотно прилегает к шее. Линия сгиба стойки такого воротника заканчивается у самого основания шеи на середине переда (рис. 306). Сантиметровой лентой измерьте точно по лекалу основы длину половины линии горловины. На чистом листе бумаги проведите горизонтальную линию АВ, длина которой равна полученной величине минус 0,2 см (для примера 18,5 см, рис. 307).

Влево от точки В отложите $\frac{1}{4}$ часть отрезка АВ и поставьте точку С (18,5:4=4,6 см). Отрезок С В разделите на 4, вычтите 0,1 см. Отложите отрезок вверх от точки В и поставьте точку D (4,6:4=1,15-0,1=1,05 см).



Рис. 307



Рис. 308

Рис. 309

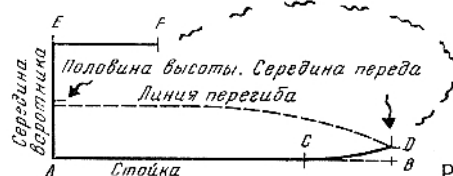
Проведите линию стойки воротника, плавно соединяя точки *C* и *D*. Проведите линию середины воротника, перпендикулярную линии стойки. Общая ширина воротника *AE* равна 7,5 см. Линия *EF* параллельна линии стойки и соответствует длине горловины спинки, измеренной по лекалу.

Вырежьте это вспомогательное лекало, оставляя припуск по линии отлета для уточнения формы конца воротника. Прикрепите воротник к горловине платья на фигуре и наметьте конец согласно модели (рис. 308). Освободите воротник, положите его на стол и уточните форму (рис. 309).

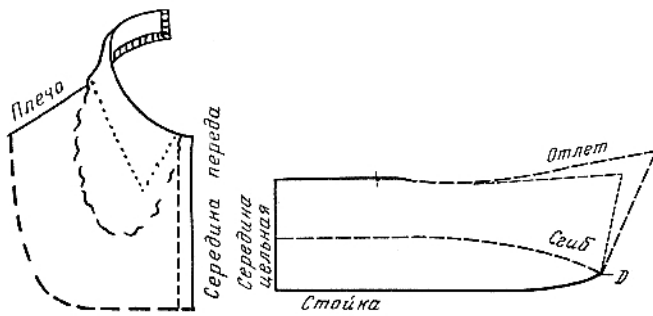
Воротник со стойкой спереди (рис. 310) отличается от классического тем, что у него линия сгиба стойки у середины лифа переда заканчивается выше линии горловины.

Переведите на бумагу линии стойки и середины воротника с рис. 307, обозначив надсечки *C* и *D*. Наложите это лекало на рис. 311, вычерченный в натуральную величину, совмещая надсечки *C* и *D*. Переведите стойку нового воротника, его линии середины переда, петли и полузаноса.

Переднюю часть этого воротника можно использовать для построения всех подобных воротников любых размеров, меняя лишь ширину воротника (от 2 до 2,5 см).

Чтобы начертить заднюю часть воротника, постройте на листе бумаги прямой угол со сторонами, равными 12-15 см по горизонтали и 8 см по вертикали. Обозначьте середину воротника. Затем, начиная от этой линии, отложите по горизонтальной линии отрезок, равный ширине горловины спинки (рис. 312, *a*; для примера отложите 6 см). Разделите этот отрезок пополам и начертите полосы 2 и 3, как показано на рис. 312, *б*.

Вправо от линии плеча начертите три такие же полосы и пронумеруйте все детали.

Чтобы выполнить необходимый изгиб стойки воротника, сделайте три расширения (по 0,4 см каждое) по линиям, отмеченным крестиками (см. рис. 312, *б* и 313). Перенесите полученное расширение на ваше лекало. Линии отлета и конца воротника начертите, как было указано выше.

Воротник из двух частей бывает у большинства мужских сорочек. Чертеж его такой же, как воротника



Рис. 312



Рис. 310

Рис. 311

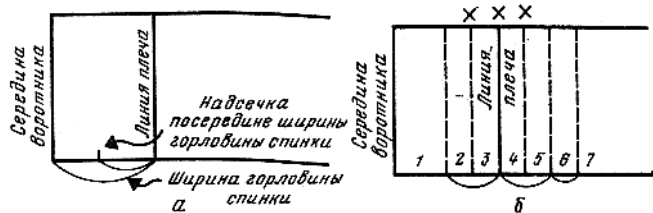
со стойкой спереди, только выкраивать надо отдельно стойку и отдельно отлет.

Воротник-стойка. Для построения чертежа воротника-стойки (рис. 314) переведите линии стойки и середины классического воротника сорочечного типа (см. рис. 309) и начертите остальные линии согласно модели (рис. 315).

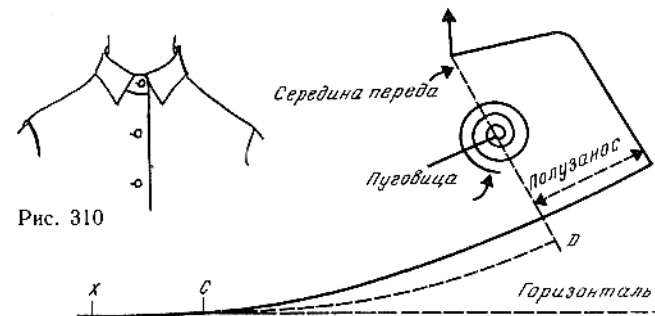
Линия стойки должна соответствовать линии горловины. Высота воротника посередине обычно составляет 3-4 см.

Цельнокроеные воротники. Цельнокроеный воротник образован спереди продолжением лифа. Заднюю часть воротника выкраивают вместе с передом лифа. Такие воротники можно носить и неотложными, но чаще всего их делают с лацканами.

Цельнокроеные воротники применяют в тех случаях, когда точность деталей не имеет большого значения или требуется упрощение обработки (легкие блузки, повседневные платья и др.).

Отложной воротник с лацканами (рис. 316). Такой воротник обычно отгибают сзади по боковым сторонам шеи. На передней части чертежа лифа проведите линию полузаноса и разметьте пуговицы (рис. 317). Ширина полузаноса равна 2 см. Продолжите линию середины переда вверх.

Перпендикулярно линии плеча проведите линию, которая будет обозначать линию стойки задней части воротника. Отложите снизу по этой линии отрезок, равный длине горловины спинки (надсечка 1; для примера — 6 см). При измерении длины горловины спинки надо вычесть величину раствора вытачек, если они есть.

От надсечки 1 проведите вправо линию перпендикулярно линии стойки, отложите по ней желаемую высоту стойки и поставьте надсечку 2. Высота стойки всегда ограничивается длиной шеи; в данном случае она равна 8 см. От надсечки 2 проведите линию, параллельную линии стойки (надсечка 3).

Постройте линию перегиба лацкана. Поставьте точку посередине расстояния между надсечкой 3 и линией плеча. На 0,2-0,3 см влево от этой точки проведите слегка изогнутую линию, идущую от середины воротника параллельно линии стойки, а затем до надсечки 4, расположенной на линии полузаноса на уровне первой петли.



Рис. 313



Рис. 314

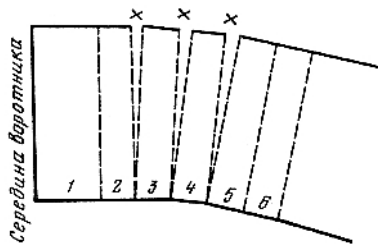

Рис. 315

В большинстве таких воротников лацканы не имеют резкой линии перегиба, поэтому ее не надо чертить.

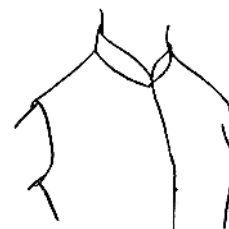
Для построения лацкана переведите лекало воротника на лист бумаги, оставляя небольшие припуски на швы вдоль линий, которые не будут изменяться (линии плеча, стойки, середины воротника, отрезка линии между надсечками 2 и 3 и нижней части линии полузаноса от надсечки 4). Оставьте широкий запас между надсечками 3 и 4.

Разрежьте бумагу по линиям плеча и стойки. Перегните воротник вдоль линии сгиба, поместите середину воротника в надлежащее положение, закрепите его на фигуре и наметьте лацкан; затем положите чертеж на стол и уточните форму лацкана.

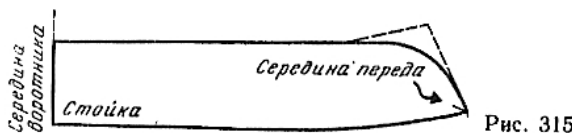
Для улучшения посадки воротника на участке между линией плеча и частью линии горловины основы закладывают небольшую вытачку (рис. 318). На переведенном лекале продолжите линию стойки воротника вниз. Затем плавно соедините ее с линией горловины переда.

Длина вытачки равна $\frac{2}{3}$ длины горловины переда. Раствор вытачки изменяется в зависимости от кривизны горловины основы переда и равен приблизительно 1 см.

На лекале (рис. 319) наметьте ширину подборта на уровне первой пуговицы. Подборт должен закрывать петлю и иметь припуск 1-2 см. Его обычно делают шириной 8-10 см.

Продолжите линию вверх наклонно так, чтобы по линии плеча она отстояла от линии горловины на 2-3 см.

Определите направление долевой нити подборта. При этом может быть два варианта долевого направления нити:

по линии середины переда. Это наиболее простое решение, но в результате посередине воротника будет шов;

посередине воротника, чтобы избежать шва. В этом случае образуется разное направление нитей на обеих частях подборта.

Раскрой цельнокроеного воротника по косому направлению нити ткани не отражается на качестве из-

делия, особенно если предусмотрена бортовая прокладка. Но если одежда часто подвергается стирке и тканнн свойственна большая усадка, необходимо середину переда подборта располагать по долевой нити.

Нижнюю часть подборта выкраивают по долевой нити. Для этого отрезают лекало подборта на несколько сантиметров ниже первой петли и выкраивают его отдельно (см. стрелку на рис. 319).

В изделии, представленном на рис. 320, воротник меньше прилегает к шее и более плоско лежит на плечах.

Для построения чертежа такого воротника переведите на лист бумаги чертеж, приведенный на рис. 318. Разделите заднюю часть воротника на четыре параллельные полоски (рис. 321).

Перенесите чертеж еще раз на другой лист бумаги, раздвигая каждую полоску на 0,8 см (рис. 322). Величину расширения по желанию можно уменьшить или увеличить от 0,4 до 1,2 см.

Проведите линию отлета воротника (сплошная линия) так же, как в предыдущем воротнике. В данном случае линия сгиба проходит ближе к стойке. Перенесите на лекало маленькую вытачку горловины, пользуясь чертежом на рис. 318.

Чертеж подборта строят, как сказано выше.

Воротник типа шали, цельнокроенный с подбортом (рис. 323). При обработке такого воротника нижний воротник втачивают в горловину, что способствует лучшему его прилеганию.

Для построения чертежа воротника на полочке проведите линию полузаноса и разметьте пуговицы (рис. 324).

На линии плеча на расстоянии 3 см от линии горловины укажите точку, через которую пройдет наклонная, отмечающая линию стойки воротника. Эта величина соответствует средним и большим размерам изделий (для обхвата груди не менее 90 см). Для малых размеров величину, равную 3 см, уменьшают на 0,2 на каждые 5 см размера до минимальной величины, равной 1,6 см (например, для обхвата груди 90 см и больше — 3; 85 см — 2,8; 80 см — 2,6 и т. п.).

Через отмеченную точку проведите линию стойки воротника, касательную к линии горловины в точке 1.

От надсечки 1 измерьте длину линии горловины до линии плеча и перенесите эту величину на линию стойки. Поставьте надсечку 2. Эта надсечка может располагаться выше, ниже линии плеча, а иногда на самой линии плеча.



Рис. 316



Рис. 317



Рис. 318

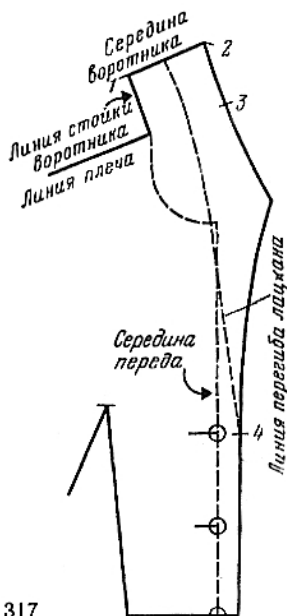

Рис. 319

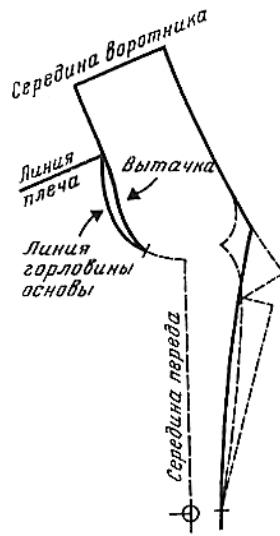

Рис. 320

По линии стойки (основания) воротника отложите вверх от надсечки 2 отрезок, равный длине горловины спинки минус раствор плечевых вытачек спинки, если они имеются. Поставьте надсечку 3. От надсечки 3 проведите линию середины воротника, перпендикулярную основанию, отложите на ней ширину воротника и поставьте надсечку 4.

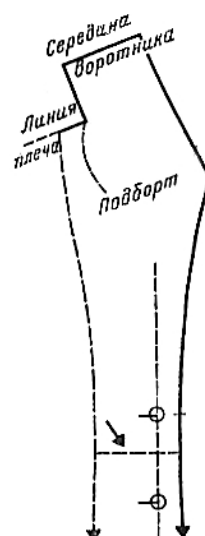
Параллельно линии основания воротника проведите линию отлета длиной, равной длине горловины спинки, и поставьте надсечку 5.

Для построения линии сгиба воротника поставьте точку посередине между надсечками 2 и 5. Линия сгиба стойки проходит левее этой точки на 0,4-0,5 см.

Нанесите линию отлета воротника. Перегните бумагу по линии сгиба воротника от надсечки 6 на линии полузаноса до уровня надсечки 1. Приложите лекало к фигуре и нанесите лацкан. Положите лекало на стол и уточните намеченную линию от надсечки 6 до надсечки 5. Продолжите линию горловины от надсечки 1 до линии отлета и поставьте надсечку 7.

На подготовленном чертеже постройте нижнюю часть подборта (вниз от линии груди), как показано на рис. 325. На уровне надсечки 2 проведите влево отрезок длиной 1,5 см и соедините полученную точку с подбортом на уровне линии груди.

Направление долевой нити подборта выбирают, как сказано на с. 60.

Край подборта от уровня надсечки 1 (см. рис. 324) до линии плеча должен быть оттянут.

Для проверки правильности расположения линии борта переведите на лист бумаги часть воротника с рис. 324 и перенесите туда все надсечки (рис. 326). Переведите часть лифа. Перенесите чертеж этих двух деталей на хлопчатобумажную ткань, располагая линии середины переда и воротника по долевой нити ткани (для одной стороны фигуры).

Вырежьте детали, оставшая припуски на швы и запас ткани по лацкану (штриховые линии за надсечкой 7). Проведите линию середины переда и разметьте верхнюю пуговицу.



Рис. 321

Рис. 322

Втачайте воротник в горловину по линии стойки, т. е. от надсечки 2 до надсечки 7, затем за надсечку 7. Надсеките и разутюжьте шов. Приложите воротник к фигуре, сгибая его в необходимом месте. Линию борта исправьте в случае необходимости.

Линию отлета воротника, приведенного на рис. 327, нанесите, как показано на рис. 328.

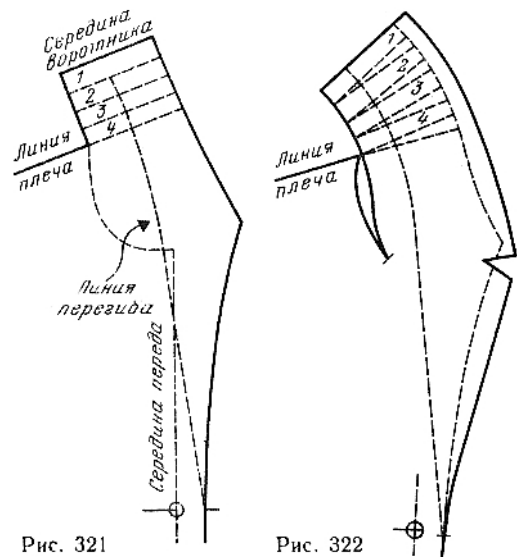
Выпорите воротник между надсечками 1 и 2 и расположите ткань ровно на столе. Наложите ткань на вспомогательное лекало (см. рис. 324) и перенесите на это лекало новую линию борта.

Линию горловины в подобном воротнике следует закончить, как показано на рис. 328.

Воротник сорочечного типа, цельнокроенный с подбортами. Такой воротник можно носить закрытым (рис. 329) или с открытыми лацканами (рис. 330).

Выполните чертеж воротника, цельнокроенного с подбортом, и слегка расширьте его (рис. 331). Проведите линию горловины воротника и лифа по горловине основы (от надсечки 1 до надсечки 8). Укажите ширину воротника и полузаноса. Линию отлета воротника проведите согласно модели. При этом не делайте слишком острый угол в конце воротника, так как его трудно обрабатывать. Чертеж подборта строят, как описано выше.

Чертежи приведенных воротников можно использовать только для платьев, но не для пальто.

Воротник неотложной (рис. 332). Такой воротник должен плотно прилегать к шее, для чего наклон стойки классического воротника следует изменить.



Рис. 323

Рис. 324

Рис. 325

Рис. 326

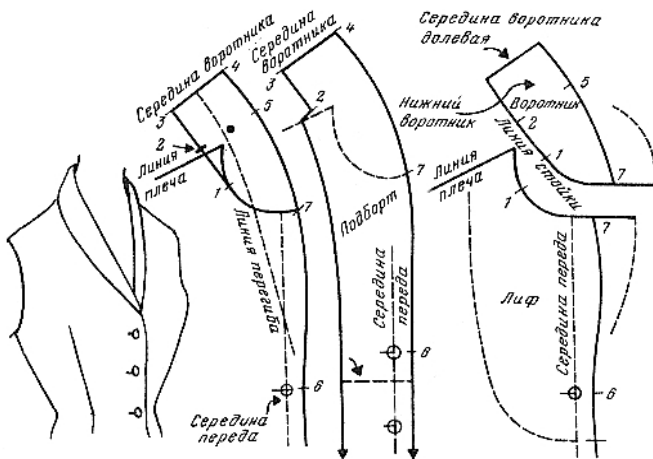

Рис. 327



Рис. 328



Рис. 329

Рис. 330

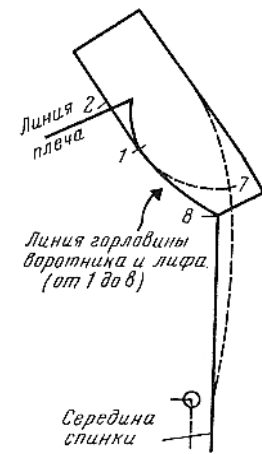
Рис. 331

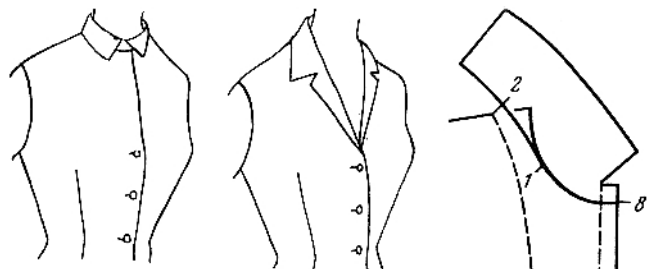

Рис. 332



Рис. 333



Рис. 334

Проведите линию стойки воротника, как показано на рис. 333 (наклонная пересекает линию плеча на расстоянии 2 см от линии горловины вместо 3 см). Для изделий маленьких размеров пропорционально уменьшите эту величину, как указывалось для классического воротника.

Так же, как для цельнокроеного классического воротника, перенесите на эту наклонную линию длину линии горловины переда от надсечки 1 до линии плеча, а затем длину линии горловины спинки между надсечками 2 и 3.

Проведите линию, перпендикулярную линии стойки воротника, в соответствии с шириной воротника (в среднем 3-4 см). Проведите линию отлета воротника вдоль горловины спинки (параллельно стойке между надсечками 4 и 5).

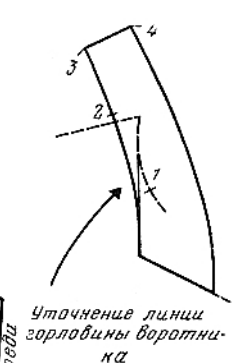
На лифе проведите линии полузаноса, горловины и отлета согласно модели. Линию стойки воротника нужно уточнить, т. е. провести ее плавно, начиная от надсечки 2 вниз (рис. 334).

Проверьте, соответствуют ли длины линий стойки воротника и горловины. При необходимости измените длину стойки воротника, перемещая линию середины.

Подборт выкраивают отдельно или цельнокроенным с воротником.

Воротник-стойка (рис. 335). Этот воротник образован продолжением переда и спинки лифа. Чтобы такой воротник не вызывал заломов на лифе, нужно учесть разницу наклона шеи по отношению к лифу.

Возьмите базовое лекало спинки и переведите его на лист бумаги. Начертите вытачку от линии горловины. Для этого увеличьте на 0,5 см ширину горловины спинки и уменьшите на столько же раствор плечевой вытачки. Закройте ее и начертите новую линию плечевого среза через новую точку ширины горловины спинки, не меняя ее высоты (см. рис. 336, а, сплошная линия). Продолжите линию середины спинки вверх и через новую точку ширины горловины спинки проведите вверх прямую, параллельную линии середины спинки (штриховая линия). Отложите на этой прямой отрезок длиной 4 см и влево от полученной точки отложите по горизонтали 1,5 см (цифры в кружках). Линию стойки проведите, как указано на рис. 336, а.

Контуры воротника проведите горизонтально или параллельно линии горловины спинки (см. рис. 336, б).

Чтобы начертить вытачку, наметьте сначала ее середину, располагая вытачку посередине отрезка 1—2. По обе стороны от линии середины вытачки отложите отрезки, равные по 0,4-0,5 см. Длина вытачки равна 6-8 см от линии горловины. Соедините полученные точки. Вытачка может иметь как вертикальное, так и наклонное положение. При этом плечевая вытачка должна быть параллельна вытачке, расположенной от линии горловины.

На передне лифа через высшую точку плечевого среза проведите горизонталь длиной 4 см и через полученную точку — вверх вертикаль длиной 3 см. Линию стойки проведите, как показано на рис. 337, а. Вправо по этой линии отложите отрезок, равный ширине стойки (рис. 337, б), и проведите контуры воротника по модели.

На передней части лифа нужно вычертить две маленькие вытачки. Примите их направление таким же, как на спинке.

По обе стороны от середины горловины переда, на 2 см влево и 1 см вправо от нее, наметьте параллельными линиями середины вытачек. Раствор каждой вытачки по линии горловины равен 3-4 см, а длина 5-6 см. Размеры и наклон вытачек зависят от фигуры, ткани, моды и пр.

Подборт в изделиях со стоячим цельнокроеным воротником чертится для переда, как было показано на рис. 145 и 146 с добавлением части воротника. Вытачки горловины подборта переда следует чертить только для ткани, недостаточно эластичной. При этом вытачки немного перемещают, чтобы они не накладывались на вытачки основной ткани.

Заднюю часть воротника обрабатывают косой полоской ткани шириной, равной ширине подборта переда.

Воротники английского типа. Чертежи воротников английского типа (рис. 338) строят в основном так же, как и чертежи цельнокроенных. Воротники английского



Рис. 335



Рис. 336

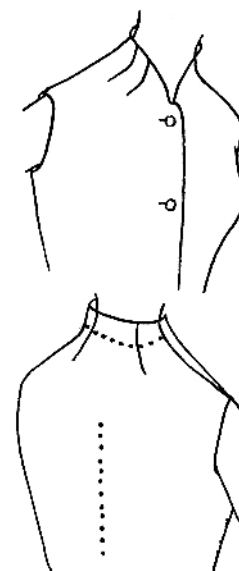

Рис. 337

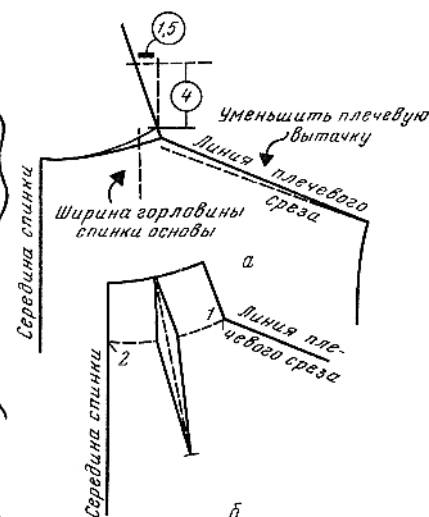

Рис. 338

Рис. 339

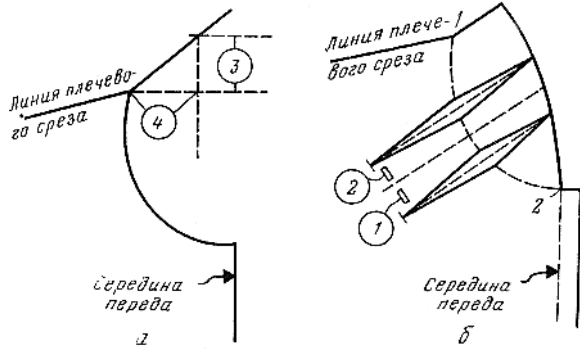
Рис. 341

типа применяют в жакетах из тканей как тонких, так и толстых.

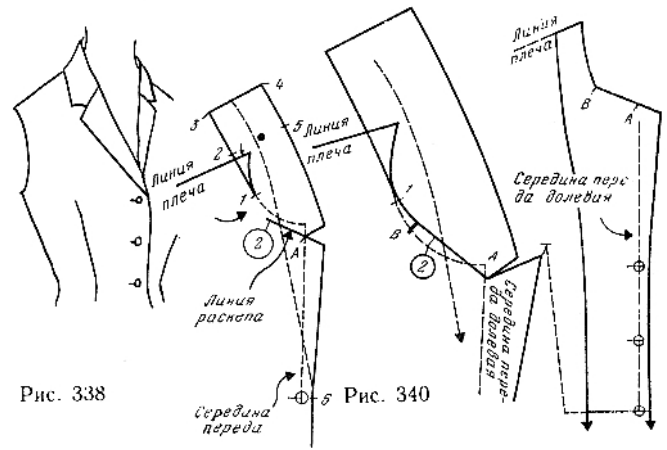
Соединение воротника английского типа с подбортом отличается от соединения цельнокроеного воротника спереди: здесь виден шов соединения воротника с лацканом — линия раскёпа. Эта линия должна быть прямой. На лекале ее проводят по линейке от конца воротника до перегиба лацкана.

На лекале лифа укажите линию полузаноса и расположение верхней пуговицы. Для классического жакета с диаметром пуговицы от 1,8 до 2 см средняя ширина полузаноса равна 1,5 см.

Проведите линию стойки воротника так же, как цельнокроеного воротника, но пересекая линию плеча в точке, расположенной на расстоянии 2,5 см от линии горловины вместо 3 см (рис. 339). Для изделий маленьких размеров уменьшите пропорционально эту величину, как указано для цельнокроеного воротника.

От надсечки 1 отложите отрезок, равный длине линии стойки воротника (надсечки 2 и 3), затем проведите линию середины воротника, перпендикулярную линии 2—3. Проведите линию сгиба воротника, расположенную от горловины на расстоянии, равном половине ширины воротника минус 0,5 см, и продолжите ее вниз.

Перегните бумагу по линиям сгиба воротника и перегиба лацкана. Поместите лекало на фигуру и наметьте конец воротника и линии лацкана и раскёпа. Для простоты выполнения чертежа расположите линию раскёпа немного ниже линии горловины основы.

Положите лекало на плоскость и уточните концы воротника и лацкана. В месте их соединения поставьте надсечку А.

Линию соединения лацкана с воротником проведите, продолжив ее за линию перегиба на 2 см (цифра 2 на рис. 339 помещена в кружок). Это делается на случай, если сгиб воротника, намеченный на лекале, будет перемещаться в изделии.



Рис. 342

Положение линии перегиба лацкана зависит от ширины воротника, формы угла лацкана, наклона плеча, толщины ткани и прокладки. Поэтому точное ее расположение можно установить только после того, как изделие будет закончено.

Линия раскёпа может иметь и другое положение. Продолжите ее на 2 см за линию перегиба и поставьте надсечку В (рис. 340).

Продолжите эту линию и соедините с надсечкой 1 прямой или слегка изогнутой линией. Не перемещайте надсечку 1 к шее, так как с уменьшенной горловиной воротник хуже прилегает.

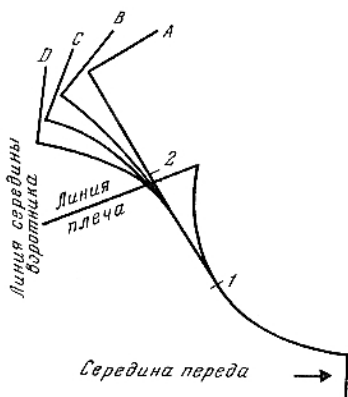
Закончите линию горловины, начиная с надсечки В, как показано на рис. 340.

Построение подборта не вызывает затруднений, потому что воротник не является его составной частью. Чертеж подборта дан на рис. 341. Долевое направление нити подборта должно совпадать с линией середины переда. Наметьте на ткани надсечки А и В. Они необходимы для точного соединения деталей.

Высокая застежка двубортного жакета с воротником английского типа вызывает изменение стойки воротника. В этом случае воротник надо слегка расширить.

Переведите линии горловины плеча, середины переда и воротника от надсечки 1 до надсечки 4 с чертежа, приведенного на рис. 339. Воспроизведите на отдельном листе бумаги заднюю часть воротника высотой 8 см. Разделите эту часть воротника на полоски и раздвиньте воротник в пяти местах.

По этому лекалу сделайте три модели воротников и поместите их, как показано на рис. 342; А — классический воротник; В, С и D — воротники, полученные раздвижением полосок соответственно на 0,4; 0,8 и 1,2 см.

Укоротите воротник по линии середины на величину прибавки по линии отлета.

Воротник шаровидной формы. Этот воротник выполняют чаще всего из меха, а также из тканей, имитирующих мех, или ворсовых.

Для выполнения воротника шаровидной формы (рис. 343) не существует специальных технических при-



Рис. 343



Рис. 344

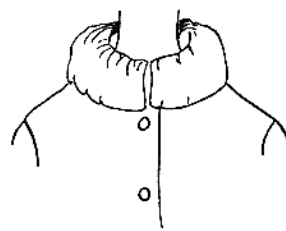

Рис. 345

емов. Формы добиваются более или менее вогнутыми вытачками.

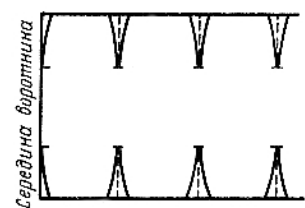
Измерьте линию горловины и выберите ширину воротника. Вырежьте из толстой хлопчатобумажной ткани полосу выбранной ширины длиной на 10-15 см больше половины длины горловины.

Проведите по краю полосы (рис. 344) вогнутые линии вытачек длиной, равной приблизительно $\frac{1}{3}$ ширины полосы ткани. Раствор вытачек по линии основания воротника 2-3 см, по отлету — в два раза меньше.

После выполнения вытачек соедините модель воротника с горловиной, примерьте на фигуре и переместите вытачки по модели.

Модели, показанные ниже, интересны с точки зрения технических приемов их исполнения.

Лифы

Лифы с кокеткой и сборками вместо вытачек. В лифах со сборками вместо вытачек применен один и тот же принцип использования величины раствора вытачек. Для примера рассматриваются лифы, слегка прилегающие по талии.

Лиф с прямой кокеткой и сборками (рис. 345). Переведите на лист бумаги перед базового лекала, отметьте длину баски (для примера 12 см).

Исправьте линии бокового среза на уровне линии талии (см. сплошную линию на рис. 346).

Закройте верхнюю вытачку и проведите прямую линию кокетки, параллельную линии плечевого среза на уровне, приблизительно равном половине высоты горловины. Это классический вид кокетки, но она меняется в зависимости от направления моды.

Отметьте короткими штрихами *A* и *B* место расположенияборок. Обычно сборки распределяют, отступая от концов линии кокетки на 2-3 см. Отрежьте кокетку и откройте вытачку. Проведите слегка выпуклую линию собираемого в сборку среза (рис. 347).



Рис. 346



Рис. 347

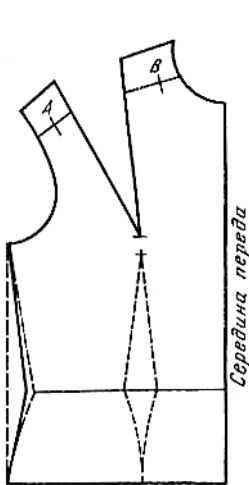

Рис. 348

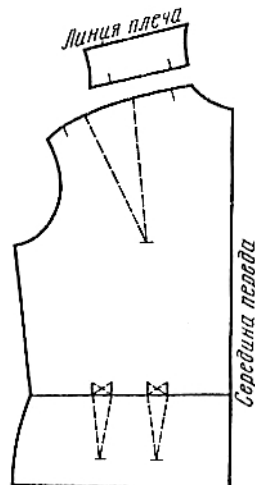

Рис. 349

Такой способ получения чертежа применяется, если линия кокетки перпендикулярна или почти перпендикулярна первой линии вытачки.

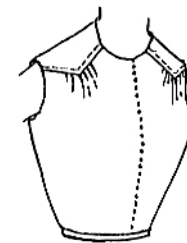
Лиф с кокеткой в форме угла и сборками (рис. 348). Приготовьте лекало переда, переведя верхнюю вытачку в вытачку от линии талии (рис. 349).

Проведите линию кокетки и отметьте короткими штрихами *A* и *B* участок размещенияборок. Для симметричной кокетки надсечки поместите на одинаковом расстоянии от наиболее выступающей точки груди.

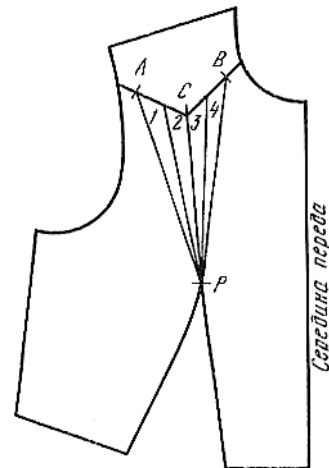
Разделите поверхность, предназначенную дляборок, на симметричные полосы *1*, *2*, *3* и *4*, идущие от точки *P*.

Для удобства при разрезании, когда полосы заканчиваются слишком острым углом, проведите прямую линию через точки *C* и *P*, затем остальные линии, изгибая их, как показано на рис. 350, и не доводя до точки *P* на 0,1 см. Прежде чем разрезать лекало по линиям, укрепите его в месте разрезания, приклеив с изнанки кусочек клейкой полосы.

Отрежьте кокетку (см. рис. 349). Разрежьте аккуратно пронумерованные полосы, начиная от линии *CP*, и закройте вытачку.

Положите лекало на лист бумаги. Раздвиньте равномерно полосы. Приколите их и проведите линию верхнего среза переда (рис. 351).

Между полосками *2* и *3* расположите точку *C*, которая соответствует положению угла кокетки. Точку *C* соедините с точками *A* и *B* линией, проходящей через середины верхних срезов всех полосок.

Лиф с закругленной кокеткой ниже линии груди (рис. 352). Переведите на лист бумаги лиф базового лекала с вытачкой от линии талии.

Закройте вытачки от линии талии и верхнюю и поместите лекало на фигуру, чтобы провести линию кокетки. Снимите лекало с фигуры и уточните линию кокетки, оставляя вытачку от линии талии закрытой. Отметьте надсечками *A* и *B* участок расположенияборок (рис. 353).

Вследствие небольшого расстояния между линией кокетки и точкой *P* поверхность между надсечками небольшая. Оставляя вытачку от линии талии закрытой, разделите участок, предназначенный дляборок, на полосы *1* и *2*.

Закрепите вытачку (от надсечки *A* вниз) по прямой линии, чтобы бумага ложилась ровно. Исправьте в случае необходимости чертеж, затем отрежьте кокетку.

Воспроизведите лекало на другом листе бумаги (рис. 354). Откройте вытачки в верхней части лекала, вырезая всю поверхность вытачки по линии талии до точки *P*.



Рис. 350

Рис. 351

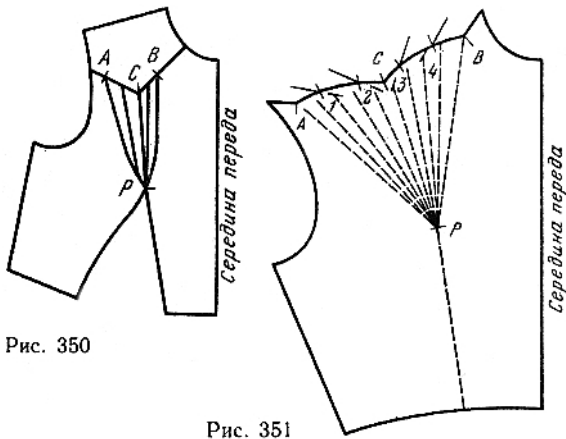

Рис. 352

Разрежьте лекало по линиям полосок 1 и 2 до точки *P*. Закройте верхнюю вытачку. Проведите нижнюю линию верхней части лекала и перенесите надсечки, как показано на рис. 354.

Для подобной модели сохраняйте достаточный запас ткани вдоль присбариваемого среза, а иногда также и по линии талии, так как иногда для одной или другой из этих деталей необходимо удлинение ввиду плотного прилегания лифа к фигуре.

Лиф с очень глубокими вытачками от линии талии. При выполнении базового лекала муляжным способом иногда получают вытачку от линии талии (рис. 355) очень глубокую и выпуклую. Закрывать такую вытачку при переводе её в другое место довольно трудно. Об этом сказано ниже.

Переведите на лист бумаги лекало переда лифа с аналогичной вытачкой (глубины 6-8 см). Закройте вытачку от линии талии на 2 см ниже точки *P*. Разрежьте лекало по первой линии вытачки.

Обе части лекала соедините по линиям вытачки, закрывая ее. При этом одна линия вытачки заходит на другую (рис. 356). Если это уменьшение ширины лифа заметно (более 0,5 см), нужно совместить линии вытачки только в ее конце (рис. 357).

Полученная вытачка груди более длинная, чем обычно, и заканчивается кривой линией. Это не имеет значения для моделей такого типа.

Лиф, расширенный в плечах. Переведите на лист бумаги лиф базового лекала (рис. 358), вычерчивая линии бокового среза и проймы штрихами (перед и спинка преобразуются одинаково).

Продолжите линию плечевого среза, удлините ее на желаемую величину (для примера 2 см) и отметьте надсечкой *A*. Маленькой горизонтальной черточкой отметьте величину углубления проймы, равную половине

ширины, прибавляемой по линии плечевого среза (надсечка *B*; для примера 2:2=1 см).

Чтобы начертить новую линию проймы, положите лекало на чертеж основы так, чтобы надсечка *B* находилась на уровне нижнего конца проймы основы, а надсечка *A* совпадала с концом проймы на линии плечевого среза. Проведите линию проймы, соединяя точки *A* и *B* сплошной линией.

Через точку *B* проведите нрвую линию бокового среза в соответствии с моделью (сплошная линия — для лифа прилегающего силуэта, штриховая — для лифа свободной формы).

Лифы с уменьшенной верхней вытачкой. Выполнение некоторых моделей затруднено вследствие большого раствора верхней вытачки. Поэтому иногда требуется уменьшить вытачку в ущерб прилеганию изделия.

Возьмите копию переда базового лекала и переведите верхнюю вытачку в линию проймы, как указано на рис. 359 (раствор вытачки от *A* до *B*).

Уменьшите на 2-2,5 см раствор верхней вытачки и заштрихуйте новую вытачку. Поднимите линию проймы на 1 см, чтобы компенсировать ее удлинение, вызванное уменьшением раствора вытачки (см. рис. 359, сплошная линия). Закройте новую вытачку (надсечки *C* и *A*) и выровняйте линию проймы.

Рассмотрим два примера, в которых верхняя вытачка наименее заметна.

1. Вытачка от бокового среза. Переведите верхнюю вытачку в вытачку от бокового среза и уменьшите ее длину на 3-4 см (рис. 360). Закройте ее и выровняйте линию бокового среза.

2. Две маленькие вытачки от бокового среза (рис. 361). Для построения этих вытачек разделите величину раствора исходной вытачки пополам, проведите горизонталь через точку *P* и по обе стороны от нее проведите две горизонтали на расстоянии одна от другой 2-3 см длиной 6-9 см. Проведите вторые линии вытачек в соответствии с полученной величиной их растворов.

Для лифа с цельнокроеными рукавами, рукавами покроя реглан или кимоно проведите штриховые линии, как показано на рис. 361 (построение таких рукавов рассматривается ниже).



Рис. 353

Рис. 354

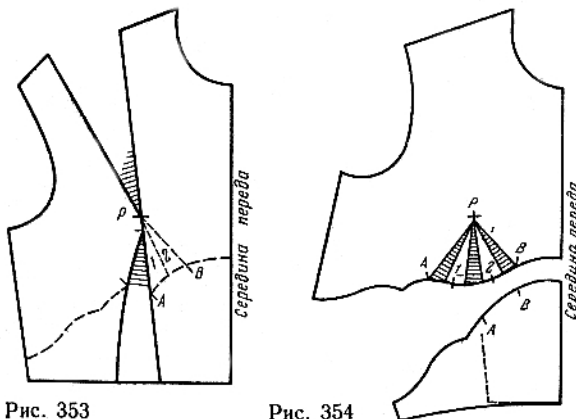

Рис. 355

Рис. 356



Рис. 357

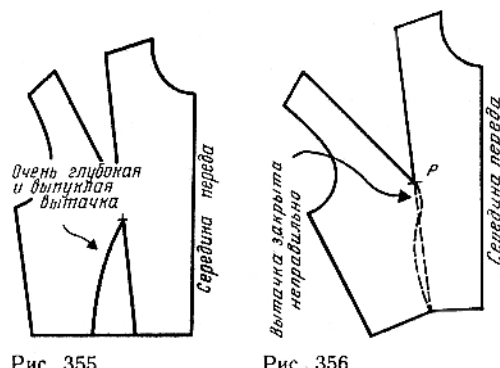

Рис. 358

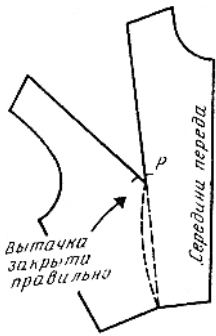

Рис. 359

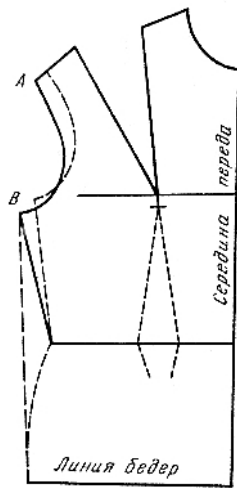

Рис. 360

Если в какой-либо модели прилегание не имеет существенного значения, верхнюю вытачку можно перевести в горловину и в пройму, как показано на рис. 362.

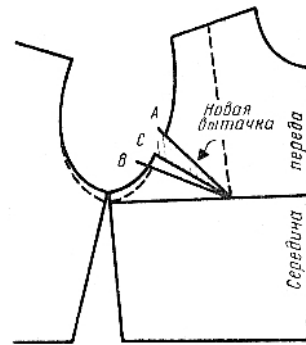
Для этого переведите основу лифа и начертите на ней новые линии вытачек: одну от горловины, другую от линии проймы.

Закройте верхнюю вытачку основы, разрежьте и распределите ее между новыми вытачками: 1-1,5 см по горловине, остальную величину по пройме. Исправьте линию проймы, как объяснялось для рис. 359. Соответственно исправьте линию проймы спинки.

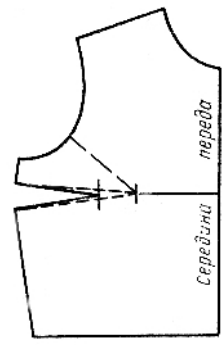
Лифы из ткани в полосу. Из ткани в полосу можно выполнить очень красивые модели одежды, но нужно уметь располагать полосы. Полные люди не должны злоупотреблять сложным их расположением. Вертикальные полосы на узкой юбке зрительно расширяют полную фигуру и делают более тонкой худую. На лифе достичь правильного расположения полосок еще труднее, особенно непрелегающем, где вытачки ломают направление полосок.

Лиф с рельефом. Лучше расположить полосы в обеих частях лифа в разном направлении, так как при вертикальном расположении полосок в обеих частях вдоль продольного шва они некрасиво преломляются.

Горизонтальные полосы посередине переда и вертикальные на его боковой части (рис. 363) зрительно уменьшают объем фигуры.

Если вытачку на лифе применяют не для создания определенного направления полосок, нужно расположить ее так, чтобы она была менее заметной. На рис. 364 показано правильное расположение полосок по линии вытачки, а на рис. 365 — неправильное. Для удобства расположения полосок в этом случае не устанавливайте заранее точку начала вытачки.



Рис. 361

Рис. 362

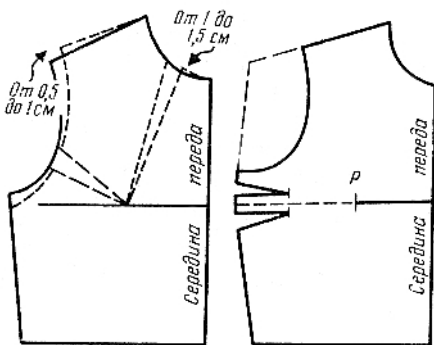

Рис. 364

Рис. 365

Для согласования полосок верхней части оката рукава с полосками на спинке и полочке не вырезайте рукава до окончания примерки, оставив для них достаточно ткани. После подгонки полосок по линии плечевого среза закрепите в пройме правильное направление полосок по отношению к полоскам лифа. С учетом этого направления выкроите рукава.

Прямая блузка. Переведите на лист бумаги чертеж переда прямой блузки; верхнюю вытачку переведите в соответствии с моделью, не определяя ее точного расположения от линии бокового среза (рис. 366).

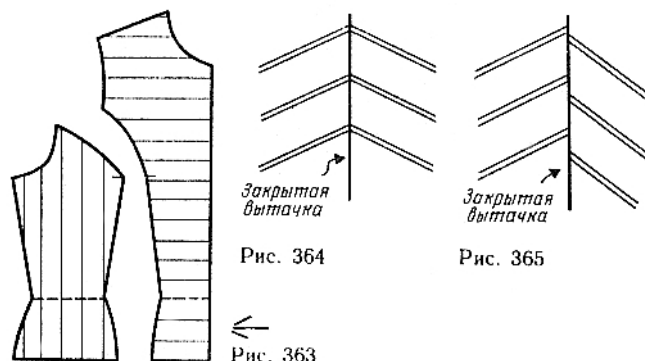
Проведите на лекале направление полосок ткани. Слегка отклоните вытачку в ту или другую сторону (AB — раствор вытачки), добиваясь расположения полосок при закрытой вытачке, показанного на рис. 364.

Если полоски располагаются некрасиво, на уровне точки P проведите линию, перпендикулярную полоскам. Эта линия должна быть серединой вытачки (рис. 367).

Переведите на лист бумаги отдельно вытачку и отметьте ее середину. Накладывая лекало на эту вытачку, совместите точки P, а линию C вытачки направьте под прямым углом к полоскам. Сотрите предварительно начерченную вытачку и постройте новую.

Укоротите вытачку, закройте ее, проверьте расположение полосок и исправьте линию бокового среза, выпрямляя в случае необходимости.

Если широкие полосы пересекают лиф в косом направлении, следует вернуться к подготовке лекала.

Приготовьте лекало лифа, переведя вытачку в нужное направление. На рис. 368 обе вытачки переведены в вытачку от бокового среза.

Приложите ткань к фигуре и выберите направление полосок, затем закрепите лекало на ткани и наметьте на нем направление полосок. Если ткань имеет широкие полосы, поместите полосу точно на выступающей точке груди. Проведите несколько полосок на лекале, в том числе основную, проходящую через точку P. Через точку P проведите линию, перпендикулярную полоскам, а затем две линии вытачки, располагая их симметрично по обе стороны от штриховой линии (рис. 369).



Рис. 366

Рис. 367

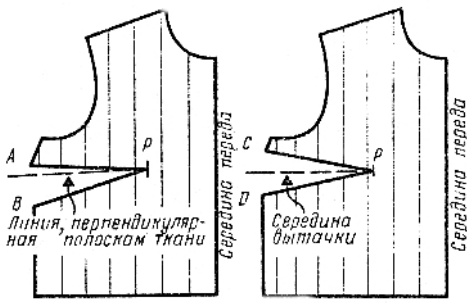

Рис. 368

Рис. 369

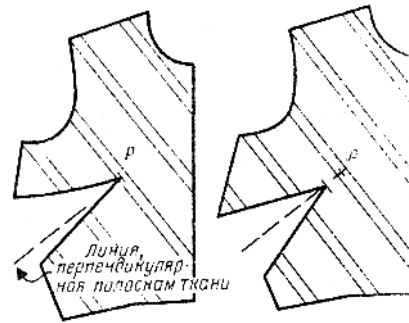

Рис. 370

Рис. 371

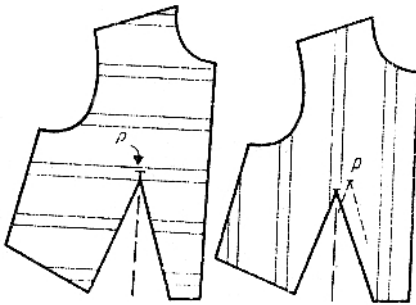

Рис. 372

Вытачка, проведенная таким образом, на лифе с (наклонными полосками почти не видна.

Для лифа с горизонтальными или вертикальными полосками середину вытачки (верхняя вытачка переда переведена в вытачку от линии талии) проведите перпендикулярно (рис. 370) или параллельно (рис. 371) полоскам.

Если одна из сторон вытачки идет вдоль полоски ткани (рис. 372, 373), то нужно прежде всего выбирать расположение полоски (по верхней или нижней линии вытачки).

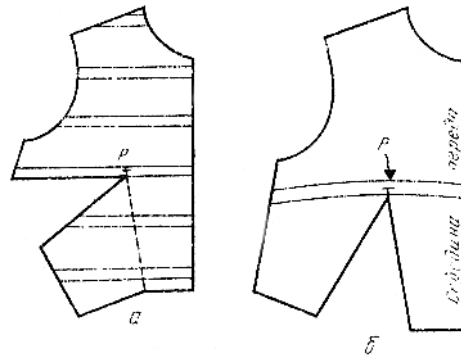
Чтобы получить вытачку, изображенную на рис. 372, а, переведите верхнюю вытачку в вытачку от линии талии и проведите горизонтальную полоску по обе стороны от точки *P* (см. рис. 372, б), а затем переведите полученную вытачку, направляя ее вдоль нижней границы полоски.

Чтобы начертить вытачку, изображенную на рис. 373, а, переведите ее от плечевого среза, начертите горизонтальные полоски, как в предыдущем примере (см. рис. 373, б), а затем отклоните, направив ее вдоль верхней линии полоски.

Лиф с асимметричными вытачками (рис. 374). Возьмите лекало переда лифа целиком (правую и левую

части) и переведите вытачки в плечевые срезы (рис. 375, а).

Сначала надо построить вытачку, расположенную в застежке. Наметьте расположение верхней пуговицы (в примере она находится на линии середины переда). Через точку *P* проведите линию, обозначающую край застежки (линия с надсечкой *x*). Наметьте остальные пуговицы так, чтобы последняя не была расположена слишком близко к точке *P*. Разрежьте лекало по краю застежки, не доходя на 1 см до точки *P*, и переведите верхнюю вытачку в вытачку от горловины. Продолжите линию застежки вниз, чтобы отметить направление полосок. Параллельно этой линии проведите через точку *P* линию правой вытачки (штрихованная линия).

Разрежьте лекало по этой линии и переведите в нее правую вытачку (рис. 375, б). На первой вытачке начертите припуск на застежку (заштрихованная часть). Наметьте на нем пуговицы

Лифы с зигзагообразными вытачками. Зигзагообразные вытачки создают фасонные линии лифа (рис. 376). При таких вытачках остальные части лифа должны быть классического стиля.

Лиф с зигзагообразной вытачкой от плечевого среза. Верхнюю вытачку сначала нужно перевести в



Рис. 373



Рис. 374

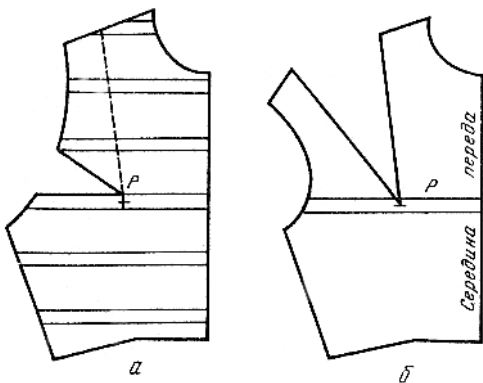

Рис. 375



Рис. 376

Рис. 377

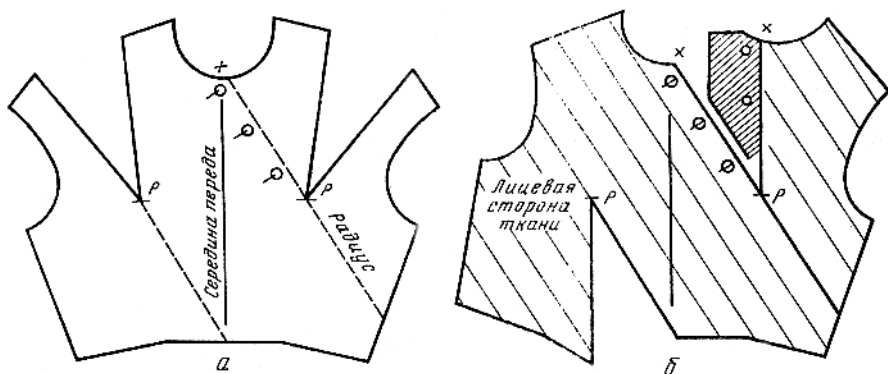
Рис. 378

Рис. 379

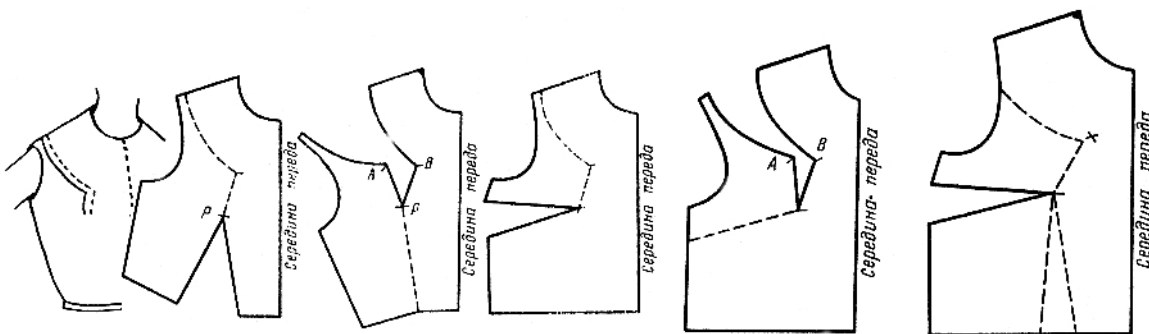
Рис. 380

Рис. 381

другое место. На рис. 377 верхнюю вытачку переводят в вытачку от линии талии.

Закройте вытачку, поместите лекало на фигуру и наметьте линию зигзагообразной вытачки. Положите лекало на стол и уточните линию вытачки. Разрежьте лекало вдоль этой линии и закройте вытачку от линии талии (рис. 378).

Соединение срезов такой вытачки начинают по прямой от точки *P* до надсечек *A* и *B*, а затем по кривой линии. По линии вытачки с лицевой стороны лифа можно проложить отделочную строчку.

На лифе прямого покроя (без вытачки от линии талии) верхнюю вытачку удобнее перевести в вытачку от бокового среза. Затем следует разрезать лекало по зигзагообразной вытачке (рис. 379) и закрыть вытачку от бокового среза (рис. 380).

Прилегающий лиф (с вытачкой от линии талии) с зигзагообразной вытачкой от линии проймы (рис. 381). Переведите верхнюю вытачку в вытачку от бокового среза, разрежьте лекало вдоль зигзагообразной линии и закройте верхнюю вытачку (рис. 382). Закройте вытачку от линии талии, чтобы получить правильное расположение всех линий вытачки.

Во всех примерах раствор вытачки *AB* достаточен для того, чтобы стачать вытачку.

Лиф прилегающего силуэта с зигзагообразными вытачками и цельнокроеной баской (рис. 383). На лекале лифа с цельнокроеной баской и вытачкой от линии талии начертите линии вытачки (рис. 384), поместив лекало на фигуру.

Вырежьте вытачки на уровне баски (заштрихованная часть от *A* до *B*). Разрежьте лекало по зигзагообразной линии до точки *P* и закройте вытачку от точки *P* до линии талии. При этом произойдет наложение левой и правой частей баски одной на другую (рис. 385, надсечки *A* и *B*). Величина его зависит от раствора вытачки от линии талии.

Чтобы расширить баску на величину наложения ее частей, надо вставить в нее треугольную ластовицу такого же размера. Закруглите верхний угол ластовицы и расширьте ее на 0,5 см с каждой стороны для получения припуска на швы.

Надрежьте баску посередине участка наложения и проведите две вертикальные линии с расстоянием между ними 0,8-1 см (рис. 386). По этим линиям вставьте ластовицу в баску.



Рис. 382



Рис. 383

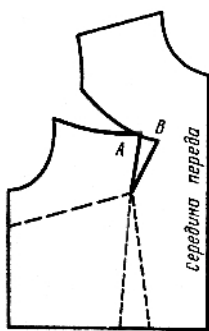

Рис. 384

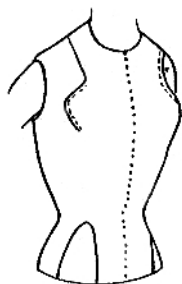

Рис. 385

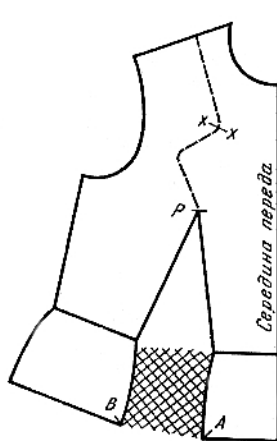

Рис. 386

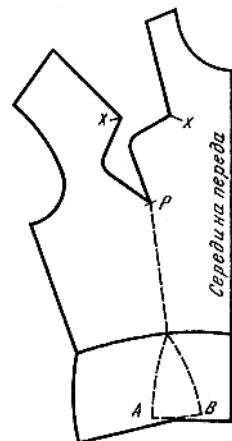

Рис. 387 Рис. 388

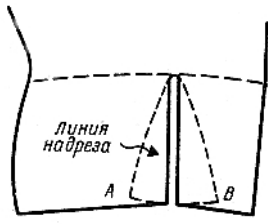

Рис. 389

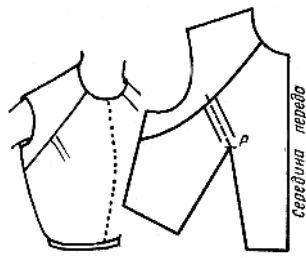

Рис. 391

Лиф с двойными параллельными вытачками. Две близко расположенные параллельные вытачки лифа (рис. 387) направлены к точке *P*.

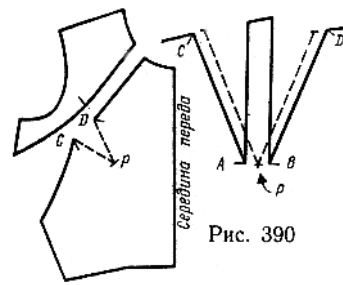
На вспомогательном лекале без верхней вытачки проведите линию разреза в соответствии с моделью (рис. 388). Если обе вытачки не направлены точно к точке *P*, нужно перевести их, как показано на рис. 388 (штриховая линия).

Разрежьте лекало и раскройте вытачку (рис. 389). По обе стороны от точки *P* проведите две линии, параллельные сторонам вытачки (рис. 390, *AC* и *BD*).

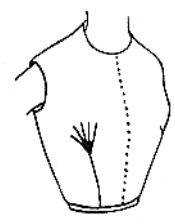
В примере расстояние между надсечками *A* и *B* равно 2,5 см, но оно может быть меньше (1-1,5 см) или больше (4-5 см для незастроченных мягких вытачек).

Лиф с вытачками, расположенными веером. Большинство маленьких вытачек, расположенных веером (рис. 391), заметно удалено от наиболее выступающей точки груди. Одна из них заканчивается на выступающей точке груди и обеспечивает прилегание одежды к фигуре.

На листе бумаги отметьте направление вытачек. Приложите его к фигуре, определите длину вытачек и расстояние между ними, укажите середину переда и линию талии (рис. 392). В примере длина средней вытачки равна 8 см, другие вытачки более короткие. Расстояние между вершинами вытачек 2,5 см.

На лекале переда лифа переведите верхнюю вытачку в вытачку от линии талии (рис. 393). Начиная от точки *P*, проведите среднюю, более длинную, вытачку. Раствор этой вытачки следует уменьшить, ограничив ее двумя линиями, на величину, необходимую для других вытачек (0,3-0,4 см на каждую вытачку). Ориентируясь на установленную длину средней вытачки, постройте другие вытачки, как показано на рис. 393. Стачайте сначала вытачки, наиболее удаленные от точки *P*, закончите соединение всех вытачек у надсечки вручную. В последнюю очередь застрочите среднюю вытачку от точки *P* до линии талии.

Лиф со сборками на перед. Сборки лифа расположены так, что не могут заменить вытачек (рис. 394). На лист бумаги переведите базовое лекало лифа, проведите на нем линию горловины и отметьте границу

сборок, которая в данном примере совпадает с линией вытачек (рис. 395, *a*).

Определите длину детали, собираемой в сборку, прибавьте к ней величину, необходимую для образования сборок, и проведите прямую, линию полученной длины. Эта линия будет серединой переда.

Деталь со сборками выкраивается, как показано на рис. 395, *б*.

Лиф со сборками на спинке. За счет обычных вытачек от линии талии на спинке можно получить лишь незначительные сборки. Для получения спинки с напуском (рис. 396) переведите на лист бумаги базовое лекало спинки, закройте вытачки и проведите новую линию талии (рис. 397, штриховая линия).

Проведите также линию кокетки спинки. Форма подобного лифа удерживается подкладкой, выкроенной точно по базовому лекалу. Определите, насколько надо расширить и удлинить лиф посередине спинки и по боковому срезу, чтобы получить сборки и напуск. Постройте лекало частей спинки и уточните лекало переда, как показано на рис. 398.

На рис. 399 показан другой вариант расширения лифа. Спинку расширяют, разрезая и раздвигая лекало (рис. 400). Расширение от плечевой вытачки больше, чем по линии, показанной стрелкой (в примере они равны соответственно 5 и 2 см). Сбоку никакого расширения не делайте.

Удлините лекало для получения напуска и проведите линии чертежа, как показано на рис. 400.

Лиф, прилегающий по талии, с кокеткой и складками. Лиф с кокеткой и складками (рис. 401) плотно прилегает по талии. Наметьте положение кокетки и складок, линию полузаноса и расположение пуговиц (рис. 402). Раствор каждой складки равен 2,5-3 см. Вытачка базового лекала дает только одну или две складки.

Отрежьте кокетку, затем разрежьте лекало на полоски (рис. 403). Закройте вытачку, раздвиньте полоски 3 и 4 на ту же величину, на какую раздвинуты полоски 1, 2. Если вытачка не может дать необходимой ширины



Рис. 392



Рис. 393

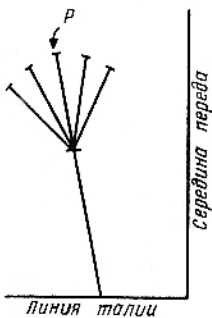

Рис. 394

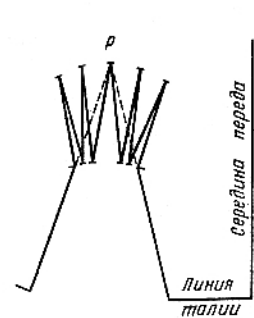

Рис. 395

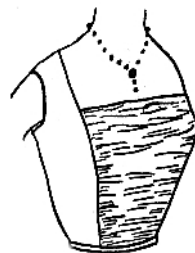

Рис. 396

Рис. 397

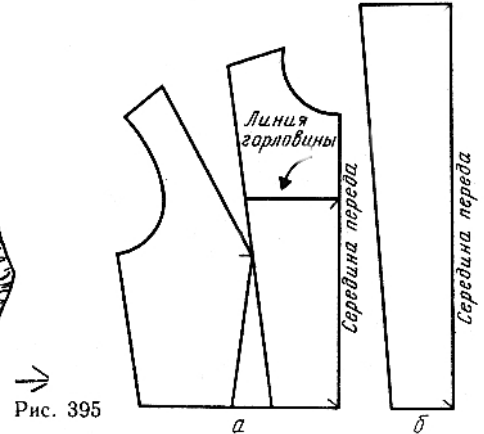
Рис. 398

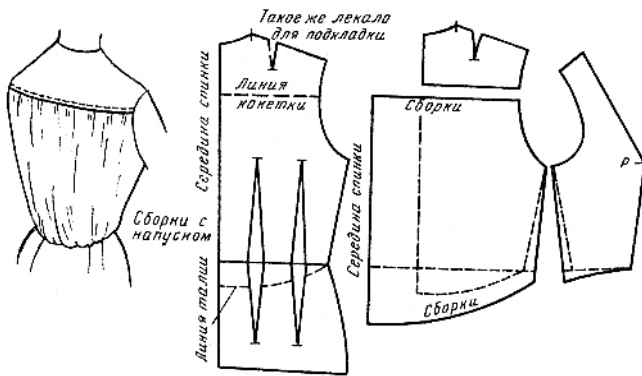

Рис. 399

Рис. 400

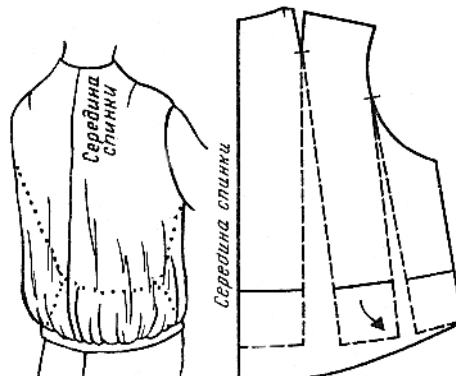

Рис. 401

Рис. 402

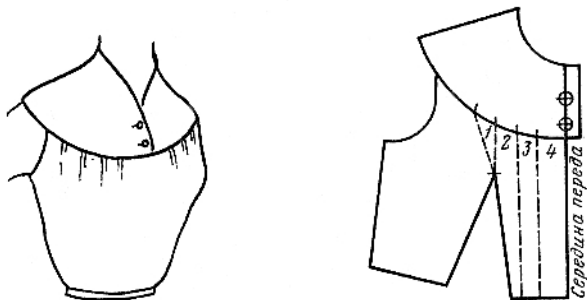

Рис. 403

Рис. 404

для двух складок, то недостающую ширину для второй складки получают, отодвигая полоску 2.

Закройте складки и наколите кокетку на нижнюю часть переда. Затем исправьте неудачно заложенные складки, избегая излишнего уменьшения длины лекала. Уточните линию.

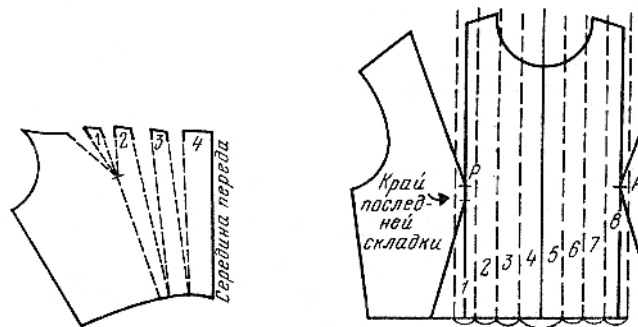
При замене складок сборками нужно, раздвинув полоски, соединить их линией, проходящей через середины полосок.

Лиф прилегающего силуэта с параллельными вертикальными складками. Параллельные вертикальные складки на прилегающем лифе располагают чаще всего между наивысшими точками груди (между точками *P*, рис. 404). Такие складки служат украшением лифа. Их нужно закрепить, чтобы они не открывались при малейшем движении (за исключением плиссе, получаемого механическим способом). В некоторых моделях складки прикрепляют к подкладке наметочными стежками, скрытыми в глубине вдоль основания каждой складки.

Чтобы вытачки были закрыты крайней складкой, расположите их так, чтобы они были параллельны линии середины переда и проходили через точки *P*.

Разделите лиф на параллельные складки, стараясь поместить основание последней на 0,5 см в сторону

проймы от линии вытачки. При совпадении этих линий трудно застрочить вытачки.

В качестве примера возьмите лиф с застежкой спереди, наиболее трудный в изготовлении. Возьмите два листа бумаги (для левой и правой сторон) длиной, равной длине лифа плюс припуск на швы, и шириной, равной длине лифа плюс две ширины складок, ширина полуаноса и ширина швов.

Проведите параллельные линии, отмечающие ширину и глубину складок. Заложите складки, как показано на рис. 405. Обратите внимание на разницу между складками 4 и 5.

Складки, выполненные на ткани, тщательно утюжьте. Заутюженные детали положите на вспомогательное лекало, совмещая их линии середины (см. рис. 404).

Перенесите на детали контуры лекала, а также линии вытачек, поднимая при этом край последней складки для удобства выполнения вытачек. Застрочите вытачки со стороны изнанки.

Лифы с параллельными горизонтальными складками. Лиф с плиссированной кокеткой и сборками



Рис. 405



Рис. 406

Рис. 407

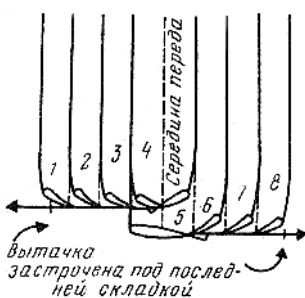

Рис. 408

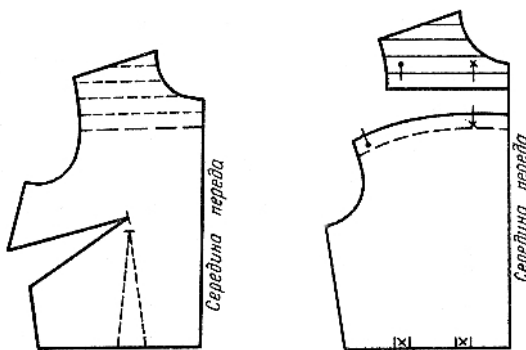

Рис. 409



Рис. 410

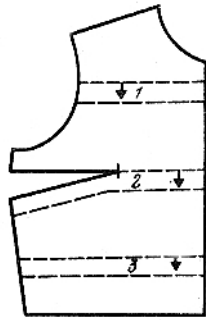

Рис. 411

(рис. 406). Две части лифа соединяют по последней складке (рис. 407).

Переведите верхнюю вытачку в вытачку от бокового среза. Проведите линии складок и укажите место сборок. Начертите нижнюю часть лифа, переведите вытачку в верхней срез.

Заплессируйте лист бумаги, по ширине равный ширине кокетки плюс припуск на швы. Последнюю складку наложите на нижнюю часть лифа (рис. 408). Положите эту деталь на вспомогательное лекало и перенесите на него контуры кокетки.

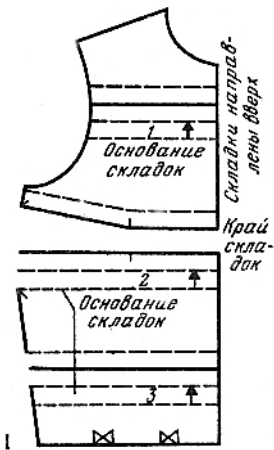
Лиф с горизонтальными складками, расположенными с промежутками (рис. 409). Этот лиф подходит только для худой фигуры. Лучше выполнять эту модель на основе лифа с уменьшенной величиной раствора вытачки (см. рис. 360).

Проведите линии складок (для примера: ширина складки равна 2,5 см). Как и при выполнении лифа из ткани с рисунком в полоску, желательно поместить одну из складок на наиболее выступающих точках груди (см. рис. 409). Складки могут быть направлены вверх или вниз.

Вытачку расположите по верхней или нижней линии складки. На рис. 409 вытачка расположена по верхней линии складки 2, а сами складки направлены вниз (см. стрелки). На рис. 410 вытачка расположена вдоль нижней линии складки 2.

Разрежьте вспомогательное лекало вдоль линии основания средней складки и вырежьте вытачку на верхней части лифа. Удлините обе части лифа на две ширины каждой складки, как показано на рис. 411.

Заложите все складки и наложите полученное лекало на вспомогательное, чтобы уточнить линии (см. рис. 410, короткие штрихи указывают линии основания складок, длинные штрихи — края складок).

При выполнении складок на ткани нижнюю часть лифа следует соединять с верхней после заутюживания складки 2, чтобы получить более ровный шов. Лекало

можно разрезать вдоль каждой складки, выкроить детали отдельно и соединить так же, как по складке 2.

Лиф с непараллельными наклонными складками. На лифе в отличие от юбки непараллельные складки книзу сужаются, а не расширяются, что объясняется уменьшением объема сверху вниз (рис. 412).

Определите направление и размер складок и начертите их так, чтобы край последней складки заходил за точку *P* (короткими штрихами обозначены линии складок, длинными показан край последней складки). Переведите верхнюю вытачку параллельно краю последней складки.

Переведите часть вспомогательного лекала от середины переда до края последней складки следующим образом. Начертите полосу *A* со складкой 1 и переведите еще два раза складку 1, переворачивая полосу, чтобы сохранить ее форму (рис. 413). Точно так же начертите линии складки 2. Края складок обозначены сплошными линиями. Сложите обе складки, положите эту часть лифа на вспомогательное лекало и переведите контуры детали *B* и вытачку.

Чтобы легче было застрачивать такие складки, выкроенные по косому направлению нити, можно подложить под них со стороны изнанки долевые полоски из тонкой ткани, выкроенные по размеру складок плюс припуск на шов.

Лифы с плечевыми швами, перемещенными к переду. Лиф с плечевыми швами, имитирующими кокетку (рис. 414). Переведите верхнюю вытачку переда, например, в положение вытачки от бокового среза и плечевую вытачку спинки в положение вытачки от горловины, чтобы ее не было видно спереди (рис. 415, штриховые линии).

Уточните расположение плечевой вытачки в соответствии с фигурой (сплошные линии).



Рис. 412



Рис. 413

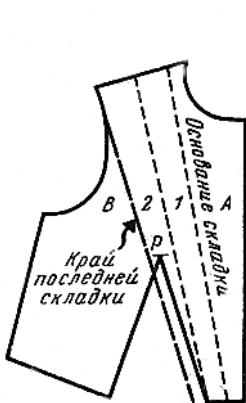

Рис. 414

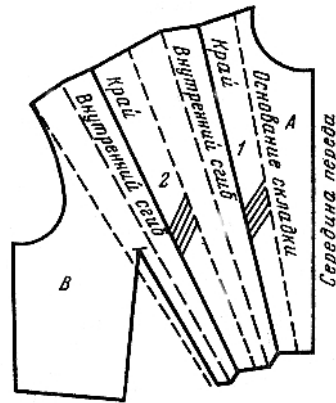

Рис. 415

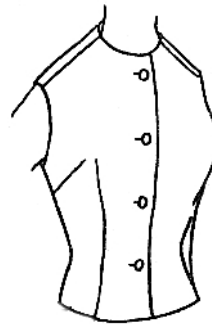

Рис. 416

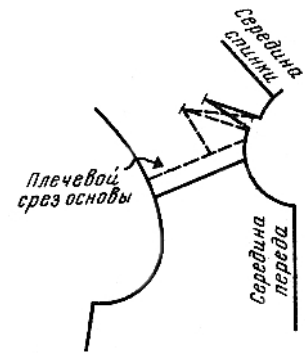

Рис. 417

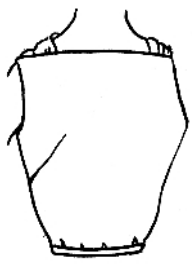

Рис. 418

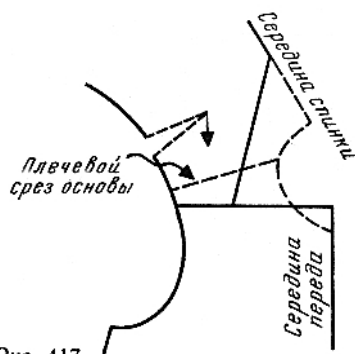

Рис. 419

Проведите новую линию плечевого среза на лекале полочки, разрежьте лекало по этой линии, чтобы прибавить отрезанную часть к лекалу спинки.

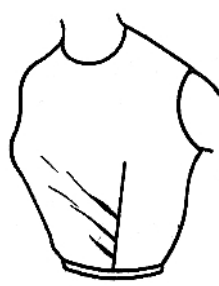
Лиф с декольте и сборками (складками) вместо плечевых вытачек (рис. 416). Соедините лекала переда и спинки (рис. 417), переведите плечевую вытачку спинки к пройме и проведите линии декольте (горизонтальная линия на переде и наклонная — на спинке).

Переведите вытачку от новой линии плечевого среза и распределите ее раствор на сборки или на 2-3 маленькие складки.

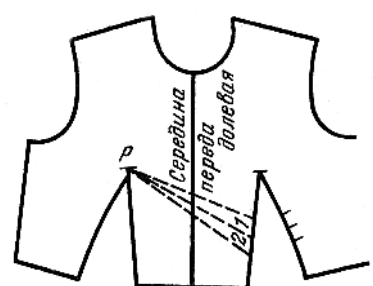
МОДЕЛИРОВАНИЕ ИЗДЕЛИЙ СЛОЖНОГО ПОКРОЯ (ФАНТАЗИ)

Лифы

Лифы с драпировкой. Лиф с драпировкой вместо одной вытачки. Чтобы получить лиф, показанный на рис. 418, прежде всего выберите наклон для левой вытачки (рис. 419).

От точки *P* наметьте три линии, которые обозначают драпирующиеся складки. Полоски между линиями обозначьте цифрами 1 и 2.

Разрежьте лекало по линиям вытачки и на полоски 1 и 2 (рис. 420). Закройте левую вытачку и раздвиньте детали. Верхняя складка по линии вытачки будет самая глубокая.

Поставьте надсечку посередине переда на линии талии, чтобы совместить ее с такой же надсечкой на юбке. Так как модель асимметрична, следует указать лицевую сторону лекала (ткани).

Детали с драпировкой рекомендуется делать с подкладкой для предохранения их от растяжения (если лиф достаточно плотно прилегает по линии талии, то подкладка необязательна).

Подкладка (желательно из тонкого шелка) должна быть выкроена по базовому лекалу. Ее следует располагать от одного бокового шва до другого, а не от склад-

ки. Вверху она должна проходить по вырезу горловины и плечевым швам.

Стачайте и заутюжьте вытачки лифа. Положите деталь лифа на подкладку, уравнивая надсечки, плечевые, боковые и другие срезы, и скрепите два слоя ткани короткими наметочными стежками, выполняя их шелковыми нитками в цвет ткани на расстоянии 0,2-0,3 см от срезов.

Оставьте незакрепленной драпирующуюся часть детали, которая свободно располагается во время примерки лифа с юбкой.

Лиф с драпировкой вместо двух вытачек (рис. 421). Проведите линию рельефа на расстоянии от точки *P* (для среднего обхвата груди оно равно 7-8 см) и определите ширину драпировки (рис. 422, надсечки *A* и *B*).

Если расстояние, отделяющее рельеф от вытачки, довольно значительное, лучше не предусматривать заранее размещение складок-драпировок, как это сделано в предыдущем примере. Сделайте это при примерке.

Разрежьте лекало по линии рельефа и проведите штриховые линии от точек *P* к надсечкам *A* и *B*, как показано на рис. 423. Разрежьте лекало по этим линиям и закройте верхние вытачки.

По срезу рельефа проложите долевую ленту для предохранения его от растяжения. Подгоните этот срез и закрепите его на второй детали переда в точках *A* и *B*. Наметайте срез, делая предварительно драпировку.

Направленность драпируемых складок уточните при примерке.

Элегантность лифа зависит от способа распределения складок (натянуты или более мягкие) и от их глубины. Иногда лучше сделать сборки или очень маленькие складки. Все зависит от применяемого материала и от фигуры.

Лиф с античной драпировкой. Такую драпировку выполняют на прилегающем лифе, поднимающемся очень высоко под рукой (рис. 424).

Чтобы лиф хорошо сидел на фигуре, не образуя лишних складок от талии до уровня груди, вытачка от линии талии базового лекала должна иметь соответствующую величину раствора. Если вы сомневаетесь в ее точности, не вырезайте лиф переда до первой примерки,



Рис. 420



Рис. 421

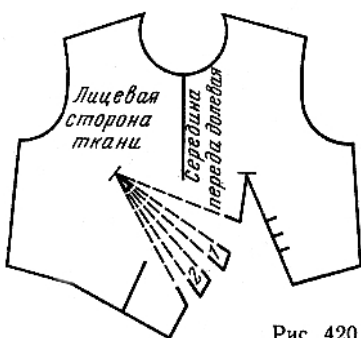

Рис. 422

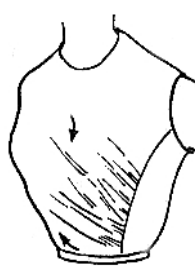

Рис. 423

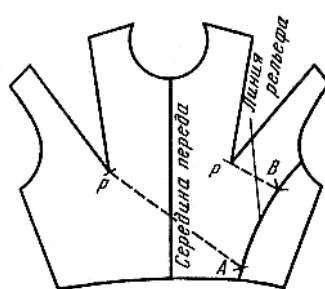

Рис. 424

а замените его лифом из подкладки, выкроенным по базовому лекалу. Уточните лиф, чтобы приготовить по нему окончательное лекало.

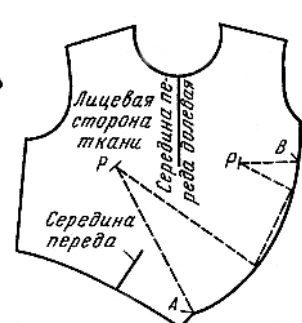
Начиная от проймы, проведите линии к линии плечевого среза — это направление драпировки (см. длинные штрихи рис. 425). Затем проведите линии перевода вытачек (см. короткие штрихи), как показано на рис. 425. Разрежьте по ним лекало и закройте вытачки. Воспроизведите чертеж на другом листе бумаги. Проведите плавную линию плечевого среза (рис. 426).

С помощью кусочка ткани уточните на фигуре направление драпировки и ее ширину (для предлагаемой модели нужна ширина 40-50 см для драпирующегося участка длиной 6-8 см).

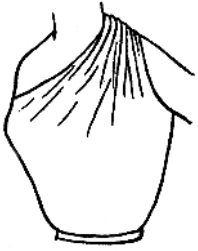
Такую драпировку заканчивают на плечевом шве, где ее удерживают бретелью, идущей от спинки и выкроенной вместе с передом. Если драпировку нужно продолжить на спинке (она окружает шею или закрепляется довольно низко на спинке), достаточно продолжить линии, как указано на рис. 426.

Направление долевой нити совпадает с линией середины переда, перенесенной на лекало. Драпировка плохо располагается по долевому и хорошо — по косому направлению нитей.

Для получения более густой драпировки разрежьте лекало по стрелкам, как показано на рис. 426. Раздвиньте полоски 1, 2, 3 и 4 на желаемое расстояние.

Лиф с асимметричной драпировкой (рис. 427). Приготовьте лекало переда лифа целиком. Закройте на нем вытачки, поместите его на фигуру и нарисуйте линию перевода вытачек влево. Положите лекало на стел (рис. 428).

Наметьте ширину полоски воротника на линии перевода вытачки от точки *P* (правая надсечка *o*). Начиная от надсечки *o*, начертите правую линию декольте, направляя ее к горловине основы.

Так как полоски воротника пересекаются симметрично на линии середины переда, начертите левую сторону декольте, прямую до середины переда и изогнутую книзу (надсечки *o*).

Обозначьте штрихами линии перевода вытачек правой стороны и пронумеруйте полоски (1 и 2). На правой боковой части лифа укажите направление долевой нити параллельно середине переда.



Рис. 425

Рис. 426

Переведите отдельно правую и левую части лифа. Закрыв верхние вытачки, вы получите части лекала, изображенные на рис. 429 и 430.

На лекале правой стороны лифа (см. рис. 429) разделите на одинаковые полоски всю поверхность, собираемую в сборки, и пронумеруйте их (рис. 431). Разрежьте лекало на полоски и раздвиньте их на величину необходимого расширения. Проведите линию между надсечками *x* и *o* (рис. 432).

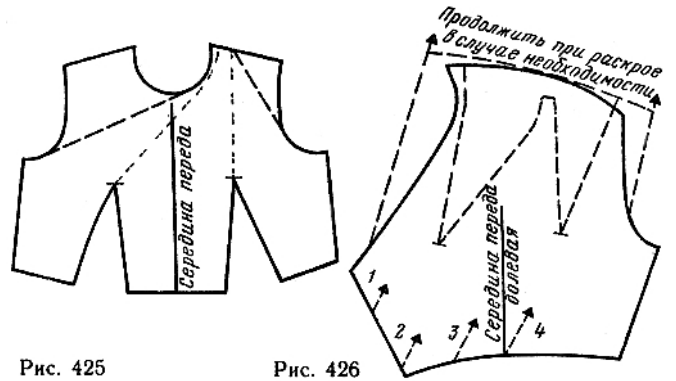
Лиф с произвольной драпировкой (рис. 433). Произвольными называют свободные, незакрепленные драпировки.

В приведенном на рис. 433 лифе с глубоким декольте для более плотного прилегания нужно сделать вытачку между наиболее выступающими точками груди (для примера — раствор вытачки равен 2 см, рис. 434). Переведите эту вытачку в вытачку от линии талии (рис. 435).

Шов по линии середины переда в данной модели оправдан наличием драпировки. Эту же модель можно выполнить и без шва посередине, располагая драпировку по сгибу ткани, но в этом случае декольте должно почти достигать уровня вытачки между точками *PP*.

Удлините линию плечевого среза на 3-4 см, слегка изогнув ее около проймы. На законченном вспомогательном лекале начертите линии модели: линию мягкой складки, образующей декольте, и линию, идущую от проймы (надсечка *o*) к линии плечевого среза на расстоянии 3-4 см от первой линии.

От этих линий расходятся вверх и вниз маленькие складочки, создающие впечатление цельности всей детали. Край декольте заменяет верхнюю складку.

Поставьте на линиях по четыре надсечки, разрежьте по ним лекало, разрежьте и закройте вытачку от линии талии (рис. 436). Отодвиньте деталь 1 от модельной линии на 2 см на уровне первой складки (большее расширение нарушит зрительную цельность формы). Заложите на детали 1 маленькие складочки, как бы являющиеся продолжением складок основной части лифа.



Рис. 427



Рис. 428

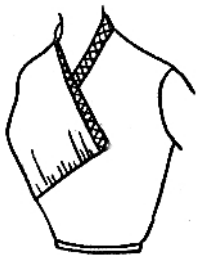

Рис. 429

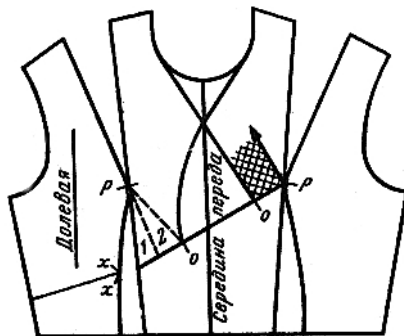

Рис. 430

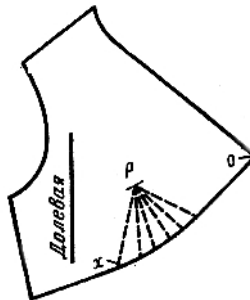

Рис. 431

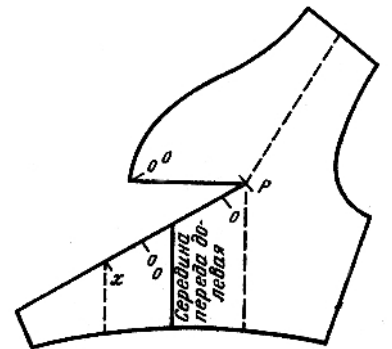

Рис. 432

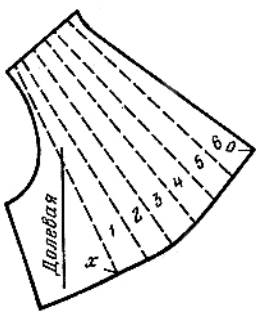

Рис. 433

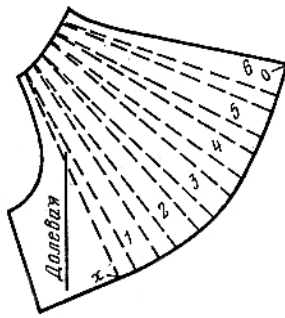

Рис. 434



Рис. 435

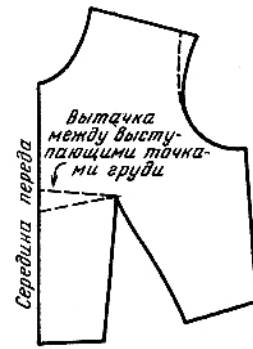

Рис. 436

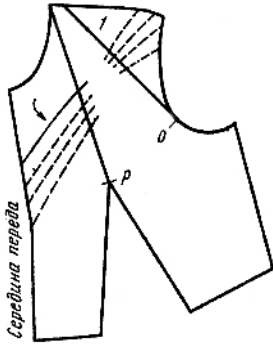

Рис. 437

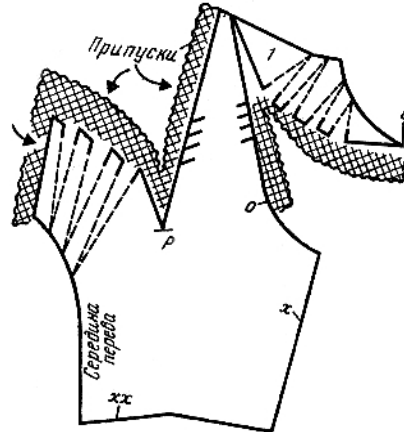

Рис. 438

При вырезании лекала оставьте на нем широкие припуски, так как бретель, образованная модельными линиями и свободно наложенная на складки-драпировки, будет лучше подчеркивать эти складки.

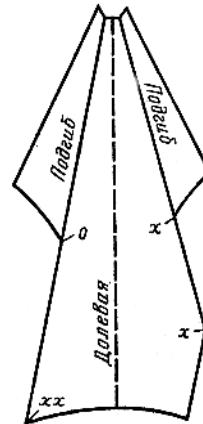
С этой же целью бретель нужно сделать на подкладке. Для построения чертежа продолжите книзу модельные линии бретели до их пересечения с линиями лифа (рис. 437, надсечки x и xx). Начертите контуры лекала, сделайте припуски на подгиб и укажите направление долевой нити.

Лиф с мягко перекрещивающимися складками-драпировками (рис. 438). Две складки начинаются у плеч и перекрещиваются посередине переда; правая складка продолжается до левой вытачки от линии талии.

Начертите плавную линию складки (рис. 439, штриховая линия слева).

По линии, проведенной от крайней точки плеча, ложится мягкая изогнутая складка (см. рис. 438) в свя-

зи с выпуклой формой плеча и груди. Начиная от середины переда, переведите эту линию на правую часть лекала.

Наметьте ширину полоски декольте по обе стороны от линии середины переда в точке пересечения линий складок (см. рис. 439, надсечки x и o). Проведите линии декольте.

Пронумеруйте и разрежьте части лекала и раздвиньте их так, чтобы между деталями 1 и 2 образовался достаточный припуск на швы втачивания полоски, а между надсечками x , x и o , o появилось расширение, равное 6-8 см (рис. 440). Разрежьте лекало по линии левой вытачки и поверните деталь 3.

Чтобы складки были мягко задрапированы, их нельзя прикреплять одну к другой, нужно подкроить подкладку на участок лифа между вытачками от линии талии, ограниченный сверху уровнем перекрещивания драпировок.



Рис. 439



Рис. 440

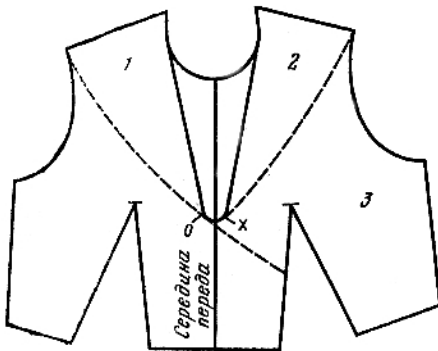

Рис. 441 б

Рис. 442

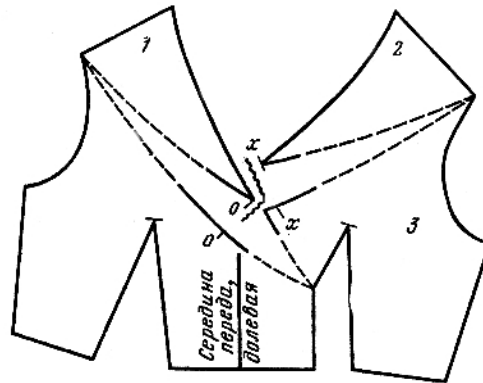
Лиф с драпировкой на воротнике. Воротник, слегка отстающий от шеи (рис. 441, а — перед, б — спинка), выполняется также по базовому лекалу.

Положите рядом лекала переда и спинки, соединяя их по линиям плечевых срезов, затем раздвиньте их у линии горловины на расстояние, которое необходимо для отставания воротника от шеи (рис. 442). Это расстояние равно 1,5-2 см.

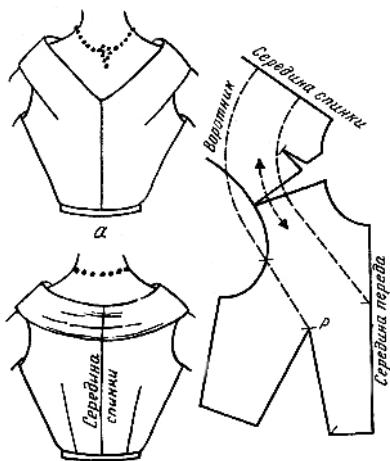
Проведите штриховые линии воротника. Наметьте ширину бретели лифа, начиная от линии плечевого среза (штриховая линия со стрелками).

Переведите на другой лист бумаги перед лифа и воротник до середины спинки. Чтобы закрыть вытачку, закрепите оба лекала в точке А (рис. 443) и вращайте их, раздвигая на 1-2 см на уровне точки Р (см. стрелку).

Проведите линию горловины спинки на уровне воротника через точку С и продолжите ее на полочке, как показано на рис. 443, т. е. посередине между точками О. Для драпировки воротника со стороны спинки предусмотрите дополнительную ширину отлета воротника (заштрихованная часть).

Нижний воротник следует выкраивать по лекалу



Рис. 445



Рис. 446

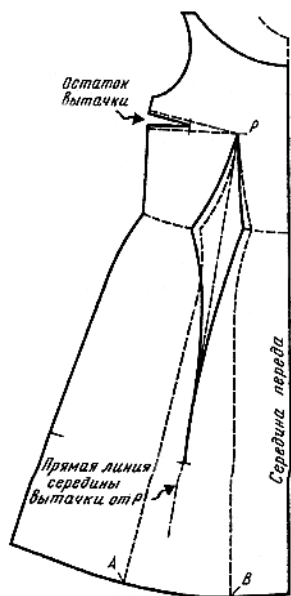

Рис. 443

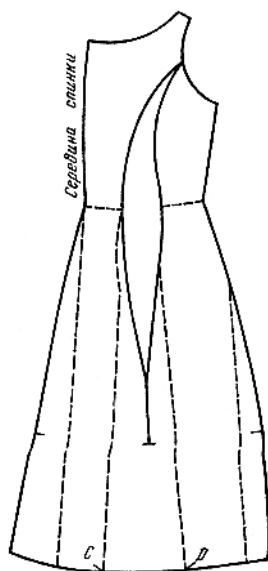

Рис. 444

верхнего воротника. Он должен заканчиваться у точки Р.

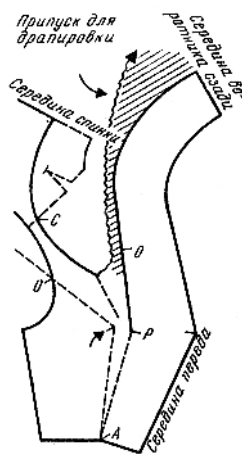
Соединять верхний воротник с нижним нужно от точки О, оставляя участок воротника между точками Р и О свободными, чтобы от точки Р он ложился в виде мягкой вытачки.

Платье покроя «принцесс». Длинная вытачка фантази, начинающаяся от точки Р и заканчивающаяся на уровне $\frac{2}{3}$ длины юбки (начиная от линии талии), создает прилегание платья со свободной юбкой (рис. 444, 445).

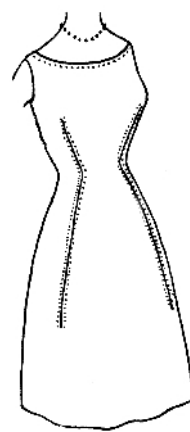
Определите величину необходимого расширения юбки внизу (одинаковую на переднем и заднем полотнищах). Для этого начертите перед базового лекала и переведите на нем верхнюю вытачку в вытачку от бокового среза.

Продолжите линии бокового среза и вытачки фантази на всю длину юбки. Затем ограничьте длину вытачки от талии, поставив надсечку, и вырежьте полностью поверхность этой вытачки.

Положите лекало на другой лист бумаги и закройте постепенно верхнюю вытачку, пока внизу не образуется нужное расклешение (см. рис. 445, штриховые линии до надсечек А и В). Как правило, вытачка дает $\frac{2}{3}$ желаемого расширения; остальную $\frac{1}{3}$ надо прибавить со стороны бокового среза.

Проведите контуры лекала. Если вытачка от бокового среза не закрылась полностью (поэтому она не указана на рис. 444), оставьте ее, укоротив пропорционально величине раствора (см. рис. 445).

Для уточнения линии середины расширения наметьте ее точкой на юбке и, начиная от этой точки, проведите линию до точки Р. Проведите новые линии вытачки с серединой по этой линии (сплошные линии). Прибавьте сбоку недостающую треть расширения выпуклой линией, как показано на рис. 445 (надсечка на уровне конца вытачки фантази).

На спинке выполните рельеф от линии проймы (рис. 446).

Разрежьте лекало по линиям рельефа до низа юбки, раздвиньте обе части лекала, удерживая их у проймы, до получения необходимого расширения внизу (между надсечками С и D). В данном случае расширение составит половину необходимой ширины.

Переведите контуры лекала, как показано штриховыми линиями на рис. 446, и начертите линии вытачки в продолжении рельефа (эти линии менее выпуклые чем на передне). Остальную половину расширения распределите поровну со стороны бокового среза и середины спинки.

Юбки

Юбки с драпировкой. Юбка с драпировкой по линии вытачек. Три маленькие незаутюженные складки, выходящие из наклонной слегка изогнутой вытачки (рис. 447), создают эффект драпировки.

На лекале переда юбки (рис. 448) проведите штриховую линию вытачки нужного направления так, чтобы ее коней совпал с концом новой вытачки. Закройте вытачку основы и переведите ее по новому направлению, как показано на рис. 449.

Закройте новую вытачку и разрежьте лекало по линии вытачки. Поместите лекало на фигуру и наметьте начало маленьких складок (надсечки поставьте на обеих линиях вытачки). Определите направление складок и проведите их линии (рис. 450). Складки можно переместить на фигуру в любом направлении.

Пронумеруйте части лекала между линиями складок разрежьте и раздвиньте детали одну от другой на глубину, необходимую для образования складок (рис. 451). Глубина складок зависит от толщины ткани, длины складок и расстояния между ними. Для юбки из тонкой шерстяной ткани минимальная глубина складки, обозначенной на рис. 451 цифрой III, равна 3 см, цифрой II — 2,5 см и цифрой I — 2 см.

Укажите направление, в котором будут заложены складки (см. стрелку на рис. 451). Уложите складки, закрепите их и стачайте вытачку.

Чтобы заменить складки сборками, нужно раздвинуть детали и соединить их концы плавной линией. При выполнении сборок на деталях из легкой ткани обычно раздвигают детали значительно больше, чем для простых складок.

Юбка с асимметричной драпировкой. Для построения чертежа юбки, показанной на рис. 452, приготовьте лекало переда юбки целиком.

Если драпировка юбки проходит ниже линии бедер, для элегантности следует заузить юбку внизу (рис. 453). Если же телосложение не позволяет заузить юбку (бедра очень длинные или недостаточно крутые), от драпировки следует отказаться.

Проведите линии новой вытачки и складок-драпировок. Не проводите эти линии, очень наклонно: длинные складки своей массой сами увеличивают этот наклон на фигуре.

По направлению складок и по новой линии вытачки распределите раствор вытачек прилегания. Распределите вытачку с правого бока, как показано на рис. 453. Закройте вытачки, разрежьте лекало по линии перевода левой вытачки и линиям складок и раздвиньте детали для получения складок необходимой ширины (рис. 454).

Две верхние складки получены за счет двух маленьких вытачек. Если эти вытачки имеют раствор, недостаточный для складок, лекало разрезают в направлении



Рис. 448

Рис. 449

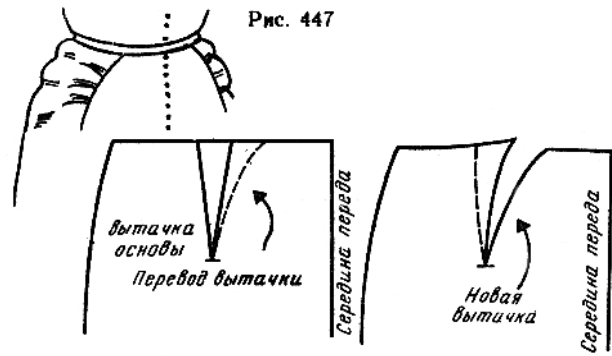

Рис. 450

Рис. 451

этих складок до надсечек A и B и раздвигают детали на нужное расстояние. Верхние складки обычно закладывают вниз. Две нижние можно заложить вверх и вниз.

Если зауженная юбка имеет длину до шиколоток, сделайте несколько складок вверх или разрезов сзади.

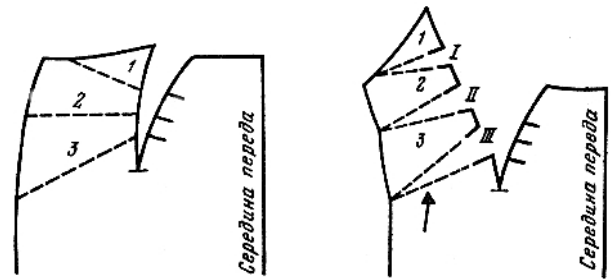
Юбка с драпировкой по линии кокетки. Цельнокроеная кокетка мягко наложена на глубокие складки (рис. 455).

На лекале переда юбки (зауженной внизу) постройте кокетку (рис. 456, сплошная линия от A до B).

В конце линии кокетки поместите вытачку основы (надсечка B). Если вытачка слишком глубокая при небольшой длине (как это имеет место в примере), распределите ее, как показано на рис. 456. Продолжите линию кокетки и поставьте надсечку C.

Разместите складки соответственно; модели, давая меньший наклон тем складкам, которые заканчиваются у линии бокового среза. Пронумеруйте полоски и отметьте надсечки.

Для юбки такой модели нужна подкладка из шелковой ткани. Для выкраивания подкладки используйте лекало, показанное на рис. 456. Вырежьте лекало. Закройте вытачки. Раздвиньте части лекала. Кокетку надрежьте до точки C. Деталь 5 не отодвигайте более чем на 1-2 см у надсечки.



Рис. 452

Рис. 453



Рис. 454

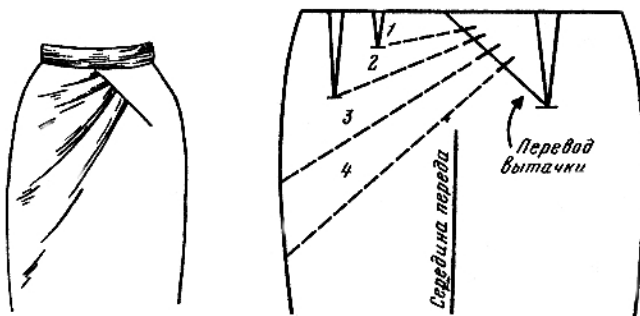

Рис. 455

Рис. 456

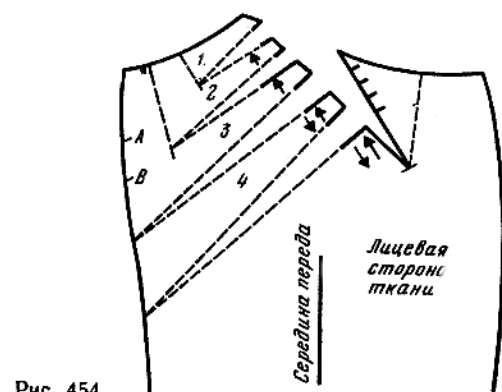

Рис. 457

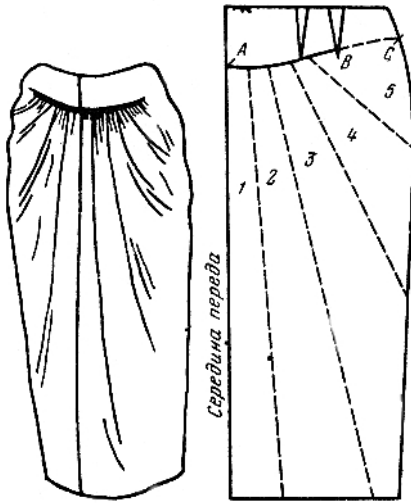
Глубина каждой складки может достигать 7-8 см. Следует избегать нагромождения складок одной на другую.

Воспроизведите на ткани контуры деталей. Укажите направление складок, отметьте глубину их, учтите припуск на швы (рис. 457).

Из-за раздвижения частей лекала линия низа юбки получила форму дуги. Такой срез нельзя подогнуть и подшить, как обычно. Для обработки низа такой юбки следует выкроить обтачку шириной 6-8 см и обтачать ею срез низа.

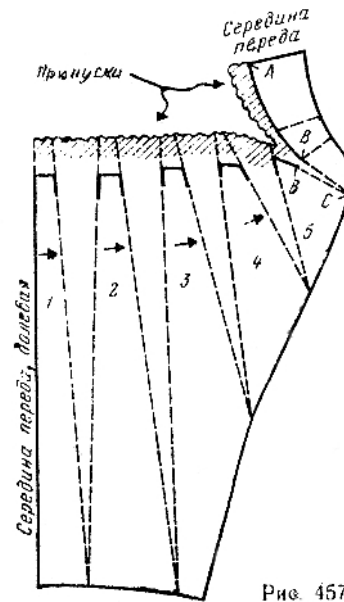
Если позволит ширина ткани, юбку следует выкраивать цельной посередине переда. При узкой ткани посередине переда можно сделать шов.

Заложите правильно складки и, чтобы избежать излишней толщины, заутюжьте их на уровне соединения с кокеткой.

Юбка с произвольной драпировкой (рис. 458). Сравните эту модель с моделью лифа, представленного на рис. 433.

На чертеже юбки, зауженной книзу, начертите линии модели. Пата, поднимающаяся наклонно от левого бокового среза, удерживает две группы мягких складок.

Отметьте расположение складок-драпировок, при чем линии 1 и 2 начните от одной точки. Край драпировки, расположенный вдоль складок 1, 8, немного отстает, как край кармана (рис. 459).



Рис. 458



Рис. 459

Разрежьте лекало по линиям складок, закройте вытачку от линии талии в правой части юбки и сделайте необходимое расширение складок (рис. 460): складки 1—4 — по 4 см, складки 5—8 — по 2,5 см. Расширение можно при желании увеличить. Если при этом вытачка от линии талии полностью не закрылась, перенесите оставшуюся ее часть ближе к боковому срезу.

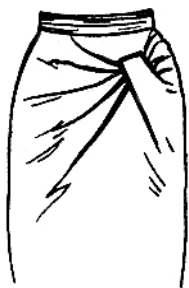
Начертите контуры всех деталей, обведите складки и прибавьте припуски на швы (заштрихованные участки). Укажите стрелками, как заложить складки (в юбках обычно последнюю складку направляют книзу, а остальные — вверх).

Пату, удерживающую группу складок, выполняют на подкладке (см. рис. 433), имеющей припуск на подгиб по всей длине детали.

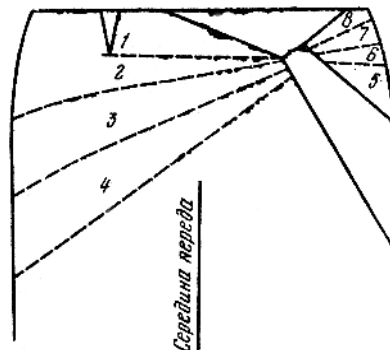
Для выполнения драпировки сначала соедините пату с подкладкой, а затем прикрепите к подкладке конец паты на изнаночную сторону складок.

Юбка клеш с драпировкой. Для построения чертежа такой юбки (рис. 461) прежде всего переделайте основу юбки в юбку клеш. Затем приложите лекало к фигуре и наметьте модельные линии (рис. 462).

Разрежьте лекало, раздвиньте детали на необходимую величину раствора обеих складок (рис. 463). Вверх вокруг застегивающейся паты предусмотрите Припуск на швы.

Юбка с драпировкой в виде группы мелких сборок (рис. 464). Выберите желаемый размер юбки в готовом



Рис. 460



виде и прибавьте к нему величину расширения для сборок.

Наметьте на чертеже место расположения сборок, как показано на рис. 465, и проведите окружности диаметром 6 см.

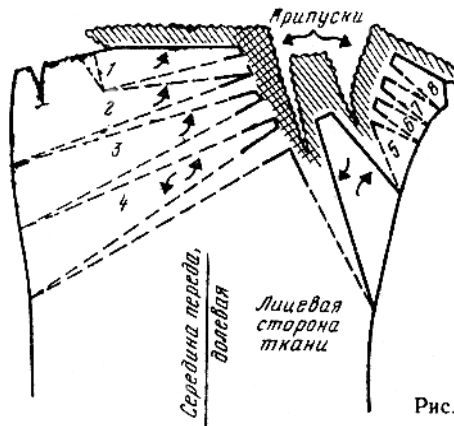
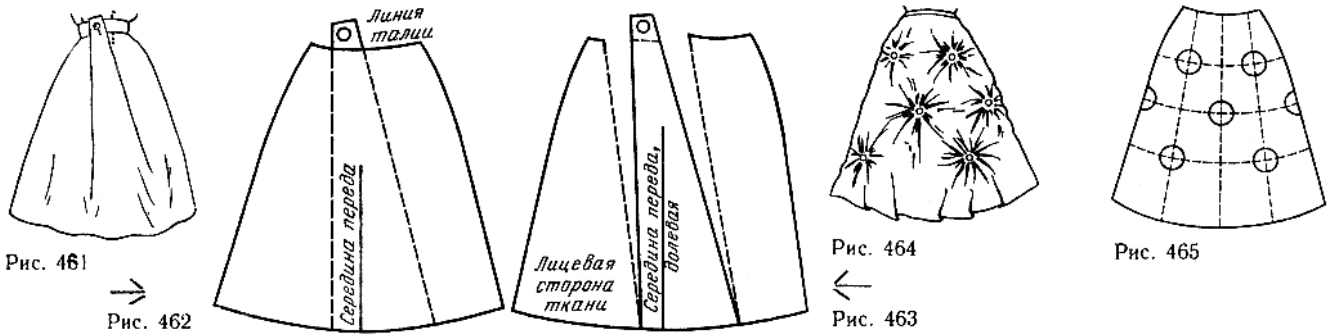
Чтобы выполнить сборки на ткани, вырежьте внутри начерченных окружностей кружки диаметром 1 см, обметайте срезы и по лицевой стороне ткани соберите на нитку сборки длинными стежками, переходя от одного отверстия к другому. Затяните как можно туже нитку, заправьте шов наизнанку и закрепите нитку.

Длинные юбки. Чертеж длинной юбки любой модели готовится согласно изложенным выше Правилам. Самая большая трудность построения чертежа длинной юбки состоит в примерном расчете расширения.

Длина юбки изменяется в зависимости от моды, иногда она доходит до пола.

Прежде чем определить длину юбки, изучите модель. Учтите при этом, какую форму будет иметь юбка у основания.

На рис. 466 штриховая линия между точками *A* и *B* отмечает линию бокового среза прямой юбки, а линия между точками *A* и *C* — линию бокового среза расширенной юбки. Вторая линия, естественно, более длинная, чем первая.

Необходимо также учитывать высоту каблуков, во время примерки должны быть надеты туфли, которые будут носить с данной юбкой.

Прямая длинная юбка рекомендуется для крупных женщин. Чтобы обеспечить свободу движений во время ходьбы, внизу юбку следует немного расширить, начиная от уровня коленей.

Расчет ширины юбки довольно сложный, умение выполнить его зависит от практики. Поэтому рекомендуется выполнить несколько моделей длинных юбок.

Выполните юбку, состоящую из шести клиньев, каждый из которых имеет ширину 80 см внизу. Обхват талии будет немного шире, чем нужно.

Очень часто ширину длинной юбки рассчитывают, исходя из ширины ткани. Установите необходимый метраж ткани, умножая высоту лекала (плюс припуск на швы) на число клиньев.

Выполните чертеж клина по следующим размерам (рис. 467): ширина клина сверху — 19 см (15 см плюс два раза по 2 см, штриховые линии); длина клина — 105 см; ширина клина внизу — 80 см.

Построив чертеж клина, вычтите 2 см с каждой стороны сверху, чтобы создать выпуклость, заканчивающуюся на 20 см ниже линии талии (сплошные линии).

При желании можно предусмотреть дополнительную вытачку посередине клина (штриховые линии). Рассчитайте в таком случае обхват талии с учетом этой вытачки.

Для изготовления юбки используйте легкую несминаемую ткань. Вырежьте шесть одинаковых клиньев, сметайте и стачайте их, оставляя нестачанным последний шов на участке длиной, равной длине застежки.

Прикрепите к юбке узкий пояс из такой же ткани (ширина пояса от 1,5 до 2 см).

Во время примерки излишнюю ширину юбки заберите в швы у талии или образуйте дополнительные вытачки или сборки. Наметьте расположение швов, согласуйте их, если надо, со швами лифа.

Все уточнения перенесите на чертеж, что позволит выполнить правильно окончательное лекало.

Юбки со шлейфом. Существует много видов юбок со шлейфом: свободная, прямая и др.

Не начинайте шлейф юбки слишком низко и рассчитайте точно его ширину. Слишком широкий шлейф прямой юбки часто во время ходьбы вызывает вздергивание юбки спереди.

На рис. 468 показана в профиль юбка со шлейфом классического стиля. Штриховая линия, обозначающая боковой шов, позволяет сравнить наклон линий переда и спинки.

Для раскроя такой юбки можно использовать два способа: раскрой из отдельных клиньев (отрезных по талии или согласованных с рельефом лифа); покрой «солнце» (шов на талии неизбежен).

Юбка из отдельных клиньев. Для определения точной ширины юбки со шлейфом нужно иметь хотя бы одну примерочную юбку из хлопчатобумажной ткани или тонкой плотной бумаги. На этой юбке можно сделать любое уточнение.

Чтобы получить наклон юбки, сзади больший, чем спереди, нужно дать там большую ширину. Примерочную юбку надо сделать достаточно широкой.



Рис. 466



Рис. 467

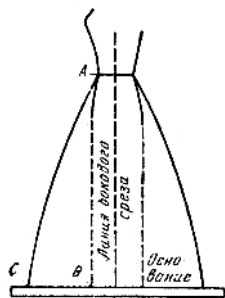

Рис. 468

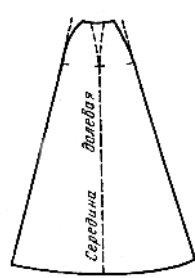

Рис. 469

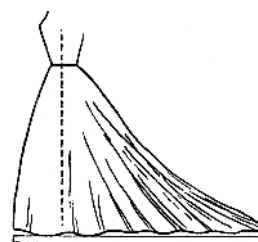

Рис. 470

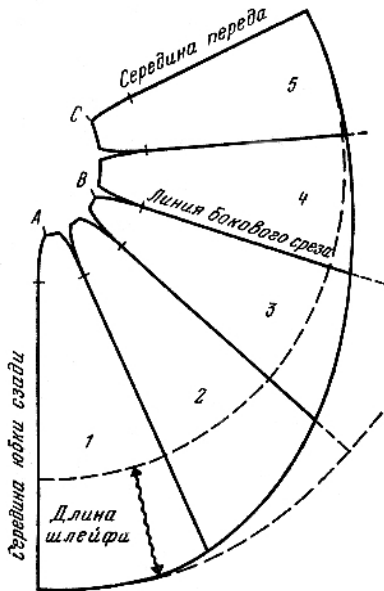

Рис. 472

быть меньше, чтобы не образовывать дополнительное расширение.

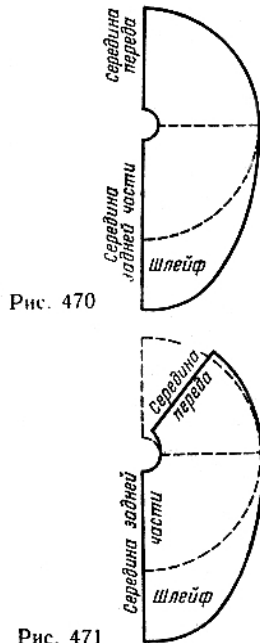
Юбка покроя «солнце». Такие юбки лучше всего шить из легких, тонких тканей. Определите необходимую величину расширения юбки.

На рис. 470 показан чертеж юбки, состоящей из одного полукруга на половину обхвата талии. Линия шлейфа проведена овально. На рис. 471 показан тот же чертеж, но с уменьшенной шириной спереди без изменения ширины юбки по талии. На рис. 472 лекало переда занимает четверть круга, как на рис. 470, а задняя часть юбки составляет полукруга.

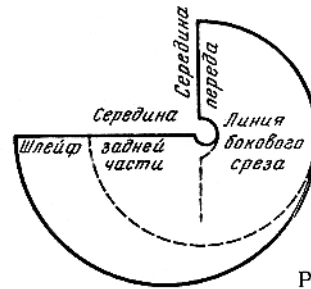
Лекало выполняют сначала для юбки длиной до пола, а затем прибавляют необходимую величину (длину шлейфа).

Рукава

Рукава фантази моделируют на основе втачного прямого рукава с помощью тех же технических приемов, которые применяются для лифа и юбки.

Втачные рукава. Рукав со сборками. Сборки обычно выполняют на рукавах прямого покроя, но их можно применить и на рукавах другого покроя.

Для рукава со сборками вверху и внизу следует увеличить ширину по всей его длине.

Переведите на лист бумаги основу рукава (для примера возьмите короткий рукав). Отметьте надсечки *O* (рис. 473). Выберите необходимую величину расширения.

Разрежьте чертеж вдоль линии долевой нити и перенесите его на другой лист бумаги, раздвигая части рукава на расстояние, необходимое для сборок (для примера — на 8 см, штриховые линии). Величина расширения рукавов различна. Для легких тканей она может быть 80-90 см и даже больше.

Посередине между раздвинутыми частями рукава проведите новую линию долевой нити. Проведите новую линию оката, поднимая ее посередине на 1 см от линии оката рукава.

Измерьте на фигуре участок рукава, на котором должны располагаться сборки. Им может быть участок между надсечками *O*. Его собирают в сборки, доводя длину оката рукава до нужной (например, 15 см).

Ограничимся четырьмя клиньями спереди и шестью сзади (рис. 469) из десяти ширин ткани.

Допустим, что ширина переда лифа по линии талии составляет 44 см, значит, клин должен иметь ширину 11 см, так как спереди будет четыре клина между надсечками от *B* до *C* (два передних клина половины юбки).

Допустим, что ширина задней части юбки по линии талии равна 36 см, значит, ширина каждого из шести клиньев составит 6 см (между надсечками *A* и *B* три задних клина). Внизу по линии, отмечающей длину переднего клина, все клинья имеют одинаковую ширину (штриховая линия).

Минимальная длина шлейфа — 20-30 см. Для модели, показанной на рис. 468, к длине юбки, измеренной до пола, прибавьте 50 см. Это будет длина шлейфа.

Выполните чертежи клина задней части юбки и одного клина переда. Для этого на большой лист бумаги перенесите последовательно три раза клин задней части юбки и два раза клин переда.

Выполните чертеж шлейфа, как показано на рис. 469. Затем разрежьте клинья. Каждый из клиньев перенесите на ткань два раза. Долевая нить ткани должна проходить посередине клина. Соедините все клинья. Застежку лучше сделать посередине задней части юбки. По срезу талии притачайте узкий пояс из той же ткани.

Юбки, подобные рассмотренной выше, следует носить с нижними юбками, ширина которых зависит от ширины юбки.

Для юбки клеш нижнюю юбку выкраивают по основному лекалу, делая швы немного шире. Если юбка имеет излишнюю ширину, ширина нижней юбки должна



Рис. 473



Рис. 474

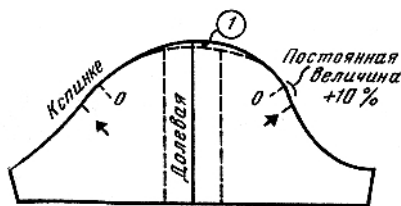

Рис. 475

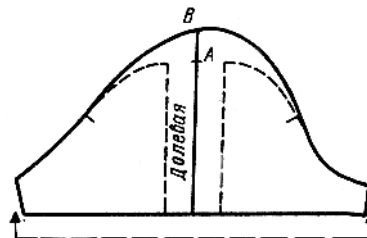

Рис. 476

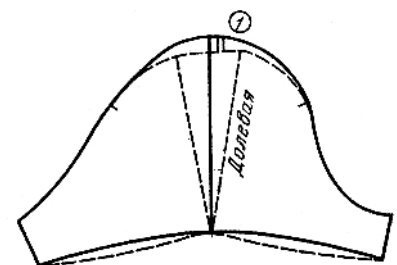

Рис. 477

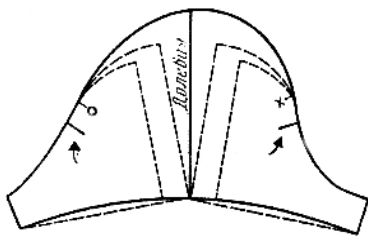

Рис. 478



Рис. 479

Если рукав широкий, сборки располагают на большем участке (например, расстояние между надсечками O равно 20 см).

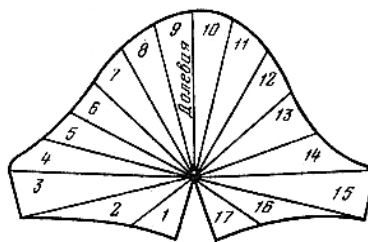
Чтобы рукав по линии оката подходил к пройме, прибавьте к величине перемещения надсечек 10% этой величины (для примера: $2,5+0,25=2,75$). Отметьте новые надсечки (см. стрелки на рис. 473), ограничивающие место сборок.

Чтобы получить более пышный рукав, нужно увеличить высоту его оката (рис. 474). Для этого от вершины оката основы рукава (надсечка A) продолжите линию долевой нити вверх на высоту, необходимую для пышного напуска (надсечка B). От надсечки B проведите новую линию оката.

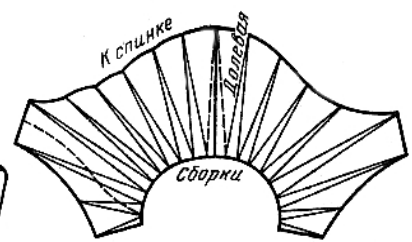
Чтобы сделать напуск, нужно удлинить рукав снизу (см. штриховую линию со стрелками).

Для рукава со сборками сверху переведите на лист бумаги основу рукава. Разрежьте лекало по долевой нити, затем положите его на другой лист бумаги и раздвиньте (для примера — на 6 см), как показано на рис. 475.

Посередине проведите новую линию долевой нити и уточните линию оката рукава. Для такого рукава нет необходимости перемещать надсечки, за исключением случая, когда рукав расширяют на значительную величину.

Уточните линию низа рукава, как показано на рис. 475. Учитывая, что линия низа рукава имеет значительную кривизну, обтачку для обработки низа нужно выкраивать отдельно.

Рукав с совроренными фалдами рис 476) объединяет в себе рукава, изображенные на рис. 474 и 475; его расширение сверху такое же, как на указанных двух, а внизу он расширен немного.

Расширьте рукав основы на одинаковую величину от низа до верха. Эта величина будет являться необходимым расширением рукава внизу.

Разрежьте лекало по линии долевой нити, расширьте его еще сверху и проведите линию долевой нити посередине расширения.

Для получения напуска рукава продолжите линию долевой нити на необходимую высоту и начертите новую линию оката. Переместите надсечки на предусмотренные величины (см. рис. 473).

Рукав со сборками в виде веера. Верхняя часть рукава гладкая, а от отверстия в центре рукава расходятся веером сборки (рис. 477).

Переведите на лист бумаги чертеж короткого, рукава и тщательно уточните его, прежде чем делать лекало данного рукава. Поместите лекало на руку, проведите линию низа и окружность, которая будет местом сборок (рис. 478). Диаметр окружности равен 1 см. Проведите прямые линии от окружности к линии оката так, чтобы углы, образованные ими, были одинаковыми.

Используя кусочек ткани, определите ширину рукава, необходимую для сборок (для примера — 30-40 см). Вычтите из нее длину проведенной окружности (приблизительно 3 см) и разделите полученную величину на число расширений (для примера — одно расширение равно 2 см).

Переведите новую линию долевой нити (рис. 479).

Начиная от этой линии, начертите одну половину рукава, затем другую. Линия долевой нити находится посередине расширения, обозначенного штриховыми линиями.

Обтачки для рукава внизу надо выкроить по лекалу (изогнутая штриховая линия).

Рукав с манжетой и защипами внизу. Рукав плотно прилегает к руке (рис. 480), поэтому его строят на основе узкого рукава.

Переведите на лист бумаги с рис. 276 чертеж рукава. Проведите линии манжеты и защипов. Пату лучше расположить по линии долевой нити (рис. 481).

Разделите собираемую поверхность на полосы и пронумеруйте их. Отрежьте манжету и разрежьте лекало на пронумерованные полосы.

Перенесите чертеж на другой лист бумаги (рис. 482), раздвигая полосы 1, 2 и 3 (для примера — на 2,5 см). Затем раздвиньте полосы 4, 5 и 6, продолжая надсечки до линии локтя и закрывая вытачку.

Вдоль наружных линий полос 6 и 3 прибавьте по половине расстояния между раздвинутыми полосами. Если потребуется напуск рукава, проведите кривые штриховые линии, обозначенные стрелками. Отметьте надсечки, как показано на рис. 482.

Вырежьте обе части манжеты, укладывая при этом ее край по долевой нити, и прибавьте припуск на подгиб.

Для получения цельной манжеты ее надо кроить



Рис. 480



Рис. 481



Рис. 482

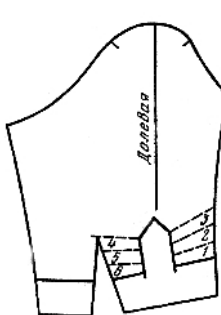

Рис. 483

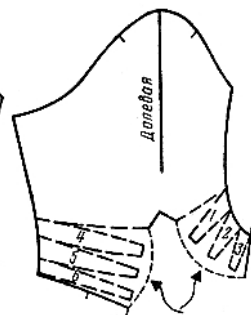

Рис. 484

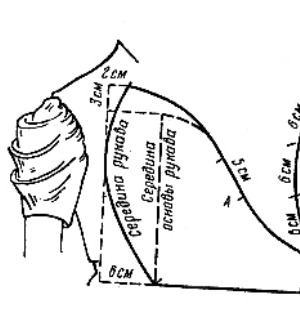

Рис. 485

Рис. 486

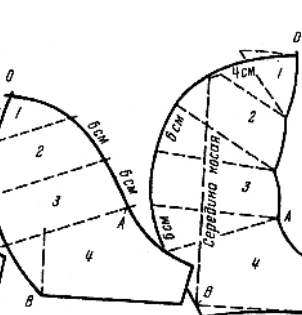

Рис. 487 Рис. 488



Рис. 490

Рис. 491

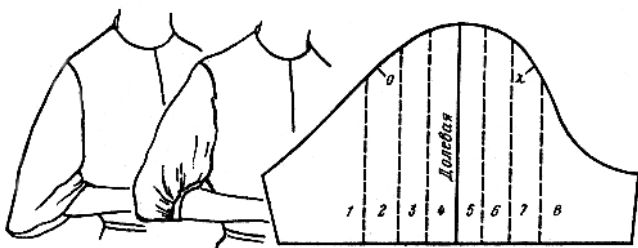
по вспомогательному лекалу с добавлением припуска на подгиб.

Рукав с драпировкой. Драпировку на рукаве (рис. 483) выполняют так же, как на лифе и юбке.

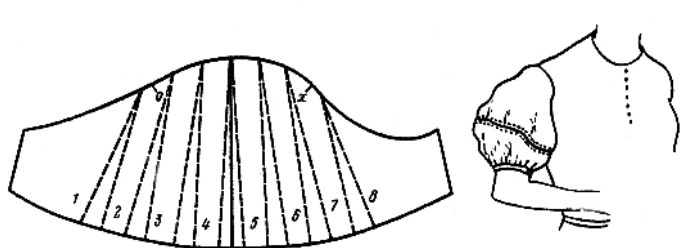
Рукав с драпировкой не должен плотно прилегать к руке, поэтому надо дать припуск по ширине. Для определения величины припуска, надо сделать вспомогательное лекало на основе лекала рукава, показанного на рис. 174, которое затем перенести на ткань.

На рис. 484 дан чертеж половины рукава с указанием размеров, необходимых для его построения. Цифры, указанные на чертеже, можно использовать для выполнения рукава с драпировкой любой модели.

Переведите на лист бумаги отдельно обе части рукава.

В каждую часть рукава внесите следующие изменения: в соответствии с величинами, данными на рис. 484, проведите, начиная от нижнего конца середины основы рукава, выпуклую линию среднего шва рукава от надсечки *B* до надсечки *O* (рис. 485).

Начиная от надсечки *O* проведите новую линию оката рукава. Поставьте новую надсечку *A* на 5 см ниже контрольной. Определите длину участка со сборками в готовом виде (например, 24 см, т. е. от одной надсечки *A* до другой должно быть 24 см).

Проведите направление складок-драпировок, как показано на рис. 485, откладывая от надсечек *O* и *A* по 6 см. Пронумеруйте полосы.

Переведите чертеж на другой лист бумаги, прибавьте необходимое расширение (см. величины расширения на рис. 486). Уточните около надсечки *O* линию середины рукава, затем измените ее кривизну у полосы 4 (сплошная линия).

Отклоните линию низа рукава перпендикулярно линии середины рукава. Желательно, чтобы линии середины рукава были равной длины на обеих частях рукава. В случае необходимости уменьшите величину расширения.



Рис. 492



Рис. 493

Рис. 494

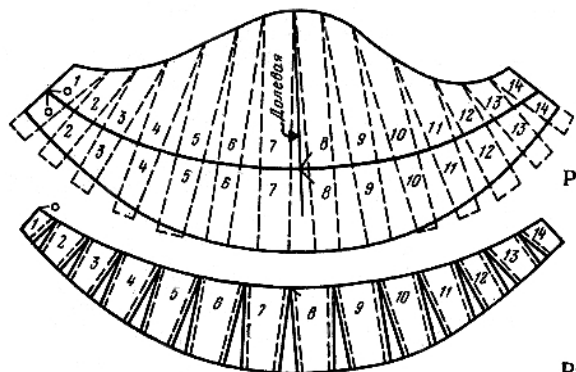
По лекалу обычного рукава выкроите подкладку для данного рукава.

После примерки стачайте средние срезы рукава и выполните сборки. Затем стачайте нижние срезы рукава и подкладки. Сложите рукав и его подкладку лицевыми сторонами внутрь, уравнивая срезы низа.

Втачайте задрапированный рукав в пройму. Затем подшейте подкладку вручную.

Наденьте рукав на руку. Уложите складки, приколите их к подкладке и закрепите несколькими потайными стежками. Подкладку лучше всего закрепить вручную, чтобы при утюжке ее можно было распороть, а затем снова подшить.

Рукав, расширенный внизу. На рис. 487 и 488 представлены два рукава, скроенные по одному лекалу, только в одном из них низ собран узкой манжетой.

Переведите чертеж основы прямого короткого рукава (см. рис. 174). При расширении надо сохранить без изменений длину оката.

Наметьте участок, подлежащий расширению, и начертите на нем линии, параллельные долевой, с промежутками в 3 см (рис. 489). Расширение можно строить как по всей поверхности рукава, так и на верхней части (от уровня ширины груди до уровня ширины спинки).

Разрежьте лекало, раздвиньте полосы на необходимую ширину (для примера — на 2 см одну от другой). Выровняйте линию низа, соединяя все полосы, отметьте надсечки *x* и *o* (рис. 490).

Рукав, расширенный посередине (рис. 491). Такой рукав может быть как коротким, так и длинным.

На уровне подреза, имеющего слегка наклонное направление, рукав наиболее широкий: по линии низа рукав немного расширен и собран в сборку на манжете.

Определите необходимую длину рукава с учетом напуску на верхней его части. Переведите чертеж одношовного рукава (см. рис. 174) желаемой длины (для примера — 32 см). Проведите линии боковых срезов параллельно долевой нити.

Наметьте расположение рельефа на рукаве (для примера — на 12 см выше линии низа рукава). Разделите всю поверхность рукава на полосы шириной 3 см, пронумеруйте их и разрежьте лекало.

Положите лекало на лист бумаги, раздвиньте полосы, как показано на рис. 492. Начертите контуры рукава и снимите копию с лекала.

Уточните линию рельефа, надев рукав на руку (сбрав низ рукава в сборки с помощью ленты и сколов шов). Линия рельефа должна быть слегка приподнята посередине верхней части лекала рукава, так как горизонтальное расположение рельефа зрительно утяжеляет рукав.

Перенесите необходимые изменения на развернутое лекало рукава (см. сплошные линии). Переведите отдельно нижнюю часть лекала рукава, измерьте ее ширину по линии низа и определите излишнее расширение.

Уберите излишек, закрывая вытачки, как показано сплошными линиями на рис. 493. Лекало нижней части рукава приобретает форму, приведенную на рис. 494.



Рис. 495

Рис. 496

Рис. 497

Рукав с пониженным окатом. На лекале лифа проведите линию проймы основы (рис. 495, штриховая линия). Нанесите линии модели, изогнув линию продолжения плеча длиной 2,5 см.

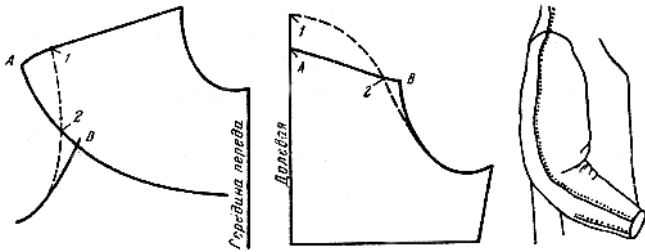
Измерьте длину проймы лифа между надсечками 1 и 2 и перенесите эту величину плюс 10% ее на соответствующую часть рукава (рис. 496, надсечки 1 и 2).

По линии долевой нити рукава отложите величину, равную расстоянию между надсечками 1 и А на лифе.

Переведите с чертежа лифа на чертеж рукава линии модели.

Если расстояние между надсечками А и В на рукаве будет больше соответствующего ему участка на лифе, следует сделать посадку на рукаве или заложить маленькую вытачку по линии середины рукава.

Рукав со швом посередине (рис. 497). Рельеф, начинающийся от плечевого шва, создает заметное расширение верхней части рукава и сужает его в нижней части.

За основу построения чертежа такого рукава берут чертеж одношовного прямого рукава, так как в двухшовном рукаве вогнутая линия переднего переката уменьшила бы расширение рукава, создаваемое рельефом.

Переведите соответствующий одношовный рукав.

На чертеже одношовного рукава, начиная от высшей точки оката, проведите линии срезов, как показано на рис. 498. На задней части рукава эта линия внизу расположена ближе к линии долевой нити.

Измерьте ширину рукава внизу и начертите вытачку по линии локтя, чтобы убрать излишек ширины. Для этого отметьте расположение локтя на двухшовном рукаве и параллельно долевой нити основы проведите две линии, как показано на рис. 498.

Переведите отдельно обе части рукава, вырежьте, оставляя широкие припуски на швы, и уточните рукав, надев его на руку.

Рукава покроя кимоно. Кимоно называют одежду, лиф и рукав которой составляют одну деталь (рис. 499). Покрой кимоно не рекомендуется полным людям, так как он утяжеляет фигуру.



Рис. 498

Рис. 499

Чтобы сообщить руке свободу движений, рукав покроя кимоно имеет в области подмышек дополнительную деталь, называемую ластовицей.

Построение чертежа основы кимоно. Построение такого чертежа заключается в соединении чертежей переда и спинки с чертежом рукава, соответствующего данной модели. В данном случае удобнее использовать лекала основы лифа и рукава в натуральную величину.

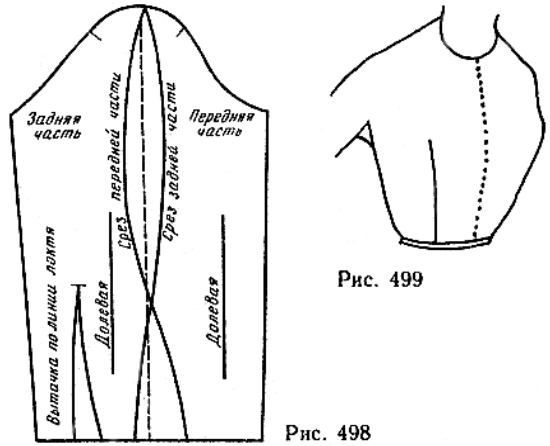
На большой лист бумаги переведите отдельно спинку и перед базового лекала, оставив сбоку по 45 см и внизу, начиная от линии талии, 30 см. На спинке ничего не меняйте (рис. 500).

На переднюю вытачку предварительно переведите в горловину (1). Цифры, обозначенные на рисунке, показывают порядок выполнения операции. Для одежды прямого покроя линии боковых срезов следует проводить после выполнения основных построений.

Для распределения ширины проймы, от правильности которого зависит положение ластовицы, на перед и спинку проведите горизонтальные линии на уровне глубины проймы (2).

На перед и спинку проведите вертикальные линии, касательные к линии проймы (3). Измерьте полученную ширину переда и спинки между линиями 3 (например, 12,2 см). Полученную величину разделите пополам и поставьте надсечку 4 (например, $12,2:2=6,1$ см).

От надсечки 4 проведите новые линии боковых срезов, не изменяя ширины деталей по линии талии. Желательно, чтобы линия бокового среза спинки была наклонена больше, чем линия переда (сплошные линии от надсечки 4). В случае необходимости измените ширину талии, чтобы получить больший наклон линии бокового среза спинки. Для одежды прямого покроя линии боковых срезов перемещают параллельно.



Рис. 500



Рис. 501

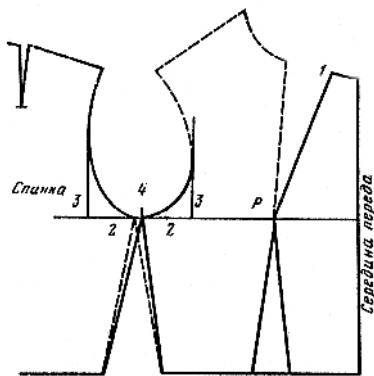

Рис. 502

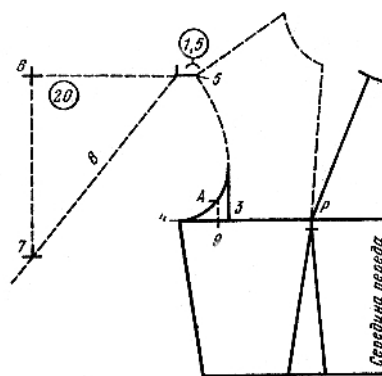

Рис. 503

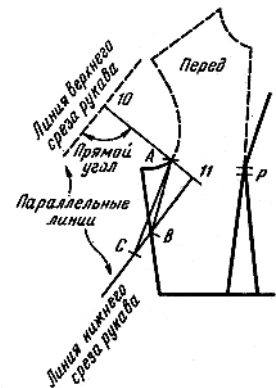

Рис. 504

Ширина проймы между линиями 3 должна составлять треть мерки обхвата руки на уровне проймы плюс припуск в зависимости от видов одежды: для платья и прилегающего жакета — 2 см; для жакета прямого покроя — 4 см; для пальто прямого покроя — 6 см. Проведите вспомогательную наклонную линию рукава переда (рис. 501). Для этого, начиная от надсечки 5, проведите горизонтальную линию длиной 20 см. Ее конец отметьте надсечкой 6. Из конца горизонтальной линии опустите перпендикуляр длиной 23 см, поставьте надсечку 7. По горизонтали от надсечки 5 влево отложите 1,5 см. Полученную точку соедините с надсечкой 7 штриховой наклонной линией 8. Расстояние между надсечками 6 и 7 непостоянное. Оно зависит от степени наклона линии рукава кимоно.

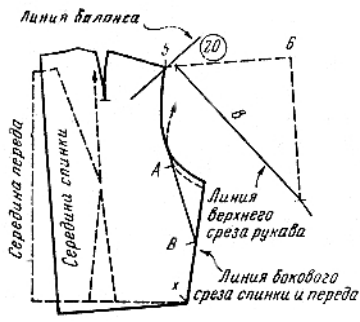
Для построения линии ластовицы нужно определить ширину ластовицы. Ее определяют по обхвату руки и ширине проймы. Для платья и прилегающего жакета ширина ластовицы равна $\frac{1}{3}$ обхвата руки на уровне проймы; для жакета прямого покроя — $\frac{1}{3}$ обхвата руки плюс 1 см; для пальто прямого покроя — $\frac{1}{3}$ обхвата руки плюс 2 см.

Учитывая, что рука около проймы имеет самую большую толщину (рука имеет скорее овальную форму, чем круглую), будет понятно, что расчет, основанный на ее диаметре, вовсе не преувеличен. Такая зависимость распространяется на одежду (платье, жакеты, пальто), имеющую стандартные измерения.

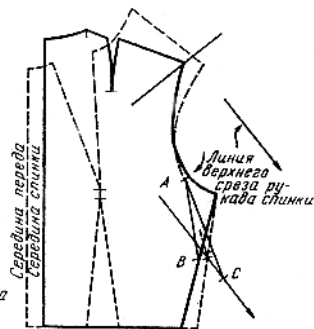
В остальных случаях ширина ластовицы равна $\frac{1}{3}$ обхвата руки плюс $\frac{1}{3}$ ширины, прибавленной к основе изделия.

Полученную ширину ластовицы разделите пополам (например, при обхвате руки, равном 29 см, $29:3=9,7$ см; $9,7:2=4,8$ см). От надсечки 4 отложите по горизонтали 4,8 см и поставьте надсечку 9. Через полученную надсечку проведите вертикальную линию к линии проймы, пересечение с которой обозначьте надсечкой А.

Если линия проймы на чертеже основы расположена слишком высоко или слишком низко, такой же недостаток будет иметь и рукав кимоно.



Рис. 505



Рис. 506

Если распределение ширины проймы было сделано верно, надсечка А будет находиться на определенном расстоянии от линии 3. Для платья и прилегающего жакета это расстояние равно не менее 1 см; для куртки — не менее 1,5 см; для пальто прямого покроя — не менее 2 см.

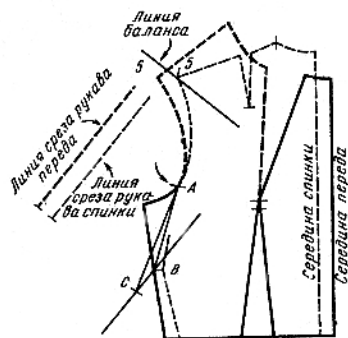
Для построения линии нижнего среза рукава переда (рис. 502) проведите линию, перпендикулярную линии верхнего среза рукава, проходящую через надсечку А и продолжающуюся вниз (от надсечки 10 до надсечки 11). Расстояние от надсечки А до надсечки 11 равно расстоянию между надсечками 4 и 9 (см. рис. 501).

Измерьте ширину рукава от надсечки 10 (см. рис. 502) до надсечки 11 и перенесите ее немного дальше, чтобы начертить нижнюю линию рукава параллельно линии верхнего среза. Место пересечения линий нижнего среза рукава и бокового среза отметьте надсечкой В. От надсечки В к надсечке А проведите первую линию надреза.

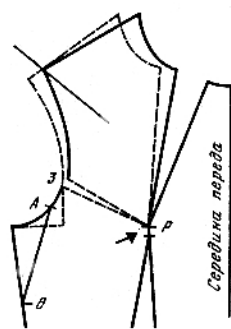
От надсечки А проведите вторую линию надреза, проходящую на расстоянии 1 см от надсечки В, измеренном по перпендикуляру к линии АВ. Пересечение проведенной линии с линией нижнего среза рукава обозначьте надсечкой С. Надсечки А, В и С отметьте четкими черточками и не забудьте перенести их на ткань.

Для построения линии верхнего среза рукава спинки проведите наклонную линию, как на передаче (рис. 503). Наклон этой линии должен быть такой же, как на передаче. Для этого из высшей точки проймы спинки (надсечка 5) проведите линию баланса, перпендикулярную линии верхнего среза рукава.

Для построения линии ластовицы сложите лекало спинки из прозрачной бумаги и лекало переда из аналогичными сторонами внутрь и совместите линии боковых срезов (надсечка х). На рис. 503 штриховыми линиями дана часть переда, видимая при совмещении лекал благодаря прозрачности бумаги.

Перенесите на спинку линию ластовицы, отмечая надсечки А и В. Если линия бокового среза спинки очень наклонена по отношению к линии бокового среза переда и надсечка А располагается выше линии проймы более чем на несколько миллиметров, следует исправить наклон линии бокового среза, начиная от надсечки А (на передаче и спинке), затем провести новую линию ластовицы на передаче. Для этого поставьте острое карандаша на надсечку А и поворачивайте лекало спинки до тех пор, пока линии середины не будут параллельны (рис. 504). Перенесите на спинку линию нижнего среза рукава и линию ластовицы АС.

Если линии верхних срезов рукава переда и спинки построены правильно, они должны быть параллельны.

Переверните сколотые булавкой листы бумаги, чтобы перед оказался сверху (рис. 505). Пользуясь прозрачностью бумаги, перенесите со спинки на перед линию баланса (надсечки А совмещены). Расколите листы бумаги, чтобы закончить построение чертежа переда.

Переведите на отдельный лист бумаги часть лифа, заключенную между точкой Р и линией плеча (см. рис. 500, штриховые линии). Положите эту копию под лекало и, совместив точки Р, поворачивайте до тех пор, пока линия баланса на лекале не коснется высшей точки проймы на копии.

Сколите листы бумаги в таком положении. Сотрите предварительные штриховые линии на лекале (рис. 506) и замените их теми, которые видны на копии (сплошные линии). При этом раствор верхней вытачки, переведенной в горловину, уменьшается на величину, оставленную в пройме (например, на 1 см). Эта небольшая вытачка не ухудшает прилегание лифа и придает ему некоторую мягкость.

Раствор исчезающей при вращении лекала вытачки не должен превышать 2 см. Превышение может быть



Рис. 507

Рис. 508

по двум причинам: либо спинка лифа намного длиннее переда лифа, либо раствор верхней вытачки очень велик. В обоих случаях надсечка 5 на перед далеко отстоит слева от линии баланса, начерченной на спинке. При этом надо переделать спинку (например, увеличить раствор плечевой вытачки, чтобы переместить влево линию баланса) или оставить лиф с уменьшенным прилеганием.

Следует иметь в виду, что если верхняя вытачка имеет значительный раствор, то вследствие вращения лекала она может исчезнуть совсем.

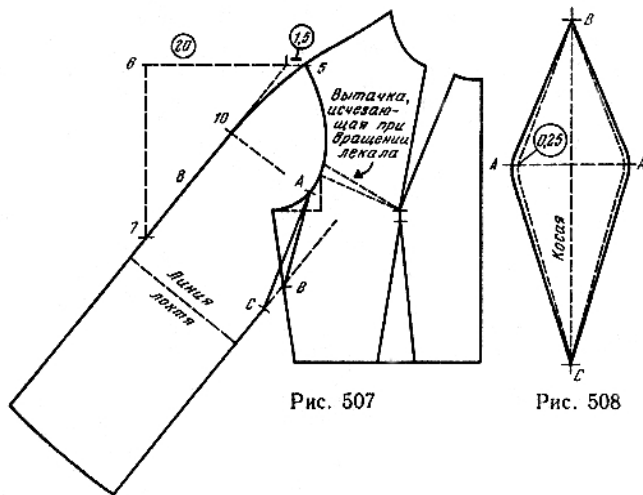
Окончательно линию верхнего среза рукава проведите, как показано на рис. 507. Сначала проведите горизонтальную линию длиной 20 см от новой надсечки 5 до надсечки 6. Отметьте новую надсечку на расстоянии 1,5 см от надсечки 5. Затем, начиная от этой последней надсечки, проведите линию верхнего среза рукава.

Для построения линии низа рукава продолжите линии верхнего и нижнего срезов до нужной длины и перпендикулярно этим линиям проведите прямую линию низа. Проведите линию локтя на уровне измерения длины до локтя минус 1 см.

Для плечевых накладок линию плечевого среза проведите с некоторой выпуклостью, подняв надсечку 5 на 0,25 см.

Если все построения были выполнены правильно, то ширина рукава будет равна: для платья — обхвату руки плюс 4-5 см; для прилегающего жакета — обхвату руки плюс 5-6 см. Ластовицы прилегающего жакета и платья одинаковы, но в жакете плечо лифа завышено и пройма углублена, что создает расширение рукава;



Рис. 509



Рис. 510

для жакетов и пальто прямого покроя ширина рукава равна обхвату руки плюс 6-7 см.

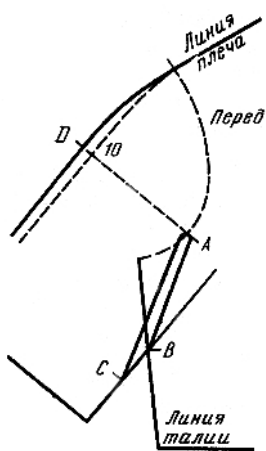
Чтобы поместить ластовицу между срезами рукава, рассеките ткань от надсечки А по двум линиям надреза и раздвиньте срезы. У надсечки А срезы слегка закруглите. Надсечки В и С соедините прямыми линиями.

Построение чертежа ластовицы. Проведите горизонтальную линию АА длиной, равной ширине ластовицы (рис. 508). Линия АА равна удвоенной величине, использованной для определения положения надсечки А на перед лифа.

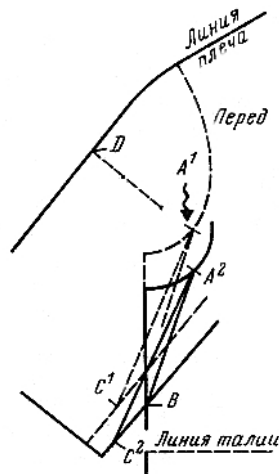
Посередине линии АА проведите перпендикуляр. Измерьте линии надреза АС и АВ на рис. 507 и отложите их от точки А, чтобы получился ромб, как показано на рис. 508. Обозначьте точками В и С надсечки надреза.

Углы ластовицы у точек А слегка закруглите. Для этого расширьте ластовицу на 0,25 см на уровне каждой точки. Закругленные углы соедините прямыми линиями с точками В и С.

Изменения чертежа. Ниже приводятся особенности построения чертежа при его изменениях.

Расширение рукава по верхнему срезу выполняют, если хотят сделать рукав более широким при очень полной руке.

Недостающую ширину рукава разделите пополам и на расстоянии, равном полученной величине, вниз от точки 10 проведите линию, параллельную линии верхнего среза рукава (рис. 509).

Выше точки 10 линию плеча проведите в виде плавной кривой, как показано на рис. 509. То же самое выполните на чертеже спинки.

Расширение рукава по нижнему срезу является наиболее частым явлением в одежде прямого покроя. Для этого надсечку А, находящуюся всегда на линии проймы, поместите ниже в соответствии с углублением проймы вниз.

Прежде чем изменить чертеж таким образом, подумайте, можно ли углубить пройму. Возьмите копию чертежа основы прямого жакета покроя кимоно и ограничьте длину рукава линией локтя. Проведите штриховую линию проймы (рис. 510), линию нижнего среза рукава и линии надрезов (надсечки А¹ и С¹).

Передвигайте чертеж вверх, совмещая линии боковых срезов, пока линия нижнего среза рукава основы не окажется удаленной от штриховой линии на столько прибавляемой ширины (например, на 3 см для переда). Перемещаемая линия должна быть параллельна штриховой. На рис. 510 сплошными линиями показан чертеж после расширения (надсечка А²).

Для чертежа спинки сделайте то же, что для переда после нанесения новой надсечки В.

Заужение рукава вниз выполняется путем опускания линии участка верхнего среза рукава от надсечки D. Этот способ используется для очень коротких или очень прилегающих рукавов.

Возьмите копию чертежа переда прилегающего лифа покроя кимоно, ограничивая длину рукава линией локтя. Проведите штриховую линию проймы, линию нижнего среза рукава и линии надреза (рис. 511).

Эту копию сдвигайте вниз, совмещая линии боковых срезов, пока надсечка А² не дойдет до уровня сочленения руки с торсом. Переведите сплошными линиями линии нижнего среза рукава, проймы, надрезов, а также надсечки (см. рис. 511). Сделайте то же самое на чертеже спинки после того, как на нее перенесете положение надсечки В с чертежа переда.

Изменение наклона рукава применяется только при расширении рукава без изменения его выпуклости и без перемещения надсечки А вниз. Такое изменение наклона используют, если верхняя вытачка переда отсутствует или очень мала.



Рис. 511



Рис. 512

На чертеж переда лифа перенесите надсечку *A* (для сравнения обозначьте штриховыми линиями линии верхнего и нижнего срезов рукава чертежа основы).

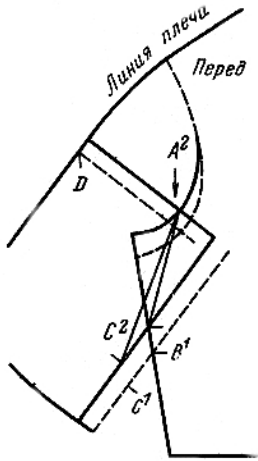
Переведите на лист бумаги (рис. 512) перед лифа покрова прилегающего кимоно. Проведите штриховую линию от надсечки 5 до надсечки 6. Длина линии 20 см. Отметьте надсечку, расположенную на расстоянии 1,5 см от надсечки 5. Из надсечки 6 опустите перпендикуляр длиной, равной длине линии 5-6 (см. стрелку на рис. 512). Отложите вверх 1,5 см от последней надсечки и отметьте точку, через которую пройдет линия верхнего среза рукава.

После построения чертежа переда и спинки проверьте ширину рукава. Если она недостаточна, рукав расширяют одним из способов, указанных выше.

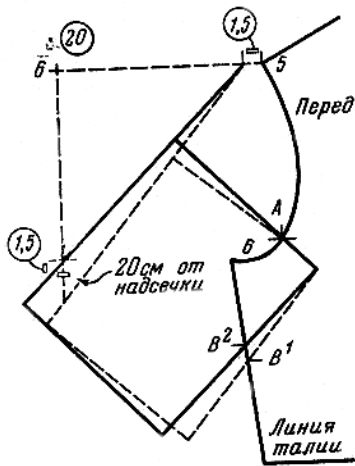
Рукава кимоно, зауженные внизу. Переведите на лист бумаги чертеж рукава кимоно.

Для построения чертежа классического рукава кимоно (рис. 513) от общей ширины рукава вычтите ширину, которую нужно получить внизу (например, $34 - 26 = 8$ см). Разделите отрезок пополам ($8 : 2 = 4$ см) и отложите полученную величину от линии верхнего среза по линии низа (от надсечки 1 до надсечки 2).

Через точку 2 проведите наклонную, которая соединяется с линией верхнего среза рукава на 5 см ниже надсечки *D* (сплошная линия).

То же сделайте на чертеже спинки.

Начиная от надсечки *D* перенесите на новую линию верхнего среза рукава точную длину рукава ($D1 = D2$). Проведите линию низа рукава между над-



Рис. 513



Рис. 514

сечками 2 и 3 под прямым углом к линии верхнего среза. Чтобы укоротить рукав, проводят линию низа параллельно проведенной линии на нужном расстоянии от нее.

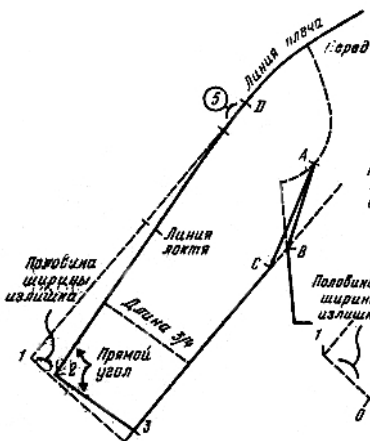
Узкий рукав кимоно (рис. 514) в основном используют для платья.

Из общей ширины рукава вычтите желаемую ширину низа (для примера: при обхвате запястья, равном 16 см, $34 - 16 = 18$ см).

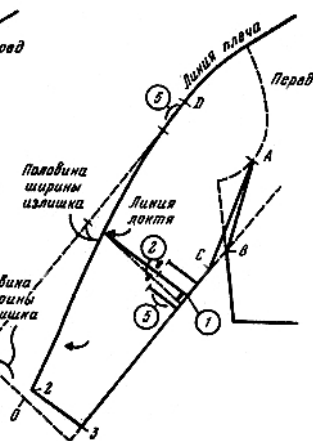
Разделите полученный отрезок пополам (например, $18 : 2 = 9$ см) и отложите эту величину по линии низа переда рукава от надсечки 1 до надсечки *O*.

Так же поступите для получения желаемой ширины на уровне локтя (например, $34 - 29 = 5$ см — излишек). Разделите полученный излишек пополам (например, $5 : 2 = 2,5$ см) и отложите эту величину по линии локтя.

Отступая от надсечки *D* на 5 см вниз, проведите линию верхнего среза рукава, как показано на рис. 514. Линия внизу рукава слегка изогнута (см. стрелку), что необходимо для лучшего прилегания рукава. От надсечки *D* по проведенной линии отложите длину рукава до локтя и общую длину рукава. Поставьте надсечку 2.

Проведите линию низа рукава от надсечки 2 до надсечки 3 перпендикулярно линии верхнего среза.

Перенесите на чертеж спинки линию *D2* после того, как совместите основные линии *D1*. Затем передвиньте лекало и перенесите надсечку 3 на линию низа рукава. Проведите линию низа рукава спинки, соединяя надсечки 2 и 3. Вытачки по линии сгиба локтя необязательны.

Начиная от надсечки, по линии локтя проведите сначала штриховую линию, перпендикулярную основным линиям. Затем, отложив от полученной точки вверх по линии нижнего среза 1 см, проведите линию локтя (сплошная линия).

По обе стороны от этой линии, которая отмечает среднюю вытачку, проведите две параллельные ей линии на расстоянии 2 см от нее длиной 5 см.

По этим линиям застрочите со стороны изнанки вытачку (или короткие защипы), переходящую на 2 см на заднюю половинку.

Для короткого рукава кимоно чертеж выполняют на копии лекала прилегающего лифа кимоно. Поместите надсечку 1 (рис. 515) на расстоянии 5 см от надсечки *A* на линии надреза *AC*. От надсечки 1 проведите линию низа рукава между надсечками 1 и 2 перпендикулярно линии верхнего среза рукава, т. е. параллельно линии *DA*.

Предусмотрите припуск на подгиб рукава. Проведите линию припуска параллельно линии низа на расстоянии 3 см (заштрихованный участок).

На ластовице отложите отрезок *A1*, взятый с рис. 515, и проведите прямую линию подгиба (рис. 516).

Линия низа короткого рукава проходит ниже надсечки *A* на 5 см, и рукав можно укоротить еще без изменений в чертеже рукава. При уменьшении длины рукава следует оставлять расстояние от точки *A* не меньше 2,5 см.

Если после укорочения рукава до указанного предела он еще слишком длинен сверху, внесите следующие изменения в чертеж.

Отложите отрезок длиной 2,5 см, начиная от надсечки *A* (рис. 517), и поставьте надсечку 1. От плечевой надсечки *E* отложите по линии верхнего среза рукава желаемую длину рукава (для примера — 8 см). Поставьте надсечку 2. Соедините надсечки 1 и 2 прямой линией, затем проведите параллельно ей линию подгиба. Перегните бумагу по линии 1—2 так, чтобы можно было правильно отметить ширину подгиба.

Укоротите ластовицу, откладывая на ней величину *A1* как объяснялось выше.

Кимоно без ластовицы. Такую конструкцию используют только в тех случаях, когда хорошее прилегание



Рис. 516

Рис. 515

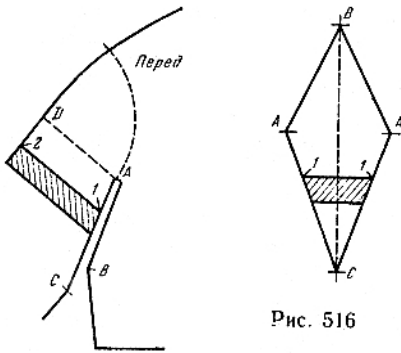

Рис. 518

Рис. 517

одежды не имеет особого значения: в моделях массового пошива, белье, а также в экстравагантных моделях.

Чтобы выполнять лекала таких моделей, нет необходимости иметь основу кимоно. Достаточно найти баланс линий верхних и нижних срезов рукава, руководствуясь принципами построения чертежа кимоно.

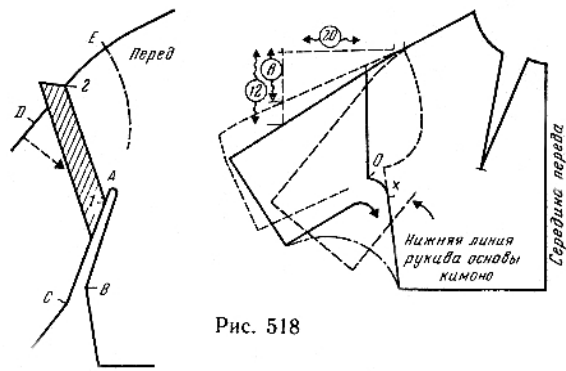
Для построения чертежа короткого рукава вниз от линии проймы втачного рукава отложите отрезок длиной 5 см и поставьте надсечку x (рис. 518). От этой надсечки продолжите линию бокового среза с легким изгибом к надсечке O , которая находится на расстоянии 2,5 см вверх и влево от надсечки x . Боковые срезы лифа следует стачивать до надсечки O . От надсечки O вверх проведите линию низа рукава.

На рис. 518 показаны два примера исправления линии верхнего среза рукава. Используйте тот вариант, который лучше подходит для вашей модели.

Для построения чертежа длинного рукава нет определенного правила. Чертеж изменяют согласно особенностям модели, руководствуясь примерами, приведенными выше. Угол наклона линии верхнего среза рукава также зависит от модели.

При раскрое одежды покроя кимоно из узких тканей необходимо выполнить следующие изменения чертежа. Переведите всю поверхность рукава, заключенную между надсечками D и C^1 (рис. 519, штриховые линии). На лекале проведите линию границы ширины ткани.

Перемещайте поверхность рукава, ограниченную штриховыми линиями, не меняя положения надсечки D , до тех пор, пока весь рукав не поместится на желаемой ширине. Проведите линии рукава (сплошные).

Выровняйте линию верхнего среза рукава от надсечки D , уменьшая кривизну, насколько позволяет ширина рукава. Продолжите линию надреза от надсечки C^1 , изгибая ее, как показано на рисунке (надсечка C^2).

Ластовицу исправьте соответственно чертежу. Линию ластовицы между точками A и B изменять не надо.



Рис. 519



Рис. 520

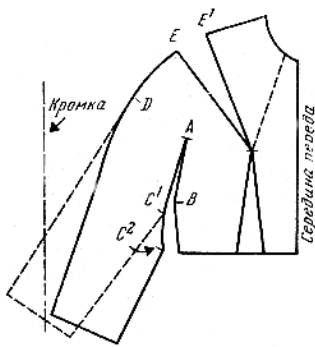

Рис. 521

Кимоно фантази. Так называют модели, разработанные на основе кимоно. Наиболее характерные модели можно сгруппировать следующим образом.

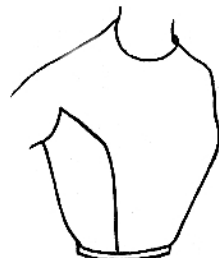
1. Основная часть лифа составляет одно целое с рукавами, которые соединяются с лифом по линии проймы (рис. 520).

2. Линия проймы удалена от своего нормального положения.

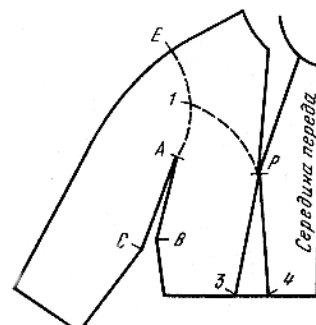
3. Рукава покроя реглан с большой кокеткой.

Для построения чертежа, показанного на рис. 520, возьмите чертеж переда прилегающего кимоно, ограничив рукав длиной $\frac{3}{4}$. Перенесите на него рукав основы от надсечки E (рис. 521) до надсечки A и проведите линию надреза по прямой линии, не делая закругления у надсечки A .

Лицию горловины проведите полностью, чтобы можно было точно переводить вытачки, используя прозрачную бумагу. Таким способом следует готовить все основы кимоно.

Проведите линию рельефа от точки P к пройме до надсечки I .

На другом листе бумаги воспроизведите обе части лекала, переводя верхнюю вытачку в рельеф.

К каждой из частей лекала (рис. 522, 523) прибавьте по $\frac{1}{4}$ ластовицы (заштрихованная часть) и проведите линию от надсечки I до надсечки 2 , как показано на рис. 523.

Возьмите лекало, показанное на рис. 523, положите его на лекало основы кимоно и переведите на него, начиная от надсечки A , линию проймы (рис. 524, надсечки 3). На лекале измерьте расстояние между надсечками 2 и 3 и перенесите его на рукав от надсечки 2 к надсечке 3 (рис. 525). Надсечку I соедините с надсечкой 3 кривой линией. Это будет нижняя часть проймы втачного рукава.

При построении чертежа кимоно фантази используйте основу кимоно.

Переведите чертеж переда прилегающего кимоно на лист бумаги, перенесите на него линию проймы



Рис. 522



Рис. 523

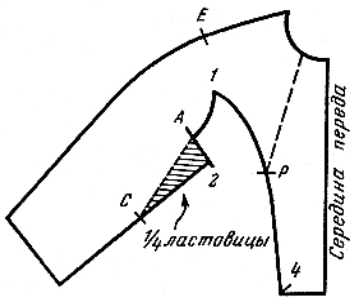

Рис. 524

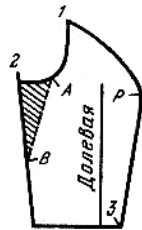

Рис. 525

(рис. 526). Ширину рукава кимоно можно изменить, меняя положение надсечки *A*. Через надсечку *A* переда должна проходить линия проймы кимоно фантази.

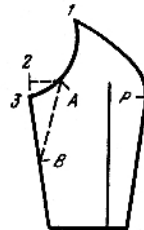
Чтобы начертить рукав, надо перевести пройму на прозрачную бумагу. Перегните бумагу по штриховой линии, показанной на рис. 527, т. е. сгиб должен пройти через точку пересечения линии бокового среза с линией нижнего среза рукава и коснуться линии проймы.

Переведите линию проймы на вторую половину листа бумаги и отметьте ее точную длину надсечкой *D*.

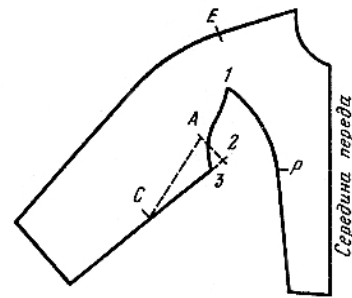
После перемещения надсечки *D* (см. рис. 526), на расстояние, равное расстоянию между надсечками *I* и *O* проведите линию нижнего среза рукава в виде плавной изогнутой линии.

Чертеж спинки выполните по копии чертежа прилегающего кимоно, как и чертеж переда.

Положите рядом чертежи спинки и переда, совмещая линии боковых срезов и располагая точки *B* на одном уровне, и исправьте, если надо, линию проймы спинки, чтобы она точно соответствовала линии проймы переда (рис. 528).

От надсечки *C* спинки по линии нижнего среза рукава отложите влево отрезок длиной, равной расстоянию между надсечками *C* и *D* на чертеже переда. Поставьте надсечку *D* на чертеже спинки.

Кимоно фантази с полуластовицей. Выполняя указанные выше построения, можно начертить любой рельеф фантази на обеих сторонах лифа (на переда и спинке). Однако существуют модели, в которых рельеф фантази выполняется лишь на одной стороне. Тогда для другой стороны, имеющей вид обычного кимоно, надо вычертить полуластовицу.

Переведите чертеж половины ластовицы (ластовица разделена пополам по линии, указывающей косое направление нитей; рис. 529, слева).

Начиная от надсечек *B* к *C*, перенесите на линию *Косая* отрезки *BO* и *CD* с чертежа лифа. Перегните бумагу, образовав вытачку между надсечками *A*, *X* и *O*, оставляя 0,2 см между надсечками *X* и *O* рядом с линией сгиба. Переведите вновь полученную ластовицу и скруг-

лите ее контуры, как показано стрелкой на рис. 529, справа.

Через надсечку *A* проведите штриховую линию, которая будет указывать направление долевой нити. Это направление может быть и другим; не следует только помещать долевую нить по линиям *AC* и *AB*.

Полуластовицу можно поместить на любой модели кимоно, требующей ластовицы на переда и на спинке. Этот способ имеет ряд преимуществ по сравнению с применением цельной ластовицы.

1. Применение двух полуластовиц исключает необходимость предварительного соединения спинки лифа с передом по линиям боковых срезов и нижних срезов рукава. Это особенно удобно при обработке толстых тканей, где ластовицу выполнить трудно. Полуластовицы соединяют с соответствующими деталями (спинкой и передом), а затем одной строчкой соединяют перед и спинку по линиям боковых срезов и нижних срезов рукава.

2. Имеется возможность уточнения ширины одежды во время примерки, если предусмотреть необходимые припуски на швы по линии *Косая* (см. рис. 529, линия *СХОВ*).

3. Значительно облегчается выполнение застежки в боковом шве прилегающего платья.

4. Обеспечивается более точное соответствие рукава форме линии проймы.

Очень короткий рукав фантази без ластовицы (рис. 530) можно построить на копии чертежа переда прилегающего кимоно.

Для этого сначала исправьте линию проймы и заузьте лекало по линии бокового среза, как показано сплошными линиями на рис. 531. Начертите рельеф, начиная от надсечки *I*, и проведите линию поворота рукава, наклон которой тем больше, чем короче рукав.

Проведите линию длины (минимальную) рукава и линию низа рукава (здесь без учета припуска на подгиб).

Необходимое заужение рукава выполните по нижней и верхней линиям рукава (сплошные линии).



Рис. 526



Рис. 527

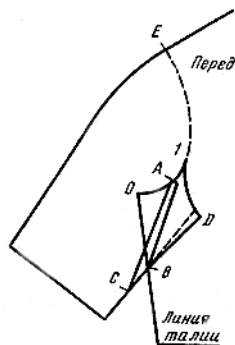

Рис. 528

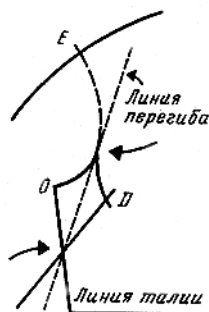

Рис. 529

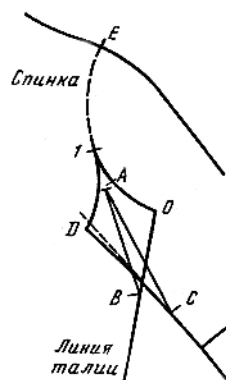

Рис. 530

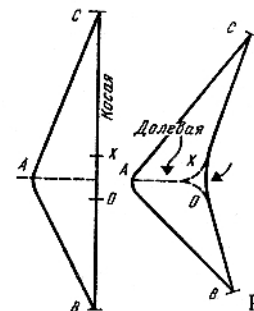

Рис. 531

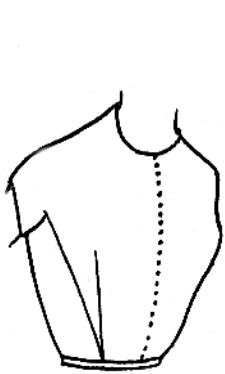

Рис. 532

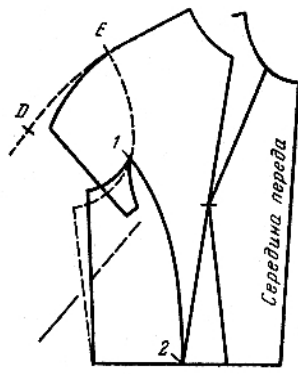

Рис. 533

Скруглите острый угол у надсечки 1 во избежание расползания ткани (рис. 532).

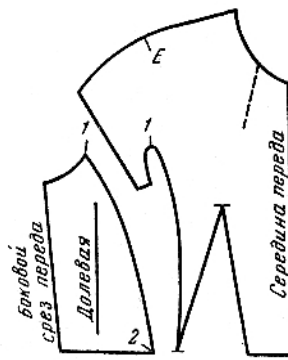
Лекало спинки постройте так же, согласовывая длины верхней и нижней линий с этими же линиями на переда.

При построении чертежа очень короткого рукава фантази с полуластовицей не следует заужать лиф в области ластовицы во избежание расползания ткани (например, в изделиях из трикотажа).

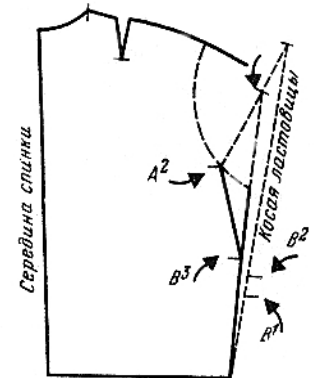
На чертеже переда или спинки доведите линию проймы и переместите выше надсечки A^2 и B^2 (рис. 533). После этого немного заузьте лиф (сплошные Линии).

Для уменьшения размера полуластовицы переведите ее на бумагу и положите на надрез, совмещая надсечки A^1 и B^2 (линия ластовицы совмещена с линией бокового среза, начиная от надсечки B^3).

Перенесите на ластовицу линию нового бокового среза и продолжите ее вверх (верхняя стрелка). Дальнейшее преобразование ластовицы выполните, как показано на рис. 529.

Линию низа рукава проведите на расстоянии не менее 2,5 см от надсечки A .

Кимоно с проймой фантази показано на рис. 534.

На лекале (рис. 535) проведите плавную линию подреза через точку P и надсечки 1 и 2. В одежде прямого покроя надсечку 1 можно опустить по линии проймы еще на 0,5-1 см.

При выкраивании такого рукава необходимо соблюдать направление долевой нити на его отдельной части таким же, как и на той, которая остается цельнокроенной с лифом. Для этого наложите отдельную часть рукава на часть, цельнокроенную с лифом, совмещая их верхние линии, и проведите на ней линию, параллельную линии середины лифа, которая будет указывать направление долевой нити.

Следует иметь в виду, что в подобных моделях

можно ликвидировать верхний шов, располагая сгиб ткани по верхней линии рукава.

Не забудьте перевести на новое лекало надсечки E , B и C .

Для уточнения чертежа полуластовицы переведите чертеж обычной полуластовицы, поместите ее на лекало с проймой фантази и отметьте на ней отрезки BO и CO . Сделайте выгачку между надсечками A , X и O и скруглите линию у надсечек X и O (рис. 536).

В данной полуластовице угол у надсечки A более острый, чем в обычной (см. рис. 529). Это зависит от расположения линии проймы и степени поворота рукава.

Расширенный рукав кимоно. Особенность такого рукава заключается в построении ластовицы.

Для построения лекала короткого рукава с напуском на манжете (рис. 537) на копии базового лекала кимоно проведите верхнюю линию кимоно в соответствии с моделью, начиная от надсечки E (рис. 538).

Начиная от надсечки 1 начертите линию низа рукава под прямым углом к линии верхнего среза рукава $E1$ и к линии надреза AC . При этом надсечка 2 всегда должна быть выше надсечки C .

Выполните те же построения на спинке.

Переведите чертеж ластовицы основы и проведите на нем от точек A (рис. 539) две прямые, параллельные линии $Косая$. Отложите на них отрезки, равные длине надреза $A2$.

Уточните возможную ширину рукава в соответствии с шириной ткани. Если надо, удлините или заузьте рукав.

В длинном рукаве (рис. 540) вызывает затруднение расположение ластовицы между двумя параллельными линиями, идущими от надсечки A к низу рукава.

Продолжите линию AC вниз до надсечки 2 на уровне длины рукава $\frac{3}{4}$. От надсечки E начертите новую



Рис. 534

Рис. 535

Рис. 536

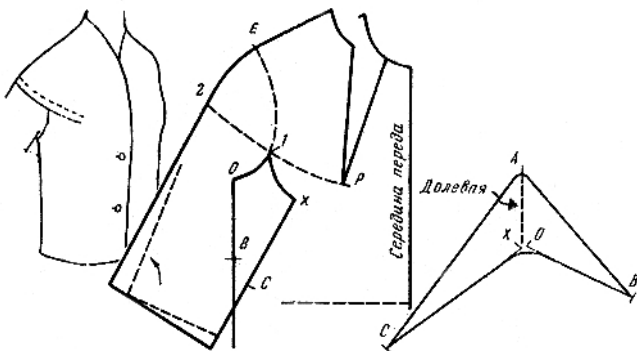

Рис. 537



Рис. 538

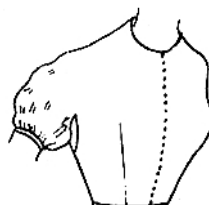

Рис. 539

Рис. 540

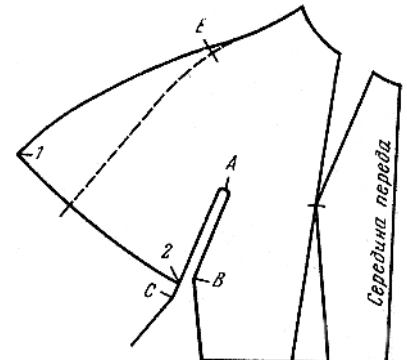
Рис. 541

линию верхнего среза рукава в соответствии с моделью и необходимой шириной внизу (ширина рукава спереди плюс ширина сзади, плюс ширина ластовицы, надсечка 1). Линия низа рукава 1-2 перпендикулярна линиям срезов рукава.

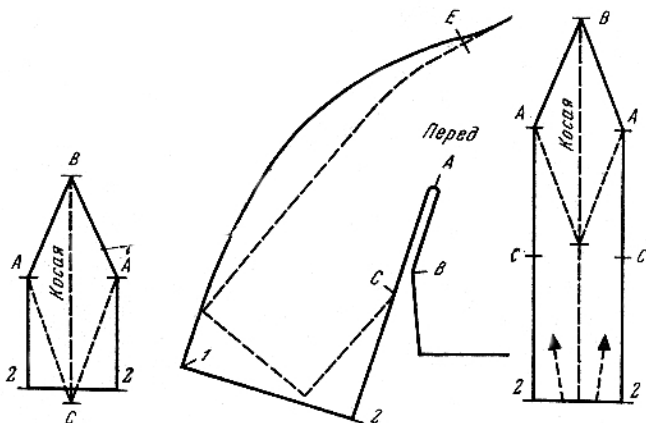
Чертеж ластовицы выполните, как показано на рис. 539, продолжая линии AC по прямой (рис. 541). По линии низа ластовицы можно заузить, как показано штриховыми линиями.

МОДЕЛИРОВАНИЕ РАЗЛИЧНЫХ ВИДОВ ОДЕЖДЫ

Накидки

Прямая накидка. Чертеж прямой накидки (рис. 542) является основой построения любых чертежей накидок фантази.

Чтобы накидка хорошо держалась на плечах, ее чертят по базовому лекалу, используя дополнительно снятые мерки: 1 — обхват фигуры на уровне линии груди с учетом плечевой части свободно согнутой руки; 2 — длина накидки от верхней точки проймы спереди до низа. Цифры, указанные в кружках, используются как постоянные.

Для построения чертежа переда накидки переведите перед базового лекала пальто, указав стрелкой его ширину на уровне низа проймы. Если накидка будет надеваться не на платье, а на пальто или жакет, расширьте лекало на 0,5 см вдоль линии середины переда.



Рис. 542



Рис. 543

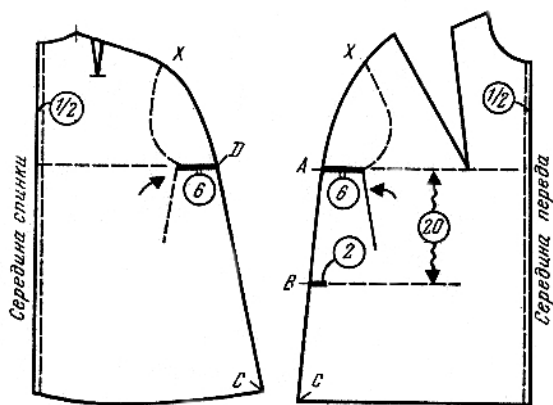

Рис. 544

Для установления ширины накидки на уровне линии груди отложите по ней влево 6 см и поставьте надсечку A. Чтобы определить ширину более точно, надо разницу между меркой обхвата груди и меркой 1 накидки разделить на четыре и полученную величину отложить влево от линии бокового среза.

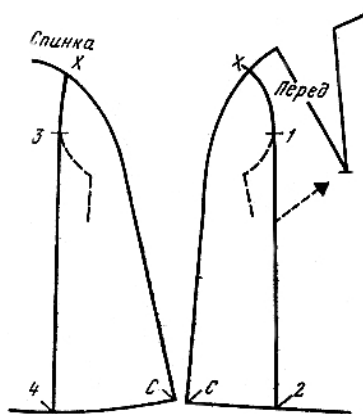
Полученную ширину плюс 2 см перенесите на линию, параллельную линии груди и проведенную на 20 см ниже нее (надсечка B). Соедините надсечки A и B прямой, продолжите ее вниз до необходимой длины (надсечка C). Надсечку A соедините с линией плечевого среза, как показано на рис. 542.

Чертеж спинки накидки строят так же, как чертеж переда, уравнивая линии середины и боковых срезов.

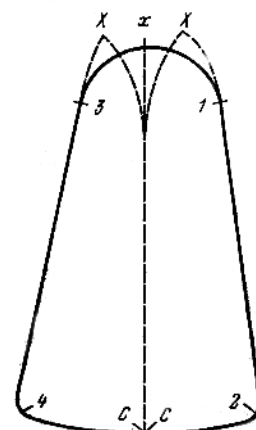
На полученном чертеже основы накидки можно производить дальнейшие построения в соответствии с моделью (перевод верхней вытачки, построение чертежа воротника и линии прореза для руки).

Накидка фантази. Используя лекало прямой накидки, можно выполнять на нем расширение, сборки, складки, рельефы.

Чтобы получить сверху накидки эффект втачного рукава, на копии чертежа переда и спинки прямой накидки проведите от уровня ширины плеч (надсечки 1 и 3) вниз линии, параллельные линиям середины (рис. 543). В такой модели верхнюю вытачку можно перевести в вытачку от рельефа, как показано штриховой стрелкой.

Переведите на лист бумаги, располагая рядом, обе части лекал накидки, ограниченные надсечками CX1—2 и CX3—4 (рис. 544). Надсечки 1 и 3 соедините кривой, длина которой равна длине рельефа между надсечками 1 и X, надсечками X и 3 плюс припуск на посадку, как в рукаве (припуск составляет 10% длины кривой).

Продолжите вверх штриховую прямую, идущую от надсечек C, и на пересечении с кривой отметьте надсечку x, соответствующую нижней точке плечевого шва лифа.

Направление долевой нити удобнее всего наметить посередине детали (необязательно по линии, идущей от надсечек C).

Прорез для руки поместите в линию рельефа (между надсечками 1 и 2).

Капюшоны

Капюшоны фантази моделируют, драпируя ткань непосредственно на голове, не производя никаких построений. Поэтому рассмотрим наиболее простые виды капюшонов.

Классический капюшон. Эта модель представлена на рис. 545.



Рис. 545



Рис. 546

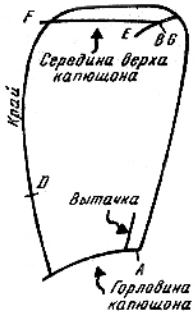

Рис. 547

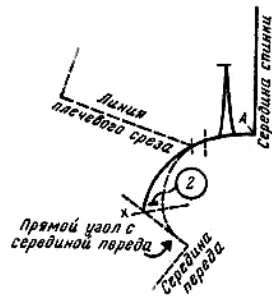

Рис. 548

Снимите дополнительные мерки:

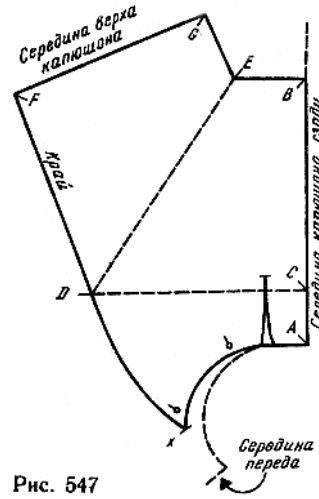
1 — обхват головы. Мерка снимается свободно, без натяжения (например, 60 см);

2 — высота головы. Измеряют по прямой сзади от середины горловины спинки (надсечка *A*) до верха головы (например, 24 см; надсечка *B*);

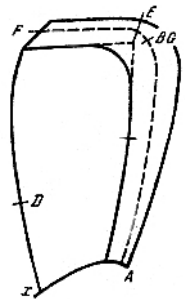
3 — ширина верхней части головы. Измеряют без учета объема волос (мерку снимают в верхней части головы сзади).

Для построения лекала капюшона проведите линии середины спинки, горловины и плеча с базового лекала того вида одежды, для которого требуется капюшон (например, пальто).

Начертите слегка вогнутую плечевую вытачку от горловины раствором 1 см и длиной 7 см (рис. 546). Расширьте линии горловины и плечевого среза на величину раствора вытачки.

Соедините лекало спинки и переда по линиям плечевых срезов и переведите линию горловины и часть середины переда. Проведите перпендикуляр к линии середины переда, как показано штриховой линией, и поставьте надсечку *x* на расстоянии 2 см от горловины. Надсечку *x* соедините плавной линией с горловиной спинки в высшей точке плечевого среза.

От надсечки *A* вверх отложите отрезок *AB*, равный мерке высоты головы плюс 2 см (рис. 547). Через точку *B* проведите влево горизонталь, равную половине мерки ширины верхней части головы (мерка 3). Отметьте надсечку *E*.

Затем от надсечки *B* вниз отложите отрезок, равный $\frac{1}{3}$ обхвата головы (мерка 1), и поставьте надсечку *C* (например, $60:3=20$ см). Через надсечку *C* проведите влево горизонтальную линию и отложите на ней полученную выше величину плюс 1 см (надсечка *D*)

Перегните бумагу по линии *ED* и переведите влево от нее линии *BE*, *BC* и *CO*. Поставьте надсечки *G* и *F*.

Закончите край капюшона, соединяя надсечки *D* и *x* плавной линией.

В зависимости от способа соединения обеих частей капюшона (посередине верха или посередине сзади) направление долевой нити укажите на одной из этих линий.

Подкладку капюшона из основной ткани можно расположить по всей его поверхности, используя полученное лекало, или только на видимой в опущенном состоянии части, заключенной между надсечками *A*, *C*, *D* и *x*, с широким припуском. В этом случае под остальную часть можно подкроить подкладочную ткань.

Капюшон типа чепчика. Лекало такого капюшона (рис. 548) можно получить, перемешая швы в лекале классического капюшона.

На копии лекала модели, данной на рис. 547, проведите, начиная от надсечки *E*, линии, параллельные середине капюшона сзади и середине верха (рис. 549).

Соедините эти прямые плавной линией и поставьте на ней надсечку *O*, отстоящую на равном расстоянии от прямых. На равных расстояниях от нее поставьте надсечки *I*. Измерьте расстояние между надсечками *I* и *O* и отложите этот отрезок по прямой вправо от надсечки *I* (надсечка *o*).

Проведите линии *o2* параллельно линиям *EG* и *EB*. Полоска в верхней и задней частях капюшона выкраивается цельной, соединяясь по линиям *o2*.

Вытачку на задней части полоски переведите, как показано на рис. 549.

Направление долевой нити наметьте на боковой детали.



Рис. 549



Рис. 550

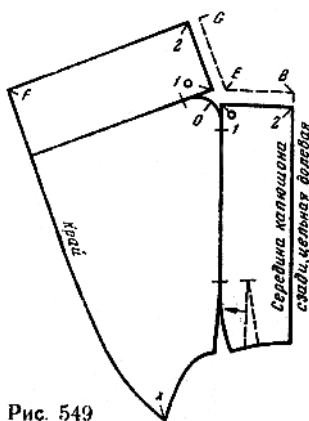

Рис. 551

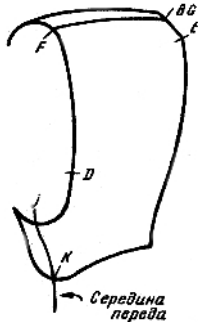

Рис. 552

Капюшон анорак. Этот капюшон (рис. 550) строят на основе любого из двух предыдущих капюшонов так, чтобы шея была закрыта до подбородка.

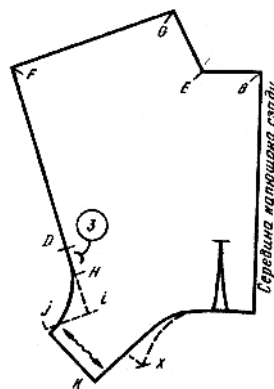
Снимите копию лекала, данного на рис. 547, не забудьте указать надсечки *D* и *x*. Продолжите линию *FD* вниз от надсечки *D* и укажите надсечку *H*, расположенную на 3 см ниже надсечки *D* (рис. 551).

Чтобы определить длину отрезка *Hj*, $\frac{1}{3}$ мерки обхвата головы разделите на 4 (например, $60:3=20$ см; $20:4=5$ см). Влево по перпендикуляру к линии *Hj* отложите тот же отрезок (5 см) и поставьте надсечку *a*. Соедините надсечки *j* и *D* плавной кривой.

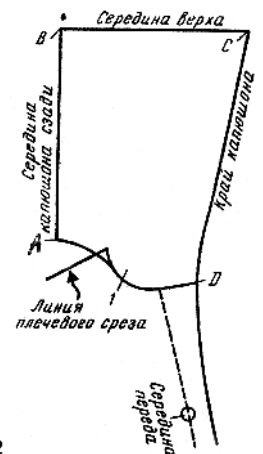
Чтобы найти точку, через которую пройдет линия горловины капюшона, отложите от точки *j* в направлении, указанном волнистой линией, отрезок, равный *Dj*, и поставьте точку *K*. Точку *K* соедините плавной кривой со старой линией горловины, как показано на рис. 551.

От середины задней части капюшона отложите отрезок, равный длине его горловины с учетом раствора вытачки, и уточните расположение точки *K*. Исправьте, если надо, линию *Dj* (в данном примере она слегка опущена).

Капюшон-воротник. На базовом лекале жакета или пальто проведите линию горловины капюшона, цельнокроенного с подбортом. Длина линии горловины капюшона должна быть равна длине линии горловины базового лекала (рис. 552, надсечка *I*).

Продолжите линию середины воротника кверху и отложите отрезок *AB* длиной 35 см. Через точку *B* вправо проведите перпендикуляр к линии *AB* длиной 30 см и поставьте надсечку *C*.

Продолжите линию горловины вправо от середины переда на 5 см и отметьте надсечку *D*). Соединив надсечки *D* и *C*, получите передний край капюшона. Продолжив его вниз, можно получить линию лацкана модели.

Долевая нить в этом капюшоне может проходить посередине капюшона сзади или посередине верха. Направление долевой нити можно указать, как в одном из предыдущих капюшонов.

Брюки

Построение чертежа брюк. Для построения чертежа длинных брюк необходимы следующие мерки: обхват бедер (например, 95 см); обхват талии (например, 68 см); общая длина (например, 97 см). Последнюю мерку снимают спереди от талии до ступни или до щиколотки в зависимости от моды.

Для большей точности изготовления чертежа следует пользоваться дополнительными мерками: длиной брюк по шагу; длиной брюк до пола.

Передняя половинка брюк. Возьмите лист бумаги размером 50X110 см. На расстоянии 8-10 см от верхнего края проведите горизонтальную линию (рис. 553). Это будет линия талии.

Перпендикулярно этой линии, отступив на 10 см от правого края бумаги, проведите вертикаль длиной 30-40 см (штриховая линия).

Для определения ширины передней половинки брюк к мерке обхвата бедер прибавьте 5 см ($95+5=100$ см). Разделите полученную величину на четыре ($100:4=25$ см), отложите результат по линии талии от линии бокового среза, проведите линию середины переда параллельно линии бокового среза. Передняя и задняя половинки брюк имеют одинаковую ширину по линии талии.

Расстояние до линии бедер определяют при отсутствии дополнительных мерок. Возьмите $\frac{2}{10}$ мерки обхвата бедер ($\frac{2}{10}$ от 95, т. е. 19 см) и прибавьте 1,5 см. При обхвате бедер менее 80 см припуск равен 0,5 см, при



Рис. 554

Рис. 553

обхвате 80-95 см — 1 см, при обхвате более 95 см 1,5 см ($19+1,5=20,5$ см).

Отложите полученную величину по линии середины переда и поставьте надсечку *A*, через которую проходит горизонтальная линия бедер.

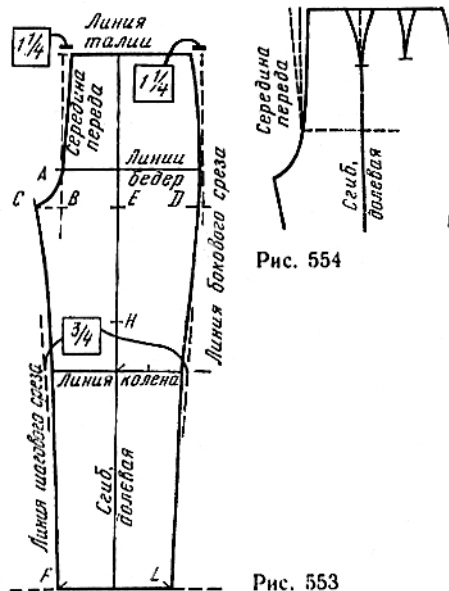
Для определения положения надсечки *B* возьмите $\frac{1}{3}$ ранее полученной величины и отложите отрезок от точки *A* вниз по линии середины переда ($20,5:3=6,8$ см).

Через надсечку *B* проведите горизонтальную линию. Отложите от надсечки *B* $\frac{1}{20}$ мерки обхвата бедер ($\frac{1}{20}$ от 95 см, т. е. 4,75 см) и обозначьте полученную надсечку буквой *C*. Соедините надсечку *C* с надсечкой *A* изогнутой линией.

На уровне надсечки *C* и *B* отметьте надсечку *D* на линии бокового среза. Измерьте ширину лекала между надсечками *C* и *D*. Разделите расстояние *CD* пополам и поставьте букву *E*. Через надсечку *E* проведите вертикальную линию сгиба передней половинки брюк.

Для определения ширины детали внизу возьмите $\frac{2}{10}$ мерки обхвата бедер ($\frac{2}{10}$ от 95 см, т. е. 19 см), распределите полученную величину по обе стороны от линии сгиба (долевой) и поставьте точки *F* и *L*. Чертеж выполняют без учета особенностей моды. Готовый чертеж можно затем изменять в соответствии с требованиями моды.

Перпендикулярно линии сгиба брюк проведите линию, отмечающую длину брюк до пола. От этой линии отложите вверх по вертикали мерку длины брюк по шагу. Если надсечка *C* помещается слишком высоко или низко, переместите соответственно всю изогнутую линию от надсечки *C* до надсечки *A*.

Для проведения линии колена поставьте точку *H* посередине общей длины брюк. От этой точки вниз отложите $\frac{1}{10}$ мерки общей длины брюк и проведите горизонтальную линию длиной 20-30 см.

Штриховой линией соедините точки *F* и *C*, а точку *L* — с линией бокового среза на уровне линии бедер.

На линии колена уменьшите предварительную ширину передней половинки брюк на $\frac{3}{4}$ см с каждой стороны. При обхвате бедер менее 80 см уменьшите эту величину на 0,5 см.

От линии низа проведите прямые линии вверх по линии колена. Затем от линии колена к точке *C* проведите слегка изогнутую линию. Соедините линию бокового среза с точкой *D*, как показано на рис. 553.

Уменьшите ширину детали по линии талии на 1,25 см со стороны бокового среза. Соедините полученную точку кривой линией с линией бедер. Если обхват



Рис. 555



Рис. 556

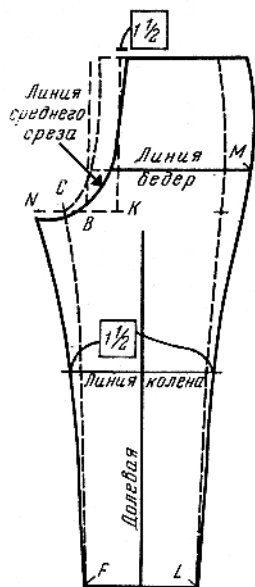

Рис. 557

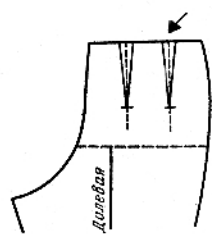

Рис. 558

бедер меньше 80 см, уменьшите ширину детали по линии талии на 1 см.

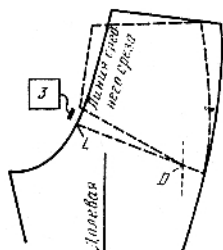
Линия середины переда расположена различно в зависимости от обхвата бедер. При обхвате бедер, равном 80-90 см, она отстоит от вертикальной штриховой линии середины переда на уровне линии талии на 1 см; при обхвате бедер, равном 95-100 см, — на 1,25 см; при обхвате бедер, равном 105 см, — на 1 см, при обхвате бедер, близком к 110 см, линия середины переда не перемещается; при обхвате бедер, равном 115 см и более, ширина детали по линии талии увеличивается на 1 см (рис. 554).

В брюках для детей ширину передней половинки по линии талии нужно также увеличить.

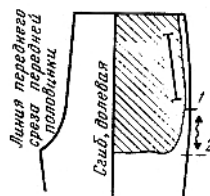
Эти указания относятся к стандартным лекалам.

Для построения вытачки по обе стороны от линии, указывающей направление долевой нити, отметьте половину раствора вытачки. Вытачку можно заменить складкой. Если вытачку наметить справа от долевой, то ее надо заложить в сторону бокового среза, если влево, — то к середине переда. Укажите необходимый раствор вытачки (например, 3 см).

Для детских брюк раствор вытачки должен быть не меньше 2,5 см. Для брюк больших размеров сохраните глубину вытачки, равную 3 см.

Вторую вытачку постройте посередине между первой вытачкой и линией бокового среза. Ее раствор зависит от мерки обхвата бедер (для примера и для больших размеров — 2 см). При обхвате бедер от 65 до 90 см она равна 1,5-2 см. Для детских брюк самых маленьких размеров эту вытачку не делают.

Задняя половинка брюк. Чертеж половинки брюк можно выполнить на том же листе бумаги, что и чертеж передней половинки. В этом случае применяют цветной карандаш.

Для построения линий среднего среза перенесите отрезок *CB* влево и вправо от горизонтали (рис. 555), поставьте точки *K* и *N* (передняя половинка брюк показана штриховыми линиями). Конек линии среднего среза опустите на 1 см ниже линии *NK*.

Через точку *K* проведите вертикаль до линии талии (штриховая линия), показывающую направление долевой нити ткани. От нее вправо отложите по линии талии 1,5 см (1 см для обхвата менее 80 см) и соедините полученную точку с нижней точкой линии среднего среза-

за кривой, которая отстоит от точки *N* на 0,6-0,7 см (сплошная линия).

По линии колена расширьте деталь, откладывая до 1,5 см по обе стороны от контура передней половинки брюк (1 см для обхвата бедер менее 80 см).

Ширину детали по линии бедер увеличьте со стороны линии бокового среза по сравнению с передней половинкой брюк на отрезок *CB* и поставьте точку *M* (для примера — 4,8 см). От этой точки проведите вверх линию, параллельную линии бокового среза передней половинки брюк (сплошная линия). Полученные точки соедините прямыми с точками *F* и *L* внизу брюк.

Линия шагового среза задней половинки брюк немного короче, чем передней половинки. Не прибавляйте недостающую длину, а оттяните ткань на этом участке.

Линия долевой нити на задней половинке брюк имеет то же направление, что и на передней, она также указывает расположение складки.

При построении вытачек разделите половинку брюк на три равные части (рис. 556). Длина вытачек 9-13 см (например, 13 см). Основная вытачка расположена ближе к линии бокового среза (стрелка на рис. 556). Эта вытачка имеет раствор 1,5 см для обхвата бедер 60 см и 3 см для обхвата бедер 90 см.

Для определения раствора дополнительной вытачки на задней половинке брюк измерьте ширину лекала по линии талии и вычтите раствор сделанных вытачек (например, 37 см). Из полученной вытачки вычтите половину мерки обхвата талии ($68:2=34$ см; $37-34=3$ см).

Для женской фигуры с широкой талией дополнительную вытачку на задней половинке брюк не делают. В случае необходимости расширяют линию талии за счет уменьшения выпуклости линии бокового среза. Дополнительная вытачка показана на рис. 556, слева. Для детских брюк вытачки те же. Излишек ткани собирают на эластичную тесьму чаще всего на участке между вытачками.

Для женской фигуры с обхватом бедер 80 см раствор этой вытачки равен 1,5 см, обхватом бедер 85 см — 2 см. Построение лекала закончено, но целесообразно выполнить дополнительные построения.

Переведите чертеж верхней части задней половинки брюк с надсечкой *L* и перенесите на него надсечку *D* с чертежа передней половинки. Соедините обе точки штриховой линией (рис. 557). Разрежьте лекало по этой линии и развиньте его, прибавив небольшой отрезок к среднему шву (например, 3 см).

Обведите новые контуры лекала, выравнивая линию среднего среза.

Карманы. Карманы брюк могут быть различные, как и карманы юбок. Мешковина (подкладка) кармана показана на рис. 558.

Для брюк почти всех размеров ширину подкладки кармана можно ограничивать линией сгиба. Для брюк небольших размеров ширина подкладки кармана равна 9-10 см; длина ее (на рис. 558 между надсечками *1* и *2*) равна 10-12 см.

Карман на задней половинке брюк следует располагать так, чтобы прорез пересекал вытачку, располо-



Рис. 559

женную в сторону бокового среза. Карман располагают параллельно линии талии. Ширина кармана равна примерно 12 см. Расстояние от кармана до бокового среза 2,5 см.

Широкие брюки. Чтобы получить широкие брюки, надо лекало основы расширить по всей длине.

Разрежьте лекало по линии долевой нити и раздвиньте обе части до получения желаемой ширины по линии бедер. Проведите новую долевую посередине раздвинутого участка (на передней и задней половинках).

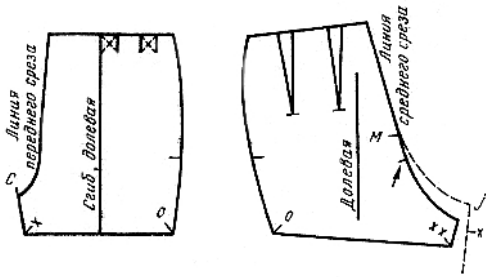
Установите необходимую ширину брюк по линиям низа и колена. Если расширение значительное, продолжите линии шаговых срезов передней и задней половинок выше надсечки *C* и *L* на 1-1,5 см. Проведите новые линии передней и задней половинок и увеличьте раствор вытачек по линии талии на величину расширения.

Шорты. Лекало широких шорт получают, убавляя длину широких брюк до необходимой величины. Для построения лекал узких шорт на лекале передней половинки узких брюк проведите горизонтальную линию на 4 см ниже надсечки *C* (рис. 559, надсечка *x*). При обхвате бедер 100 см эта величина равна 6 см, при обхвате 115 см — 7 см.

Для построения чертежа задней половинки перенесите с передней половинки линию длины бокового среза (надсечка *o*).

На линии средней среза наметьте надсечку *x* на выбранном расстоянии от надсечки *j*. Закрепите лекало в точке, расположенной на 3—4 см ниже надсечки *M* (см. стрелку), и поверните его так, чтобы точка опустилась на 3 см ниже первоначального положения.

Соедините надсечки *xx* и *o*, как показано на чертеже.

Направление долевой нити на передней половинке не меняется. На задней половинке долевую проведите, как указано на рис. 559.

Юбка-брюки. Чертеж юбки-брюк строят, используя лекало юбки. Юбка может быть прямая или расклешенная, со складками или без них, обязательно со швом посередине переднего и заднего полотнищ. Классическая модель содержит встречные складки посередине переднего и заднего полотнищ.

На линии середины переда определите расположение надсечек *A*, *B* и *C*, как объяснялось для чертежа брюк (см. рис. 553). Проведите кривую линию между точками *A* и *C*.

От правой надсечки *C* отложите влево 1,5 см. Через полученную точку проведите линию шагового среза, параллельную середине переда (рис. 560, сплошная линия).

На линию середины заднего полотнища перенесите надсечки *A*, *B* и *C* с лекала переда.

Перенесите влево по горизонтали два раза отрезок *BC*, поставьте точку *D*, прибавьте 1,5 см и через полученную точку проведите линию шагового среза зад-



Рис. 560

него полотнища. Эта линия параллельна линии середины заднего полотнища.

Соедините обе части юбки и проведите кривую, как показано на рис. 562.

Белье

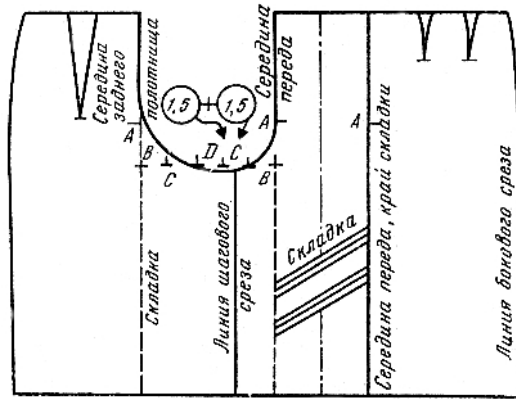
Комбинации. В верхней части размеры комбинации должны быть приближены к размерам фигуры. Ниже линии бедер комбинация расширяется в зависимости от модели.

Несмотря на отделку кружевом, которая часто применяется для украшения комбинации, лекало следует выполнять полностью, а затем изменять его в соответствии с моделью.

Комбинация покроя «принцесс» (рис. 561). Эта классическая модель наиболее часто применяется в качестве чехла под платье. Выполняют ее с узкими притачными или с широкими цельнокроеными бретелями.

Для построения чертежа комбинации снимают следующие мерки: длину спины до линии талии; длину спины от линии талии до бретелей; длину переда от линии талии до бретелей; глубину декольте от основания шеи; общую длину (на 5 см короче, чем платье).

Переведите лекало основы, намечая на спинке рельефы от плечевого среза и по линии середины спинки (рис. 562).

Для нахождения точки начала бретелей от точки *P* отложите по обеим сторонам верхней вытачки. 10,5 см



Рис. 561

Рис. 562



Рис. 563

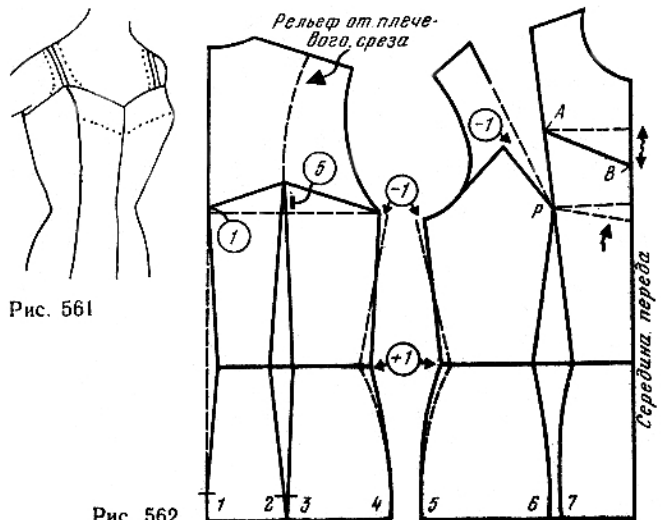

Рис. 564

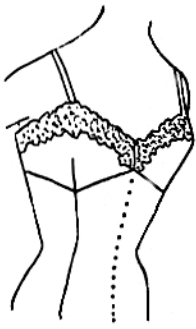

Рис. 565

(для обхвата груди, равного 95 см; надсечка *A*). Для больших размеров обхвата груди прибавьте к этой величине по 0,5 см на каждые 5 см увеличения; для маленьких размеров отнимите в тех же соотношениях.

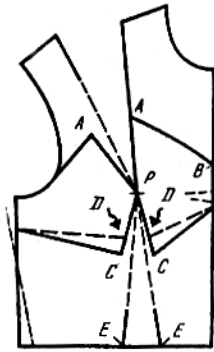
Чтобы наметить надсечку *B* (глубину декольте), отложите посередине переда 5-6 см от уровня надсечки *A* (штриховая линия и волнистая стрелка). Чтобы комбинация лучше прилегала в области груди, увеличьте растрор вытачки (верхней) на 1 см.

Верхний срез спинки следует начертить так, чтобы он закрыл бюстгалтер. Вытачки переда и спинки по линии талии переведите с чертежа основы, начиная от их бретелей. На уровне линии проймы уменьшите ширину лифа на 1 см и увеличьте ее на 1 см на уровне линии талии. Проведите новые линии боковых срезов, как показано на рис. 562 (сплошные линии).

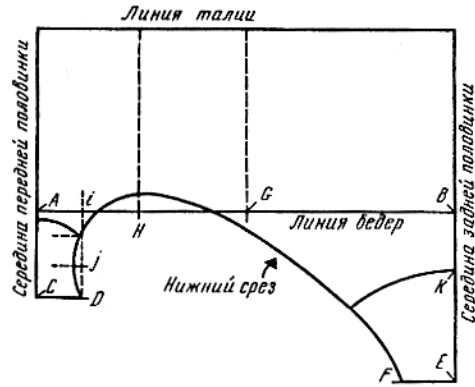
Если необходимо, предусмотрите вытачку от середины переда с раствором, равным 1 см для обхвата груди не более 90 см и 2 см для обхвата груди более 90 см.

Для получения расширения юбки постройте полуфалды, прибавляя по 2 см к пронумерованным линиям.

Длину бретели измеряют по продолжению рельефа от плечевого среза (от переда к спинке).

Направление долевой нити должно совпадать с линией середины переда и спинки.

Комбинация фантази (рис. 563). Характерной особенностью всех моделей фантази является наличие рельефа, проходящего под грудью и плотно прилегающего к фигуре.

Постройте лекало основы, как указано для предыдущей модели (см. рис. 562).

Для построения рельефа (если нет готовой мерки) на обеих линиях вытачки по линии талии наметьте границу рельефа (рис. 564, надсечки *C*). Для обхвата груди 95 см надсечка *C* отстоит от надсечки *P* на 8,5 см; на каждые 5 см увеличения мерки обхвата увеличьте этот отрезок на 0,5 см, а при уменьшении объема уменьшите на 0,5 см на каждые 5 см.

На уровне надсечки *C* увеличьте растрор вытачки на 0,5 см с каждой стороны и соедините полученные точки с точкой *P* сплошными линиями. Через надсечку *C* проведите линии рельефа в соответствии с моделью.

Чтобы компенсировать уменьшение длины изделия, вызванное увеличением раствора вытачки (в надсечках *C*), отложите от надсечек *C* по линиям вытачки отрезки длиной 1,2 см и поставьте надсечки *D*. Измерьте обе линии, начиная от линии середины и от бокового среза до надсечек *C*, и перенесите эти отрезки начиная от тех же точек, к надсечке *D* (штриховые линии). Надсечки *D* соедините с надсечками *E*, обозначаящими величину раствора вытачки по линии талии.

Таким образом, лекало переда лифа состоит из двух частей: верхней, ограниченной снизу линией рельефа,

проходящей через надсечки *C*, и нижней с линией рельефа, проходящей через надсечки *D*.

Остальные построения выполняют, как для предыдущей модели.

Трусы. Трусы можно изготавливать как из обычной малорастяжимой ткани, так и из трикотажного полотна, которое имеет большое растяжение, что приходится учитывать при выполнении лекала.

Наиболее удобны трусы с ластовицей, которые можно применять как повседневные и пляжные.

Проведите вертикальную линию середины передней половинки трусов (рис. 565). Через верхнюю ее точку проведите вправо перпендикулярно ей линию талии. Вычтите из мерки обхвата бедер 3 см и разделите полученную величину на два (для примера: $95-3=92$ см; $92:2=46$ см). Отложите этот отрезок по линии талии и проведите вниз линию середины задней половинки трусов параллельно линии середины передней половинки. Уменьшение мерки обхвата бедер вызвано тем, что для удобства движения нижний срез на передней половинке проводят немного выше линии бедер. Направленный по косой, он создает дополнительное растяжение ткани.

Для построения линии бедер *AB* возьмите $\frac{2}{10}$ мерки обхвата бедер ($\frac{2}{10}$ от 95 см, т. е. 19 см) и прибавьте к этой величине 1,5 см ($19+1,5=20,5$ см). Для обхвата бедер менее 80 см прибавка равна 0,5 см, для обхвата 80-95 см — 1 см, для обхвата более 95 см — 1,5 см. Указанную величину отложите от линии талии по линиям середины и проведите линию *AB*.

От надсечки *A* вниз отложите отрезок, равный $\frac{1}{10}$ мерки обхвата бедер, и поставьте надсечку *C* (см. рис. 565). Через надсечку *C* вправо проведите горизонталь длиной 5 см и поставьте надсечку *D*. Отрезок *CD* равен 5,5 см для обхвата бедер более 110 см и 4,5 см для обхвата бедер от 70 см и менее.

Для определения длины отрезка *BE* отложите от точки *B* вниз отрезок, равный $\frac{2}{10}$ мерки обхвата бедер ($\frac{2}{10}$ от 95 см, т. е. 19 см). Влево по горизонтали от надсечки *E* проведите отрезок *EF*, равный отрезку *CD*.

Разделите отрезок *AB* пополам (надсечка *G*) и отрезок *AG* также пополам (надсечка *H*).



Рис. 566

Из надсечки D восставьте перпендикуляр к линии CD до пересечения с линией AB в точке i . Отложите на нем отрезок Dj , равный $\frac{1}{3}$ отрезка Di .

Для проведения линии нижнего среза трусов отложите от надсечки влево отрезок, равный 0,3 см; от надсечки i вправо — 1-2 см, от надсечки H вверх — 1-2 см, от надсечки G вниз — 1-2 см. Через полученные точки проведите кривую линию, как показано на рис. 565. Для получения лекала подкладки ластовицы проведите спереди кривую, проходящую на 1 см ниже надсечки A через середину отрезка ij .

На чертеже задней половинки отложите вниз от надсечки B $\frac{1}{3}$ отрезка BE и поставьте точку K . Проведите кривую, как показано на рис. 565.

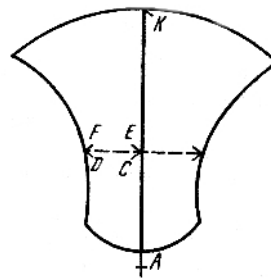
Чтобы подкладка была цельной, соедините обе части ее по линиям EF и CD , выравняв, если необходимо, линии нижних срезов. Перегните бумагу по линии

середины и переведите линии на другую сторону, чтобы получить полную деталь (рис. 566).

Ластовицу можно выкраивать целиком со всеми трусами или отдельно по лекалу подкладки.

Для пляжных трусов применяют второй способ построения.

Трусы выкраивают, располагая линии середины по косому направлению нитей. По линии талии прибавляют полоску, необходимую для прoderгивания эластичной тесьмы.

В трусах фантази можно предусмотреть выгачки и застежку по линии талии.

Линии нижнего среза обработайте в трусах для повседневного ношения мягкой эластичной тесьмой, в пляжных трусах — полоской ткани, выкроенной по косому направлению нитей, в которую проденьте узкую эластичную тесьму.